

INSTRUCTION MANUAL

РУКОВОДСТВО ПО ЭКСПЛУАТАЦИИ

ІНСТРУКЦІЯ З ЕКСПЛУАТАЦІЇ

ЖАБДЫҚ НҰСҚАУЫ

GB	VACUUM CLEANER.....	4
RUS	ПЫЛЕСОС БЫТОВОЙ.....	4
UA	ПОБУТОВИЙ ПИЛОСОС.....	6
KZ	ТҰРМЫСТЫҚ ШАҢ СОРҒЫШЫ.....	7
EST	TOLMUIMEJA.....	8
LV	SADZĪVES PUTEKĻU SŪCĒJS.....	9
LT	BUITINIS DULKIŲ SIURBLYS.....	10
H	HÁZI PORSZÍVÓ.....	11



www.scarlett.ru



EAC

GB DESCRIPTION

1. Wheel
2. Dust collector
3. Dust collector handle
4. Dust collector cover
5. Sucking inlet
6. Dust collector bottom release button
7. Dust collector bottom
8. Dust collector lock button
9. ON/OFF button
10. Power cord winding button
11. Outlet filter
12. Main filter
13. FLOOR/CARPET nozzle
14. FURNITURE/ SLOT nozzle
15. 2-section tube
16. Hose
17. Hose locks
18. Hose base
19. Hose air flow control switch
20. Power cord and plug

KZ СИПАТТАМА

1. Доңғалақ
2. Шаң жинауға арналған сауыт
3. Шаң жинауға арналған сауыттың тұтқасы
4. Шаң жинауға арналған сауыттың қақпағы
5. Шаң соратын саңылау
6. Шаң жинауға арналған сауытты ашатын батырма
7. Шаң жинауға арналған сауыттың түбі
8. Шаң жинауға арналған сауытты бекіту батырмасы
9. «Қосу/өшіру» түймешігі
10. Қуат сымын орауға арналған түймешік
11. Ауа шығатын сүзгі
12. Негізгі сүзгі
13. «Еден/кілем» қондырмасы
14. «Жиһаз/ Саңылау» қондырмасы
15. 2 бөліктен тұратын түтікше
16. Иілгіш түтік
17. Иілгіш түтіктің бекіткіштері
18. Иілгіш түтіктің тағаны
19. Иілгіш түтіктері ауа ағынын реттегіш тетік
20. Аша мен қуат сымы

LT APRAŠYMAS

1. Ratukas
2. Dulkių konteineris
3. Dulkių konteinerio rankena
4. Dulkių konteinerio dangtis
5. Įsiurbimo anga
6. Mygtukas dulkių konteinerio dugnui atidaryti
7. Dulkių konteinerio dugnas
8. Mygtukas dulkių konteineriui užfiksuoti
9. Mygtukas „Įjungti/ Išjungti“
10. Mygtukas maitinimo laidui suvynioti
11. Išleidimo filtras
12. Pagrindinis filtras
13. Antgalis „grindys / kilimas“
14. Antgalis „baldai“
15. 2 sekcijų vamzdis
16. Žarna
17. Žarnos fiksatoriai
18. Žarnos pagrindas
19. Oro srovės reguliatorius ant žarnos
20. Šakutė ir maitinimo laidas

RUS УСТРОЙСТВО ИЗДЕЛИЯ

1. Колесо
2. Контейнер для сбора пыли
3. Ручка контейнера для сбора пыли
4. Крышка контейнера для сбора пыли
5. Всасывающее отверстие
6. Кнопка открытия дна контейнера для сбора пыли
7. Дно контейнера для сбора пыли
8. Кнопка фиксации контейнера для сбора пыли
9. Кнопка « Вкл./Выкл.»
10. Кнопка сматывания шнура питания
11. Выпускной фильтр
12. Основной фильтр
13. Насадка «пол/ ковер»
14. Насадка «мебель/щель»
15. 2-х секционная трубка
16. Шланг
17. Фиксаторы шланга
18. Основание шланга
19. Регулятор потока воздуха на шланге
20. Вилка и шнур питания

EST KIRJELDUS

1. Ratas
2. Tolmukonteiner
3. Tolmukonteineri käepide
4. Tolmukonteineri kaas
5. Sissetõmbeava
6. Tolmukonteineri põhja avamisnupp
7. Tolmukonteineri põhi
8. Tolmukonteineri fikseerimisnupp
9. Sisse- ja väljalülitusnupp
10. Voolujuhtme kerimisnupp
11. Väljalaske filter
12. Põhifilter
13. Otsik „põrand / vaip“
14. Otsik „mööbel/ pragu“
15. 2-sektsiooniline toru
16. Voolik
17. Vooliku fiksaatorid
18. Vooliku otsak
19. Vooliku õhuvoolu regulaator
20. Pistik ja voolujuhe

H LEÍRÁS

1. Kerék
2. Portároló konténer
3. A portároló konténer fogantyúja
4. A portároló konténer fedele
5. Szívónyílás
6. Portároló konténeralj-nyitógomb
7. Portároló konténeralj
8. A portároló konténer rögzítő gombja
9. «Bekapcs. / Kikapcs.» gomb
10. Vezetékfeltekerő gomb
11. Kieresztő szűrő
12. Főszűrő
13. «Padló/ Szőnyeg» rátét
14. «Bútor/ Rés » rátét
15. 2-szekciós cső
16. Cső
17. Csőrögzítők
18. Csőalapzat
19. A csővön lévő légáramlat-szabályozó
20. Dugó és vezeték

UA ОПИС

1. Колесо
2. Контейнер для збору пилу
3. Ручка контейнера для збору пилу
4. Кришка контейнера для збору пилу
5. Всмоктуючий отвір
6. Кнопка відкриття дна контейнера для збору пилу
7. Дно контейнера для збору пилу
8. Кнопка фіксації контейнера для збору пилу
9. Кнопка «Увімк./Вимк.»
10. Кнопка змотування кабелю живлення
11. Випускний фільтр
12. Основний фільтр
13. Насадка «підлога/килим»
14. Насадка «меблі/ щілина»
15. 2-х секційна трубка
16. Шланг
17. Фіксатори шланга
18. Основа шланга
19. Регулятор потоку повітря на шлангові
20. Вилка та кабель живлення

LV APRAKSTS

1. Ritenis
2. Putekļu savākšanas konteiners
3. Putekļu savākšanas konteinerā rokturis
4. Putekļu savākšanas konteinerā vāks
5. Iesūkšanas atvere
6. Putekļu savākšanas konteinerā dibena atvēršanas poga
7. Putekļu savākšanas konteinerā dibens
8. Putekļu savākšanas konteinerā fiksācijas poga
9. Ieslēgšanas/Izslēgšanas poga
10. Barošanas vada satīšanas poga
11. Izplūdes filtrs
12. Galvenais filtrs
13. Uzliktnis "grīda/ paklājs"
14. Mēbeļu/ Spraugu uzliktnis
15. Divdaļīga caurule
16. Šļūtene
17. Šļūtenes fiksatori
18. Šļūtenes pamatne
19. Gaisa plūsmas regulētājs uz šļūtenes
20. Barošanas vads un kontaktdakša

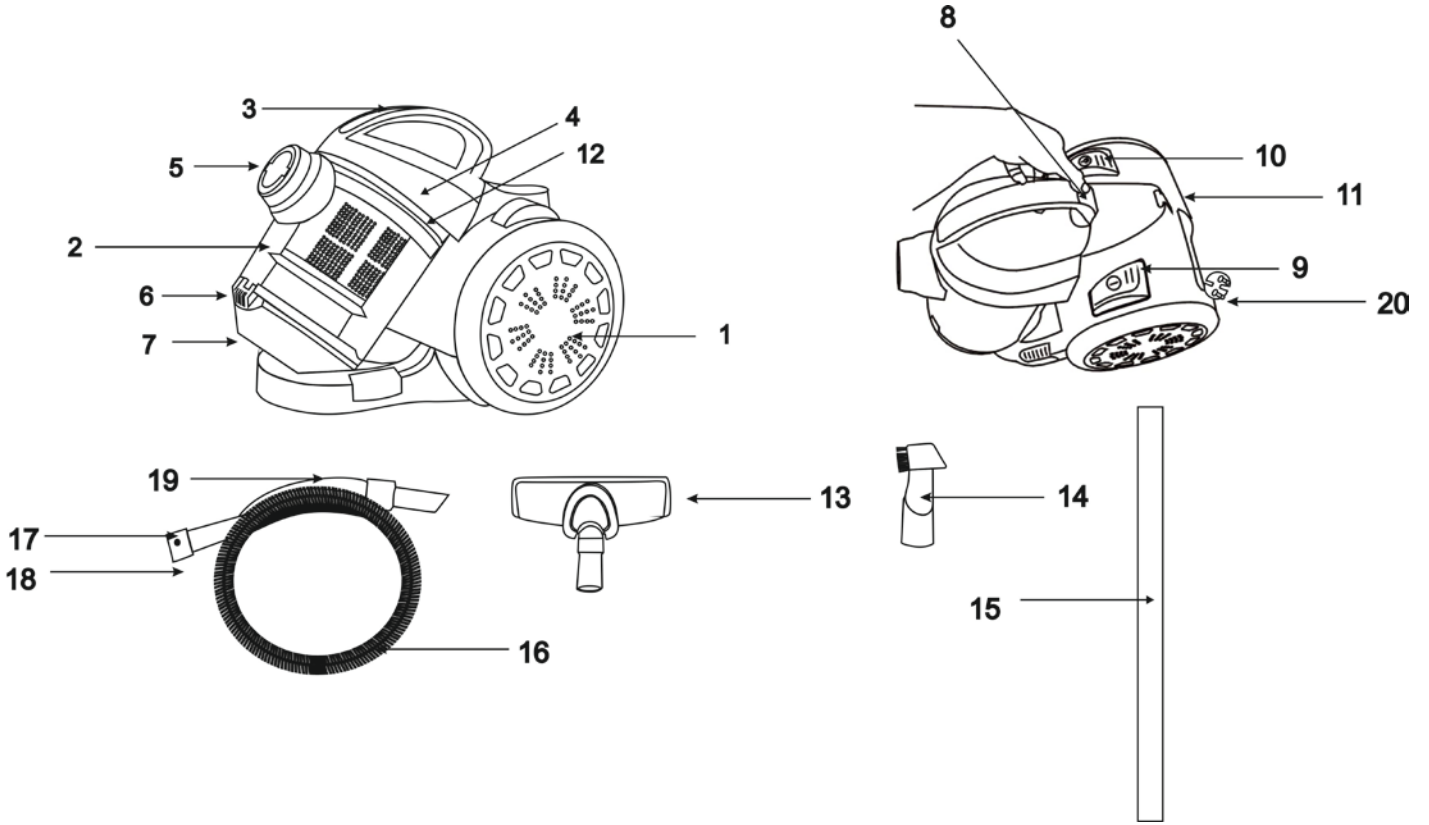

<p>~220-240 V / 50 Hz Класс защиты II</p>	<p>1000 W</p>	<p>3.5 / 4.5 kg</p>	<p>260 240 320 mm</p>
---	---------------	---------------------	-------------------------------

GE INSTRUCTION MANUAL**IMPORTANT SAFEGUARDS**

- Read this instruction manual carefully to prevent any unit damage or injure when using.
- When using this appliance, basic precautions should always be followed:
- Before the first use of the appliance check that the voltage indicated on the rating label corresponds to the mains voltage in your home.
- For home use only. Do not use for industrial purposes.
- To reduce the risk of electric shock, do not use outdoors or on wet surfaces. Do not immerse unit or cord in any liquids.
- Do not handle the plug with wet hands. Never switch off the appliance by pulling the cord.
- Do not let the cord hang over sharp edges or touch hot surfaces.
- Always unplug the appliance from the power supply when not in use and before servicing.
- Do not use appliance with damaged cord or other defects. Do not attempt to repair the appliance, adjust or replace any parts. In case of malfunction, contact the authorized service center for examination, repair, electrical or mechanical adjustment.
- To avoid deforming of plastic components of the appliance or fire accident, never leave the appliance exposed to direct sun light or near any heater.
- This appliance is not intended for use by persons (including children) with reduced physical, sensory or mental capabilities, or lack of experience and knowledge, unless they have been given supervision or instruction concerning use of the appliances by a person responsible for their safety.
- Children should be supervised to ensure that they do not play with the appliance.
- To avoid damage of the flexible hose, do not fold or pull it strongly.
- Do not put any object into air outlets. Do not use with outlet blocked. Keep free of dust, hair and anything that may reduce airflow.
- Be careful when cleaning on stairs.
- Before you start using the vacuum cleaner, please remove all large or sharp objects from the floor in order to prevent damage of the unit.
- CAUTION: To avoid voltage overload do not plug the unit and other powerful electrical appliances to the power supply at the same time.
- Never use the vacuum cleaner without filters.
- Do not use the appliance on wet surfaces. This unit does not absorb water.
- If you have cleaned the carpet with liquid detergent, let the carpet dry up completely before vacuuming it.
- Never use the appliance without dust bin. Replace the dust bin without delay if it is damaged.
- Do not attempt to repair, adjust or replace parts in the appliance. Repair the malfunctioning appliance in the nearest service center.
- If the product has been exposed to temperatures below 0°C for some time it should be kept at room temperature for at least 2 hours before turning it on.
- The manufacturer reserves the right to introduce minor changes into the product design without prior notice, unless such changes influence significantly the product safety, performance, and functions.

PREPARATION

- Unpack the device and remove the sticker from the body.
- In order to connect the hose to the vacuum cleaner insert hose base into sucking inlet and press gently until it clicks. In order to disconnect the hose press two locks located at hose base sides.
- Pull out the retractable tube until the necessary length is reached. For this purpose move the retractable tube length adjuster and pull out the tube end.
- Insert the hose into the tube.
- Attach one of the nozzles to the tube:

- The "FLOOR/CARPET" combined nozzle is designed for carpet mats and similar floor coatings, and for flat surfaces;
- The "FURNITURE" nozzle is designed for cleaning upholstered furniture, curtains and decorative surfaces.
- The "SLOT" nozzle is designed for cleaning in areas, which are not easily accessible, such as corners or narrow slots.

INSTRUCTION FOR USE

- "Multicyclone" system ensures maximum power during cleaning.
- Before starting, unwind the cord to sufficient length and insert the plug into the power supply. The yellow mark on the cord shows optimal cord length. Do not unwind the cord beyond the red mark.
- Press On/Off button to switch the unit on and press again to stop it.
- You can adjust the air flow using the air flow regulator on the flexible hose handle:
 - Decrease flow for cleaning curtains, books, furniture, etc.
 - Increase flow for cleaning bare floor.
- To rewind the cord, press the rewind button and guide the cord with hand to ensure that it does not whip causing damage.
- To prevent motor overheating do not work continuously longer than 30 minutes and obligatory stop the vacuum cleaner for no less than 15 min.

CARE AND CLEANING

- Switch off the appliance and pull the plug from the power supply.
- Clean the appliance outside surface with soft cloth using mild non-abrasive detergent.
- Vacuum cleaner or cord should never be immersed into water or any liquids.

DUST COLLECTOR CLEANING

- Disconnect the vacuum cleaner from the mains.
- Detach the dust collector. For this purpose press the dust collector lock button.
- Empty the dust collector. For this purpose press the dust collector release button.

CLEANING OF FILTERS

- Clean the filters at least once a year. In case if the vacuum cleaner is used frequently, wash the filters after each 3 to 5 dust collector cleaning operations.
- Disconnect the vacuum cleaner from the mains.
- Open the dust collector cover and remove the main filter.
- Wash all plastic parts and sponge of the filter with warm running water, and then dry them thoroughly.
- After cleaning insert the filter into place. Close the dust collector cover rotating it clockwise.
- Remove the rear grill and take out the outlet filter.
- Wash the filter with running water and dry it thoroughly.
- After cleaning insert the filter into place.
- WARNING! Do not use the vacuum cleaner with no filters attached! This may lead to damage of the electric motor.
- Do not wash the filters in washing machine and do not dry them with hair drier.

STORAGE

- Place the appliance vertically.
- Insert the tube into special holder on the body.

**RUS РУКОВОДСТВО ПО ЭКСПЛУАТАЦИИ
МЕРЫ БЕЗОПАСНОСТИ**

- Внимательно прочитайте данную инструкцию перед эксплуатацией прибора во избежание поломок при использовании. Неправильное обращение может привести к поломке изделия, нанести материальный ущерб или причинить вред здоровью пользователя.
- При эксплуатации прибора соблюдайте следующие меры предосторожности:
- Перед первоначальным включением проверьте, соответствуют ли технические характеристики, указанные на изделии, параметрам электросети.
- Использовать только в бытовых целях. Прибор не предназначен для промышленного применения.

- Не используйте прибор вне помещений и на влажных поверхностях.
- Во избежание поражения электрическим током и возгорания, не погружайте прибор и шнур питания в воду или другие жидкости. Если это произошло, НЕ БЕРИТЕСЬ за изделие, немедленно отключите его от электросети и обратитесь в Сервисный центр для проверки.
- Включайте прибор в электросеть только сухими руками; при отключении держитесь рукой за вилку, не тяните за шнур.
- Следите за тем, чтобы шнур питания не касался острых кромок и горячих поверхностей.
- Всегда отключайте прибор от электросети перед очисткой, а также, если он не используется.
- При повреждении шнура питания его замену, во избежание опасности, должен производить изготовитель или уполномоченный им сервисный центр, или аналогичный квалифицированный персонал.
- Не располагайте прибор вблизи источников тепла (радиаторов, обогревателей и др.) и не подвергайте его воздействию прямых солнечных лучей, так как это может вызвать деформацию пластмассовых деталей.
- Прибор не предназначен для использования лицами (включая детей) с пониженными физическими, чувственными или умственными способностями или при отсутствии у них опыта или знаний, если они не находятся под контролем или не проинструктированы об использовании прибора лицом, ответственным за их безопасность.
- Дети должны находиться под контролем для недопущения игры с прибором.
- Чтобы не повредить шланг, не перегибайте и не растягивайте его.
- Следите за тем, чтобы воздуховодные отверстия не были заблокированы. Не допускайте попадания в них посторонних предметов (пыли, волос, одежды и др.).
- Будьте предельно осторожны при работе с пылесосом на лестницах.
- Перед началом работы уберите с пола все острые предметы, которые могут повредить пылесборник.
- **ВНИМАНИЕ:** Во избежание перегрузки сети питания, не подключайте изделие одновременно с другими мощными электроприборами к одной и той же линии электросети.
- Не включайте пылесос без установленных фильтров.
- Не чистите вашим пылесосом влажные поверхности. С его помощью нельзя удалять жидкости.
- Ковры, обработанные жидким очистителем, должны высохнуть до начала их чистки пылесосом.
- Никогда не работайте пылесосом без установленного или с повреждённым пылесборником.
- Не пытайтесь самостоятельно ремонтировать прибор или заменять какие-либо детали. При обнаружении неполадок обращайтесь в ближайший Сервисный центр.
- Если изделие некоторое время находилось при температуре ниже 0 °С, перед включением его следует выдержать в комнатных условиях не менее 2 часов.
- Производитель оставляет за собой право без дополнительного уведомления вносить незначительные изменения в конструкцию изделия, кардинально не влияющие на его безопасность, работоспособность и функциональность.

ПОДГОТОВКА К РАБОТЕ

- Распакуйте изделие и снимите с корпуса стикер.
- Чтобы подсоединить шланг к пылесосу, вставьте его основание во всасывающее отверстие и надавите до щелчка. Чтобы отсоединить шланг, нажмите на фиксаторы по бокам основания шланга.
- Соберите 2-х секционную трубку.
- Вставьте шланг в трубку.
- Наденьте на трубку одну из насадок:
- Комбинированная насадка “пол/ковер” предназначена для чистки ковровых и подобных им покрытий, а также гладких поверхностей;

- Комбинированная насадка “мебель/щель” предназначена для чистки мягкой мебели, занавесок, декоративных поверхностей и труднодоступных мест (углов, щелей).

РАБОТА

- Пылесос оснащен функцией «мультициклон», которая обеспечивает максимальную силу всасывания в процессе уборки.
- Перед началом работы вытяните шнур питания на необходимую длину и вставьте вилку в розетку электросети. Желтая метка на шнуре соответствует его оптимальной длине, а красная – максимальной, дальше которой шнур вытягивать нельзя.
- Для включения пылесоса нажмите кнопку «Вкл./Выкл», для выключения – нажмите её еще раз.
- На ручке шланга имеется регулятор потока воздуха, позволяющий изменять силу всасывания.
- Для чистки занавесок, книг, мебели и т.д. рекомендуется его открывать, для чистки ковровых покрытий – закрывать.
- Для сматывания шнура питания нажмите соответствующую кнопку, при этом во избежание перекручивания и повреждения шнура рекомендуется придерживать его рукой.
- Во избежание перегрева двигателя пылесоса не работайте непрерывно более 30 минут и обязательно делайте перерыв между включениями не менее 15 минут.

ОЧИСТКА И УХОД

- Выключите пылесос и отключите его от электросети.
- Протрите внешнюю поверхность корпуса мягкой тканью с добавлением моющего средства, не содержащего абразивных веществ.
- Запрещается погружать изделие и шнур питания в воду или любые жидкости.

ОЧИСТКА КОНТЕЙНЕРА ДЛЯ СБОРА ПЫЛИ

- Отключите пылесос от электросети.
- Снимите контейнер для сбора пыли. Для этого нажмите на кнопку фиксации контейнера для сбора пыли.
- Вытряхните мусор из контейнера. Для этого нажмите на кнопку открытия контейнера для сбора пыли.

ОЧИСТКА ФИЛЬТРОВ

- Чистить фильтры следует не реже одного раза в год. При частом использовании пылесоса промывайте фильтры после каждых 3-5 чисток пылесборника.
- Отключите пылесос от электросети.
- Откройте крышку контейнера для сбора пыли и извлеките основной фильтр.
- Промойте теплой проточной водой пластиковые части фильтра, а так же губку фильтра, после чего тщательно просушите все детали.
- После чистки установите его на место. Закройте крышку контейнера для сбора пыли, повернув ее по часовой стрелке.
- Снимите заднюю решетку пылесоса и извлеките выпускной фильтр.
- Промойте фильтр под струей воды и тщательно просушите.
- После чистки установите его на место.
- **ВНИМАНИЕ:** Не включайте пылесос без установленных фильтров, т.к. это может вывести электродвигатель из строя.
- Не стирайте фильтры в машине и не сушите их феном.

ХРАНЕНИЕ

- Установите пылесос вертикально.
- Закрепите трубку со щёткой в специальном пазу на корпусе.

UA ІНСТРУКЦІЯ З ЕКСПЛУАТАЦІЇ

- Шановний покупець! Ми вдячні Вам за придбання продукції торговельної марки SCARLETT та довіру до нашої компанії. SCARLETT гарантує високу якість та надійну роботу своєї продукції за умов дотримання технічних вимог, вказаних в посібнику з експлуатації.
- Термін служби виробу торговельної марки SCARLETT у разі експлуатації продукції в межах побутових потреб та дотримання правил користування, наведених в посібнику з експлуатації, складає 2 (два) роки з дня передачі виробу користувачеві. Виробник звертає увагу користувачів, що у разі дотримання цих умов, термін служби виробу може значно перевищити вказаний виробником строк.

МІРИ БЕЗПЕКИ

- Під час експлуатації приладу дотримуйтеся наступних застережних заходів:
- Уважно прочитайте дану інструкцію перед експлуатацією приладу, щоб запобігти поломкам під час використання. Невірне використання може призвести до поломки виробу, завдати матеріальної втрати чи шкоди здоров'ю користувача.
- Перед першим вмиканням перевірте, чи відповідають технічні характеристики виробу, позначені на наклейці, параметрам електромережі.
- Використовувати тільки у побуті. Прилад не призначений для виробничого використання.
- Не занурюйте прилад та шнур живлення у воду чи інші рідини. Щоб запобігти враження електричним струмом не використовуйте прилад поза приміщенням та у вологих місцях.
- Підключайте прилад до мережі тільки сухими руками, відключайте – тримаючись рукою за вилку; не тягніть за шнур.
- Прилад не призначений для використання особами (включаючи дітей) зі зниженими фізичними, чуттєвими або розумовими здібностями або у разі відсутності у них опиту або знань, якщо вони не знаходяться під контролем або не проінструктовані про використання приладу особою, що відповідає за їх безпеку.
- Стежте за тим, щоби шнур живлення не торкався гострих крайок та гарячих поверхонь.
- Завжди вимикайте прилад з мережі перед очищенням, а також якщо він не використовується.
- Не вмикайте прилад з пошкодженням шнуром живлення чи вилкою, а також після впливу рідин, падіння, або будь-яких ушкоджень. Щоби запобігти враження електричним струмом, не намагайтеся самостійно розбирати чи ремонтувати прилад, при необхідності звертайтеся до авторизованих сервісних центрів.
- Не розташовуйте прилад навколо джерел тепла (радіаторів, обогрівачів чи ін.) та під соняшним промінням, оскільки це може призвести до деформації пластмасових частин.
- Не дозволяйте дітям користуватися приладом та будьте особливо уважні, коли працюєте навколо них.
- Щоб не пошкодити шланг, не перегинайте та не розтягуйте його.
- Стежте, щоби вентиляційні отвори не були заблоковані. Не допускайте потраплення до них зайвих предметів (пилу, волосся, одягу та ін.).
- Будьте особливо обережні при роботі з пилососом на сходах.
- Перед початком роботи приберіть з підлоги усі тліючі та гострі предмети, які можуть пошкодити пилозбірник.
- УВАГА: Щоб запобігти перевантаження електромережі, не вмикайте пилосос водночас з іншими потужними електроприладами до однієї і тієї ж лінії електроживлення.
- Не вмикайте пилосос без встановлених фільтрів.
- Не очищайте пилососом вологі поверхні. За його допомогою не можна видаляти рідини.
- Килими, оброблені рідким очисником, слід висушити перед обробкою пилососом.

- Ніколи не працюйте пилососом без встановленого чи з ушкодженим пилозбірником.
- У разі пошкодження кабелю живлення, його заміну, з метою запобігання небезпеці, повинен виконувати виробник або уповноважений їм сервісний центр, або аналогічний кваліфікований персонал.
- Обладнання відповідає вимогам Технічного регламенту обмеження використання деяких небезпечних речовин в електричному та електронному обладнанні.
- Якщо виріб деякий час знаходився при температурі нижче 0°C, перед увімкненням його слід витримати у кімнаті не менше 2 годин.
- Виробник залишає за собою право без додаткового повідомлення вносити незначні зміни до конструкції виробу, що кардинально не впливають на його безпеку, працездатність та функціональність.

ПІДГОТОВКА ДО РОБОТИ

- Розпакуйте виріб і зніміть з корпусу стікер.
- Щоб з'єднати шланг з пилососом, вставте його основу у всмоктуючий отвір і натисніть до клацання. Щоб від'єднати шланг, натисніть на фіксатори з боків основи шланга.
- Висуньте телескопічну трубку на потрібну довжину. Для цього пересуньте регулятор довжини телескопічної трубки і потягніть за кінець трубки.
- Вставте шланг в трубку.
- Надіньте на трубку одну з насадок:
- Комбінована насадка "підлога/килим" призначена для чищення килимових і подібних до них покриттів, а також гладких поверхонь;
- Комбінована насадка "меблі/щілина": – для очищення м'яких меблів, фіранок, декоративних поверхонь та важкодоступних місць (кутів, щилин).

ЕКСПЛУАТАЦІЯ

- Система «мультициклон» забезпечує максимальну потужність під час прибирання.
- Перед початком експлуатації витягніть шнур живлення на необхідну довжину та устатуйте штепсельну вилку в розетку електромережі. Жовта мітка на шнурі відповідає його оптимальній довжині, а червона – максимальній, далі якої шнур витягувати не слід.
- Щоб увімкнути пилосос натисніть кнопку Вкл./Викл., для вимикання – натисніть її ще раз.
- На ручці шланга є регулятор повітряного струму, що дає можливість змінювати силу усмоктування:
- для очищення фіранок, книжок, меблів та ін. рекомендується його відчиняти;
- для очищення килимів – зачиняти.
- Для змотування шнура живлення натисніть відповідну кнопку, при цьому, щоб запобігти перекручування та ушкодження шнура, слід притримувати його рукою.
- Щоб запобігти перегріву двигуна пилососа, не працюйте безперервно більше ніж 30 хвилин та обов'язково робіть перерву не менше ніж 15 хвилин.

ОЧИЩЕННЯ ТА ДОГЛЯД

- Вимкніть пилосос та відключите його з електромережі.
- Протріть зовнішню поверхню корпусу м'якою тканиною з миючим засобом, що не містить абразивних речовин.
- Заборонено занурювати прилад у воду чи будь-які рідини.

ОЧИЩЕННЯ КОНТЕЙНЕРА ДЛЯ ЗБОРУ ПИЛУ

- Відімкніть пилосос від електромережі.
- Зніміть контейнер для збору пилу. Для цього натисніть на кнопку фіксації контейнера для збору пилу.
- Витрусіть сміття з контейнера. Для цього натисніть на кнопку відкриття контейнера для збору пилу.

ОЧИЩЕННЯ ФІЛЬТРІВ

- Чистити фільтри слід не рідше одного разу в рік. При частому використанні пилососа промивайте фільтри після кожних 3-5 чищень пилозбірника.
- Відключіть пилосос від електромережі.
- Відкрийте кришку контейнера для збору пилу і витягніть основний фільтр.

- Промийте теплою проточною водою пластикові частини фільтру, а так само губку фільтру, після чого ретельно просушіть усі деталі.
- Після чищення встановіть його на місце. Закрийте кришку контейнера для збору пилу, повернувши її за годинниковою стрілкою.
- Зніміть задню решітку і витягніть випускний фільтр.
- Промийте фільтр під струменем води і ретельно просушіть.
- Після чищення встановіть його на місце.
- УВАГА: Не вмикайте пилосос без встановлених фільтрів, оскільки це може вивести електродвигун з ладу.
- Не періть фільтри в пральній машині та не сушіть їх феном.

ЗБЕРЕЖЕННЯ

- Установіть пилосос вертикально.
- Закріпіть трубку зі щіткою у спеціальному пазі на корпусі.

KZ ЖАБДЫҚ НҰСҚАУЫ

- Құрметті сатып алушы! SCARLETT сауда таңбасының өнімін сатып алғаныңыз үшін және біздің компанияға сенім артқаныңыз үшін Сізге алғыс айтамыз. Іске пайдалану нұсқаулығында суреттелген техникалық талаптар орындалған жағдайда, SCARLETT компаниясы өзінің өнімдерінің жоғары сапасы мен сенімді жұмысына кепілдік береді.
- SCARLETT сауда таңбасының бұйымын тұрмыстық мұқтаждар шеңберінде пайдаланған және іске пайдалану нұсқаулығында келтірілген пайдалану ережелерін ұстанған кезде, бұйымның қызмет мерзімі бұйым тұтынушыға табыс етілген күннен бастап 2 (екі) жылды құрайды. Аталған шарттар орындалған жағдайда, бұйымның қызмет мерзімі өндіруші көрсеткен мерзімнен айтарлықтай асуы мүмкін екеніне өндіруші тұтынушылардың назарын аударады.

ҚАУІПСІЗДІК ШАРАЛАРЫ

- Құрал қанауы жанында сақтық келесі өлшемдері сақтаңыздар:
- Бұйымды қолдану барысында бұзып алмау үшін нұсқауды ықыласпен оқып шығыңыз. Дұрыс қолданбау бұйымның бұзылуына әкелуі, материалдық не қолданушының денсаулығына зиян келтіруі мүмкін.
- Алғашқы қосудың алдында бұйымның техникалық сипаттамасының жапсырмада көрсетілген электр жүйесінің параметрлеріне сәйкестігін тексеріңіз.
- Тек қана тұрмыстық мақсаттарда қолданылады. Құрал өнеркәсіптік қолдануға арналмаған.
- Құралды не бауды суға немесе басқа сұйықтықтарға батырмаңыз. Электр тоғының ұруына тап болмау үшін жайдан тыс не жоғары дымқылды жағдайда қолданылмайды.
- Құралды электр жүйесіне тек қана құрғақ қолдармен қосыңыз; сөндірген кезде – шаңышқыны қолмен ұстаңыз, қоректену бауынан тартпаңыз.
- Қоректену бауының өткір жиектер және ыстық үстілерге тимеуін қадағалаңыз.
- Тазалаудың алдында құралды электр жүйесінің әрқашан сөндіріп тастаңыз, сонымен қатар, егер ол қолданылмаса.
- Дене, жүйке не болмаса ақыл-ой кемістігі бар, немесе осы құрылғыны қауіпсіз пайдалану үшін тәжірибесі мен білімі жеткіліксіз адамдардың (соның ішінде балалардың) қауіпсіздігі үшін жауап беретін адам қадағаламаса немесе құрылғыны пайдалану бойынша нұсқау бермесе, олардың бұл құрылғыны қолдануына болмайды.
- Қоректену бауы не шаңышқысы зақымдалған, құлап түскен немесе басқа зақымдары бар құралды қолданбаңыз. Электр тоғының ұруына тап болмау үшін өздігінен талдауға және жөндеуге талпынбаңыз, қажет болса сервис орталығына барыңыз.
- Құралды жылу көздеріңе жақын маңда жайғастырмаңыз (радиаторлардың, жылытқыштардың және т.б.) және оны күнгей тұзу сәулелердің әсеріне ұшыратпаңыз, себебі бұл пластмассалық бөлшектердің майысуына әкеп соғады.

- Құралмен пайдалануды балаларға рұқсат етпеңіз және оларға таяу жерде жұмыс істегенде әсіресе ықыласты болыңыз.
- Шлангіге зақым келтірмеу үшін, оны бүкпеңіз және созбаңыз.
- Ауа өткізетін тесіктер бітелмеуін қадағалаңыз. Бөтен заттардың оларға тиюіне жол бермеңіз (шаңдат, шаш, киімдер және т.б.).
- Баспалдақтарда шаң сорғышпен жұмыс істегенде барынша сақ болыңыз.
- Жұмысты бастаудың алдында айналадан шаң жинғышқа зақым келтіре алатын барлық тұтанған және өткір заттарды жинап тастаңыз.
- НАЗАР: Қоректену жүйесінің шамадан артық жүктелуіне тап болмау үшін, құралды басқа қуатты электр аспаптармен бірге бір электр жүйесінің желісіне іске қоспаңыз.
- Орнатылған сүзгілерсіз шаң сорғышты қоспаңыз.
- Сіздің шаң сорғышыңызбен дымқыл үстілерді тазаламаңыз. Оның көмегімен сұйықтықтарды кетіруге болмайды.
- Сұйық тазалағышпен өңделінген кілемдерді шаң сорғышпен тазалаудың алдына олар келтірілуі тиіс.
- Ешуақытта орнатылмаған немесе шаң жинағышы зақымдалған шаң сорғышпен жұмыс істеменіз.
- Құрылғыны өз бетіңізше жөндеуге талпынбаңыз. Олқылықтар пайда болса жақын арадағы сервис орталығына апарыңыз.
- Егер бұйым біршама уақыт 0°C -тан төмен температурада тұрса, іске қосар алдында оны кем дегенде 2 сағат бөлме температурасында ұстау керек.
- Өндіруші бұйымның қауіпсіздігіне, жұмыс өнімділігі мен жұмыс мүмкіндіктеріне түбегейлі әсер етпейтін болмашы өзгерістерді оның құрылмасына қосымша ескертпестен енгізу құқығын өзінде қалдырады.

ЖҰМЫСҚА ДАЙЫНДАУ

- Құрылғыны орауынан шығарыңыз да, корпусындағы жапсырма қағазды алыңыз.
- Иілгіш түтікті шаңсорғышқа жалғау үшін оның түп жағын шаң соратын саңылауға кигізіп, сырт еткенше үстінен басыңыз. Иілгіш түтікті ажыратып алу үшін оның түбінің екі бүйіріндегі бекітпелерді басыңыз.
- Бунақты түтікшені керекті ұзындыққа жеткенше суырыңыз. Бұл үшін бунақты түтікшенің ұзындығын реттейтін тетікті сырғытыңыз да, түтікшенің ұшынан тартыңыз.
- Иілгіш түтікті түтікшеге орнатыңыз.
- Түтікшеге қондырмалардың бірін кигізіңіз:
- Қиыстырылған "еден/кілем" қондырмасы кілем төселген едендерді және соларға ұқсас жабындарды, сондай-ақ тегіс беткі қабаттарды тазалауға арналған;
- "Жиһаз/саңылау" құрамдастырылған қондырмасы: – жұмсақ жиһаз, перде, сәнді заттардың беткі қабатын және жету қиын жерлерді (бұрыштар, саңылаулар) тазалауға арналған.

ЖҰМЫС

- "Мультициклон" жүйесі үй жинау кезінде барынша үлкен қуаттылықты қамтамасыз етеді.
- Жұмысты бастаудың алдында қоректену бауын қажетті ұзындыққа керіп қойыңыз және шаңышқыны электр жүйесінің розеткасына сұғыңыз. Баудағы сары таңба оның үйлесімді ұзындығына, ал қызыл – барынша көп талапқа сай екенін көрсетеді, одан ары бауды керуге болмайды.
- Шаң сорғышты қосу үшін Қосу / Өшіру ноқатын басыңыз, сөну үшін – оны тағы бір рет басыңыз.
- Шлангінің тұтқасында сору күшін өзгертуге мүмкіндік беретін ауа ағынының реттеушісі бар:
- перделерді, кітаптарды, жиһазды және т.б. тазалағанда оны ашу ұсынылады;
- кілемдік жабулар үшін – жабылады.
- Электр бауды орауға арналған тиісті ноқатты басыңыз, сонымен қатар, баудың бұралып кетуі не зақымдануына жол бермеу үшін оны қолмен ұстап тұру ұсынылады.

- Шаң сорғыштың қозғалтқышы қызып кетпеуі үшін 30 минуттан көп толассыз жұмыс істеменіз және 15 минуттан кем емес міндетті үзіліс жасаңыз.

ТАЗАЛАУ ЖӘНЕ КҮТІМ

- Шаң сорғышты өшіріңіз және оны электр жүйесінен сөндіріп тастаңыз.
- Тұлғаның сыртын қайрақты заттарсыз жуғыш құрал қосып жұмсақ матамен сүртіңіз.
- Бұйым және электр бауын суға немесе басқа сұйықтықтарға батыруға тиым салынады.

ШАҢ ЖИНАУҒА АРНАЛҒАН САУЫТТЫ ТАЗАЛАУ

- Шаңсорғышты электр желісінен ажыратыңыз.
- Шаң жинауға арналған сауытты алыңыз. Бұл үшін шаңжинағыш сауыттың бекіткіш батырмасын басыңыз.
- Сауыттан қоқысты сілкіп түсіріңіз. Бұл үшін шаңжинағыш сауытты ашатын батырманы басыңыз.

СҮЗГІЛЕРДІ ТАЗАЛАУ

- Сүзгілерді жылына кем дегенде бір рет тазалау керек. Шаңсорғыш жиі пайдаланылатын болса, шаң жинағыш сауытты әр 3-5 рет тазалағаннан кейін сүзгілерді жуып отырыңыз.
- Шаңсорғышты электр желісінен ажыратыңыз.
- Шаң жинауға арналған сауыттың қақпағын ашыңыз да, негізгі сүзгіні алып шығыңыз.
- Сүзгінің пластмасса бөлшектерін, сондай-ақ сүзгінің жөкесін ағып тұрған жылы сумен жуыңыз да, содан кейін барлық бөлшектерін жақсылап құрғатыңыз.
- Тазалап болғаннан кейін орнына салыңыз. Шаң жинауға арналған сауыттың қақпағын сағат тілінің бағытымен бұрап жабыңыз.
- Артқы торды ағытып алыңыз да, ауа кіретін сүзгіні алып шығыңыз.
- Сүзгіні ағып тұрған сумен жуыңыз да, жақсылап құрғатыңыз.
- Тазалап болғаннан кейін орнына салыңыз.
- ЕСКЕРТУ: Шаңсорғышты орнатылған сүзгілерсіз іске қоспаңыз, себебі бұл электр қозғалтқышты істен шығаруы мүмкін.
- Сүзгілерді машинада жумаңыз және фенмен кептірмеңіз.

САҚТАУ

- Шаң сорғышты тік орнатыңыз.
- Тұлғадағы арнайы саңылауға шөткелі құбырды бекітіп қойыңыз.

ESTI KASUTAMISJUHEND OHUTUSNOUANDED

- Seadme kasutamisel pidage kinni ohutusnõuetest:
- Enne tolmuimeja kasutuselevõttu tutvuge tðhelepanelikult kdesoleva juhendiga. Nii vðldite vximalikke vigu ja ohte seadme kasutamisel. Vðdr kasutamine vxib pxhjustada seadme riket, materiaalset kahju, ka tolmuimeja kasutaja tervist kahjustada.
- Enne tolmuimeja esimest vooluvõrku lülitamist kontrollige, et seadme etiketil osutatud andmed vastaksid kohaliku vooluvõrgu andmetele.
- Antud seade on mxeldud ainult koduseks, mitte tvcustuslikuks kasutamiseks.
- Drgе pange seadet ja juhet vette vxi teistesse vedelikesse. Elektrilõcigi saamise vðltimiseks drge kasutage seadet vðljas ega mðrgades kohtades.
- Drgе lülitage seade vooluvõrku mðrgade kdtega. Drgе eemaldage seadet vooluvõrgust juhtmest txmmates vaid alati hoidke kinni juhtme otsas olevast pistikust.
- Jdlgige seda, et juhe ei puutuks vastu teravaid servi ja kuumi pindu.
- Seade ei ole ette ndhtud kasutamiseks alanenud fьsiliste, tunnetuslike ja vaimsete vximetega isikutele (kaasa arvatud lastele) vxi neile, kellel puuduvad selleks kogemused vxi teadmised, kui nad ei ole jdrelevalve all vxi kui neid ei ole instrueerinud seadme kasutamise suhtes nende ohutuse eest vastutav isik.
- Eemaldage seade vooluvõrgust enne selle puhastamist ning ajaks, mil tolmuimejat ei kasutata.
- Drgе kasutage vigastatud elektrijuhtme vxi pistikuga, samuti mahakukkunud vxi muul moel vigastada saanud seadet. Elektrilõcigi saamise vðltimiseks drge pььdke antud seadet

iseseisvalt avada ja remontida. Vea kxrvaldamiseks pvcrduge spetsiaalse teeninduskeskuse poole.

- Drgе jdtke seadet kuumade kohtade (nt radiaatori jm) lðhedale. Seadet kaitske otsese pðiksevalguse eest, sest see vxib pxhjustada plastmassist osade deformatsiooni.
- Drgе laske lastel seadet kasutada ning olge eriti tðhelepanelik laste lðheduses tvcütades.
- Vooliku lðhkumise vðltimiseks drge murdke ega venitage seda.
- Hoidke tolmuimeja avatud puhtad tolmust, juustest, karvadest jm, mis vxiksid takistada xhuvoolu vaba liikumist.
- Olge tðhelepanelik treppide koristamisel.
- Enne imemist eemaldage pxrandalt kxik hxhguvad ja teravad esemed, mis vxiksid kahjustada tolmuikotti.
- TÐHELEPANU: Vooluvõrgu vьlekoormamise vðltimiseks drge kasutage vooluringis samaaegselt teisi kxrge voolutarbimusega seadmeid.
- Drgе kdivitage filtriteta tolmuimejat.
- Drgе imege mðrga pinda. Tolmuimeja ei ole mxeldud vedelike imemiseks.
- Enne tolmuimejaga puhastamist tuleb vedeliku puhastusvahendiga tvceldud vaip dra kuivatada.
- Drgе kasutage vigastatud tolmuikotiga tolmuimejat.
- Årge püüdke antud seadet iseseisvalt remontida. Vea kõrvaldamiseks pöörduge lähima teeninduskeskuse poole.
- Kui toode on olnud mxnda aega xhutemperatuuril alla 0°C, tuleb hoida seda enne sisselülitamist vðhemalt 2 tundi toatemperatuuril.
- Tootja jdtab endale xiguse teha ilma tdiendava teatamiseta toote konstruktsiooni ebaolulisi muudatusi, mis ei mxjuta selle ohutust, tvcvximet ega funktsioneerimist.

TÖÖKS ETTEVALMISTAMINE

- Võtke tolmuimeja pakendist välja ja eemaldage selle korpused kleebis.
- Vooliku ühendamiseks tolmuimejaga pange selle otsak sissetõmbeavasse ja vajutage kuni klõpsatuseni. Vooliku lahtivõtmiseks vajutage vooliku otsakul olevatele fiksaatoritele.
- Tõmmake teleskoopitoru välja vajaliku pikkuseni. Selleks nihutage teleskoopitoru pikkuse regulaatorit ja tõmmake toru otsast.
- ühendage voolik toruga.
- Pange torule üks otsikutest:
- Kombineeritud otsik „põrand / vaip“ on ette nähtud vaipade ja vaipkatete, samuti siledade pindade puhastamiseks.
- Kombineeritud otsik “mööbel/pilu” on ette nähtud pehme mööbli, kardinade, dekoratiivsete pindade ning raskelt juurdepääsetavate kohtade (nurkade, pragude) puhastamiseks.

KASUTAMINE

- Multitsükloni süsteem tagab puhastamise ajal maksimaalse võimsuse.
- Enne tvcu alustamist txmmake toitejuhe vajaliku pikkuseni vðlja ning sisestage pistik pistikupessa. Kollane mðrk vastab juhtmel selle optimaalsele pikkusele, punane mðrk vastab maksimaalsele pikkusele.
- Tolmuimeja sisselülitamiseks vajutage sisse- ja vðljalülitusnuppu; seadme vðljalülitamiseks – vajutage seda uuesti.
- Vooliku kdepidemel on olemas xhuvoolu regulaator, mis vximaldab imemisvõimsust muuta:
- kardinade, raamatute, mvcvpli jne puhastamiseks soovitakse see avada;
- vaipade puhastamiseks – sulgeda.
- Juhtme tagasikerimiseks vajutage vastavale nupule, seejuures juhtme vьlekeramise ja vigastamise vðltimiseks soovitakse juhtme kerimist kdega aidata.
- Mootori vьlekuumenemise vðltimiseks drge kasutage tolmuimejat vьle 30 minuti ning tehke vðhemalt 15-minutiline vaheaeg.

PUHASTUS JA HOOLDUS

- Lülitage tolmuimeja välja ja eemaldage seade vooluvõrgust.
- Puhastage väliskorpus pehme riidelapiga, lisades pesuvahendit, mis ei sisalda abrasiivseid aineid.

- On keelatud seadme või juhtme vette või teistesse vedelikesse panemine.

TOLMUKONTEINERI PUHASTAMINE

- Eemaldage tolmuimeja vooluvõrgust.
- Võtke tolmucontainer välja. Selleks vajutage tolmucontaineri fikseerimisnupule.
- Raputage prügi containerist välja. Selleks vajutage tolmucontaineri avamisnupule.

FILTRITE PUHASTAMINE

- Filtreid tuleb puhastada vähemalt kord aastas. Tolmuimeja sagedase kasutamise puhul peske filtreid läbi pärast tolmucontaineri igat 3 – 5 puhastamist.
- Eemaldage tolmuimeja vooluvõrgust.
- Avage tolmucontaineri kaas ja võtke põhifilter välja.
- Peske sooja jooksva vee all puhtaks kõik filtri plastosad ning filtrikäsna ning kuivatage need kõik hoolikalt.
- Pärast puhastamist pange filter oma kohale tagasi. Sulgege tolmucontaineri kaas, pöörates seda päripäeva.
- Eemaldage tagumine võre ja võtke ära väljalaskefilter.
- Peske filter jooksva vee all läbi ja kuivatage hoolikalt.
- Pärast puhastamist pange filter oma kohale tagasi.
- TÄHELEPANU! Ärge lülitage tolmuimeijat sisse ilma filtreid paigaldamata, sest see võib rikkuda elektrimootori.
- Ärge peske filtreid pesumasinaga ega kuivatage neid fooniga.

HOIDMINE

- Asetage tolmuimeja püstiasendisse.
- Kinnitage toru koos harjaga spetsiaalsesse soonde korpuse peal.

LV LIETOŠANAS INSTRUKCIJA DROŠĪBAS NOTEIKUMI

- Ierīces ekspluatācijas laikā ievērojiet sekojošus drošības pasākumus:
- Uzmanīgi izlasiet doto lietošanas instrukciju, lai izvairītos no bojājumu rašanās lietošanas laikā. Nepareiza ierīces lietošana var radīt tās bojājumus, materiālus zaudējumus un lietotāja veselības kaitējumus.
- Pirms pirmreizējās ieslēgšanas pārbaudiet, vai ierīces tehniskie raksturojumi, kas norādīti uz uzlīmes atbilst elektrotīkla parametriem.
- Izmantot tikai sadzīves vajadzībām. Ierīce nav paredzēta rūpnieciskai izmantošanai.
- Neievietojiet ierīci vai elektrovaru ūdenī vai kādā citā šķidrumā. Lai izvairītos no elektrostrāvas trieciena, neizmantojiet priekšmetu ārpus telpām un mitrām virsmām.
- Ierīce nav paredzēta izmantošanai personām (ieskaitot bērnus) ar pazeminātām fiziskām, emocionālām vai intelektuālām spējām vai personām bez dzīves pieredzes vai zināšanām, ja viņas nekontrolē vai neinstruē ierīces lietošanā persona, kas atbild par viņu drošību.
- Ierīci elektrotīklā slēdzat tikai ar sausām rokām; atslēdzot velciet aiz kontaktdakļas, nevis aiz elektrovara.
- Sekojiet līdzī, lai elektrovars nepieskartos klāt asām malām un karstām virsmām.
- Vienmēr atvienojiet ierīci no elektrotīkla pirms tās tīrīšanas vai ja Jūs to neizmantojat.
- Neizmantojiet ierīci ar bojātu elektrovaru vai kontaktdakļu, kā arī gadījumos, ja tas ir bijis pakļauts jebkāda šķidruma iedarbībai, nokritis vai bojāts citā veidā. Lai izvairītos no elektrostrāvas trieciena nemēģiniet pastāvīgi izjaukt un remontēt ierīci, nepieciešamības gadījumā dodieties uz Servisa centru.
- Nenovietojiet ierīci blakus siltuma avotiem (radiatori, sildītājiem u.c.), kā arī neatstājiet to tiešu saules staru iedarbībā, tas var izraisīt plastmasas detaļu deformāciju.
- Neļaujiet bērniem izmantot putekļu sūcēju, esiet uzmanīgi izmantojot ierīci to tuvumā.
- Lai nesabojātu cauruli, to nespiežiet un nelieciet.
- Sekojiet, lai gaisa atvērumi nebūtu bloķēti. Nepieļaujiet, lai tajos iekļūtu nepiederīgi (putekļi, mati, drēbes u.c.).
- Esiet piesardzīgi strādājot ar putekļu sūcēju kāpņu telpās.
- Pirms darba sākuma savāciet no grīdas viegli uzliesmojošus un asus priekšmetus, kas var sabojāt putekļu savācēju.

- UZMANĪBU: Lai izvairītos no elektrotīkla pārslogošanas, neslēdziet ierīci vienlaicīgi ar citām jaudīgām elektroierīcēm vienā un tajā pašā elektrotīkla līnijā.
- Neieslēdziet putekļu sūcēju bez uzstādītiem filtriem.
- Ar 20 putekļu sūcēju netīriet mitras virsmas. Ar tā palīdzību nevar saslaucīt šķidrumu.
- Paklājiem, apstrādātiem ar šķidro tīrīšanas līdzekli, vispirms ir jāizžūst, pirms tie tiek apstrādāti ar putekļu sūcēju.
- Nekad nestrādājiet ar putekļu sūcēju, bez uzstādīta vai bojāta putekļu savācēja.
- Necentieties patstāvīgi labot ierīci vai nomainīt jebkādas detaļas. Ierīces bojājuma gadījumā dodieties uz tuvāko Servisa centru.
- Ja izstrādājums kādu laiku ir atradies temperatūrā zem 0°C, pirms ieslēgšanas tas ir jāpatur istabas apstākļos ne mazāk kā 2 stundas.
- Ražotājs patur sev tiesības bez papildu brīdinājuma ieviest izstrādājuma konstrukcijā nelielas izmaiņas, kas būtiski neietekmē tā drošību, darbības un funkcionalitāti.

SAGATAVOŠANA DARBAM

- Izpakojiēt izstrādājumu un noņemiet no korpasa stikeru.
- Lai pievienotu šļūteni putekļu sūcējam, ievietojiet tās pamatni iesūkšanas atverē un piespiediet līdz klikšķim. Šļūtenes atvienošanai piespiediet fiksatorus, kas atrodas šļūtenes pamatnes sānos.
- Izvelciet teleskopisko cauruli nepieciešamajā garumā. Šim nolūkam pārbīdīet teleskopiskās caurules garuma regulētāju un pavelciet aiz caurules gala.
- Savienojiet šļūteni ar cauruli.
- Uzlieciet uz caurules vienu no uzgaļiem:
- Kombinētais uzgalis "grīda/paklājs" ir paredzēts paklāju un līdzīgu segumu tīrīšanai, kā arī līdzinām virsmām;
- Kombinētais uzgalis "mēbele/sprauga": – mīksto mēbeļu, aizkaru, dekoratīvo virsmu un grūti sasniedzamu vietu (stūri, spraugas) tīrīšanai.

DARBĪBA

- Sistēma "Multiciklons" nodrošina maksimālu jaudu uzkopšanas laikā.
- Pirms darba sākuma izvelciet elektrovaru nepieciešamajā garumā un ievietojiet kontaktdakļu elektrotīklā. Dzeltenā atzīmē uz vada atbilst tā optimālajam garumam, sarkanā – maksimālajam, tālāk vadu stiept nevar.
- Lai ieslēgtu putekļu sūcēju nospiediet pogu Ieslēgt/Izslēgt, lai izslēgtu nospiediet to vēl vienu reizi.
- Uz caurules roktura atrodas gaisa plūsmas regulators, kas dot iespēju mainīt iesūkšanas stiprumu:
- aizkaru, grāmatu, mēbeļu u.t.t. tīrīšanai to ieteicams attaisīt;
- paklājveidīgu segumu tīrīšanai – aiztaisīt.
- Lai atītu elektrovaru nospiediet atbilstošu pogu, pie tam, lai izvairītos no vada savīšanās un bojājumiem ieteicams to pieturēt ar roku.
- Lai izvairītos no putekļu sūcēja motora pārkaršanas nestrādājiet nepārtraukti vairāk kā 30 minūtes un obligāti pārtrauciet darbu uz laiku ne mazāku par 15 minūtēm.

TĪRĪŠANA UN KOPŠANA

- Izslēdziet putekļu sūcēju un atvienojiet to no elektrotīkla.
- Noslaukiet korpasa ārējo daļu ar mitru drānu, kas nedaudz satur mazgājamo līdzekli, bet ne abrazīvo mazgāšanas līdzekli.
- Aizliegts izstrādājumu un elektrovaru ievietot ūdenī vai citā šķidrumā.
- **PUTEKĻU SAVĀKŠANAS KONTEINERA TĪRĪŠANA**
- Atvienojiet putekļu sūcēju no elektrotīkla.
- Noņemiet putekļu savākšanas konteineru, piespiežot konteineru fiksācijas pogu.
- Izkratiet atkritumus no konteinerā. Lai to izdarītu, piespiediet putekļu savākšanas konteinerā atvēršanas pogu.

FILTRU TĪRĪŠANA

- Filtri ir jātīra ne retāk kā reizi gadā. Ja bieži izmantojat putekļu sūcēju, mazgājiet filtrus pēc katrām 3-5 putekļu savācēja a tīrīšanas reizēm.
- Atvienojiet putekļu sūcēju no elektrotīkla.
- Atveriet putekļu savākšanas konteinerā vāku un izņemiet galveno filtru.

- Izmazgājiet ar siltu tekošu ūdeni filtra plastmasas daļas un filtra sūkli, pēc tam visas daļas pilnībā izžāvējiet.
- Tīru filtru ielieciet vietā. Aizveriet putekļu savākšanas konteineru vāku, pagriežot to pulksteņrādītāja virzienā.
- Noņemiet aizmugurējo režģi un izņemiet izplūdes filtru.
- Izmazgājiet filtru zem ūdens strūkļas un pilnībā izžāvējiet.
- Tīru filtru ielieciet vietā.
- UZMANĪBU: Neieslēdziet putekļu sūcēju bez uzstādītajiem filtriem, jo tas var radīt elektrodzinēja bojājumus.
- Nemazgājiet filtrus veļas mašīnā un nežāvējiet tos ar fēnu.

GLABĀJANA

- Novietojiet putekļu sūcēju vertikāli.
- Nostipriniet cauruli ar birsti speciālā stiprinājumā uz korpusa.

LI VARTOTOJO INSTRUKCIJA SAUGUMO PRIEMONĒS

- Naudodamies prietaisū laikykitēs ļāy saugumo priemoniū:
- Prietaiso gedimams iļvengti priel̄ pirmāji naudojima atidhiai perskaitykite ļāy instrukcija. Neteisingai naudodamies gaminiu, Jūs galite jį sugadinti, patirti nuostoliū arba pakenkti savo sveikatai.
- Priel̄ pirmāji naudojima patikrinkite, ar ant lipduko nurodytos techninės gaminio charakteristikos atitinka elektros tinklo parametrus.
- Naudoti tik buitiniams tikslams. Prietaisas nėra skirtas pramoniniam naudojimui.
- Nenardinkite prietaiso ir maitinimo laido į vandenį bei kitus skysčius. Naudoti tik patalpose. Nesinaudokite prietaisu esant aukl̄tam drėgnumo lygiui, tai padės iļvengti elektros smūgio pavojaus.
- Įjunkite prietaisą į elektros tinklą tik sausomis rankomis; iļjungdami prietaisą traukite kištuką, niekada netempkite laido.
- Prietaisas nėra skirtas naudotis hmonėms (įskaitant vaikus), turintiems sumañėjusias fizines, jausmines ar protines galias; arba jie neturi patirties ar hiniū, kai asmuo, atsakingas uñ tokiū hmoniū saugumą, nekontroliuoja ar neinstruktuoja jų, kaip naudotis ļiuo prietaisu.
- Pasirūpinkite, kad elektros laidas neliestų aļtriū kampų ir kargl̄tų pavirļiū.
- Nesinaudodami prietaisu arba jį valydami, visada iļjunkite jį iļ elektros tinklo.
- Nenaudokite prietaiso, jei jo elektros laidas ir/arba ļakutė buvo pañeisti. Remontuoti prietaisą galima tik autorizotame Serviso centre.
- Nestatykite prietaiso ļalia ļilumos ļaltiniū (radiatoriū, ļildytuvų ir kt.) ir apsaugokite jį nuo tiesioginiū saulės spinduliū, nes tai gali sukelti plastikiniū detaliū deformavima.
- Neleiskite vaikams naudotis prietaisu ir būkite itin atsargūs, dirbdami ļalia vaikų.
- Nelenkite ir netampykite harnos, nes tai gali jai pakenkti.
- Neuñdenkite ortakiū angų. Pasirūpinkite, kad į ortakiū angas nepatektų paļaliniai daiktai (plaukai, dulkės, drabuñiai ir kt.)
- Būkite itin atsargūs dirbdami su dulkiū siurbliu ant laiptų.
- Priel̄ pradėdami darba paļalinkite nuo grindų visus rūkstančius ir aļtrius daiktus, kurie gali pakenkti dulkiū siurbliui.
- DĖMESIO: Maitinimo tinklo perkrovimui iļvengti neįjunkite dulkiū siurblio kartu su kitais galingais elektros prietaisais į vieną elektros tinklo linija.
- Neįjunkite dulkiū siurblio be filtrų.
- Nevalykite Jūsų dulkiū siurbliu drėgnų pavirļiū. Jis netinka ļalinti skysčius.
- Jei Jūs iļvalėte kilimus skystu valikliu, leiskite jiems iñdhiūti ir tik po to pradėkite juos valyti dulkiū siurbliu.
- Niekada nesinaudokite dulkiū siurbliu be dulkiū surinkimo konteinerio, arba jei jo dulkiū surinkimo konteineris buvo pañeistas.
- Nebandykite savarankiškai remontuoti prietaiso arba keisti jo detaliū. Atsiradus gedimams kreipkitės į artimiausią Serviso centrą.
- Jeigu gaminys kai kurį laiką buvo laikomas hemesnėje nei 0°C temperatūroje, priel̄ įjungdami prietaisą palaikykite jį kambario temperatūroje ne mañiau kaip 2 valandas.

- Gamintojas pasilieka teisę be atskiro perspėjimo neñymiai keisti įrenginio konstrukcija iļsaugant jo saugumą, funkcionalumą bei esmines savybes.

PARUOŠIMAS VEIKIMUI

- Išpakuokite gaminį ir nuimkite nuo korpuso lipduką.
- Norėdami prijungti žarną prie dulkiū siurblio, įkiškite jos pagrandą į įsiurbimo angą ir spauskite kol išgirsite spragtelėjimą. Norėdami atjungti žarną, paspauskite jos pagrindo šonuose esančius fiksatorius.
- Ištraukite reikiamą teleskopinio vamzdžio ilgį. Šiam tikslui perstumkite teleskopinio vamzdžio ilgio reguliatorių ir traukite vamzdžio galą.
- Įstatykite žarną į vamzdį.
- Užmaukite ant vamzdžio vieną iš antgaliū.
- Kombinuotas antgalis “grindys/kilimas”: skirtas kiliminėms dangoms ir panašioms paviršiams valyti, o taip pat ir lygiems paviršiams valyti.
- Kombinuotas antgalis “baldai/plyšiai”: minkštiems baldams, užuolaidoms, dekoratyvinėms paviršiams ir sunkiai prieinamoms vietoms valyti (kampams, plyšiams).

VEIKIMAS

- Valant „multiciklonu“ sistema užtikrina maksimalią galią.
- Priel̄ pradėdami darba iļtraukite elektros laidą reikalingu jums ilgiu ir įjunkite ļakutę į elektros tinklo lizdą. Geltona hymė ant elektros laido atitinka jo optimaliam ilgiui, o raudona – maksimaliam, virļ kurio elektros laido iļtraukti negalima.
- Dulkiū siurbliui įjungti paspauskite mygtuką “Įjungti/Įļjungti”. Norėdami iļjungti dulkiū siurbliū paspauskite ļį mygtuką dar kartą.
- Harnos rankenoje yra oro srovės reguliatorius, leidhiantis keisti siurbimo galingumą:
- Valydami uñuolaidas, knygas, baldus ir kt. atidarykite jį;
- Valydami kilimines dangas – uñdarykite.
- Norėdami suvynioti elektros laidą, paspauskite atitinkamą mygtuką ir prilaikykite laidą ranka – taip Jūs apsaugosite laidą nuo pañeidimū.
- Nesinaudokite dulkiū siurbliu ilgiau kaip 30 minučių be pertraukos, nes jo variklis gali perkaisti. Pasinaudoję prietaisu, padarykite mañdaug 15 minučių pertrauką.

VALYMAS IR PRIEŽIŪRA

- Išjunkite dulkiū siurbliū ir ištraukite jo kištuką iš elektros lizdo.
- Nuvalykite išorinį korpuso paviršiū minkštu audiniu su valymo priemone, kurios sudėtyje nėra šveitimo medžiagų.
- Nenardinkite prietaiso ir elektros laido į vandenį bei kitus skysčius.

DULKIŲ KONTEINERIO VALYMAS

- Išjunkite dulkiū siurbliū iš elektros tinklo.
- Nuimkite dulkiū konteinerį. Šiam tikslui paspauskite dulkiū konteinerio fiksavimo mygtuką.
- Išvalykite šiukšles iš dulkiū konteinerio. Šiam tikslui paspauskite dulkiū konteinerio atidarymo mygtuką.

FILTRŲ VALYMAS

- Valyti filtrus reikia ne rečiau kaip kartą per metus. Jeigu Jūs dažnai naudojate dulkiū siurbliu, valykite filtrus po kas 3-5 dulkiū surinkimo konteinerio valymo
- Išjunkite dulkiū siurbliū iš elektros tinklo.
- Atidarykite dulkiū konteinerio dangtį ir išimkite pagrindinį filtrą.
- Praplaukite plastikinės filtro detales bei filtro kempinę po šilto vandens srovę, ir kruopščiai išdžiovinkite visas detales.
- Išvalytą filtrą įdėkite atgal į dulkiū siurbliū. Uždarykite dulkiū konteinerio dangtį, pasukus jį pagal laikrodžio rodyklę.
- Nuimkite užpakalines groteles ir išimkite išleidimo filtrą.
- Praplaukite filtrą po vandens srovę ir kruopščiai išdžiovinkite.
- Išvalytą filtrą įdėkite atgal į dulkiū siurbliū.
- DĖMESIO: Neįjunkite dulkiū siurbliū be filtrų, nes tai gali sugadinti elektros variklį.
- Neskalbkite filtrų skalbimo mašinoje ir nedžiovinkite jų plaukų džiovintuvu.

SAUGOJIMAS

- Pastatykite dulkiū siurbliū vertikaliai.
- Uñfiksukite vamzdį su ļerečių dulkiū siurblio korpusu esančioje specialioje iļdroñoje.

HASZNALATI UTASÍTÁS

FONTOS BIZTONSÁGI UTASÍTÁSOK

- Használat közben tartsa be a következő biztonsági utasításokat:
- A készülék használata előtt, a készülék károsodása elkerülése érdekében figyelmesen olvassa el a használati utasítást. A helytelen kezelés a készülék károsodásához, anyagi kárhoz, vagy a használó sérüléséhez vezethet.
- A készülék első használata előtt, ellenőrizze egyeznek-e a termék címkéjén feltüntetett műszaki adatok az elektromos hálózati adataival.
- Nagyszemi használatra készülék nem alkalmas.
- Ne merítse a készüléket vízbe, vagy más folyadékba. Baleset elkerülése érdekében ne használja a készüléket szabadban, vagy nedves felületen.
- Csak szőraz kázzal csatlakoztassa a gépet az elektromos hálózathoz, kikapcsolás esetén – fogja a villás dugót, ne húzza a vezetékét.
- Figyeljen arra, hogy a vezeték ne érintkezzen ilyes, forró felülettel.
- Ne használják a készüléket fizikai-, érzelmi-, illetve szellemi fogyatékos személyek, vagy tapasztalattal, elegendő tudással nem rendelkező személyek (beleértve a gyerekeket) felügyelet nélkül, vagy ha nem kaptak a készülék használatával kapcsolatos instrukciót a biztonságukért felelős személytől.
- Tisztítás előtt és használaton kívül mindig bontalanítsa a készüléket.
- Ne használja a készüléket károsodott vezetékkel, villás dugóval, valamint, ha folyadékkal érintkezett, vagy más módon károsodást szenvedett. Baleset elkerülése céljából ne próbálja egyedül szétbontani és javítani a készüléket. A meghibásodás felfedezésekor forduljon a gyártó vagy eladó által javasolt szakszervízbe.
- Ne tartsa a készüléket melegítő, radiátor közelében, figyeljen arra, hogy a készüléket ne érje közvetlenül tűző napfény, mert deformálódhatnak a gép műanyag részei.
- Ne engedje gyerekeknek használni a porszívót, legyen körültekintően figyelmes a készülék használatakor a közelében.
- A használható cső károsodása elkerülése érdekében ne tartsa, ne nyújtsa azt.
- Figyeljen arra, hogy a légbeszívó ne legyen eltömődve. Vigyázzon arra, hogy ne kerüljön bele por, haj, ruha.
- Lépésről lépésre nagyobb odafigyeléssel takarítson.
- Használat előtt távolítsa el az izzy, vagy ilyes tárgyakat a padlóról, különben ezek a porzsók törlő súlyosít okozhatják.
- FIGYELEM: Az elektromos hálózat távolról elkerülése érdekében ne csatlakoztassa a készüléket egyidejűleg más villamos készülékkel egy elektromos hálózathoz.
- Ne használja készülékét szűrők nélkül.
- Ne tisztítsa a porszívóval nedves felületet. A készülék segítségével tilos folyadékot eltávolítani.
- Folyékony tisztítószerrel megművelt szőnyegnek előbb meg kell száradnia, és csak utána lehetséges a porszívó használata.
- Soha ne használja a porszívót felszeretlen, vagy károsodott porzsókkal.
- Ne próbálja egyedül javítani a készüléket, cserélni az alkatrészeket. Forduljon a közeli szervízbe.
- Amennyiben a készüléket valamennyi ideig 0°C –nál tárolják, bekapcsolás előtt legalább 2 órán belül tartsa szobahőmérsékleten.
- A gyártónak jogban áll értesíteni arról a beszállítókat, melyek alapvetően nem befolyásolják a készülék biztonságát, működőképességét, funkcionalitását.

MŰKÖDÉSI ELŐKÉSZÜLETEK

- Csomagolja ki a terméket és vegye le a matricát a készüléktestről.
- A cső porszívóhoz való csatlakoztatása érdekében helyezze az alapzatát a szivónyílásba és nyomja rá kattanásig. Ha le akarja venni a csövet, nyomja meg a cső alapzatán lévő oldalsó rögzítőt.

- Húzza ki a teleszkópcsövet megfelelő hosszra. Ennek érdekében mozdítsa el a teleszkópcső hosszszabályozóját és húzza meg a teleszkópcső végét.
- Helyezze a csövet a teleszkópcsőbe.
- Húzza rá a csőre a rátétek egyikét:
- A "Padló/Szőnyeg" kombinált rátét szőnyegek és hasonló felületek, valamint sima felületek tisztítására alkalmas;
- Egyesített szívófej „bútor/rés”: bútor, függöny, díszes felületek tisztítására alkalmas szívófej, valamint nehezen elérhető helyek (sarkok, rések) tisztítására.

JAVASLATOK A KEZELÉSHEZ

- A Multiciklon rendszer maximális teljesítményszintet biztosít a takarítás alatt.
- Használat előtt húzzunk ki elegendő hosszúságú vezetékét és csatlakoztassuk az aljzatba. A sárga jel a vezeték mutatja a javasolt hosszúságot. Ne húzzuk tovább a vezetékét a piros jelnél!
- Kapcsolja be a készüléket a főkapcsolóval. A kapcsoló egyből megnyomással kikapcsoljuk a készüléket.
- A cső fogantyúján található szabályzó segítségével tudja állítani a szívott levegő mennyiségét a szívócsővel:
- Kétféleképpen, függőlegesen, finom tárgyak tisztításra zörjünk;
- szőnyegek tisztításra zörjünk.
- A készüléken található gombbal visszahúzhatja a vezetékét a helyre, de fogja közben, nehogy súlyos, vagy betekeredjen.
- A motor támelegedése elkerülése érdekében ne használja a porszívót szünet nélkül 30 percnél tovább, és okvetlenül tartson legalább 15 perc szünetet.

TISZTÍTÁS ÉS KARBANTARTÁS

- Kapcsolja ki a készüléket és húzza ki a dugót a konnektorból.
- A porszívó külső felületét törölje meg nedves tisztítószerez törölkendővel. Ne használjon súrolószert.
- Soha ne merítse vízbe vagy egyéb folyadékba a vezetékét vagy a készüléket.

A PORTÁROLÓ KONTÉNER TISZTÍTÁSA

- Áramtalanítsa a porszívót.
- Vegye le a portároló konténeret. Ennek érdekében nyomja meg a portároló konténer rögzítő gombját.
- Rázza ki a konténerből a szemetet. Ennek érdekében nyomja meg a portároló konténer nyitó gombját.

SZŰRŐK TISZTÍTÁSA

- A szűrőket legalább évente egyszer szükséges tisztítani. A porszívó gyakori használata esetén mossa a szűrőket minden 3-5 portároló-tisztítás után.
- Áramtalanítsa a porszívót.
- Nyissa ki a portároló konténer fedelét és vegye ki a főszűrőt.
- A szűrő műanyag részeit és a szűrőszivacsot mossa meg meleg vízszög alatt, miután alaposan szárítsa meg az összes alkatrészt.
- Tisztítás után helyezze vissza a szűrőt. Zárja le a portároló konténer fedelét, elfordítva azt az óramutató járásával egyező irányba.
- Vegye le a hátsó rácsot és vegye ki a kieresztő szűrőt.
- Mossa meg a szűrőt vízszög alatt és alaposan szárítsa meg.
- Tisztítás után helyezze vissza a szűrőt.
- FIGYELEM: Ne kapcsolja be a porszívót felhelyezett szűrők nélkül, mivel ez a motor károsodásához vezethet.
- Ne mossa a szűrőket mosógépben, és ne szárítsa őket hajszárítóval.

TÖRÖLÉS

- Főlegesen törölje készülékét.
- Rendszeresen törölje a készülékkel a kefével a készülékkel érintkező felületeket.