

ИНСТРУКЦИЯ ПО СБОРКЕ, УХОДУ И ЭКСПЛУАТАЦИИ

Шкаф для одежды Р 393.01

из набора мебели для спальни Р 393 «Хельга»

ОБЩИЕ ТРЕБОВАНИЯ К СБОРКЕ

Перед сборкой ознакомьтесь с инструкцией, обратите внимание на обозначение деталей, нанесенные на не лицевой кромке. Сборку рекомендуется производить на полу (на мягкой ткани или картоне). Шурупы, винты для крепления фурнитуры заворачивайте отверткой в насверленные отверстия. При сборке соблюдайте осторожность, чтобы не нанести механические повреждения поверхностям. Ударять по деталям молотком с целью их присоединения не допускается, следует подкладывать деревянные бруски – прокладки, обложенные мягкой тканью. Для более качественной сборки изделий, рекомендуем приглашать специалиста сборщика.

Инструмент для сборки в комплект не входит.

Памятка потребителю мебельной продукции находится на сайте rechdrev.by, в разделе "СЕРТИФИКАТЫ".

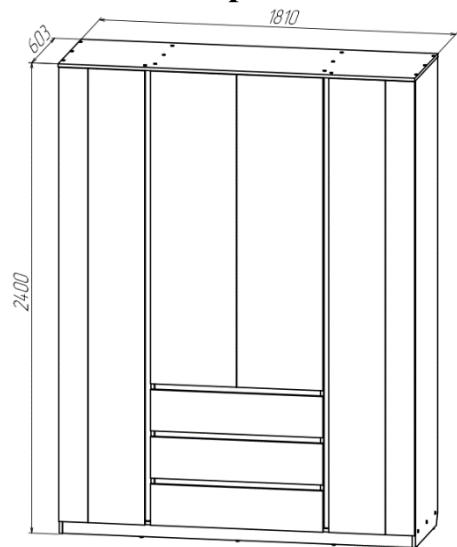

Шкаф для одежды Р 393.01

Комплектность деталей

- 1-1 стенка вертикальная 1 шт.
- 1-2 стенка вертикальная 1 шт.
- 1-3 стенка горизонтальная 1 шт.
- 1-4 стенка горизонтальная 1 шт.
- 1-5 стенка вертикальная 1 шт.
- 1-6 стенка вертикальная 1 шт.
- 1-7 стенка горизонтальная 4 шт.
- 1-8 стенка горизонтальная 4 шт.
- 1-9 планка 2 шт.
- 1-10 планка 3 шт.
- 1-11 стенка передняя 3 шт.
- 1-12 дверь 1 шт.
- 1-13 дверь 1 шт.
- 1-14 дверь 2 шт.
- 1-15 дверь 2 шт.
- 1-16 стенка задняя 2 шт.
- 1-17 стенка задняя 2 шт.
- 1-18 стенка передняя ящика 3 шт.
- 1-19 стенка боковая ящика 3 шт.
- 1-20 стенка боковая ящика 3 шт.
- 1-21 стенка задняя ящика 3 шт.
- 1-22 дно ящика 3 шт.

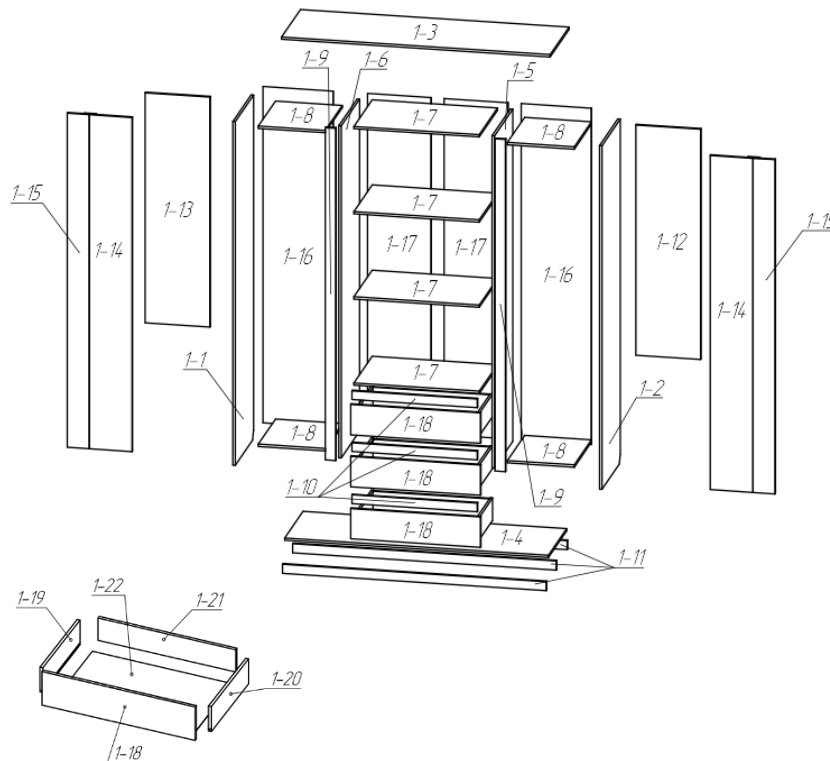

КОМПЛЕКТНОСТЬ ФУРНИТУРЫ И МЕТИЗЫ

Поз	Наименование	Кол-во	Изображение
01	Подпятник	13	
02	Полкодержатель с пласт.колпачком.	2	
03	Штанга L=444 мм	2	
04	Профиль соединительный L=2298	1	
05	Стяжка 6,3x50	88	
06	Заглушка МГ 013 для п.05	88	
07	Ключ к поз. 05	1	
08	Шкант Ø 8x30	36	
09	Петля накладная (в к-те с ответной планкой)	16	
10	Штангодержатель	4	
11	Уголок ФБ II 080-000	9	
12	Стяжка эксцентриковая	26	
13	Ввинчиваемый дюбель DU 232	6	
14	Заглушка для п.12	26	
15	Шайба ФБ 296-000-02	28	
16	Шайба ФБ 076-000-02	21	
17	Направляющая шариковая L=450мм	3 к-та	
18	Дюбель двухсторонний	10	
	Шурупы:		
	4x13(петли)	74	
	4x16 (уголок,петли,штангод.)	76	
	3x20 (дно ящика)	21	
	Гвозди 2x20 (ст. задняя)	80	

ПОРЯДОК ПРЕДЪЯВЛЕНИЯ ПРЕТЕНЗИЙ

- 1 Претензии по качеству и комплектности мебели должны направляться покупателем непосредственно в магазин, где приобретена мебель, с обязательным приложением чека.
- 2 Претензии от покупателей торговыми организациями принимаются в течение гарантийного срока - 24 месяца со дня приобретения.
- 3 По дефектам, появившимся из-за несоблюдения покупателем правил эксплуатации и ухода за мебелью, претензии не принимаются.

Порядок сборки шкафа для одежды Р 393.01

1. На торцы стенок вертикальных 1-1,1-2 прикрепите по два подпятника **01** (узел 1), а на стенки передние 1-11 по три подпятника **01**, распределив их равномерно, отступив от края 30-50 мм.
2. В глухие отверстия диаметром 8 мм, вставьте шканты **08** в боковые кромки дверей 1-14, предварительно смазав их клеем (**в комплект не входит**).
3. Дверь 1-14 соедините с дверью 1-15 – при помощи шкантов **08**, установленных в дверях 1-14, двухсторонних дюбелей **18**, соединив со стяжками эксцентриковыми **12**, установленными в отверстия на пластиях дверей 1-14, 1-15, и отверткой поверните эксцентриковые стяжки **12** до плотного присоединения деталей (узел 13).
4. Прикрепите шурупами 4x13 к дверям 1-12, 1-13,1-15 петли **09** (узел 7).
5. Прикрепите ответные планки петель **09** шурупами 4x16 к стенкам вертикальным 1-1, 1-2, 1-5, 1-6 (узел 8).
6. Прикрепите штангодержатели **10** шурупами 4x16 к стенкам вертикальным 1-1, 1-6, и 1-5, 1-2 (узел 5).
7. Надавите на направляющих **17** на деблокировочный рычаг (согласно стр.3). Снимите внутренние подвижные планки направляющих **17**. Закрепите **шурупами 4x13** внутренние подвижные планки направляющих **17** к боковым стенкам ящика 1-20, 1-19 (узел 11).
8. Прикрепите **шурупами 4x13** внешние неподвижные планки направляющих **17** на стенки вертикальные 1-5,1-6 корпуса в соответствии со схемой присадки.
9. В глухие отверстия диаметром 8 мм, в торцы планок 1-10 – вставьте шканты **08** (узел 4), предварительно смазав их клеем (**в комплект не входит**).
10. Соедините стенку горизонтальную 1-3 со стенками вертикальными 1-1,1-2,1-5,1-6 – при помощи стяжек **05**, заворачивая ключом **07** (узел 12).
11. Соедините планки 1-10 со стенками вертикальными 1-5,1-6 - при помощи шкантов **08**, установленных в планках 1-10.
12. С помощью уголков **11** и шурупов 4x16 соедините стенки передние 1-11 со стенкой горизонтальной 1-4 (узел 9).
13. Соедините стенку горизонтальную 1-4 со стенками вертикальными 1-1,1-2, 1-5,1-6 - при помощи стяжек **05**, заворачивая ключом **07** (узел 2).
14. Соедините стенки горизонтальные 1-8 со стенками вертикальными 1-1,1-6, затем со стенками вертикальными 1-5, 1-2 - при помощи стяжек **05**, заворачивая ключом **07** (узел 2).
15. Соедините стенки вертикальные 1-6, 1-5 со стенками горизонтальными 1-7 - при помощи стяжек **05**, заворачивая ключом **07** (узел 2).
16. Прикрепите планку 1-9 к стенкам горизонтальным 1-3, 1-4, а затем к стенке вертикальной 1-6 – при помощи стяжек **05**, заворачивая ключом **07** (узел 2).
17. Прикрепите планку 1-9 к стенкам горизонтальным 1-3, 1-4, а затем к стенке вертикальной 1-5 – при помощи стяжек **05**, заворачивая ключом **07** (узел 2).
18. Чтобы установить стенки задние 1-16,1-17, необходимо собранную конструкцию перевернуть лицевой стороной вниз. Замерить, с помощью рулетки, и уровнять диагонали. Наложить стенки задние 1-16,1-17, предварительно соединив стенки

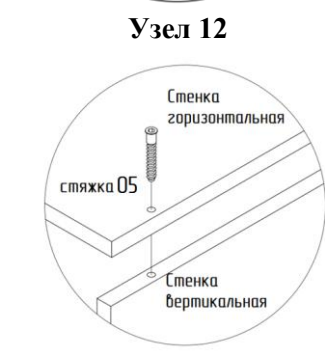
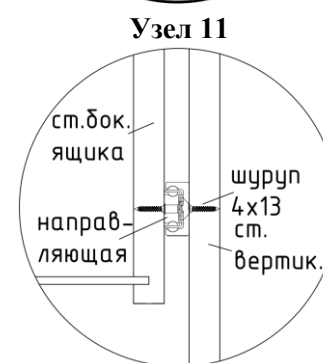
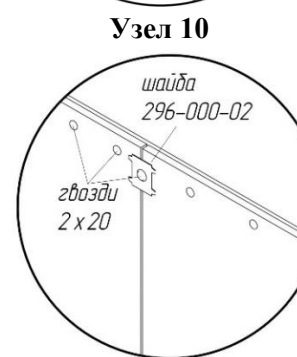
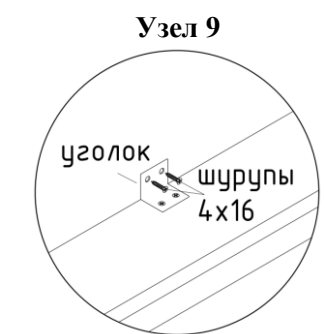
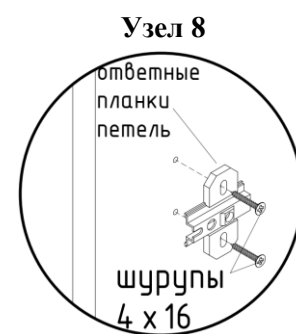
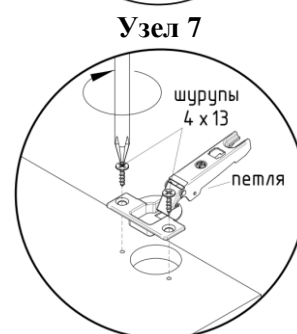
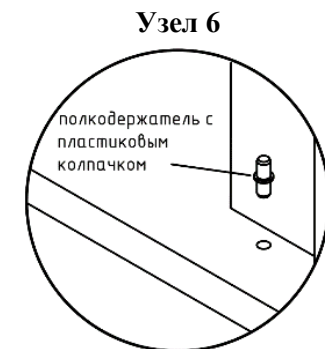
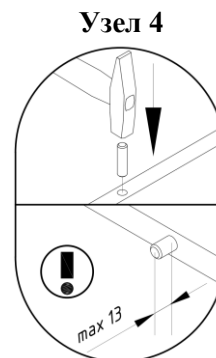
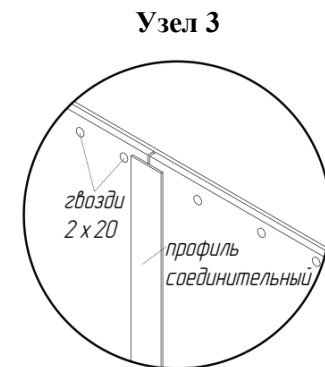
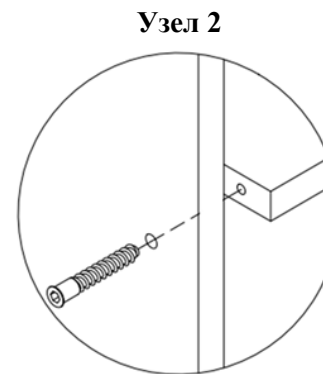

задние 1-17 профилем соединительным **04** (узел 3). Аккуратно, не нарушая диагоналей, прибить стенки задние 1-16,1-17 гвоздями 2x20 и шайбами **15** на стыках, с шагом ≈170 мм (узел 10).

19. Установите полкодержатели с пластиковым колпачком **02** в стенку горизонтальную 1-3 (узел 6).

20. Заглушите все видимые пазы стяжек **05** с помощью заглушек **06**, а также все видимые пазы стяжек эксцентриковых **12** с использованием заглушек **14**.

21. Установите штангу **03** в штангодержатель **10**.

22. Навесьте двери 1-12,1-13,1-15, для чего следует приставить дверь 1-13 к стенке вертикальной 1-6, дверь 1-12 к стенке вертикальной 1-5, а двери 1-15 к стенкам вертикальным 1-1, 1-2.

23. Осторожно установите ящики в направляющие **17**.

24. Отрегулируйте двери (согласно регулировке дверей).

Сборка ящика

1. В глухие отверстия диаметром 8 мм, вставьте шканты **08** в боковые кромки стенок боковых ящика 1-19,1-20, предварительно смазав их клеем (**в комплект не входит**).

2. Соедините стенку переднюю ящика 1-18 со стенками боковыми ящика 1-19, 1-20- при помощи шкантов **08**, установленных в стенках боковых ящика 1-19,1-20, стяжек эксцентриковых **12**, ввинчиваемых дюбелей **13**:

а) ввинчиваемые дюбеля **13** установите в отверстия стенки передней ящика 1-18;

б) установите стенку переднюю ящика 1-18 так, чтобы ввинчиваемые дюбеля **13** вошли в отверстия стенок боковых ящика 1-19,1-20;

в) вставьте стяжки эксцентриковые **12** в отверстия стенок боковых ящика 1-19,1-20, цепляя головки ввинчиваемых дюбелей **13** и поверните отверткой по часовой стрелке до плотного соединения деталей. Вставьте в пазы стяжек эксцентриков **12** заглушки **14**.

3. Вставьте дно ящика 1-22 в пазы стенок боковых ящика 1-19, 1-20 и стенки передней ящика 1-18, затем шурупами 3x20 с шайбами **16** прикрепите к нижней кромке стенки задней ящика 1-21.

Узел 13

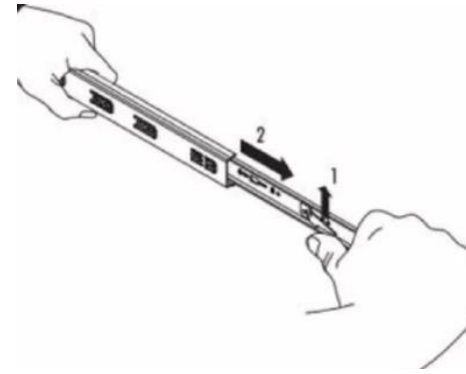
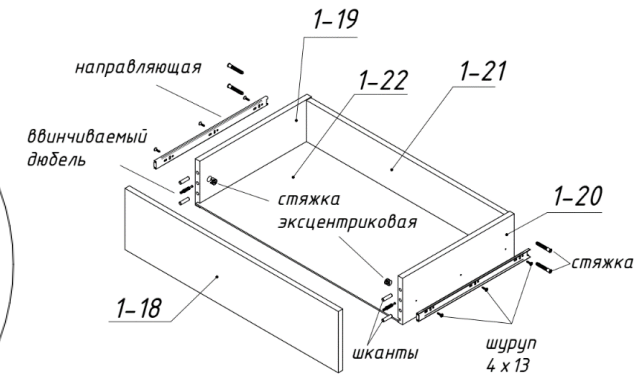
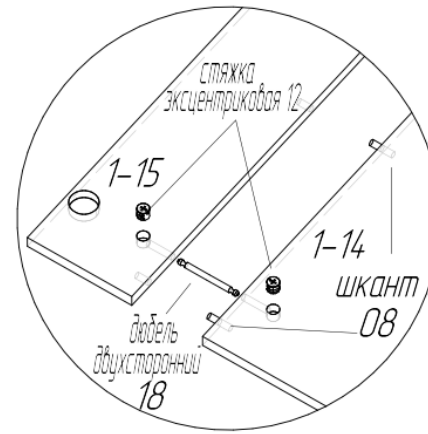

РЕГУЛИРОВКА ДВЕРЕЙ

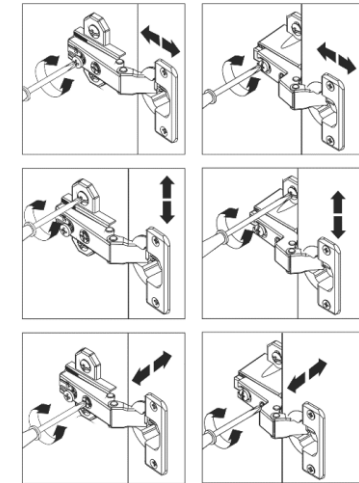

ПРАВИЛА ЭКСПЛУАТАЦИИ И УХОДА

Сохранность и долговечность мебели зависит от правильного пользования и ухода за ней:

- поверхность изделий следует предохранять от попадания влаги и применяемых в быту кислот, щелочей, растворителей;
- удаление пыли с поверхностей следует производить сухой мягкой тканью;
- периодически подтягивайте винты в винтовых соединениях в случае их ослабления.

Регистрационный номер декларации о соответствии

ЕАЭС № ВУ/112 11.01. ТР025 137.01 01716