

# ИНСТРУКЦИЯ ПО СБОРКЕ

Стеллаж EL 4, проект СП04.

## ГАБАРИТНЫЕ РАЗМЕРЫ

Длина 1324 мм., ширина 330 мм., Высота 756 мм.

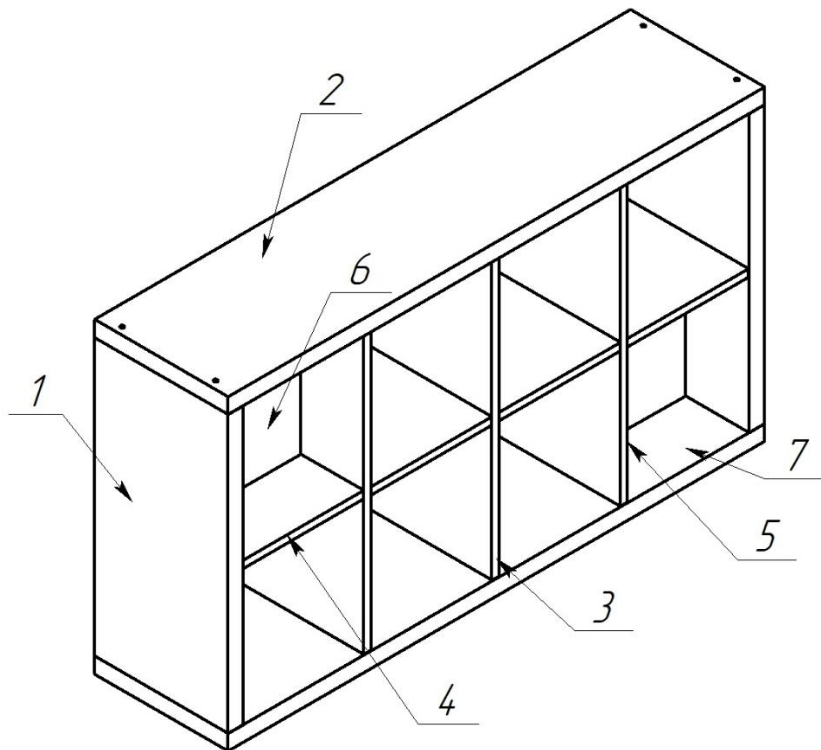

## 1. КОМПЛЕКТНОСТЬ ИЗДЕЛИЯ

ПОЗИЦИЯ	НАИМЕНОВАНИЕ ЭЛЕМЕНТА	ГАБАРИТНЫЕ РАЗМЕРЫ	КОЛИЧЕСТВО
1	Бок	680 x 330 x 38	2
2	Крыша	1324 x 330 x 38	1
3	Перегородка	680x 328 x 18	1
4	Полка	298 x 326 x 18	4
5	Перегородка шкант	680x 328 x 18	2
6	Задняя стенка	298 x 331 x 18	2
7	Дно	1324 x 330 x 38	1

## 2. КОМПЛЕКТ ФУРНИТУРЫ

НАИМЕНОВАНИЕ	КОЛИЧЕСТВО	НАИМЕНОВАНИЕ	КОЛИЧЕСТВО
Шкант 8x35 мм	24	Шуруп 4x20	28
Шкант 8x50 мм	14	Опора мебельная	6
Клей	1	Ключ Г-образный	1
Стяжка конфирмат 7x70	8	Дюбель – шуруп 6 x 60	2
Уголок Lagуpa	2		

## 3. ИНСТРУКЦИЯ ПО СБОРКЕ

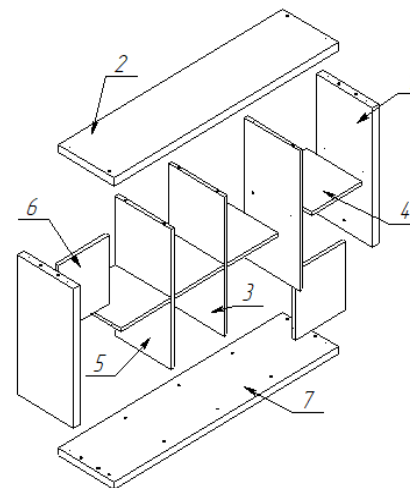

Для сборки понадобится шуруповерт или отвертка.

**ВСЕ ШКАНТЫ ДОЛЖНЫ БЫТЬ СМАЗАНЫ КЛЕЕМ!**

1. В детали №4 вбиваем шканты 8x35 мм. с одной стороны и с другой стороны шкант 8x50 мм. И в одной детали №4 вбиваем с одной стороны шкант 8x50 мм. После чего соединяем детали №4 между собой через деталь №3 и №5. В деталь №3 и №5 предварительно вбить шканты 8x35 мм. сверху и снизу.
2. В детали №6 вбить с обеих сторон шканты 8x35 мм. После чего соединить с деталью №5.
3. В детали №1 вбиваем шканты 8x50 мм. сверху и снизу и соединяем с конструкцией из деталей №3, №4, №5 и №6.
4. К детали №7 прикручиваем 6 ног.
5. Берем детали №2 и №7, соединяем их на шкант, заранее вбитый в детали №3, №1, №5, и на конфирмат с деталями №1 при помощи Г-образного ключа.

Дата изготовления

Дата продажи

ООО «ЭлиГард»

Республика Беларусь, 224024, г. Брест, ул. Красногвардейская, 140



Декларация о соответствии

ЕАЭС № ВУ/112 11.01. ТР025 018.01 00085

сроком до 17.02.2024

## РЕКОМЕНДАЦИИ ПО ЭКСПЛУАТАЦИИ И ОБСЛУЖИВАНИЮ!

Сборка изделия должна производиться в порядке, изложенном в настоящей инструкции.

В комплекте идут уголки и дюбель – шуруп быстрого монтажа, для крепления стеллажа к стене, рекомендуем зафиксировать стеллаж к стене.

## ЗАПРЕЩАЕТСЯ ПРИ ЭКСПЛУАТАЦИИ:

- Ставить на стол горячие предметы без теплоизоляционной подставки.
- Допускать пролива воды на поверхность

Гарантийный срок эксплуатации изделия 24 месяца со дня продажи.