

Комплектация:

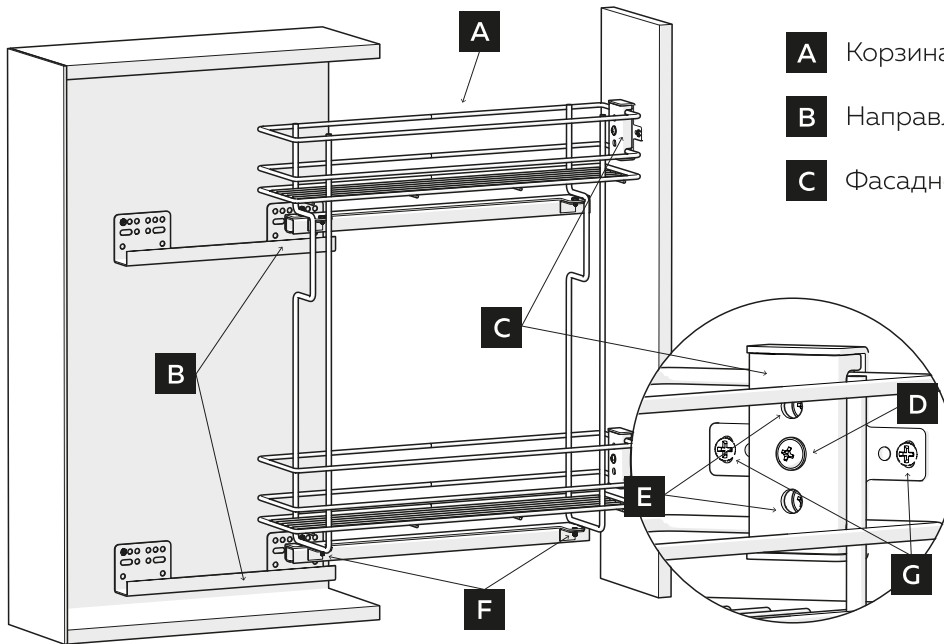

- A** Корзина - 1 шт.
- B** Направляющие скрытого монтажа - 2 шт.
- C** Фасадное крепление - 2 шт.
- D** Винт M4x16 - 2 шт.
- E** Винт M4x6 - 4 шт.
- F** Винт M5x10 - 4 шт.
- G** Саморез 4x13 - 8 шт.

Установочные размеры:

ДЛЯ КОРПУСА

ДЛЯ ФАСАДА

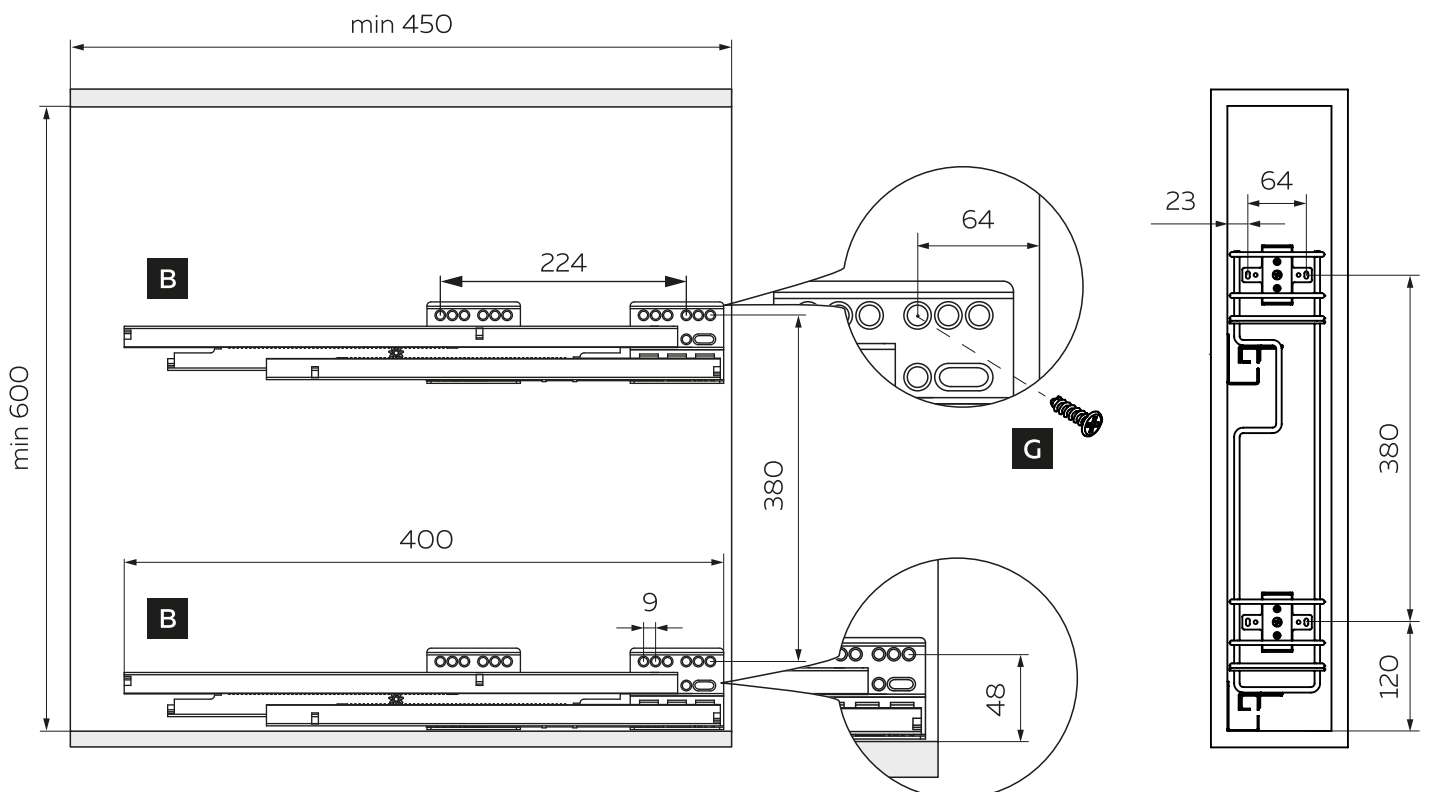

Сборка и монтаж:

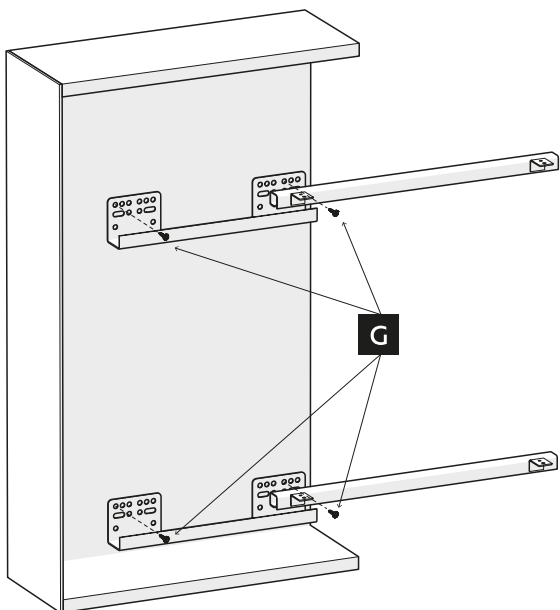

1. Установите направляющие (B) (как указано на схеме) в корпус при помощи саморезов (G).

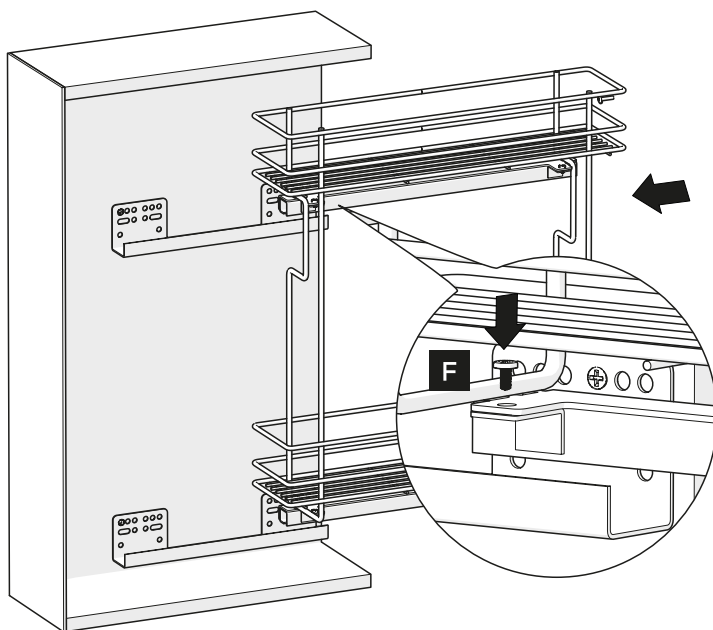

2. Установите корзину на направляющие и совместив отверстия закрепите винтами M5x10 (F).

Установка фасадного крепления и регулировка:

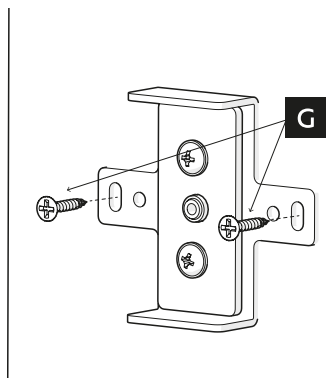

3. Предварительно разметив фасад (как указано на схеме), закрепите на нем саморезами (G) ответные планки крепления.

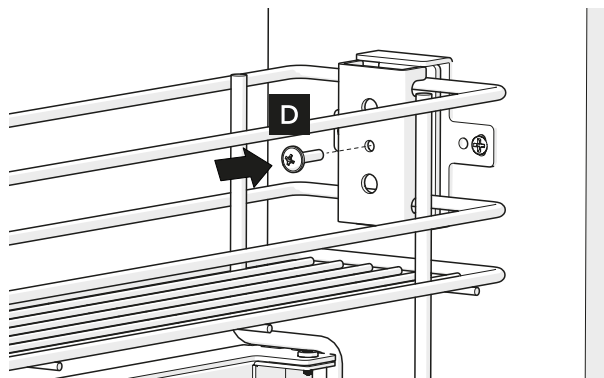

4. Установите фасад на корзину, стянув между собой обе части фасадного крепления.

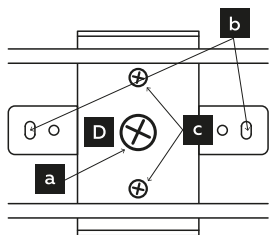

a. По горизонтали
b. По вертикали
c. По вылету

5. Ослабьте фиксирующий винт M4x16 (D), отрегулируйте фасад и затяните.