







Комплектация фурнитурой «Лагуна 5» Кровать двойная

Обозначение	Наименование	Кол-во
	Евровинт	17
	Евроключ	1
	Наконечник	12
	Шуруп 4x30	17
	Гвозди	25
	Стяжка эксцентриковая +дюбель	2
	Стяжка межсекционная	18

ГАРАНТИЙНЫЕ ОБЯЗАТЕЛЬСТВА

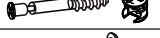
1. Изготовитель гарантирует соответствие мебели требованиям ГОСТ 16371-2014, 19917-2014 при соблюдении условий транспортировки, хранения, сборки (для мебели, поставляемой в разобранном виде), эксплуатации.
2. Гарантийный срок эксплуатации мебели - 3 года. Гарантийный срок исчисляется со дня продажи мебели. Срок службы - 15 лет.
3. Производитель оставляет за собой право на внесение изменений в детализировку изделия, состав, вид и комплектность фурнитуры.
4. Производитель не может гарантировать качество изделия в случае непрофессиональной сборки или неправильной эксплуатации изделия.

<http://www.sv-mebel.ru>



SV-МЕБЕЛЬ
МЕБЕЛЬНАЯ ФАБРИКА

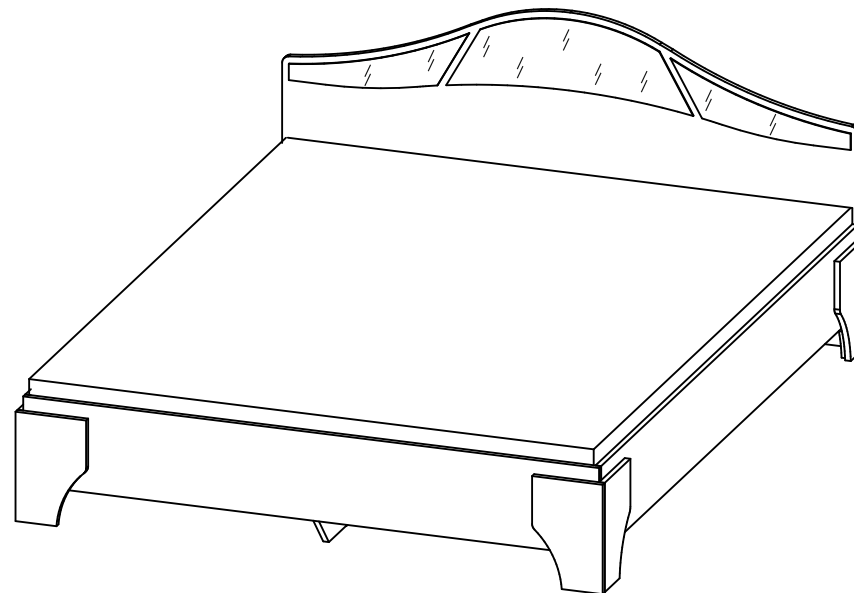

Набор мебели для спальни
«Лагуна 5»
Кровать двойная (1,6/1,4)
1664/1464x1000x2048 (ШxВxГ)



Уважаемые покупатели! Идеального качества сборки можно добиться только путем привлечения ПРОФЕССИОНАЛЬНОГО (толкового) сборщика мебели. Если Вы все-таки приняли решение собрать мебель самостоятельно - настоятельно рекомендуем руководствоваться видеуроком по сборке мебели на сайте www.sv-mebel.ru в разделе «Покупателям».

Все замечания и пожелания присылайте по адресу sv-mebel@inbox.ru, они будут рассмотрены НЕЗАМЕДЛИТЕЛЬНО.

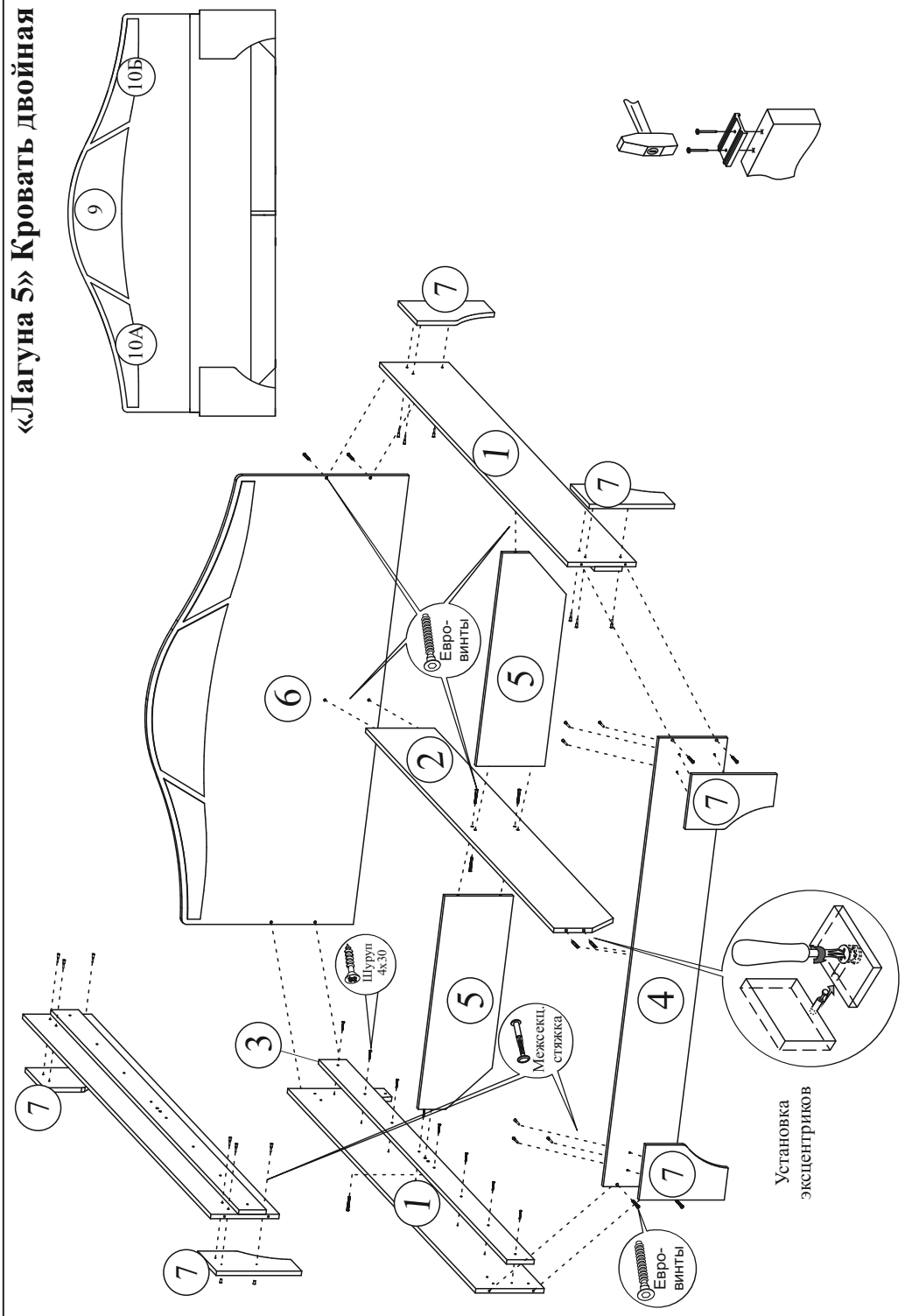

№	Наименование	Размер		Кол-во	№ упак
		1,4	1,6		
1	Царга	2000x250		2	1
2	Царга центральная	2000x250		1	1
3	Планка	2000x100		2	1
4	Передний щит	1432x250	1632x250	1	2
5	Вязка	676x250	776x250	2	1
6	Задний щит	1432x1000	1632x1000	1	2
7	Опора декоративная	310x200		6	1,2
8	Основание под матрац	1495x570	1595x570	3	3
9	Стекло (Лакобель ваниль)	582x167	694x225	1	2
10	Стекло (Лакобель ваниль)	479x105	503x190	2	2

Порядок сборки

Прежде чем приступить к сборке, необходимо ознакомиться с инструкцией и убедиться в правильности полученных вами комплектующих деталей, наличии крепежной фурнитуры, уяснить значение каждой детали, после этого разложить детали в той последовательности, в которой будет собираться изделие.

Для сборки необходимо иметь отвертки (одну плоскую и две крестовых) или шуруповерт с крестообразной насадкой №2, шестигранной №4, молоток, рулетку. Сборку следует производить на ровной горизонтальной чистой и твердой поверхности, застеленной тканью или упаковочной тарой. Полы должны быть ровными. Окончательно собранное изделие выставить по уровню.

В горизонтальном положении на щит №6 по указанным меткам, аккуратно наклеить стёкла. **ВНИМАНИЕ!** Перед наклейкой поверхность тщательно протереть и обезжирить. При наклеивании не допускать прогибания щита (в противном случае производитель не несёт ответственности за качество и срок службы изделия). Стёкла наклеивать при комнатной температуре.

Далее приступите к сборке каркаса. Сначала необходимо соединить дет. №2,3,5,6 при помощи евровинтов, затем прикрепить царги №1 к планкам №3 шурупами 4x30. Далее царги №1,2 скрепляем евровинтами и эксцентриковыми стяжками с щитами №4,6. Опоры №7 закрепляем межсекционными стяжками 4x30.

Производитель оставляет за собой право вносить конструктивные изменения, улучшающие эксплуатационные свойства изделия, без извещения потребителя.