

Таблица 1 – Перечень деталей изделия

№	Наименование	Размеры	Кол.
1	Щит опорный	1312x460	1
2	Царга	2005x220	2
3	Опорный брусок	1900x80	2
4	Средний	564x135	4
5	Щит ножной	1317x530	1
6	Щит головной	1371x640	1
7	Ламель гнукотклееная	585x50	30
8	Царга центральная	2005x285	1
9	Опорный брусок (центральный)	1900x80	2

Таблица 2 – Комплектовочная ведомость фурнитуры

Рисунок	Наименование	Кол.	Рисунок	Наименование	Кол.
	Болт М8×25	2		Шуруп 3,5×30	20
	Болт М8×60	4		Шуруп 3,5×16	20
	Гайка М8	6		Ключ-шестигранник	1
	Шайба	8		Уголок кроватный 30x60x90	2
	Евровинт 6x13	32		Стяжка межсекционная	4
	Конфирмат 7x50	19		Уголок соединительный 33x33x130	4
	Заглушка под конфирмат	3		Подпятник	6
	Шкант	8		Латодержатель	60

Перед сборкой изделия необходимо ознакомиться с настоящей инструкцией, проверить наличие фурнитуры согласно комплектовочной ведомости. Определить расположение деталей в изделии в соответствии со схемой. Для сборки Вам понадобится шуруповерт и отвертки (в комплект не входят). Сборку производить на ровном полу, покрытом картоном или бумагой.

1. Порядок сборки

1.1. Прикрутить уголки соединительные к царгам (поз. 2) евровинтами 6,3x13 мм.

1.2. В щит опорный (поз.1), а также в щит ножной (поз.5) вкрутить по два евровинта 6,3x13мм с каждой стороны в отверстия накладки (верхнее и нижнее отверстие).

В отверстия накладки в пласти щита ножного крепить два уголка кроватных шурупами 3,5x16мм

1.3..Собрать каркас кровати (рис.1.1.). Для этого необходимо навесить царги боковые (поз.2) на евровинты в щите опорном, а также в щите ножном, Царгу центральную (поз.8) к щиту опорному крепить при помощи конфирматов, к щиту ножному (поз.5) через уголок кроватный соединением болт-гайка.

Конструкцию, щит опорный -царги боковые –щит ножной закрепить евровинтами 6,3x13мм, в оставшиеся отверстия.

1.4.Собрать конструкцию состоящую из опорных брусков (поз. 3,9) и средних (поз. 4), соединив их на конфирматы. (рис.1.2) При сборке обращайте внимание на то, чтобы в дальнейшем отверстия в опорных брусках совпали с отверстиями в царге центральной.

1.5. Вбить шканты в пластъ левой и правой царги. Установить опорные части (левую и правую) в каркас кровати, стянув их между собой через центральную царгу (поз.8) соединением болт-гайка-шайба. К царгам (поз.2) опорную часть крепить на шурупы 3,5×30 мм.

1.6.Щит головной (поз.6) крепить к щиту опорному (поз.1) при помощи стяжки межсекционной.

1.7.Растелить ортопедический настил, для этого одеть латодержатели на торцы ламели ортопедического настила (рис.1.3) и установить ее в отверстия опорной части кровати. Таким образом установить все элементы ортопедического настила. (Рис.1.4.)

2. Эксплуатация и уход

2.1. Мебель рекомендуется эксплуатировать в помещениях с температурой воздуха не ниже $+10\text{ }^{\circ}\text{C}$, относительной влажности 65%.

2.2. При ослаблении соединений необходимо периодически затягивать эксцентрик.

2.3. Удаление пыли с поверхности следует производить мягкой тканью. Не допускать применение абразивных материалов для чистки поверхностей изделия. 2.4. Рекомендуется предохранять поверхность от воздействия открытого огня и применяемых в быту кислот, щелочей, растворителей. Следует помнить, что сохранность и долговечность мебельных изделий зависят от эксплуатации и ухода за ними.

При нарушении условий эксплуатации изготовитель с себя гарантийные обязательства.



Рис.1.1.



Рис.1.2.
(опорная часть левая)

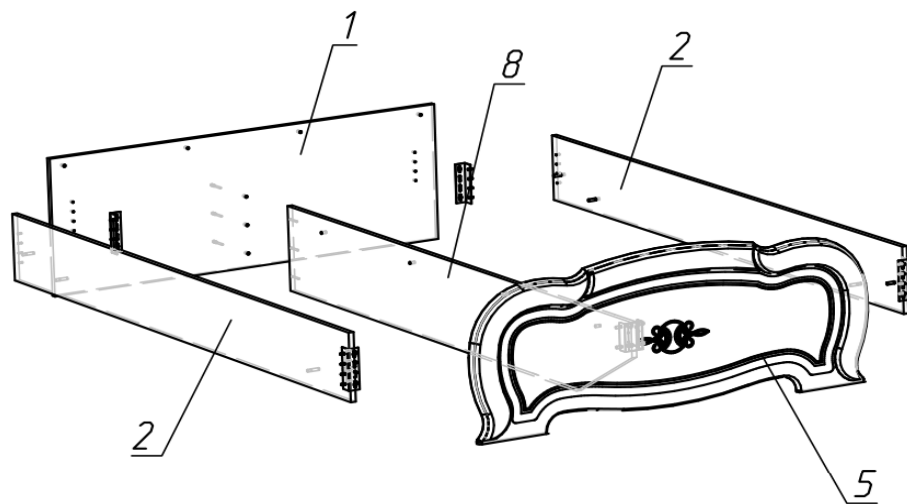

Рис.1.3.

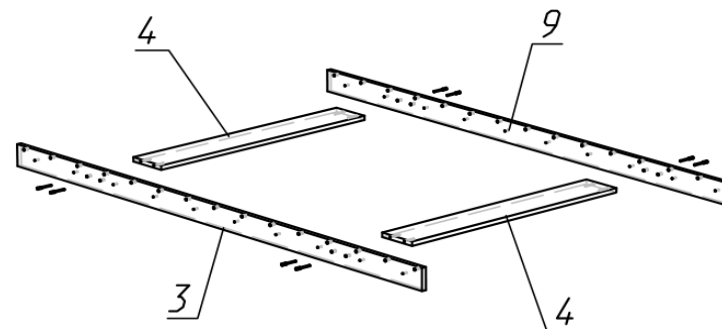
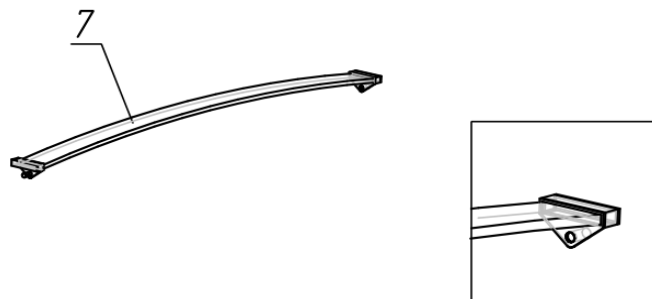
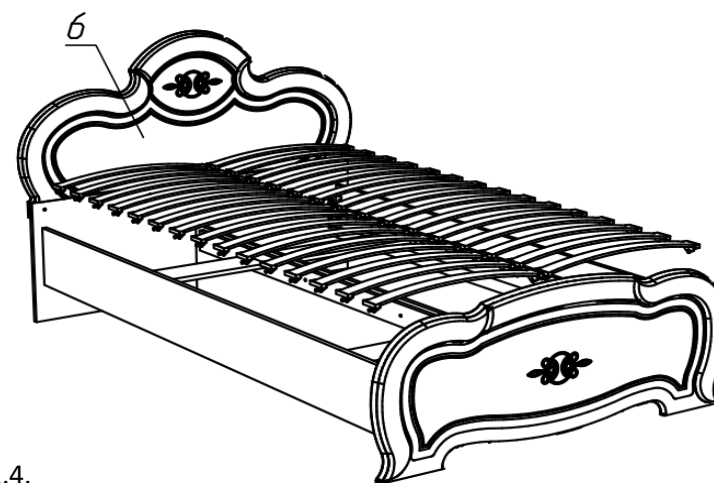

Рис.1.4.