

Alive Audio® FUSION

Виниловый проигрыватель с FM радио

Инструкция по эксплуатации

Введение

Alive Audio — бренд аудио продукции, чья философия строится на желании сохранить подлинные ценности в нашей стремительной жизни, наполненной современными технологиями.

Нас вдохновляет пульс нашей планеты и живое, а не виртуальное общение с близкими людьми. Кино, живопись, дизайн, мода и путешествия — счастливые моменты, создающие настроение и позитивные эмоции.

И наша главная страсть — это музыка!

Основная идея Alive Audio — дарить эмоции и настроение через качественное звучание, которое дополняется стильным внешним видом всех устройств, идеально вписываемых в любые интерьеры.

Мы благодарим вас за приобретение нашего проигрывателя Alive Audio Harmony и надеемся, что он подарит вам долгие и наполненные позитивными эмоциями моменты наслаждения любимыми мелодиями.

#sound_for_life

Предупреждение

ПЕРЕД ИСПОЛЬЗОВАНИЕМ ВНИМАТЕЛЬНО ПРОЧИТАЙТЕ ЭТУ ИНСТРУКЦИЮ

- Использование элементов управления или регулировки, выполнение процедур, отличных от указанных в данном руководстве, может привести к опасному радиационному облучению. Устройство не должно настраиваться или ремонтироваться людьми без специальных знаний и квалификации.
- Не используйте устройство рядом с любым источником воды.
- Для очистки устройства используйте мягкую сухую ткань.
- Во избежание возникновения пожара не накрывайте вентиляционные отверстия устройства газетами, скатертями, шторами и т. д. Не ставьте на устройство источники открытого огня, например зажженные свечи. При размещении устройства на полке оставьте вокруг него 5 см (2 дюйма) свободного пространства.
- Не наступайте на адаптер питания и/или его кабель и не зажимайте его. Будьте очень осторожны, особенно возле штекеров и кабельного вывода. Не размещайте на адаптере электропитания тяжелые предметы, так как они могут повредить его. Храните устройство в недоступном для детей месте! Играя с кабелем электропитания, они могут серьезно пораниться.
- Отключайте это устройство от сети во время грозы или если не используете в течение длительного времени.
- Устройство должно находиться вдали от источников тепла, таких как батареи, обогреватели, нагревательные печи, свечи и другие изделия, выделяющие тепло, или открытое пламя.
- Не используйте устройство вблизи сильных магнитных полей.
- Электростатический разряд может помешать нормальной эксплуатации устройства. Если это так, просто перезагрузите и перезапустите устройство, выключив и включив его. Соблюдайте осторожность при передаче файлов и эксплуатируйте устройство в среде, свободной от атмосферных помех.
- Предупреждение! Не вставляйте какие-либо предметы в изделие через вентиляционные отверстия или проемы. Через изделие проходит высокое напряжение, и вставленный предмет может вызвать поражение электрическим током и/или короткое замыкание внутренних частей. По этой же причине не проливайте на изделие воду или любую другую жидкость.
- Не используйте устройство в помещениях с повышенной влажностью, таких как ванны комнаты, кухни, насыщенные паром комнаты, или возле бассейнов.
- Не используйте это устройство в среде, где возможно образование конденсата.
- Несмотря на то, что это устройство изготовлено с особой тщательностью и несколько раз проверено перед выпуском с завода, возникновение проблем все же возможно, как и со всеми электрическими приборами. Если Вы

заметили дым, чрезмерное нагревание или любые другие неожиданные явления, Вам следует немедленно отключить вилку от розетки электропитания.

- Это устройство должно работать от такого источника питания, как указано на заводской табличке со спецификациями. Если Вы не уверены в том, какой тип источника питания используется в Вашем доме, проконсультируйтесь с Вашим торговым посредником или местной электроэнергетической компанией.
- Штепсельная розетка должна быть установлена рядом с оборудованием и быть в непосредственном доступе.
- Не перегружайте розетки переменного тока или удлинительные шнуры. Перегрузка может вызвать возгорание или поражение электрическим током.
- Устройства, спроектированные в соответствии с первым классом электрооборудования по европейским стандартам, «class 1», необходимо подключать к заземленным розеткам электропитания.
- Устройства, спроектированные в соответствии со вторым классом электрооборудования по европейским стандартам, «class 2», не требуют наличия заземления в сети электропитания.
- Размещайте устройство вдали от животных. Некоторым животным нравится кусать шнур питания.
- Вынимая вилку из штепсельной розетки, всегда держитесь за вилку. Не тяните за шнур питания. Это может вызвать короткое замыкание.
- Избегайте размещения устройства на поверхностях, которые могут быть подвержены избыточной вибрации или ударам.
- Для очистки устройства используйте мягкую сухую ткань. Не используйте растворители или жидкости на основе бензина. Чтобы удалить устойчивые пятна, Вы можете использовать влажную ткань с разбавленным моющим средством.
- Поставщик не несет ответственности за повреждение или потерю данных, вызванные неисправностью, неправильным использованием, реконструкцией устройства или заменой батареи.
- Не прерывайте соединение, когда устройство форматирует или передает файлы. В противном случае данные могут быть повреждены или утеряны.
- Если в устройстве есть функция воспроизведения через USB, карту памяти USB следует подключать напрямую к устройству. Не используйте удлинительный кабель USB, так как он может вызывать помехи, что приведет к потере данных.
- Не допускайте попадания на устройство капель или брызг. Следите за тем, чтобы на устройство или рядом с ним не ставились предметы, наполненные жидкостью, например вазы.
- В случае возникновения каких-либо проблем отключите шнур питания переменного тока и обратитесь за обслуживанием к квалифицированному персоналу.
- Если устройство работает от батарей, батарею не следует подвергать нагреву от солнца, огня и других горячих источников.
- Следует обратить внимание на экологические аспекты утилизации батарей.

- Устройство можно использовать только в умеренном климате. Холодные и теплые условия не подходят при использовании устройства.
- Табличка с техническими данными находится на нижней или задней панели устройства. Информация с таблички продублирована в руководстве пользователя.
- Это устройство не предназначено для использования людьми (включая детей) с физическими, умственными расстройствами, расстройствами чувственного восприятия или с недостатком опыта и знаний, если они не находятся под наблюдением или не получили инструкции по правильному использованию устройства со стороны лица, отвечающего за их безопасность.
- Это изделие не предназначено для профессионального, коммерческого или промышленного использования.
- Убедитесь, что устройство установлено в устойчивом положении. Гарантия не распространяется на повреждения, вызванные эксплуатацией этого изделия в нестабильном положении, вибрациями или ударами, либо несоблюдением любых других предупреждений или мер предосторожности, содержащихся в данном руководстве пользователя.
- Никогда не снимайте корпус этого устройства.
- Никогда не помещайте это устройство на другое электрическое оборудование.
- Не используйте и не храните устройство в местах, где оно может быть подвержено воздействию прямых солнечных лучей, образованию чрезмерного количества пыли или излишней вибрации.
- Не допускайте игр детей с пластиковыми пакетами, используемыми для упаковки устройства.
- Используйте только приспособления/принадлежности, указанные производителем.
- Поручите все обслуживание квалифицированному обслуживающему персоналу. Обслуживание требуется, когда устройство было повреждено (например, его шнур электропитания или вилка), когда была пролита жидкость или какие-либо предметы упали на устройство, когда устройство подверглось воздействию дождя или влаги, когда устройство работает ненормально, или когда произошло падение устройства.
- Не используйте поврежденный шнур электропитания, вилку или незакрепленную, ослабленную розетку. Это может привести к возгоранию или поражению электрическим током.
- Длительное воздействие громких звуков личных музыкальных проигрывателей может привести к временной или постоянной потере слуха.

Комплектация

Убедитесь в наличии всех прилагаемых аксессуаров, перечисленных ниже. При отсутствии чего-либо обращайтесь к дилеру или на веб-сайт Alive Audio. Продукция, не входящая в комплект поставки, продается отдельно. В комплект поставки входят:

- Проигрыватель
- Адаптер 45 об/мин
- Инструкция по эксплуатации (у вас в руках)

В случае возникновения каких-либо вопросов или проблем относительно Вашего устройства, включая некомплектность поставки, и при невозможности найти ответы в данном руководстве, обратитесь к производителю или представителю производителя.

Сохраните заводскую картонную коробку и упаковочные материалы. Они представляют собой идеальный контейнер для транспортировки устройства, а также помогут при возможном обмене устройства.

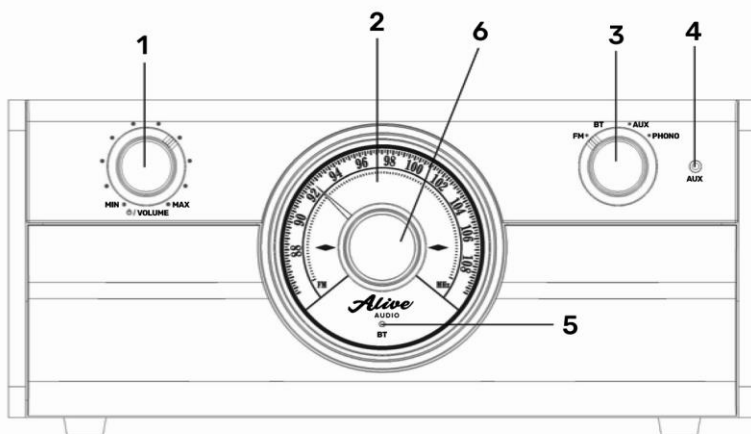

- 1. ПИТАНИЕ/ГРОМКОСТЬ:** Поверните по часовой стрелке, чтобы включить проигрыватель. Поверните против часовой стрелки, чтобы выключить проигрыватель. При включенном проигрывателе ручка отвечает за регулировку громкости.
- 2. ДИСПЛЕЙ:** При включенном проигрывателе загорается подсветка дисплея.
- 3. ВЫБОР РЕЖИМА (FM, BT, AUX, PHONO):** Крутите ручку для выбора нужного режима.
- 4. ЛИНЕЙНЫЙ ВХОД AUX:** Для подключения внешнего источника звука через кабель AUX.
- 5. ИНДИКАТОР BLUETOOTH:** Индикатор активен при включенном режиме BT (Bluetooth).
- 6. РАДИО ТЮНЕР:** В режиме FM вращайте ручку для выбора желаемой радиостанции.
- 7. ВЫХОД RCA (ТЮЛЬПАНЫ):** Для подключения усилителя с RCA входами.
- 8. ПИТАНИЕ:** Место вывода кабеля питания. Вилка подключается в розетку.
- 9. РАДИО (FM) АНТЕННА:** При выборе радиостанции вытяните антенну и меняйте ее положение для лучшего приема сигнала.

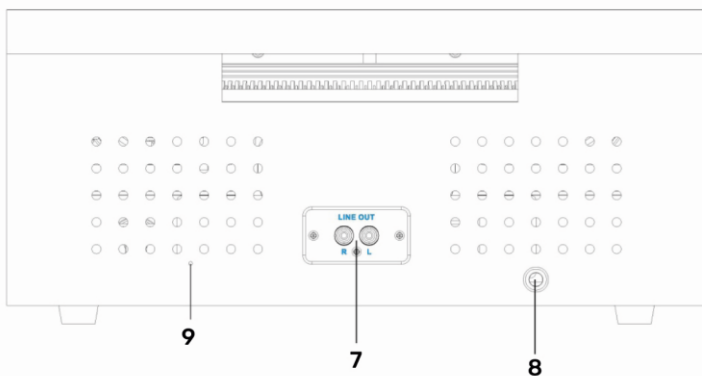

A. Проигрыватель

B. Транспортировочный винт. Перед использованием устройства закрутите винт по часовой стрелке с помощью подходящей монеты или отвертки.

C. Выбор скорости

D. Держатель звукоснимателя

E. Звукосниматель. Перед использованием убедитесь, что звукосниматель ничто не блокирует.

F. Стилус (игла).

G. Адаптер на 45 оборотов

H. Рычажок звукоснимателя. Используйте для поднятия звукоснимателя.

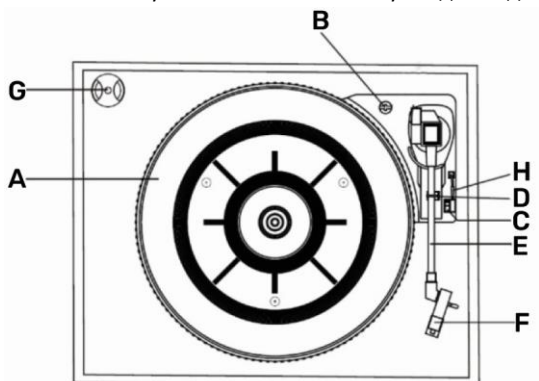

Первоначальная установка

1. Проигрыватель должен стоять на плоской и ровной поверхности, не вибрирующей и стабильной.
2. Снимите транспортировочное крепление со звукоснимателя.
3. Аккуратно снимите белый колпачок с иглы (стилуса), потянув его на себя.

Внимание: Всегда надевайте защитную крышечку обратно, если вы закончили пользоваться проигрывателем – это позволит избежать поломки иглы.

4. Подключите проигрыватель в розетку.
5. Поверните ручку ПИТАНИЕ/ГРОМКОСТЬ по часовой стрелке, чтобы включить проигрыватель. Должна включиться подсветка дисплея.
6. Выберите источник звука, повернув ручку ВЫБОР РЕЖИМА (FM, BT, AUX, PHONO).
7. Вращайте ручку ПИТАНИЕ/ГРОМКОСТЬ, чтобы выбрать необходимую громкость.

Внимание: не включайте адаптер питания в розетку до тех пор, как проигрыватель будет полностью подготовлен к работе. Перед включением в розетку убедитесь, что все подключения выполнены правильно. Всегда выключайте питание при повторных подключениях, переносе проигрывателя на другое место и т.д.

Внимание: Чтобы избежать искажений звука, не прокладывайте кабели питания и аудио кабели рядом друг с другом.

Внимание: При значительной смене температурных условий (принесли проигрыватель из холода в тепло), внутри может образоваться влага. Убедитесь, что при резкой смене температуры проигрыватель не будет подключаться к электросети в течение 1-2 часов перед использованием.

Прослушивание виниловых дисков

1. С помощью ручки **ВЫБОР РЕЖИМА** выберите **PHONO**.
2. Аккуратно откройте крышку.
Примечание: Будьте внимательны и всегда придерживайте крышку, чтобы не повредить пальцы.
3. Положите запись (пластинку) на проигрыватель. Для записей (пластинок) со скоростью 45 оборотов в минуту используйте входящий в комплект адаптер.
4. Установите нужную скорость с помощью **Выбора скорости**.
5. Откройте защелку звукоснимателя.
Внимание: когда проигрыватель не используется, всегда запирайте звукосниматель на защелку.
6. Поднимите звукосниматель **Рычажком** звукоснимателя
7. Аккуратно поместите Звукосниматель над желаемым треком пластинки. **Рычажком** звукоснимателя и опустите Звукосниматель для начала воспроизведения.
8. Когда закончится воспроизведение пластинки, поднимите Звукосниматель **Рычажком** и переместите Звукосниматель обратно на **Держатель**. Опустите Звукосниматель **Рычажком**.
9. Закройте **Защелку** звукоснимателя.

Внимание:

- Не вращайте/останавливайте пластинку вручную.
- Закрывайте крышку проигрывателя - это защитит его и пластинку от пыли.
- Не размещайте посторонние предметы на крышку проигрывателя, особенно во время проигрывания пластинок.

Прослушивание радио

- С помощью ручки **ВЫБОР РЕЖИМА** выберите **FM**.
- С помощью ручки **РАДИО ТЮНЕР** выберите желаемую радиостанцию.

При плохом приеме сигнала:

- FM диапазон – расположите антенну таким образом, чтобы сигнал был максимально четким.

Подключение внешних динамиков

Выход RCA (тюльпаны)

- Выход RCA посылает аналоговый линейный сигнал, и служит для непосредственного подключения к активным внешним стереодинамикам, или к соответствующему входу вашей стереосистемы.
- Красный выход соответствует правому каналу и белый выход – левому.
- Перед подключением кабеля переведите ручку громкости в минимальное значение.

ВНИМАНИЕ: Выход RCA не предназначен для непосредственного подключения к пассивным динамикам – при таком подключении уровень громкости будет минимальным.

Воспроизведение с помощью Bluetooth

В режиме BT (Bluetooth) проигрыватель может принимать сигнал с внешних устройств с помощью технологии Bluetooth.

1. С помощью ручки **ВЫБОР РЕЖИМА** выберите **BT**. Индикатор Bluetooth начнет мигать.
2. Включите функцию Bluetooth на внешнем источнике звука.
3. Найдите в списке устройств для сопряжения на внешнем источнике звука проигрыватель **Alive Audio FUSION**.

Примечание: Максимальное удаление источника и приемника звука не должно превышать 10 метров.

4. Выберите подключение к **Alive Audio FUSION**. Если потребуется ввод пароля, введите «0000» (четыре нуля) и нажмите **OK**.
5. При успешном соединении индикатор Bluetooth будет гореть постоянно.

Примечание: Функция перемотки и переключения треков работает только на внешнем устройстве.

Воспроизведение с помощью AUX

Вы можете прослушивать музыку со своего аудио источника (MP3 плеера, смартфона, CD плеера и т.д.) через встроенные динамики проигрывателя. Для этого с помощью ручки **ВЫБОР РЕЖИМА** выберите **AUX**, затем подключите ваше внешнее устройство к проигрывателю аудио-кабелем с разъемами 3.5мм (не входит в комплект) и включите внешнее устройство.

Примечание: Управление проигрыванием производится на внешнем источнике звука.

Автостоп

При включенном Автостопе, виниловый диск остановится автоматически при достижении окончания последнего трека. Некоторые типы виниловых дисков могут иметь специфичную зону автостопа, из-за которой диск может остановиться, не проиграв все треки. Чтобы избежать этого, отключите Автостоп при использовании таких дисков.

Замена иглы

Чтобы снять иглу

1. Возьмите иглу с двух сторон и аккуратно потяните ее вниз.
2. Потяните вперед.
3. Вытащите иглу.



Чтобы поставить иглу

1. Поверните иглу наконечником вниз.
2. Выровняйте заднюю часть иглы по картриджу.
3. Вставьте иглу передним концом под углом вниз и аккуратно поднимите переднюю часть иглы вверх, пока она не встанет на место.



ВНИМАНИЕ: игла легко ломается. При ее замене НЕ ПРИМЕНЯЙТЕ СИЛУ.

ВНИМАНИЕ: игла является расходным материалом и гарантии не подлежит.

Важные замечания

1. Не трогайте наконечник иглы пальцами. Следите, чтобы игла не опускалась на подложку под пластинку, или на край винилового диска.
2. Очищайте иглу мягкой кисточкой как можно чаще, двигая кисточку только спереди назад.
3. Очищайте виниловые диски от пыли мягкой тряпочкой или специальным набором для чистки виниловых дисков.
4. Протирайте крышку проигрывателя и его корпус от пыли, используя сухую мягкую ткань.

Внимание. Не используйте для чистки вещества, содержащие спирт, бензин или любые другие агрессивные химикаты.

Устранение неисправностей

Нет питания

- Неправильно подсоединен адаптер питания.
- В розетке нет электричества.
- Для уменьшения электропотребления некоторые модели используют стандарт ERP. Если они не эксплуатируются 20 минут, они автоматически выключаются. Для повторного включения – выключите и включите устройство.

Питание есть, но тарелка не вращается

- В разъем AUX вставлен кабель – выньте его.
- Соскочил ремень привода.

Тарелка вращается, но нет звука или звук слишком тихий

- Не снята защитная крышечка с картриджа.
- Рычажок звукоснимателя в верхней позиции.

	Симптом	Возможная причина	Решение
Общее	Проигрыватель не включается	Проигрыватель не подключен к сети электропитания.	Подключите проигрыватель к сети электропитания.
	Нет звука	<ul style="list-style-type: none">• Слишком низкий уровень громкости.• Неправильно выбран режим воспроизведения.	<ul style="list-style-type: none">• Настройте громкость.• Выберите правильный режим воспроизведения.

	Шум/искажения в воспроизводимом звуке	Проигрыватель находится слишком близко к телевизору или другому электронному устройству.	Отключите телевизор или другое электронное устройство или переставьте проигрыватель в другое место.
	Проигрыватель не включается	Возможная причина - электростатическое воздействие.	Отключите кабель питания и внешний источник звука. Включите кабель питания в сеть электропитания через одну минуту.
FM радио	Не ловится ни одна станция или сигнал очень слабый	Некорректно настроен диапазон станции. Рядом находится работающий телевизор или другое электронное устройство.	Корректно настройте диапазон с помощью тюнера. Отключите телевизор или другое электронное устройство.
	Искажения в звуке	Неправильное направление антенны.	Перенастройте антенну до устранения скажений.
PHONO	Ухудшение качества звука при воспроизведении	Износилась игла	Замените иглу.
AUX	Нет звука при подключенном внешнем источнике	Устройство не в режиме AUX	Убедитесь, что выбран режим AUX.
	Нет звука	<ul style="list-style-type: none"> • Устройство не в режиме Bluetooth. • Громкость устройства или внешнего источника не настроена. • Внешний источник находится слишком далеко от устройства или на пути есть серьезное препятствие. 	<ul style="list-style-type: none"> • Убедитесь, что устройство работает в режиме BT. • Переместите внешний источник звука ближе к устройству. • Увеличьте громкость на внешнем источнике звука и/или проигрывателе. • Выключите внешний источник звука и проигрыватель, затем включите их заново.
	Нечеткий звук	<ul style="list-style-type: none"> • Громкость устройства или внешнего источника не настроена. 	<ul style="list-style-type: none"> • Увеличьте/уменьшите громкость на внешнем источнике звука и/или проигрывателе.
	Невозможно настроить сопряжение устройств	<ul style="list-style-type: none"> • У вашего устройства нет поддержки Bluetooth подключения. • Сопряжение не удалось. 	<ul style="list-style-type: none"> • Убедитесь, что у вашего устройства есть поддержка Bluetooth подключения. • Заново проведите сопряжение устройств.

Технические характеристики

Общее

Питание..... переменный ток 100-240В, 50/60 Гц
Потребляемая мощность40Вт
Линейный вход 3.5mm AUXда
Выход RCA (тюльпаны).....да
Размеры.....370 x 165 x 392 мм (приблизительно)
Вес.....5,5 кг (приблизительно)

Усилитель

Выходная мощность.....5 Вт +5 Вт
Частотный диапазон.....60-20 000 Гц

Динамики

Тип.....Двухполосные
Сопrotивление.....8 Ом
Входная мощность.....6 Вт (максимум)

FM радио

Диапазон.....от 8 до 108 МГц

Проигрыватель пластинок

Двигатель.....Электрический
Тип привода.....ременный (пассик)
Скорости воспроизведения.....33¹/₃, 45 и 78 об/мин.
Соотношение сигнал/шум.....более 50 дБ
Тип картриджа.....Керамический (стерео)
Стилус (игла).....ITNP-LC1

Bluetooth

Версия Bluetooth5.0
Профили Bluetooth.....A2DP, AVRCP
Частотный диапазон.....2.402-2.480 ГГц
Рабочее расстояние.....10 метров

Важно:

- *Дизайн и спецификация могут быть изменены производителем без предварительного информирования.*
- **Для уменьшения электропотребления некоторые модели используют стандарт ERP. Если они не эксплуатируются 20 минут, они автоматически выключаются. Для повторного включения – выключите и включите устройство.**

Дополнительная информация

Дизайн и спецификация могут быть изменены производителем без предварительного информирования.

Для уменьшения электропотребления некоторые модели используют стандарт ERP. Если они не эксплуатируются 10-20 минут, они автоматически выключаются. Для повторного включения – выключите и включите устройство.

Alive Audio® и логотип Alive Audio, являются товарными знаками, зарегистрированными в России и других странах. Данный товарный знак и логотип запрещено использовать без явного разрешения со стороны правообладателя. Торговая марка в виде слова Bluetooth и логотипы являются собственностью компании Bluetooth SIG, Inc. Прочие товарные знаки и торговые марки являются собственностью соответствующих владельцев.



Товар сертифицирован для использования на территории Таможенного Союза без каких-либо ограничений. Соответствует требованиям ТР ТС 037/2016 «Об ограничении применения опасных веществ в изделиях электротехники и радиоэлектроники», ТР ТС 004.2011 «О безопасности низковольтного оборудования» и ТР ТС 020/2011 «Электромагнитная совместимость технических средств». Импортёр и организация, уполномоченная на принятие

претензий: ООО "Бизнес-фабрика", 123458 г. Москва, ул. Маршала Прошлякова, д. 30, офис 503, +7 495 787 5900. Производитель: Элайв Аудио. Изготовитель: «Тимсен девелопмент лимитед». Адрес изготовителя: 5Ф, 447, Тианхэ Бэй Роуд, Гуанчжоу, Китай.

Информация о дате изготовления

Год и месяц изготовления продукции указаны в серийном номере продукта. Ниже описаны способы уточнения этой даты. По серийному номеру продукта (серийный номер указан на устройстве и упаковке).

Формат серийного номера: XXXXXX0X0MY00000XX

Где М (десятый символ слева) равен месяцу производства, а Y (одиннадцатый символ слева) равен году производства. Месяц производства указывается одной из букв латинского алфавита.

Соответствие буквенных обозначений месяца производства:

A	B	C	D	E	F
Январь	Февраль	Март	Апрель	Май	Июнь
G	H	I	J	K	L
Июль	Август	Сентябрь	Октябрь	Ноябрь	Декабрь

Год производства указывается одной цифрой, которая соответствует последней цифре года производства (цифра 1 равна 2021 году производства).

Пример расшифровки по серийному номеру:

AATTRV0B1I316322MN

Где буква F это месяц (сентябрь), а цифра 3 – последняя цифра года производства (2023 год).

Условия гарантийного обслуживания

Сроки предоставления гарантии

1. Устройство - 12 месяцев со дня первичного приобретения продукта.
2. Адаптер питания, аккумуляторная батарея, встроенные динамики, соединительные провода, чехлы и прочие аксессуары, включенные в комплект поставки Устройства - 3 месяца со дня первичного приобретения продукта. Срок проведения гарантийного ремонта может составлять до 45 дней с даты передачи Устройства в сервисный центр. **ВНИМАНИЕ:** Игла является расходным материалом и гарантии не подлежит.

Сроки службы

1. Устройство - 24 месяца.
2. Адаптер питания, аккумуляторная батарея, встроенные динамики, соединительные провода, чехлы и прочие аксессуары, включенные в комплект поставки Устройства - 6 месяцев.

Условия гарантии

Настоящая гарантия действительна только при предъявлении полностью правильно и разборчиво заполненного гарантийного талона (с указанием полного серийного номера Устройства при его наличии, даты продажи Устройства, наличия печати торгующей организации, подписи покупателя об ознакомлении с условиями настоящей гарантии). Компания-производитель не гарантирует программную и аппаратную совместимость Устройства с программным обеспечением и оборудованием, не входящим в комплект поставки Устройства, кроме случаев, когда это прямо указано в Руководстве пользователя.

Право на гарантийное обслуживание утрачивается в следующих случаях:

1. При его наличии, на Устройстве и/или упаковке отсутствует, нарушен или не читается оригинальный серийный номер.
2. Неисправность Устройства вызвана нарушением правил его эксплуатации, установки, транспортировки и хранения, изложенных в Руководстве пользователя.
3. Неисправность Устройства вызвана прямым или косвенным действием механических сил (задиры, сколы, трещины, деформация материалов и деталей, слом кнопок, деформация плат, разрыв, поломка или растяжении деталей и т.д.), химического, термического или физического воздействия, излучения, агрессивных или нейтральных жидкостей, газов или иных токсичных или биологических сред, насекомых, а также любых иных факторов искусственного или естественного происхождения, кроме тех случаев, когда такое воздействие прямо допускается Руководством пользователя.
4. Неисправность Устройства вызвана естественным износом, в том числе, но, не ограничиваясь износом аксессуаров, разъемов Устройства, аккумуляторных батарей и т.д.
5. Неисправность Устройства вызвана небезопасным отключением Устройства от сети, неправильным обновлением прошивки.
6. Неисправность Устройства вызвана несоответствием параметров питающих сетей.
7. Отсутствуют или нарушены пломбы и наклейки, установленные на Устройстве компанией производителем или авторизованным производителем сервисным центром.
8. Ремонт, техническое обслуживание или модернизация Устройства проводились лицами, не уполномоченными компанией производителем.
9. Неисправность устройства вызвана вследствие обстоятельств непреодолимой силы (пожар, молния, наводнение и т.д.).

10. Дефекты Устройства вызваны совместным использованием Устройства с оборудованием или программным обеспечением, не входящим в комплект поставки Устройства, если иное не оговорено в Руководстве пользователя.
11. Дефекты Устройства вызваны эксплуатацией неисправного Устройства, либо в составе комплекта неисправного оборудования.
12. Присутствуют признаки вскрытия (или попытки вскрытия) Устройства и/или нарушена заводская пломба (при ее наличии).

ПОРЯДОК ПРЕДОСТАВЛЕНИЯ ГАРАНТИИ

Недостатки товара, обнаруженные в период срока службы, устраняются уполномоченными ремонтными организациями (авторизованными сервисными центрами). В течение гарантийного срока устранение недостатков производится бесплатно при предъявлении оригинала заполненного гарантийного талона, в том числе заявленной неисправности, и документов, подтверждающих факт и дату заключения договора розничной купли-продажи (товарный, кассовый чек и т.д.). В случае отсутствия указанных документов гарантийный срок исчисляется со дня производства товара. Доставка неисправного Устройства в магазин или авторизованный сервисный центр производится покупателем за свой счет. Ремонт неисправного Устройства, не подлежащего гарантийному обслуживанию, осуществляется авторизованными сервисными центрами по расценкам и в сроки, оговариваемые дополнительным соглашением в момент оформления заказа на ремонт. На усмотрение компании производителя в ремонте могут использоваться новые или восстановленные детали. Все детали, извлеченные из отремонтированного Устройства, переходят в собственность компании производителя. Гарантийный срок продлевается на время нахождения Устройства в ремонте.

ОГРАНИЧЕНИЕ ГАРАНТИИ

Гарантийное обслуживание не предусматривает чистку деталей и механизмов, обновление прошивки, а также периодическое обслуживание, ремонт или замену частей изделия в связи с их нормальным износом, в том числе в случае износа деталей с ограниченным сроком использования или повышенным уровнем нагрузок в процессе эксплуатации (иглы, стилусы, разъемы, USB порты, соединительные провода и т.д.).

Ни при каких обстоятельствах компания производитель не несет ответственности за какой-либо особый, случайный, прямой или косвенный вред, ущерб или убытки, понесенные владельцем Устройства и (или) третьими лицами при использовании, хранении или транспортировке Устройства, включая, но не ограничиваясь только перечисленным, упущенную выгоду, утрату или невозможность использования информации или данных, расходы по восстановлению информации и данных, убытки, вызванные перерывами в коммерческой, производственной или иной деятельности, возникающие в связи с использованием или невозможностью использования Устройства; вред, нанесенный другим устройством, подключаемым или работающим в одной электросети с Устройством.

Авторизованные сервисные центры

Город	Название АСЦ	Адрес	Телефон
Абаны (Республика Хакасия)	Новобой сервис	ул. Ярыгина, д. 32 - только приёмка	8 913 540 66 60
Ангдрск	ЭраТех	257 в обратка, д. 10, 12-й вход	8 (3955) 614 614
Армавир	Next сервис	ул. Комсомольская, д. 105	8 (918) 663 92 59
Архангельск	Мастер	пр. Московский, д. 46	8 965 733 36 02
Барнаул	Веклан	ул. Чайковского, д. 25 - только приёмка	8 960 964 21 39
Белгород	АСЦЦ OJDLAB	пр-кт Славя, д. 76/9	8 (4722) 36 44 73
Бийск	Мобильный сервис	ул. Мухомова, д. 200, ТЦ Воскресенье	8 965 982 91 11
Биробиджан	GSM Сервис	ул. Шолом-Алейского, д. 12	8 (42622) 23 870;
Благовещенск	Аксима	ул. Зейская, д. 126	8 (4162) 213 321
Боровики	Мобильный сервис	ул. Возвальная, д. 17 - только приёмка	89630508395
Братск	Ремком	ул. Южная, д. 18А, каб. 112	8 (3953) 455 528
Брянск	СервисТел	ул. Дуни, д. 75, помещение IV	8 (4832) 40 50 50;
Быстрый Исток	Мобильный сервис	ул. Ленина, д. 436 - только приёмка	8 960 964 41 71
Великие Луки	РешТел	ул. Некрасова, д. 8А	8 (960) 222 00 04;
Великий Новгород	Новитекс	ул. Б. Санкт-Петербургская, д. 39, офис 10А, офис-центр "Волны"	8 (8162) 686 406
Великий Устюг	КА Сервис	ул. Красноармейская, д. 40, офис 1, 1 этаж	8 (951) 736 18 03
Вельск (Архангельская обл.)	Мастер	ул. Каргачева, д. 11, оф. 2	8 900 913 99 91
Владимир	НОТЭЛ	пр-кт 100 лет Владимирству, д. 28а	8 (4232) 36 07 15
Владивосток	Электрон	ул. Адмирала Кулаковского, д. 28	8 (964) 440 39 99
Владиванал	Евотел	ул. Фрунзе, д. 12	8 (902) 232 28 92
Волгодар	И Вродный Компьютер	ул. Богуская, д. 8	8 (8444) 73 66 81
Волгодарск (Ростовская обл.)	Надфиль	б-р Великой Победы, д. 24	8 928 113 21 28
Волосский (Волгоградская обл.)	ComTel	б-р Профсоюзная, д. 16	8 (905) 333 69 69
Вологда	папо service	ул. Батюшова, д. 18	8 (8172) 70 48 10
Воронеж	Компьютерная клиника №365	Кольцовская, д. 39	8 (473) 264 72 72
Воскресенск	Элекс	ул. Менделеева, д. 7	8 (800) 100 45 54
Вязники	Элекс	ул. Ленина, д. 45	8 (800) 100 45 54
Гусь-Хрустальный	Элекс	ул. Калинина, д. 28 Б	8 (800) 100 45 54
Данков	Элекс	ул. Ленина, д. 9	8 (800) 100 45 54
Дзержинск	СМТел	ул. Октябрьская, д. 15	8 (800) 100 45 54
Дмитровград	OM Service	ул. Гагарина, д. 9а, ТК "Рубин", 2-й этаж, офис 1, 3	8 904 189 80 60;
Донской	Элекс	ул. Заводская, д. 19, ТЦ "Талисман"	8 (800) 100 45 54
Екатеринбург	FIXE	ул. Краснофлотская, д. 1, корп. Д	8 952 79 29 400;
Евремов	Элекс	ул. Ленина, д. 40, ТЦ "Талисман"	8 (800) 100 45 54
Заряск	Элекс	ул. Ленинская, д. 47	8 (800) 100 45 54
Иваново	Скелет Сервис	пр-кт Ленина, д. 108, ТЦ "Купеческий", офис 3-11	8 (4932) 503 329
Июльск-Ола	ПроБуст	ул. Советская, д. 141	8 (8082) 86 59 54
Иркутск	ЭраТех	ул. 5-й армии, д. 31	8 (395) 865 80 00
Казань	Сервисный центр	ул. Мухомова №10а, д. 5	8 (843) 536 69 51
Казань	Элект	ул. Васильева, д. 1, корп. 153, оф. 342	8 (843) 207 12 13
Калининград	Евросвадь сервис	ул. Георгия Димитрова, д. 51	8 (4012) 93 45 44
Касимов	Элекс	ул. Советская, д. 68а	8 (800) 100 45 54
Кемерово	SMART	ул. Дарвина, д. 6	8 (3842) 76 01 00;
Кемерово	Компьютерные системы	ул. Красная, д. 21	8 965 726 36 56
Кимовск	Элекс	ул. Бессолова, д. 16	8 (800) 100 45 54
Кинешма (Ивановская обл.)	Мир Техники	ул. Фрунзе, д. 5	8 (49331) 56 985 8
Киров	ТехноПолс	ул. Вороного, д. 135Б	8 (8332) 25 59 59
Киров	Элекс	ул. Строителей, д. 25, ТЦ "Русь"	8 (800) 100 45 54
Кольчугино	Элекс	ул. 3-го Интернационала, д. 42	8 (800) 100 45 54
Косиха	Мобильный сервис	ул. Титова, д. 15 - только приёмка	8 960 964 46 58
Кострома	Компьютерная клиника	ул. Свердловка, д. 66	8 (4942) 42 24 42
Краснодар	Сервис Юг	ул. Северная, д. 604	8 (918) 357 09 79
Красноярск	Альдо	ул. Профсоюзная, д. 14	8 (391) 211 70 36
Курбан	Элекс	ул. Бутова, д. 2а	8 (800) 100 45 54
Курган	СМС Сервис	б/м. мри, д. 11, офис 10	8 (3522) 47 27 25
Курск	Первая Сервисная Компания	ул. Садовая, д. 5	8 (4712) 51 45 75
Липецк	ТехноСервис	ул. Комсомольца, д. 6, пом. 1	8 (4742) 36 01 01;
Луизица	Элекс	ул. Пушкина, д. 202	8 (800) 100 45 54
Магадан	Ойл офис	ул. Новая, д. 31/10, ТРЦ "Нагаевский", 1-й этаж	8 914 855 37 63
Магистраль	Ривал	пр-кт Ленина, д. 51	8 (952) 444 85 63
Махачкала	Фирма АС - Сервисный центр	пр-т И. Шамана, д. 356	8 (8722) 68 10 26;
Менделеевск	Гранд	бульвар Мединского, д. 10	8 (38475) 50 77 77
Мерный (Архангельская обл.)	Мастер	ул. Неделова, д. 31	8 900 914 33 43
Михайлов	Элекс	Карла Маркса, д. 46	8 (800) 100 45 54
Москва	Експрестел	ул. Краснобогатырская, д. 2, стр. 73, этаж 2, офис 8	8 495 640 18 17
Москва	Експрестел	ул. 1-е Новокузнецкая, д. 19, 2-й этаж	8 495 640 18 17
Москва	Експрестел	ул. Милую Мамла, д. 53, к. 1	8 495 640 18 17
Москва	Мобилон	2-й Дубровская улица, д. 4 (вход со двора)	8 (495) 230 10 03;
Москва	ServiceNB	ул. Нарская, д. 15А, строение 5, помещение VII этаж 3 ком 1-5 7-11 9А	8 (800) 200 67 19
Нальчик	Компс-А	ул. Тарюкова, д. 19, блок "И", пом. 1549А "Б"	8 (8662) 76 04 47
Невель	РешТел	ул. Машу Мамагоевой, д.7а, Т.Ц. пав. 34	8 (960) 222 00 62
Нижний Новгород	СМТел	ул. Арамакская, д. 3	8 (831) 220 32 77;
Нижний Тагил	Сога	ул. Паромного, д. 1	8 (3435) 42 02 12
Новоалтайск	Мобильный сервис	ул. Парковая, д. 11 - только приёмка	8 960 964 14 11
Новоанискин	Мастер	ул. Комсомольца, д. 6, пом. 1.	8 958 584 33 93
Новокузнецк	Гранд	ул. Запороская, д. 69	8 (900) 511 54 54
Новокузнецкий	Сервис Техком	ул. Свердловка, д. 2а, ТЦ "Оксис", 2 этаж	8 927 907 31 91
Новокузнецкий	Элекс	пр-кт Энергетиков, д. 127Б	8 (800) 100 45 54
Новосибирск	ИмпорТекс	ул. Комсомольская, д. 28а	8 (40762) 46 46 70
Новосибирск	Мобайл сервис	ул. Ватулина, д. 51	8 (383) 209 28 43
Новотроицк	Компания Восень	ул. Советская, д. 40	8 (3537) 684 000
Озёрск	Элекс	ул. Ленина, 47Б	8 (800) 100 45 54
Осинск	Ритм	ул. Конева, д. 12	8 (3812) 66 30 40
Орёл	APC	ул. Революции, д. 5	8 (4862) 55 08 34;
Орск	Топ Сервис	ул. Салмышская, д. 45, пом. 2	8 (3532) 50 70 30
Орск	Компания Восень	ул. Спортивная, д. 5	8 (3537) 206 106
Осинники	Лидер	ул. Победы, д. 23	8 953 164 06 06
Пенза	Арсенал - Сервис	ул. Кураева, д. 1А	8 (8412) 52 19 21
Пенза	МК Сервис	ул. Суворова, д. 145а	8 (8412) 46 11 00
Пермь	Контакт	ул. Екатеринбургская, д. 96	8 (342) 258 30 40
Петрозаводск	АРТ Мастер	ул. Гоголя, д. 22	8 (8142) 59 33 50

Петропавловск-Камчатский	Техника	ул. Автомобилистов, д. 1	8 (963) 833-66-33
Промышленск	Гранд	ул. Вокзальная, д. 50	8 (956) 570-97-11
Псков	Всё для ПК	ул. Пароменская, д. 21/33	8 (8112) 56-22-44;
Пятигорск	Полисервис	1 и Набережная, д. 8, корпус 4	8 (8793) 33-17-29
Рассказово	Элекс	ул. Куйбышева, д. 8	8 (800) 100-45-54
Ростов-на-Дону	Алиса	пр-т Шолохова, д. 7	8 (863) 299-00-50
Ростов-на-Дону	Маскинг-Сервис	ул. Еддинова, д. 337	8 (863) 2-504-777
Рыбинск	Самсон	ул. Ломоносова, д. 3	8 (4855) 295-404
Рыбное	Элекс	ул. Почтовая, д. 1	8 (800) 100-45-54
Ряжск	Элекс	ул. Максима Горького, д. 13	8 (800) 100-45-54
Рязань	Элекс	ул. Ленина, д. 2/68	8 (800) 100-45-54
Самара	Пионер Сервис	ул. Сыздновская, д. 10А	8 (846) 991-89-02;
Самара	Пионер Сервис	ул. Дибенко, д. 27А (ЖК "Дом у космонавта")	8 (846) 221-63-33;
Самара	Мастерская №1	ул. Стара-Загора, д. 142	8 (846) 313-2-977
Санкт-Петербург	Хороший сервис	ул. Едимова, д. 1/4	8 911 025 85-86;
Саран	Элекс	ул. Ленина, д. 181	8 (800) 100-45-54
Сасово	Элекс	пр-т Савельев, д. 21, ТЦ "Гринос"	8 (800) 100-45-54
Севастополь	OS Component	ул. Воронцов, д. 10/1-1	8 (978) 832-30-02
Севродвинск	Корпус	ул. Ломоносова, д. 73	8 (8134) 50-15-77
Симферополь	OS Component	ул. Карла Маркса, д. 13/16	8 (3652) 54-42-23
Солони	Элекс	ул. Высоковольтная, д. 15	8 (800) 100-45-54
Славянск-на-Кубани	Sugrepe	хутор ТрудовойКоммуны, ул. Ленина, д. 99а	8 86655-49-2-20
Смоленск	Виктория Сервис	ул. Тенишевой, д. 19	8 (4812) 40-36-00;
Спас-Клепихи	Элекс	ул. Московская, д. 10	8 (800) 100-45-54
Ставрополь	ЭкспертСервис	ул. Доваторцев, д. 19	8 (865) 274-19-44;
Ставрополь	МК-Сервис	перулок Макарова, д. 2	8 (8652) 58-89-45
Старый Оскол	Бел-Сервис	мир-н Конева, д. 17	8 (4725) 426-052
Стерлитамак	Сервис-Технос	ул. Худайбердина, д. 158	8 (3478) 20-12-13
Сургут	NextSP	ул. Быстринская, д. 6	8 (3462) 550-645
Сызрань	GoldPhone	ул. Московская, д. 6	8 927 614 00-16
Сыктывкар	Максимум	ул. Первомайская, д. 78, оф. 43	8 912 863 53-53
Тальменка	Викари	ул. Вокзальная, д. 196 - только приёмка	8 960 964 48-24
Тамбов	Юнит Сервис	ул. Пушкинская, д. 58/1	8 (4752) 72-70-70;
Тверь	Мобайл	пр-т Калинина, д. 8	8 (4832) 45-26-80
Тихорецк	Контакт	п. Паровой, ул. Промышленная, д. 1Е	8 928 666 86-68
Тюльчин	Сервисная лаборатория BestLab	ул. Элеваторная, д. 7	8 953 875 46-52
Тюльчин	АБЭР	ул. Дзержинского, д. 76	8 (8402) 74-14-71;
Тюльчи	Компьютерные системы	Комсомольский пр-т, д. 46	8 965 861 55-33;
Тюльчи	Мобайл-сервис	ул. Ленина, д. 1А - только приёмка	8 960 964 15-18
Тула	Jet Сервис	пр-т Ленина, д. 97	8 (4872) 33-54-88;
Тюмень	Компьютерная клиника № 722	ул. Максима Сперанского, д. 17 (вход со двора возле подъезда №3).	8 (3453) 49-50-06;
Ульяновск	СМТЕЛ	ул. Гончарова, д. 28/13	8 (8422) 249-479;
Уфа	АРТМобильном	ул. Менделеева, д. 23, корпус 2	8 (347) 291-28-34;
Урюково	Элекс	ул. Революции, д. 61	8 (800) 100-45-54
Ухта	Служба	ул. 40 лет Коми, д. 7	8 (8216) 74-13-13;
Хабаровск	Электроник	Карла Маркса д. 59, литер Д, 2-й этаж	8 (4212) 50-00-66
Чапаявск	ProRemont	ул. Железнодорожная, д. 33а, ТРЦ "Панорама"	8 987 958 18-41
Челюбинск	DIXON	ул. Калинина, д. 91	8 (8352) 36-42-02
Челябинск	АйСервис	пр-т Ленина, д. 61, помещение №8, вход со ул. Васенко в цоколь	8 922 750 45-31
Череповец	Компьютерная клиника №091	ул. Советская, д. 72	8 (8782) 268-063;
Чита	Импеллект Сервис	ул. Кастринская, д. 6, пом. 42	8 914 485 79-99
Щацк	Элекс	ул. Комсомольская, д. 6	8 (800) 100-45-54
Шилово	Элекс	ул. Первомайская, д. 46	8 (800) 100-45-54
Ярославль	Fast Load	ул. Калинина, д. 11	8 (4852) 934-060;

Уважаемый покупатель! Доводим до вашего сведения, что количество, месторасположение и контактные телефоны работающих сервисных центров может периодически меняться. Указанный выше список носит информативный характер. Актуальный перечень авторизованных сервисных центров, предоставляющих гарантийное обслуживание, можно уточнить на сайте www.aliveaudio.ru



Информация об устройстве

Модель _____

Серийный номер _____

Дата продажи _____

Информация о продавце

Название торговой организации _____

Телефон торговой организации _____

Адрес, e-mail _____

Подпись продавца _____

М.П.

Подпись покупателя _____

*Изделие получил в исправном состоянии и в полной комплектации.
С условиями гарантии ознакомлен и согласен.*

ВНИМАНИЕ! Гарантийный талон недействителен без печати продавца.

Поддержка: www.aliveaudio.ru

Возникли вопросы, технические проблемы?

Обращайтесь на горячую линию поддержки с 10:00-18:00 (МСК) по рабочим дням

Бесплатный звонок по России: 8-800-700-58-29

Для звонков из Москвы: +7 (495) 787-59-00

Круглосуточная поддержка осуществляется на сайте www.aliveaudio.ru

© Alive Audio® 2023