

# Инструкция по сборке Тумба 4 двери Ланзетти

Габаритные размеры (Ширина x Глубина x Высота)  
1734x422x841

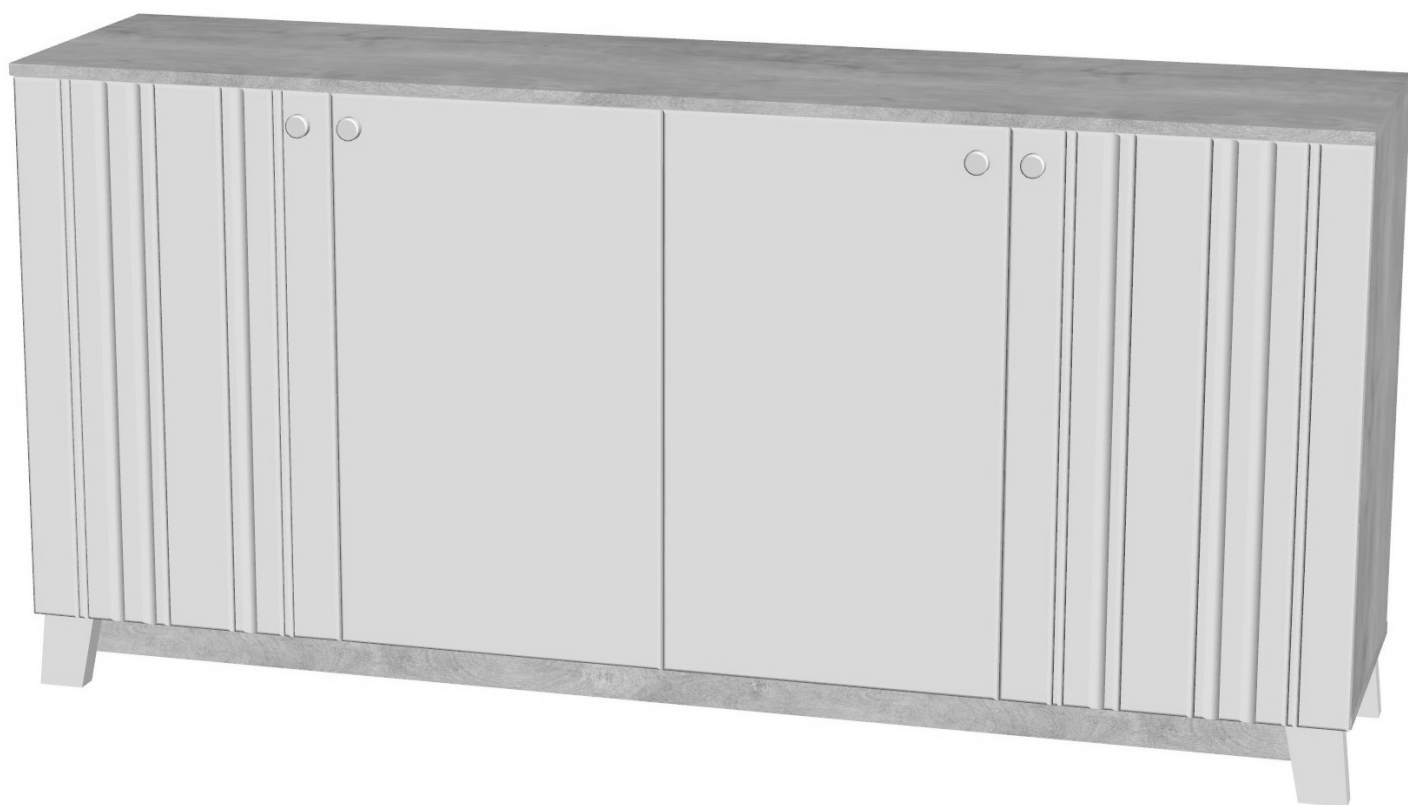

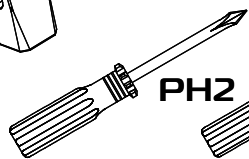
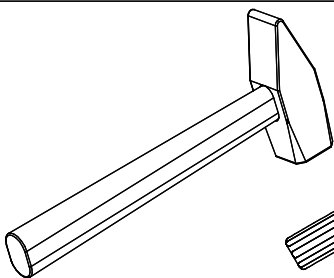
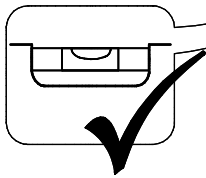
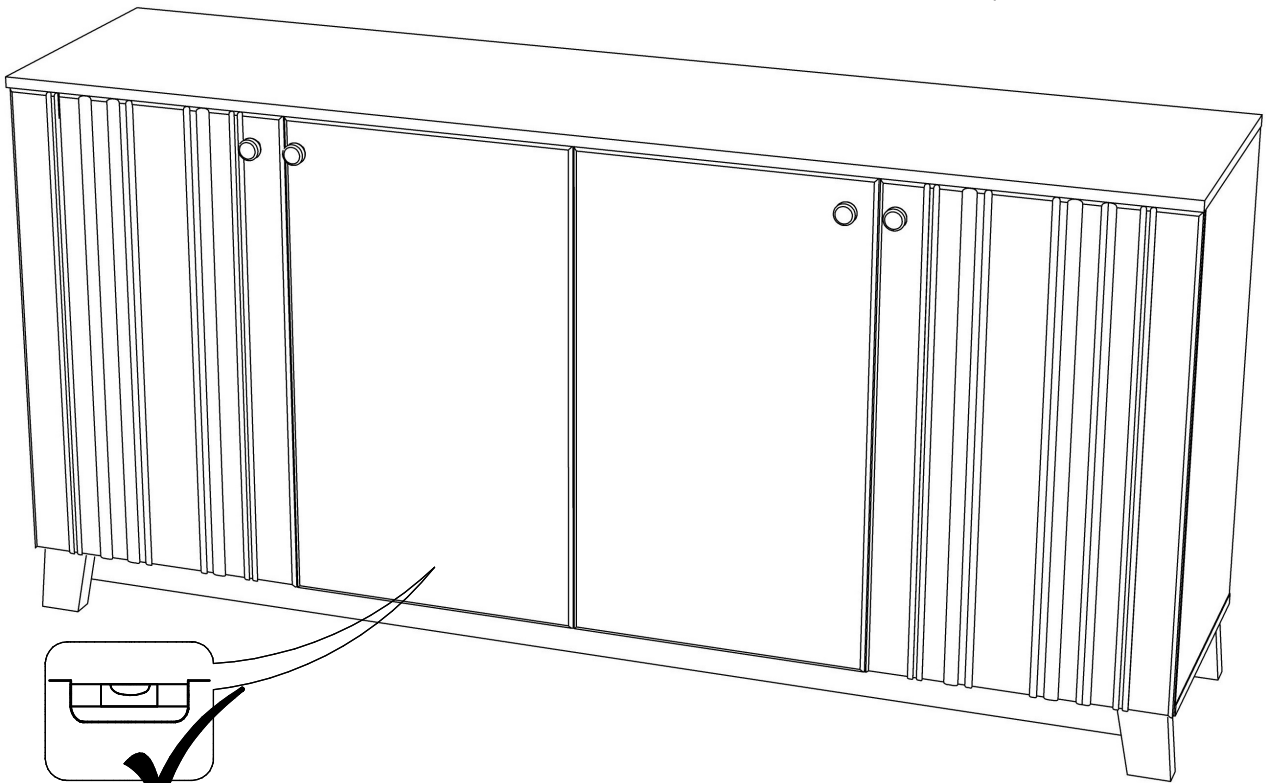
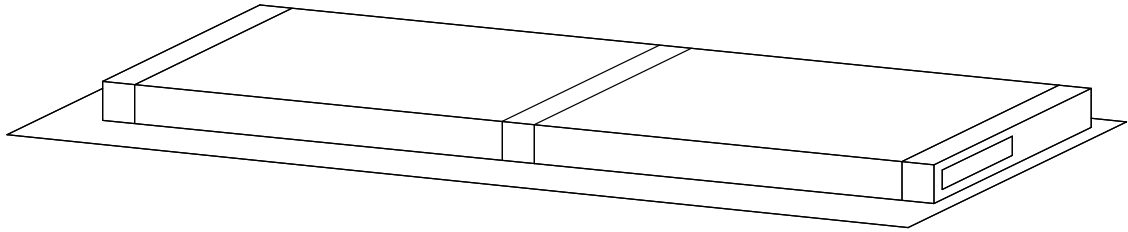
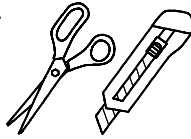
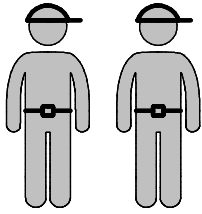

PH2

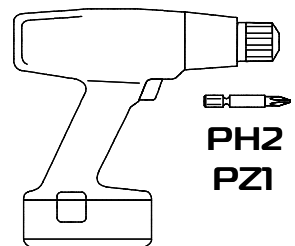
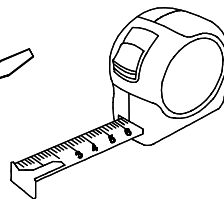
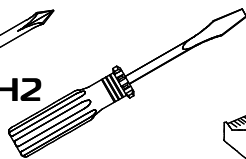

PH2  
PZ1

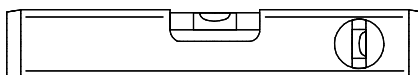

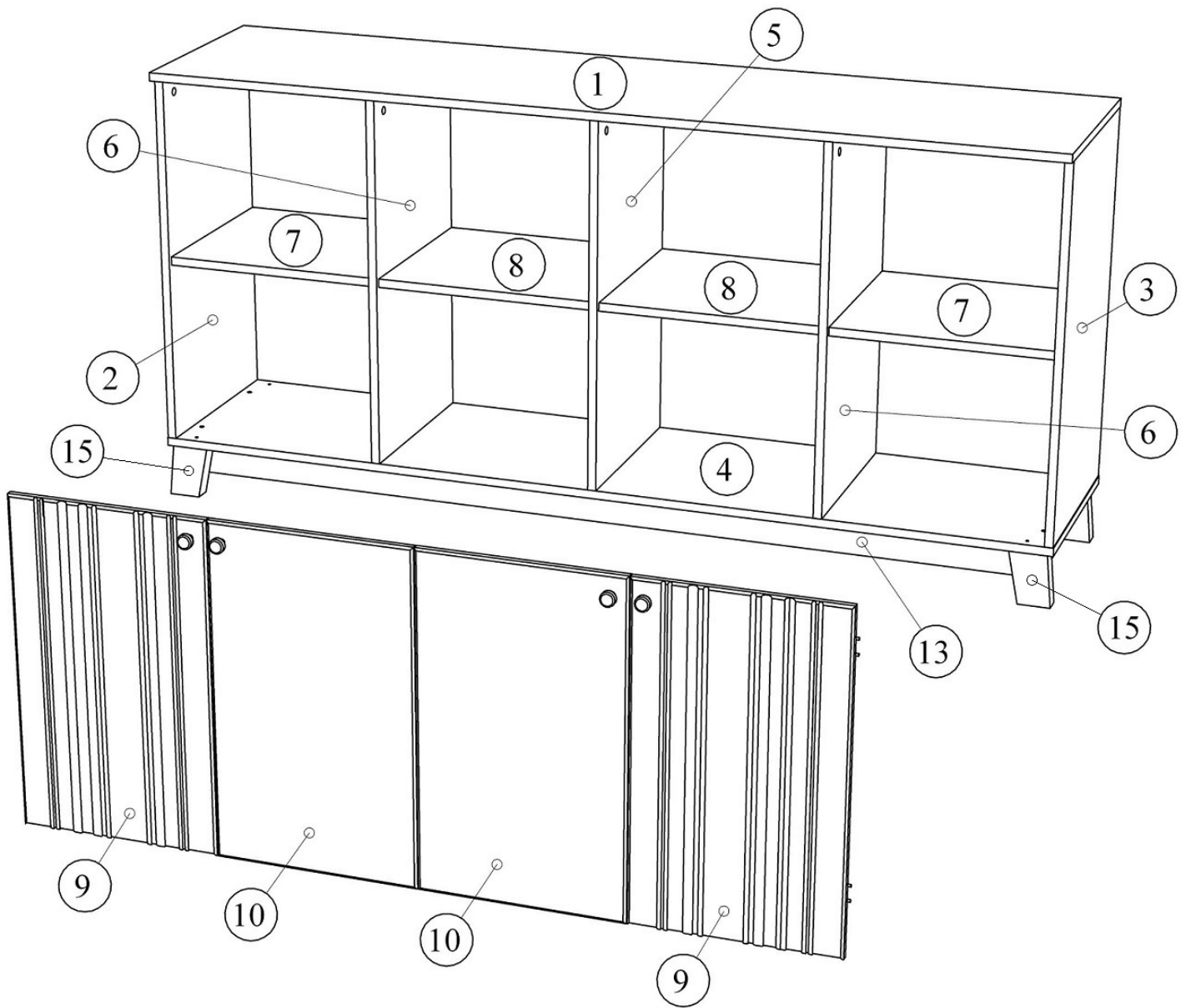

Поз.	Наименование	ДхШхТ	Ко-во № упаковки	
1	Крышка	1734x422x16	1	3
2	Стойка левая	709x402x16	1	2
3	Стойка правая	709x402x16	1	2
4	Основание	1734x402x16	1	3
5	Стойка внутренняя центр	709x382x16	1	2
6	Стойка внутренняя	709x382x16	2	2
7	Полка крайняя	409x372x16	2	3
8	Полка центральная	417x372x16	2	3
9	Дверь с фрезеровкой	721x431x16	2	1
10	Дверь без фрезеровки	721x431x16	2	1
11	Задняя стенка (ДВПО)	1712x359x3	2	3
13	Планка	1622x60x16	1	3
15	Опора сборная	380x80x100	2	1

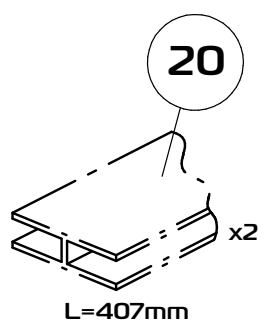
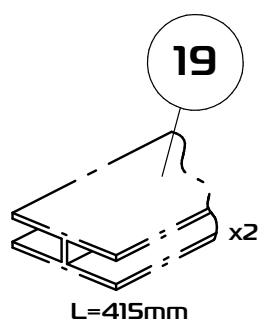
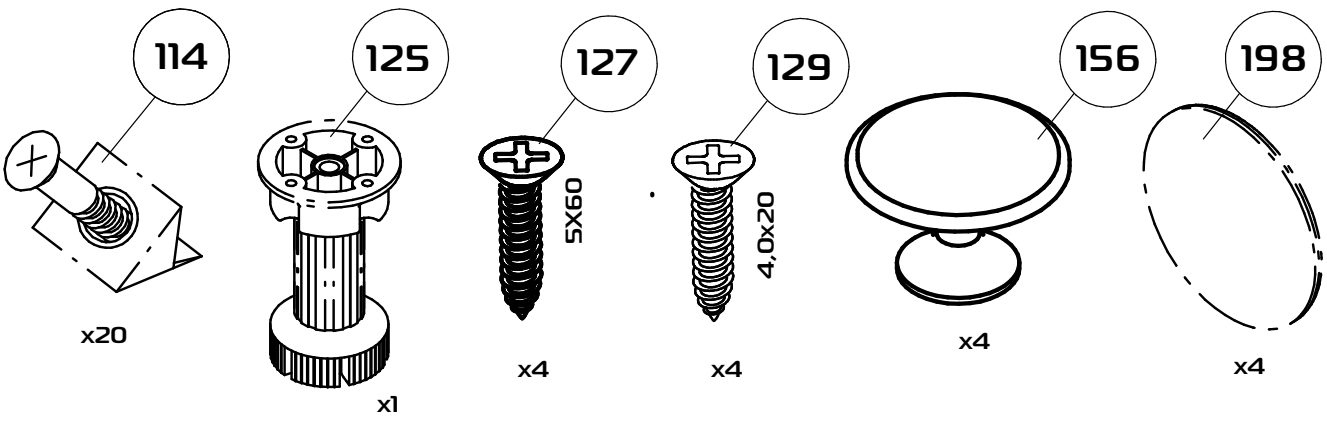
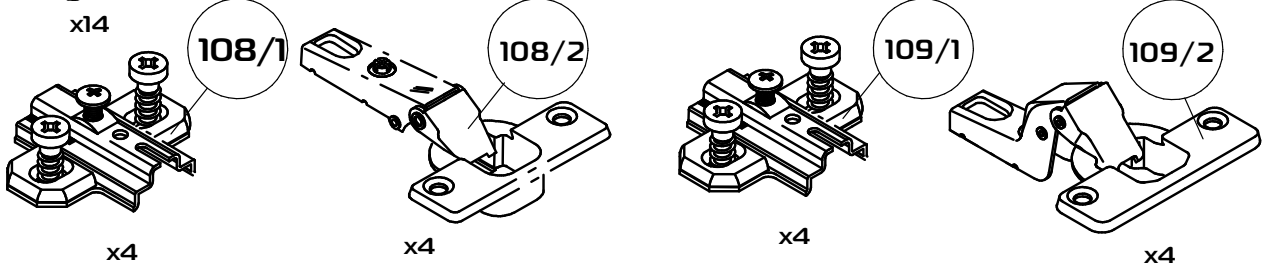
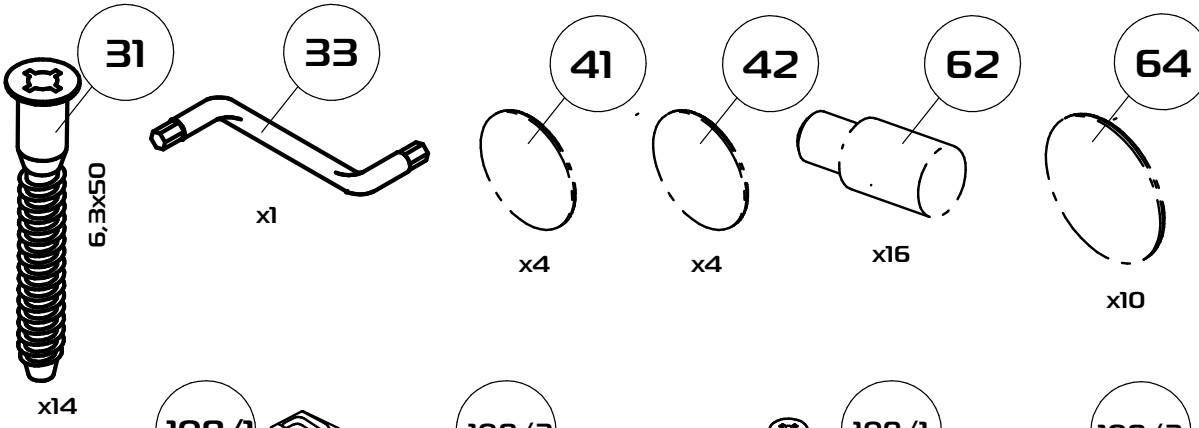
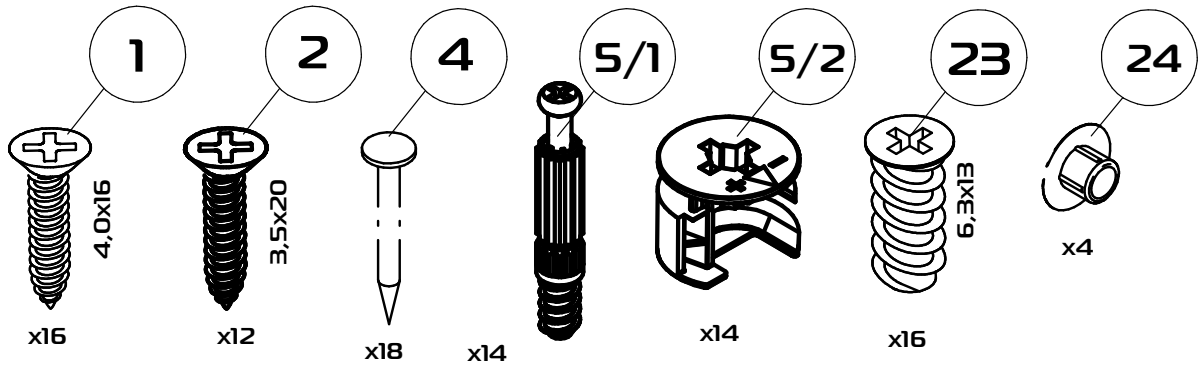

1

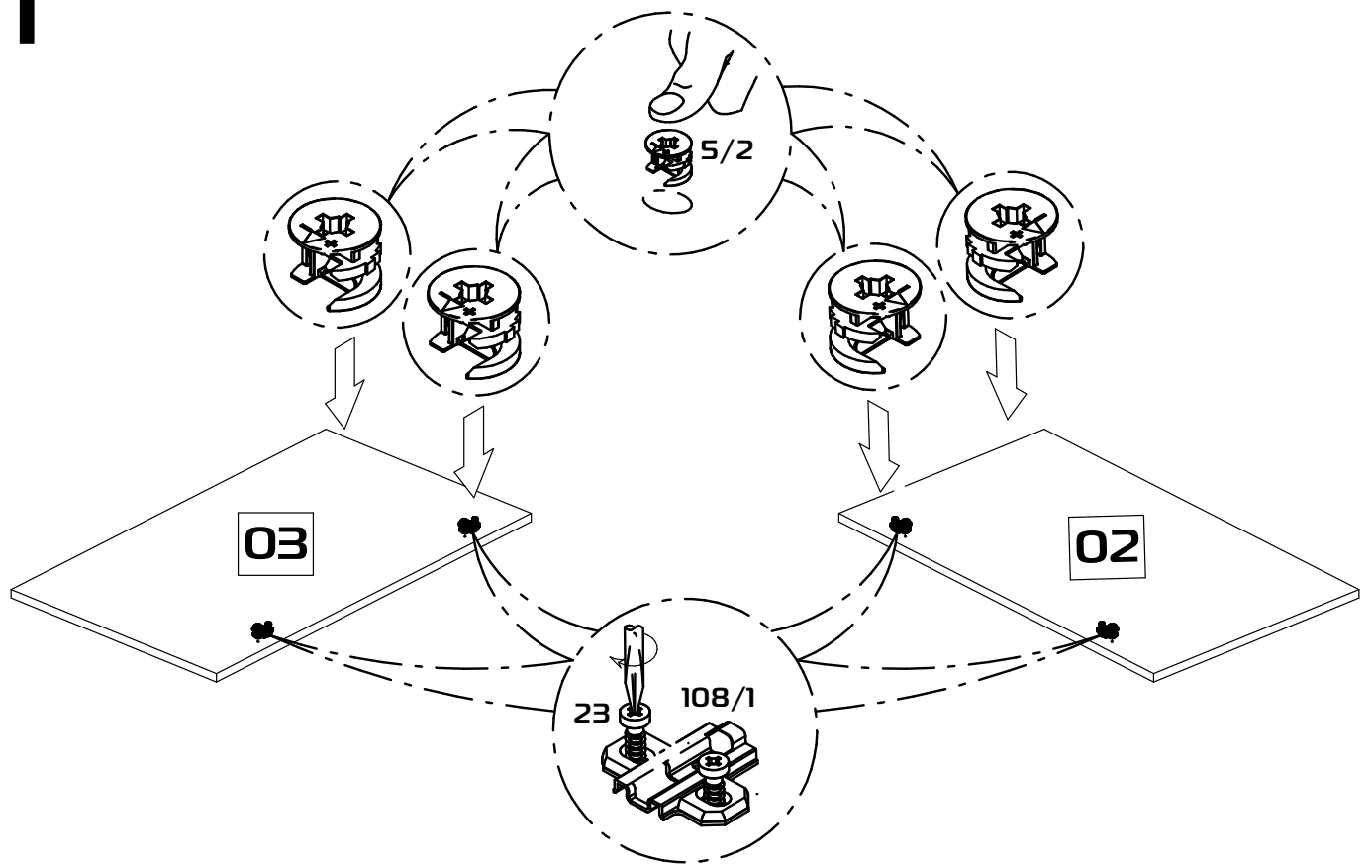

2

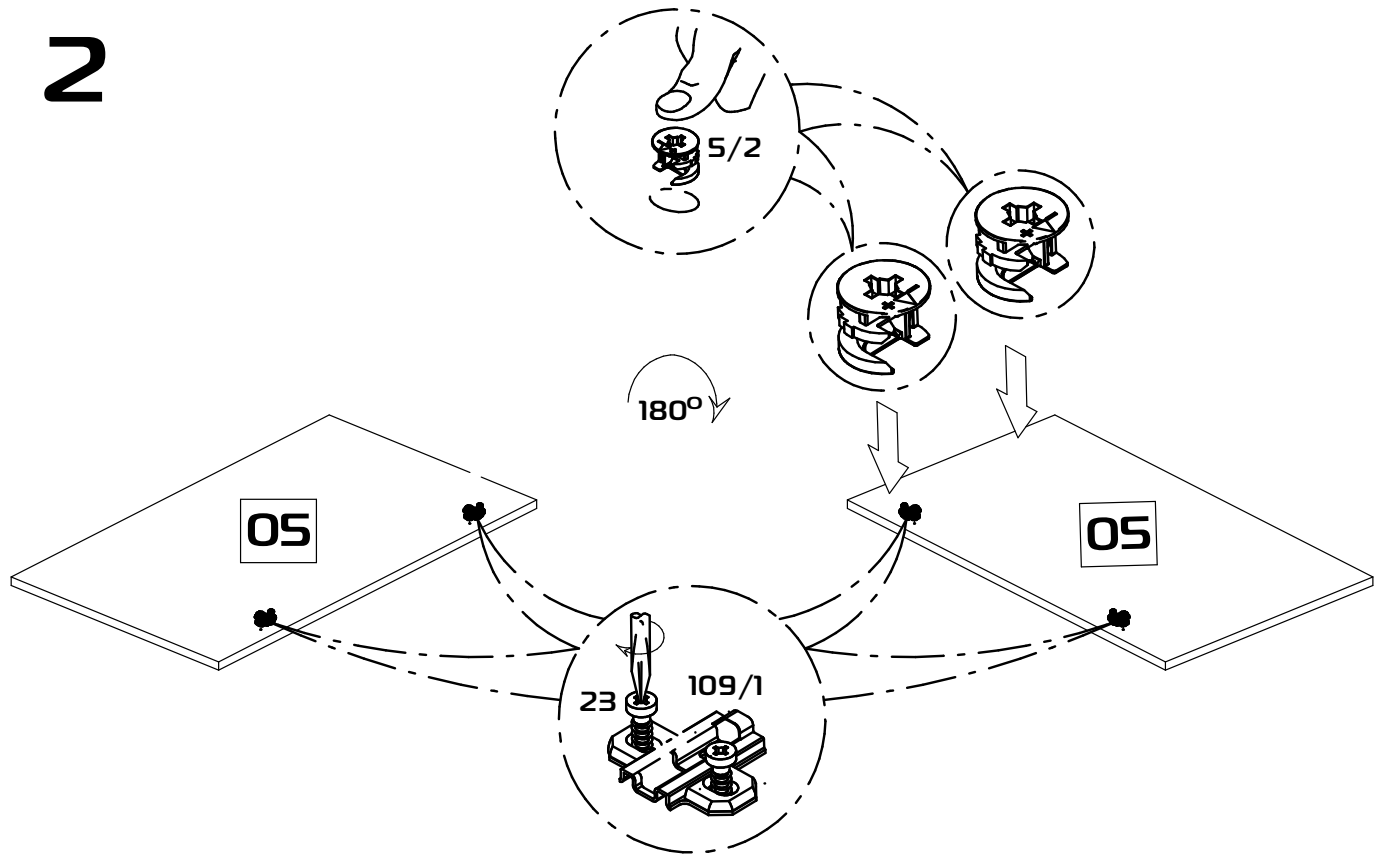

# 3

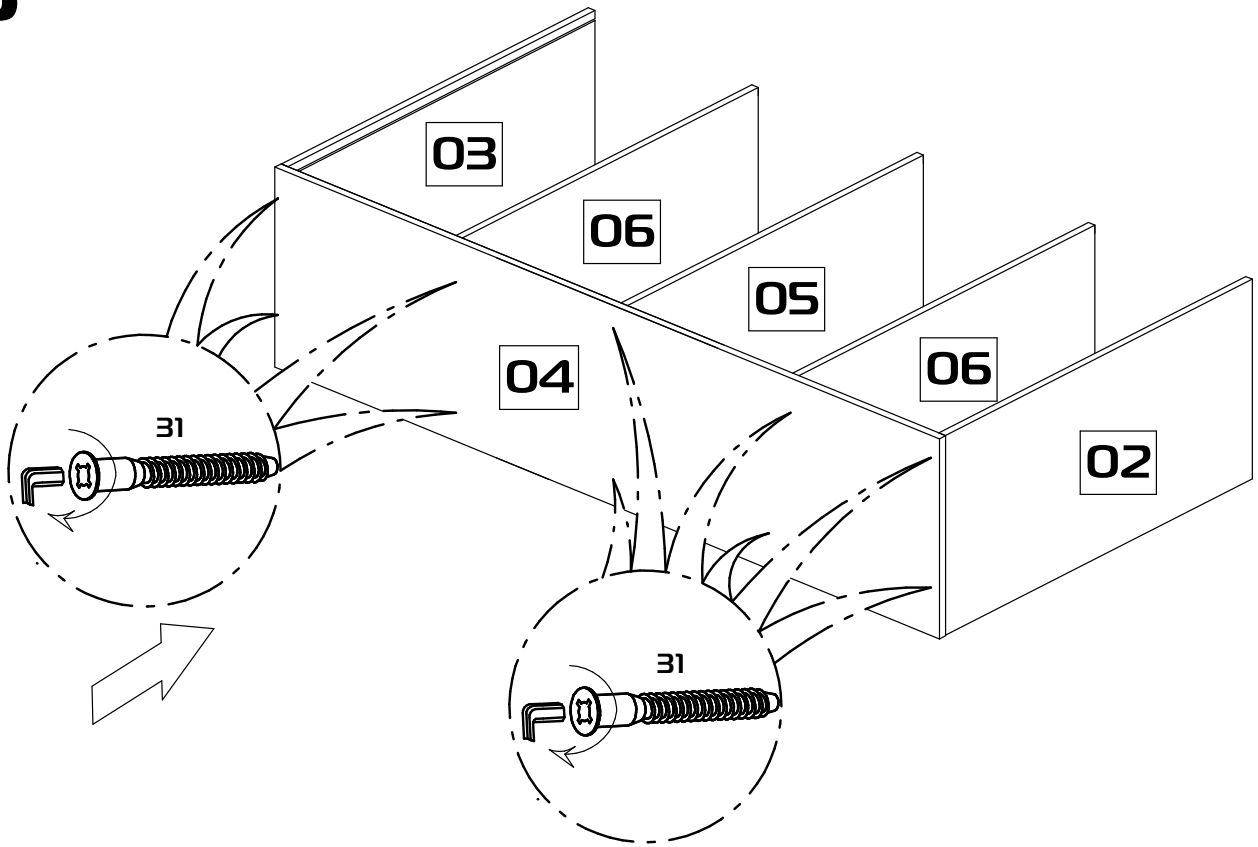

# 4

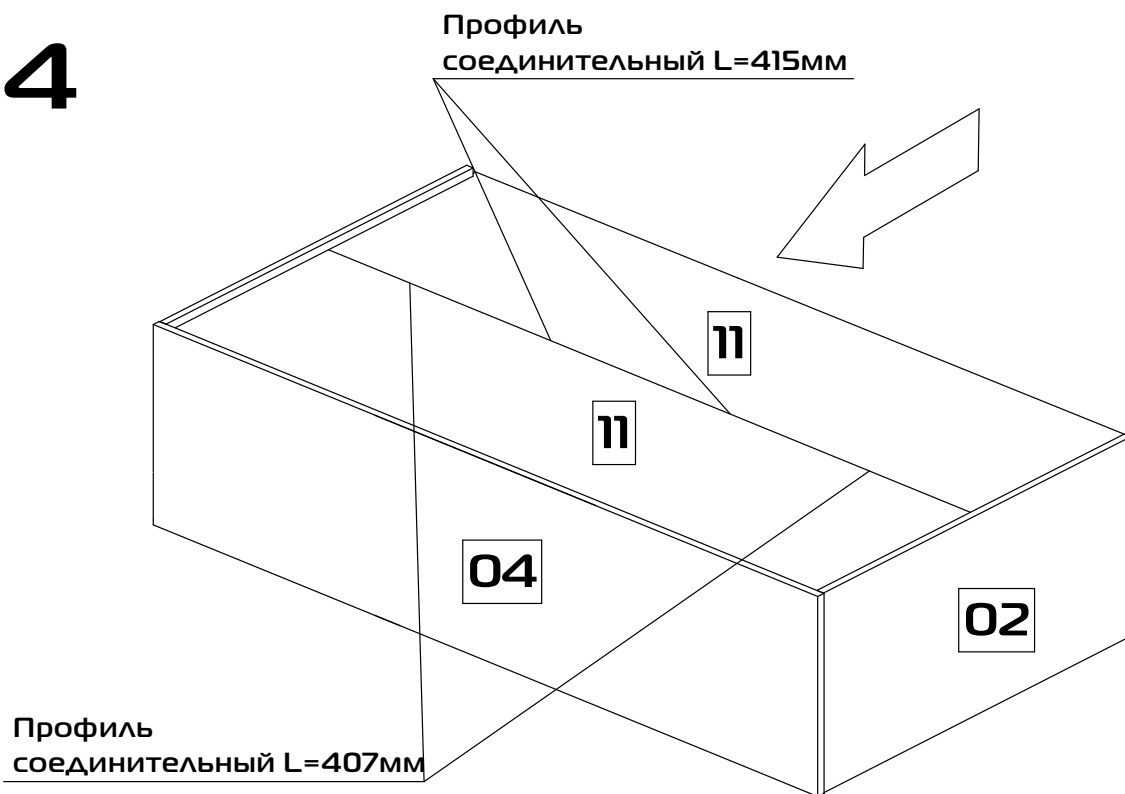

5

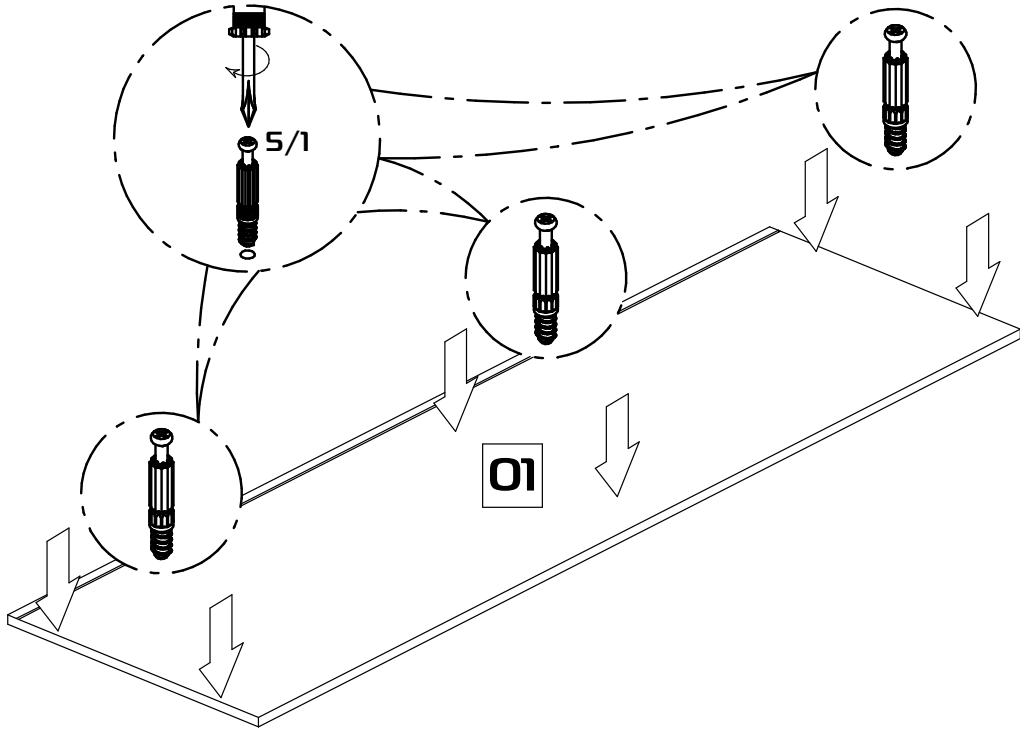

6

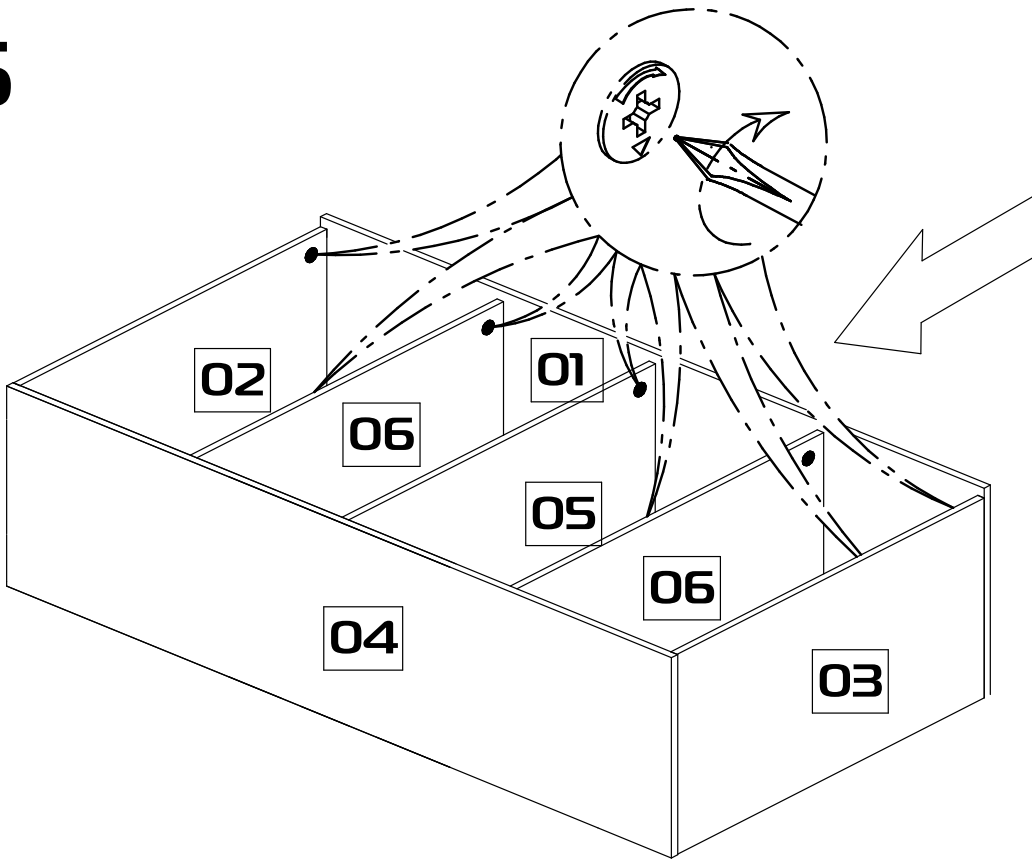



# 7

## L1=L2

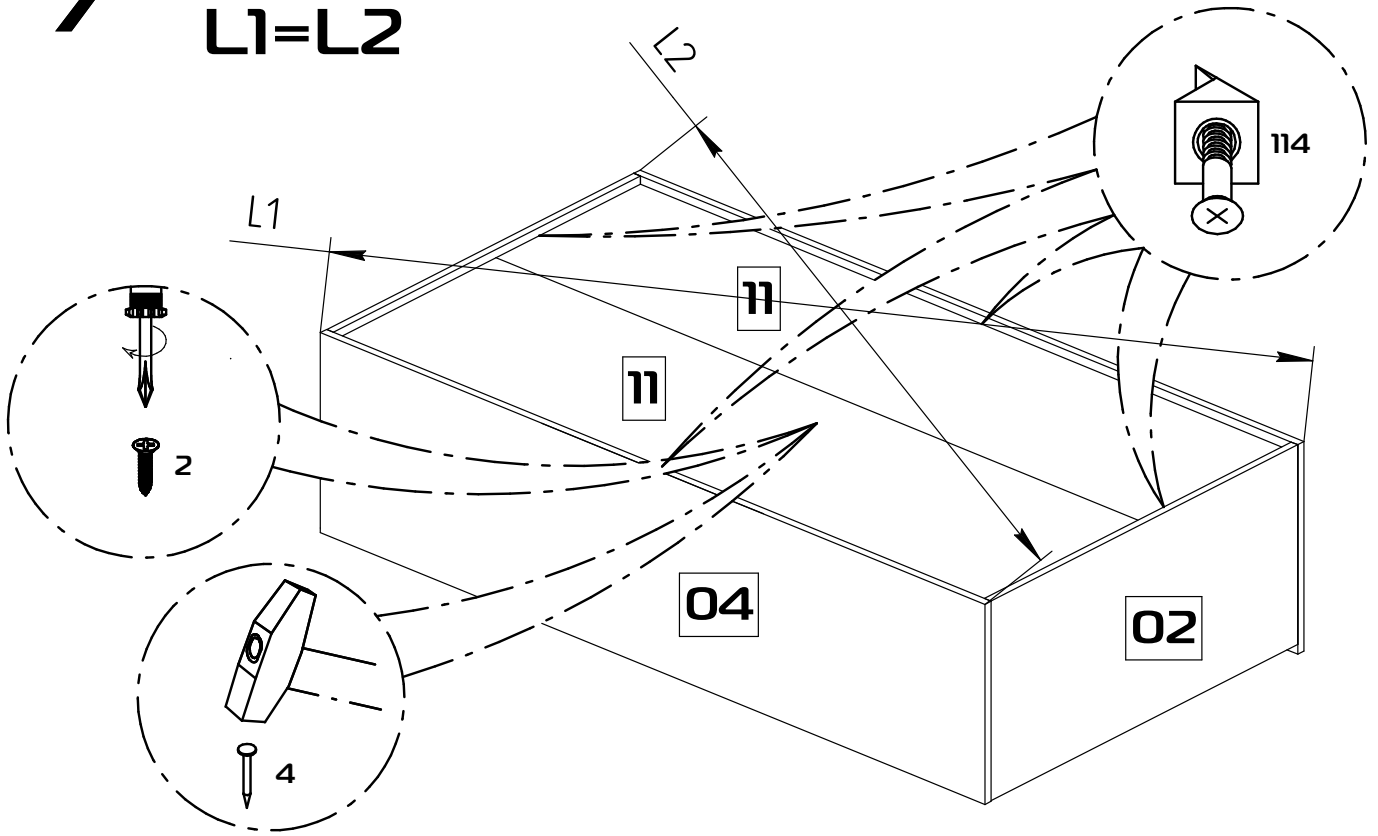

# 8

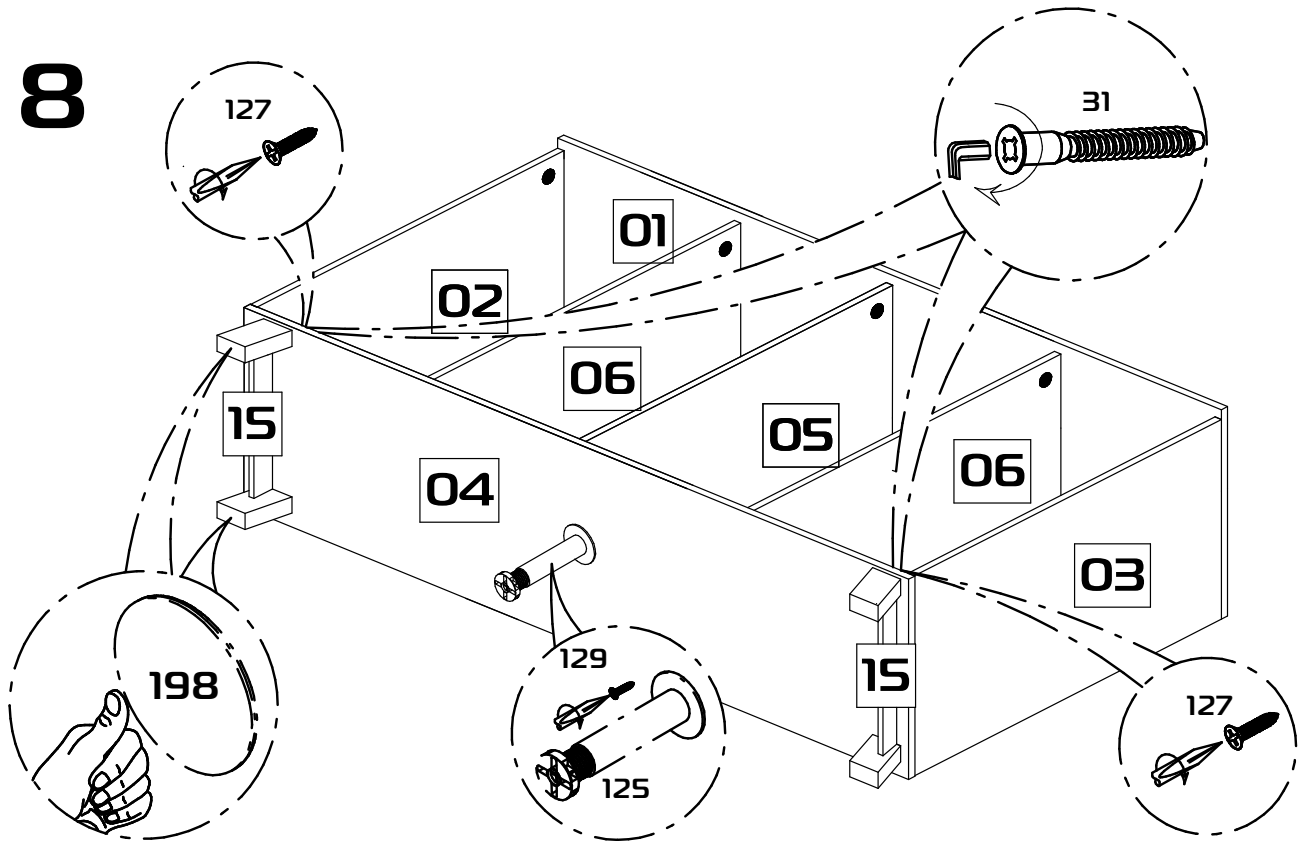

9

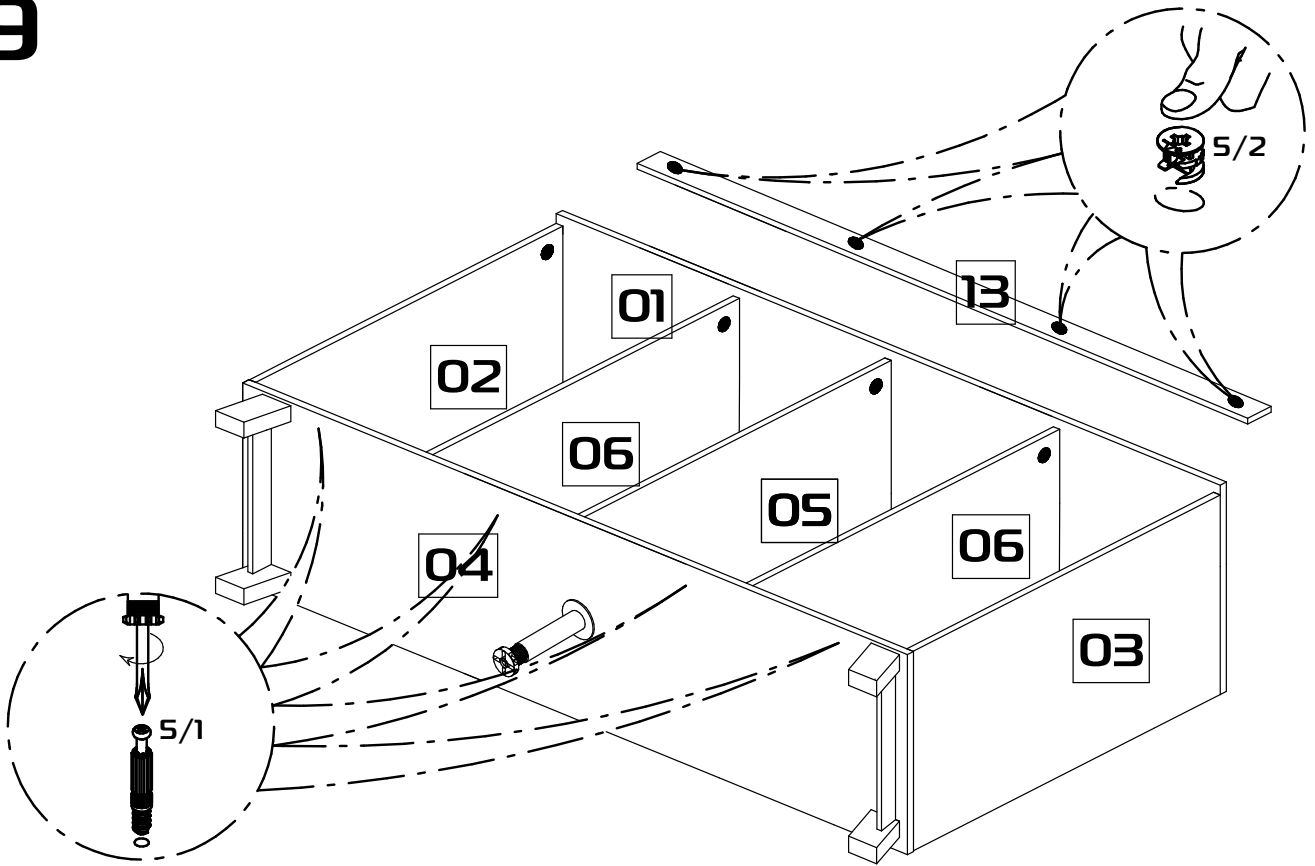

10

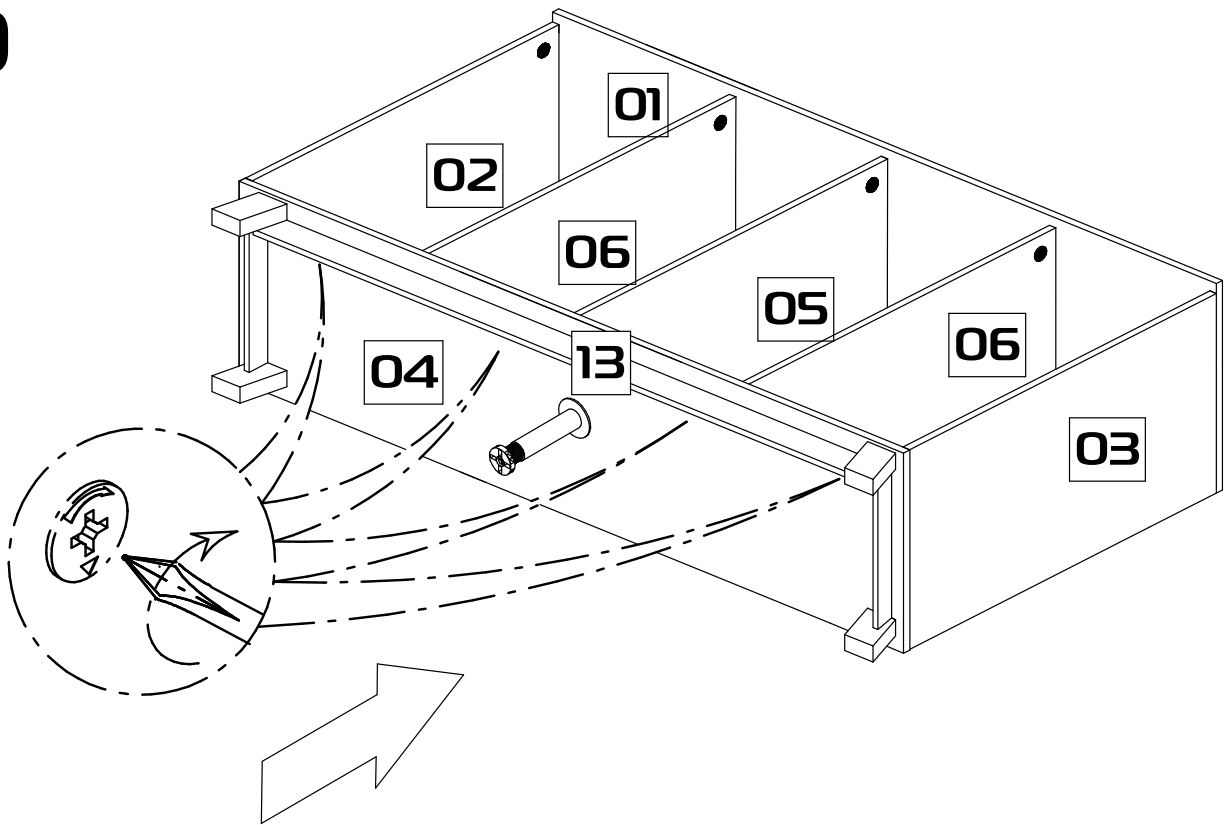

**11**

Досверлить в дверях сверлом  $D=5\text{мм}$  по 1 отверстию, предварительно положив под дверь 09 любой брусок, так что бы двери получились симметричные.

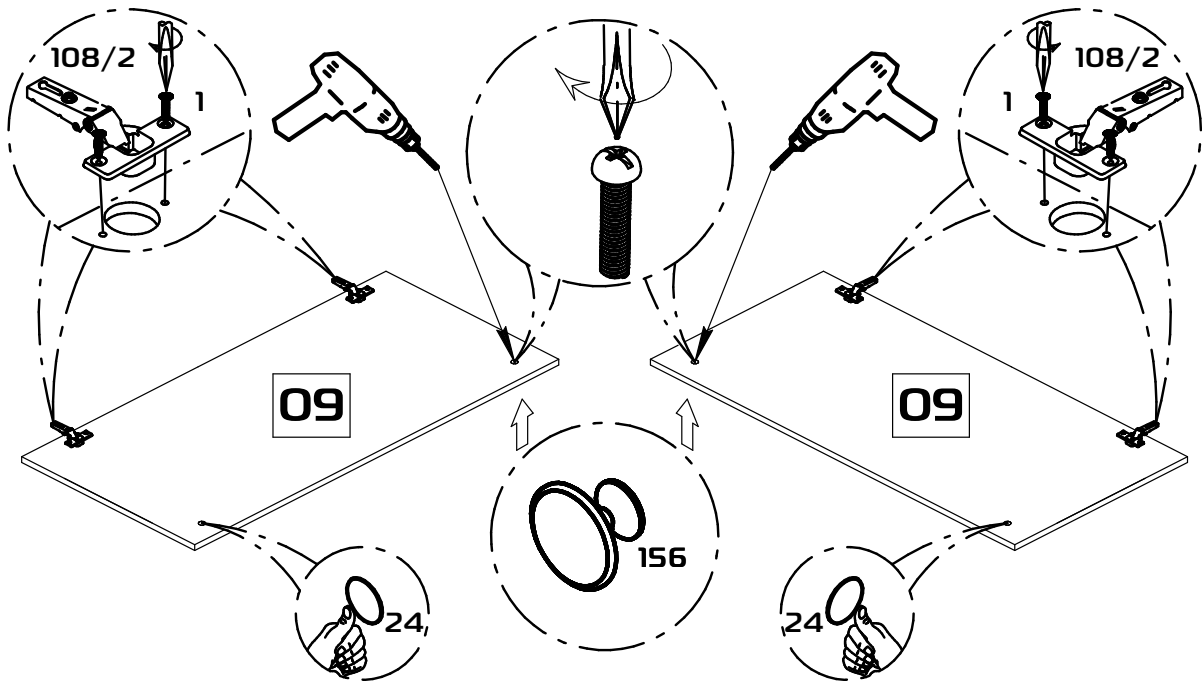
**12**

Досверлить в дверях сверлом  $D=5\text{мм}$  по 1 отверстию, предварительно положив под дверь 10 любой брусок, так что бы двери получились симметричные.

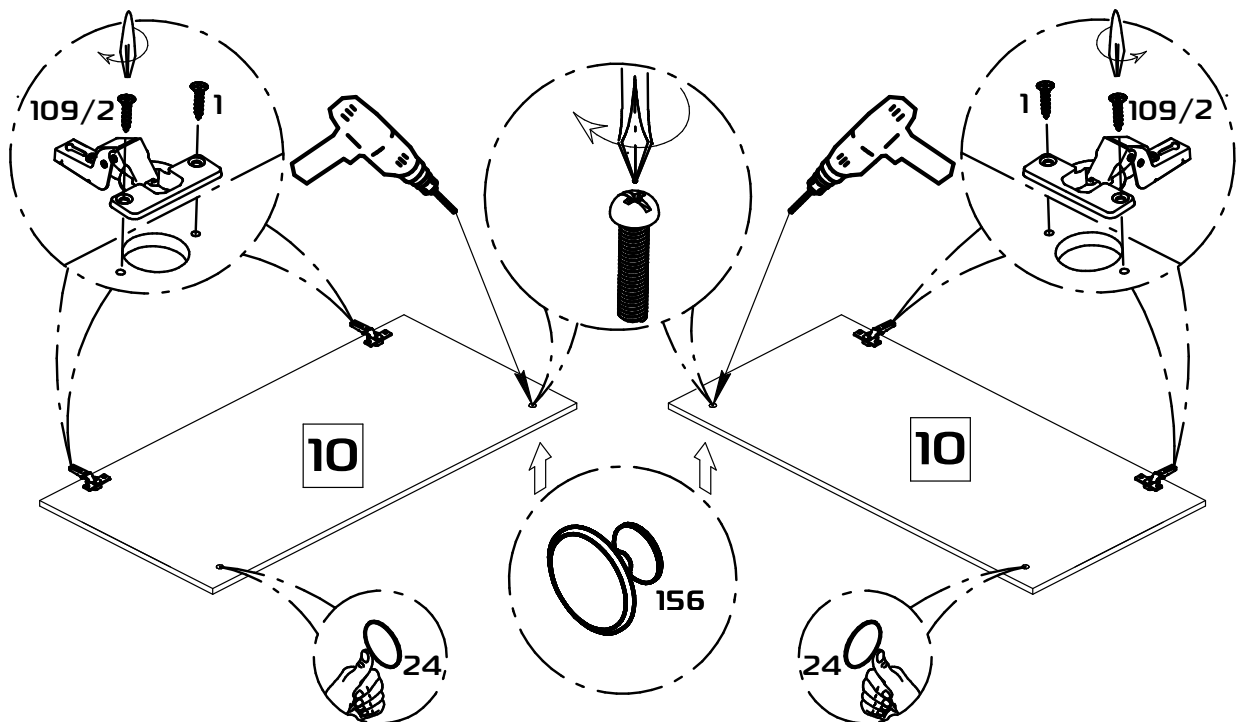

# 13

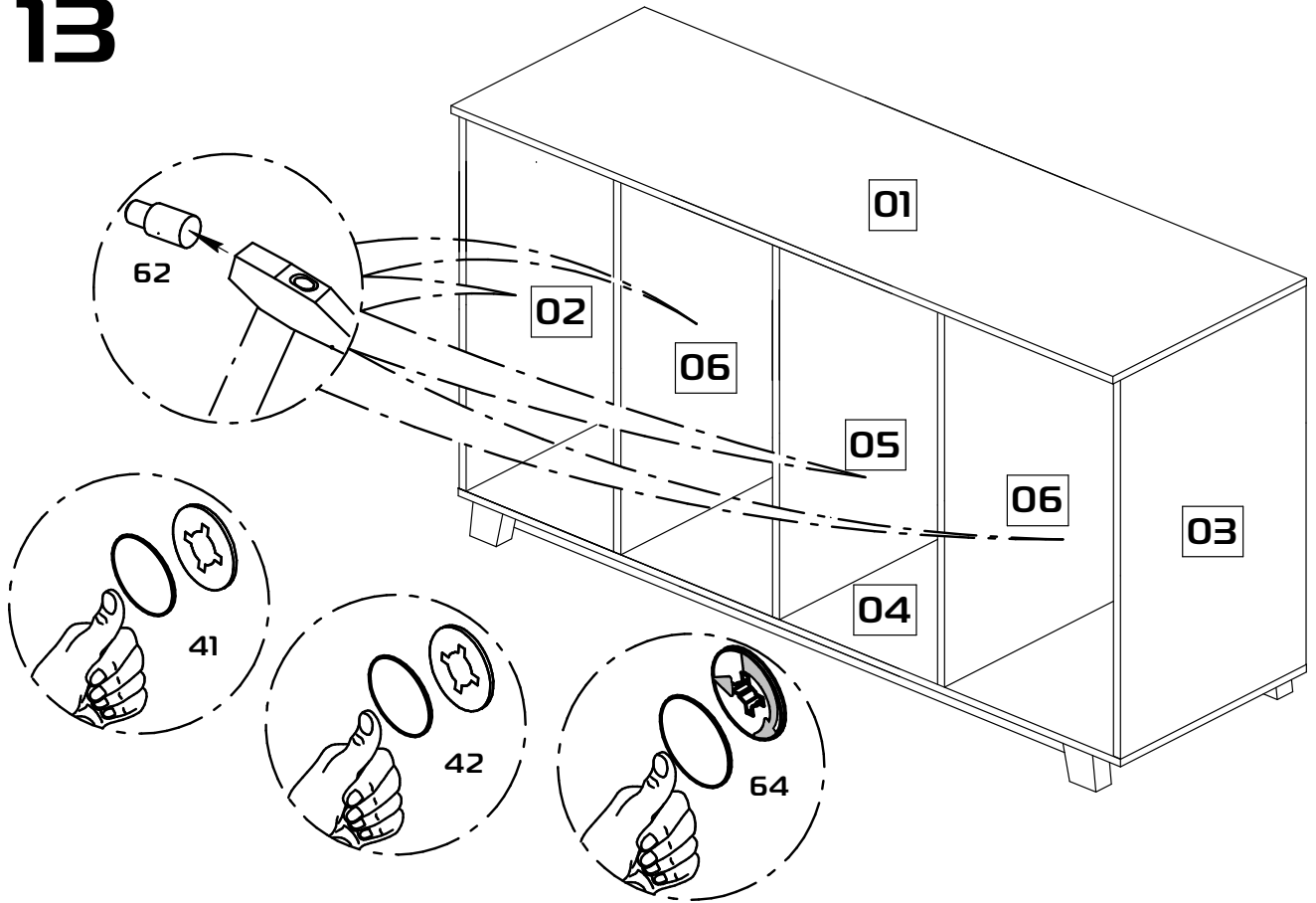

# 14

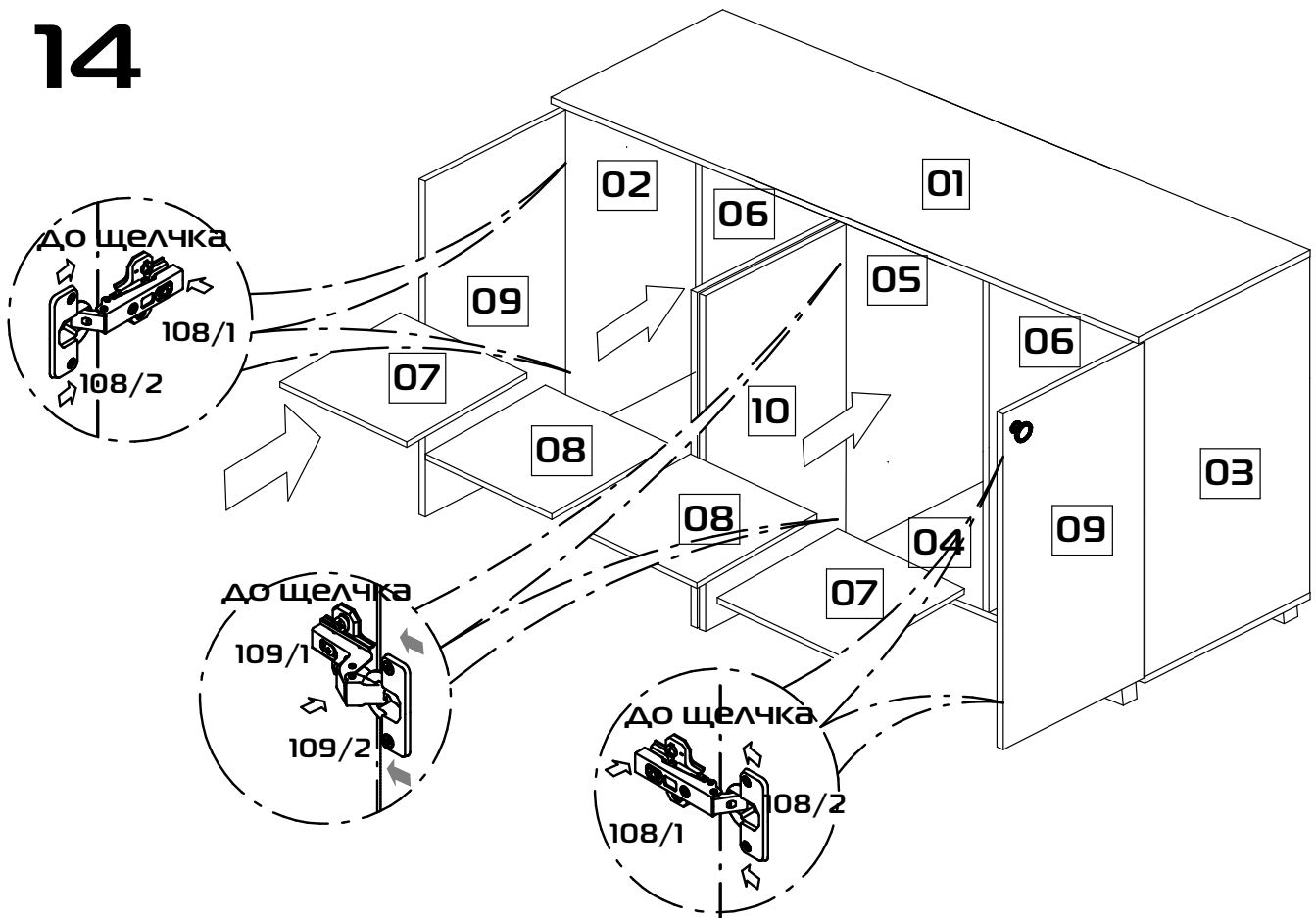

# 15

а) Регулирование высоты  
- посредством регулирования  
по высоте ответной планки  
винтами "А" двери могут точно  
выравниваться по высоте.

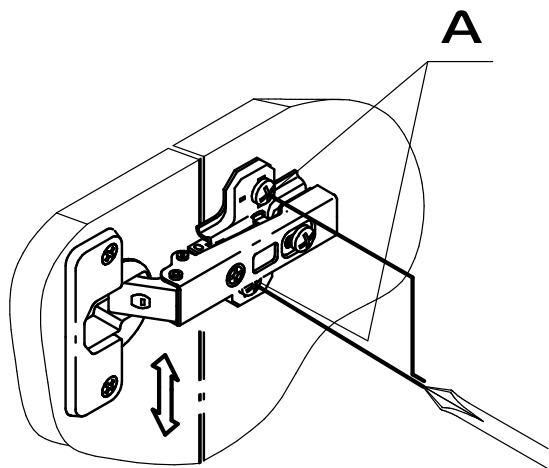

б) Регулирование глубины  
- регулировочный винт "Б"  
повернуть по или против часовой  
стрелки, регулируя расстояние  
между дверью и кромкой  
боковины.

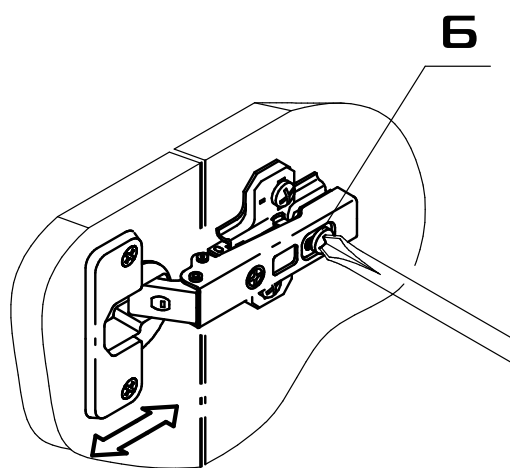

в) Регулирование наложения  
- установочный винт повернуть по  
или против часовой стрелки,  
наложение двери соответственно  
увеличится или уменьшится.

