

# GFGRIL

## ИНСТРУКЦИЯ ПО ЭКСПЛУАТАЦИИ КОФЕМАШИНА АВТОМАТИЧЕСКАЯ КОФЕВАРКА АВТОМАТИЧЕСКАЯ GFC-1000



Мы на YouTube:



Посетите наш сайт:



[WWW.GFGRIL.RU](http://WWW.GFGRIL.RU)

## НАЗНАЧЕНИЕ АВТОМАТИЧЕСКОЙ КОФЕМАШИНЫ

Уважаемый покупатель!

Благодарим Вас за выбор **автоматической кофемашины GFC-1000!**

С данным устройством Ваше утро наполнится яркими мгновениями и зарядит энергией на весь день.

Вы можете выбрать любимый кофейный напиток: эспрессо, американо, латте или капучино, отрегулировав при этом желаемый объем порции и выбрав оптимальный уровень помола зерна.

Носик подачи кофе можно регулировать по высоте кружки: используя удобную и подходящую именно под Ваш запрос посуду, Вы не рискуете пролить кофе, обжечься или испачкать пространство вокруг брызгами.

Мощная помпа с давлением 20 бар обеспечит устойчивую и надежную работу аппарата на протяжении продолжительного времени. Объем отсека для зерен составляет 200 мл - этого может хватить на 18 порций вкуснейшего кофе. Вместительный резервуар для молока объемом 750 мл органично и стильно смотрится рядом с кофемашиной. Благодаря автоматическому капучинатору, Вы получите воздушную кремообразную молочную пенку, которая станет прекрасным дополнением к кофе.

Компактные размеры кофемашины GFC-1000 помогут ей вписаться в любую, даже самую маленькую, кухню. А стильный и лаконичный дизайн подойдет под любой интерьер пространства: от сурового лофта до роскошной классики.

Автоматическая кофемашина GFC-1000 соберет вокруг себя всех Ваших близких друзей и родственников в уютном кругу за чашечкой ароматного кофе.

Данное устройство предназначено для личного использования. Оно не предназначено для использования в коммерческих целях любого рода. Чтобы использовать все преимущества автоматической кофемашины GFC-1000, внимательно изучите руководство по эксплуатации и следуйте правилам ухода и техники безопасности. Это продлит срок службы Вашего прибора.

Сохраните это руководство по эксплуатации для использования в будущем или при передаче устройства другому лицу. Для получения дополнительной информации посетите наш сайт: <https://www.gfgril.ru>

## МЕРЫ ПРЕДОСТОРОЖНОСТИ

### ПЕРЕД ИСПОЛЬЗОВАНИЕМ ПРОЧИТЕ ВСЕ ИНСТРУКЦИИ!

- ❗ Производитель не несет ответственности за повреждения/ущерб, вызванные несоблюдением требований по технике безопасности и правил эксплуатации прибора.
- ❗ **При использовании этого или любого другого электроприбора всегда соблюдайте основные правила техники безопасности:**
  - Используйте кофемашину только по её прямому назначению, как изложено в данной инструкции. Кофемашина предназначена для приготовления кофе эспрессо, капучино, американо и латте.
  - Не включайте кофемашину в электросеть, напряжение которой выходит за пределы, указанные в технических характеристиках.
  - Подключайте устройство только к электрической розетке с соответствующим заземлением.
  - Всегда извлекайте вилку из розетки перед перемещением устройства, очисткой или длительном периоде неиспользования.
  - Не оставляйте устройство без присмотра во время его использования.
  - Данный прибор не предназначен для использования лицами (включая детей) с ограниченными физическими, психическими или умственными способностями, или с недостаточным опытом и знаниями, если только они не находятся под контролем или инструктированием по вопросам использования прибора со стороны лиц, ответственных за их безопасность.
  - Следите за тем, чтобы дети не использовали кофемашину в качестве игрушки.
  - Всегда используйте прибор на ровной стационарной термостойкой поверхности на расстоянии не менее 10 см от края.
  - Не ставьте устройство рядом с источниками тепла, внутри или на верхней части нагретой духовки.
  - Не эксплуатируйте устройство на открытом воздухе: попадание влаги или посторонних предметов внутрь корпуса может привести к серьезным повреждениям прибора и/или поражению электрическим током.
  - Не используйте устройство рядом с водой или другими жидкостями.

- Не ставьте и не роняйте устройство в воду или другие жидкости. Если устройство упало в воду, немедленно отключите его от электрической розетки. Не трогайте и не доставайте его из воды, пока оно подключено.
- Не ставьте прибор на шнур питания, т.к. шнур может погнуться и сломаться.
- Не подключайте и не отключайте устройство в/из розетки мокрыми руками.
- Храните прибор и его сетевой шнур вдали от нагретых поверхностей.
- Никогда не используйте этот прибор, если у него поврежден кабель питания или вилка, или они не работают должным образом; если шнур был удален, поврежден или подвергался воздействию воды или других жидкостей.
- Во время переноса устройства держите его обеими руками. Не держитесь только за основание или верхнюю часть.
- Если шнур питания поврежден, он должен быть заменен производителем или квалифицированным специалистом.
- Оберегайте устройство от ударов, падений, вибраций и иных механических воздействий.



### **ВНИМАНИЕ!**

- Перед включением кофемашины убедитесь, что все съемные детали полностью установлены согласно инструкции.
- Используйте только комплектные оригинальные аксессуары и материалы, рекомендованные производителем.
- Используйте только чистую, питьевую воду комнатной температуры.
- Никогда не заполняйте резервуар для воды другими жидкостями, не насыпайте в резервуар кофе.
- Не заполняйте резервуар для воды выше максимального значения 1500 мл.
- Никогда не включайте прибор без воды.
- Будьте аккуратны – во время приготовления напитков прибор может нагреваться. Во время работы прибора дотрагивайтесь руками только до панели управления прибора.
- Во избежание ожогов будьте осторожны с кофе, выходящим из сопла рожка во время работы. Не убирайте чашку с подставки до полной остановки при-

готовления напитка.

- Снимая чашки с готовым кофе, будьте осторожны, т.к. проливание горячего напитка может вызвать ожог. Проверьте температуру напитка перед тем, как сделать глоток.
- Дайте устройству полностью остыть перед чисткой и снятием аксессуаров.
- Запрещается накрывать устройство чем-либо во время работы. Прибор имеет нагревательную поверхность.
- Не оставляйте прибор с водой при температуре окружающей среды ниже 0 °C.
- Не разрешается мыть съемные части кофемашины в посудомойке.
- Запрещается использовать агрессивные чистящие вещества или обезжиривающие растворители, а также острые предметы, щетки или абразивные вещества для очистки. Протирайте корпус и детали прибора только чистым полотенцем, тканью или бумагой.

## ДЕТАЛИ И ЭЛЕМЕНТЫ КОФЕМАШИНЫ

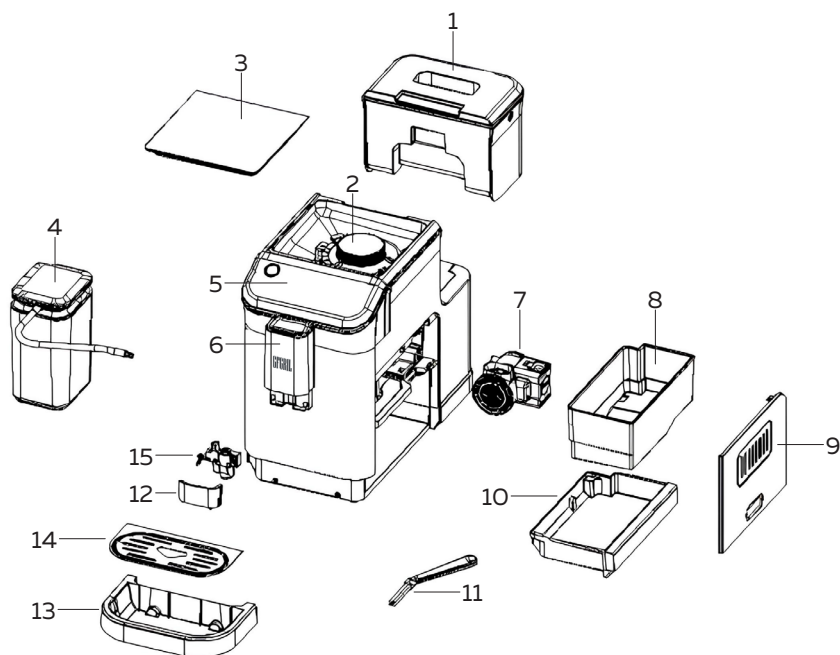

1. Резервуар для воды, 1500 мл
2. Крышка кофемолки с регулятором помола
3. Крышка резервуара для кофейных зерен
4. Резервуар для молока, 750 мл
5. Панель управления
6. Носик подачи кофе и молока
7. Заварочный механизм
8. Резервуар для кофейных таблеток
9. Боковая дверца
10. Внутренний поддон для сбора капель
11. Щеточка для чистки
12. Крышка носика
13. Внешний поддон для сбора капель
14. Решетка для поддона для сбора капель
15. Механизм вспенивания молока

## ПАНЕЛЬ УПРАВЛЕНИЯ

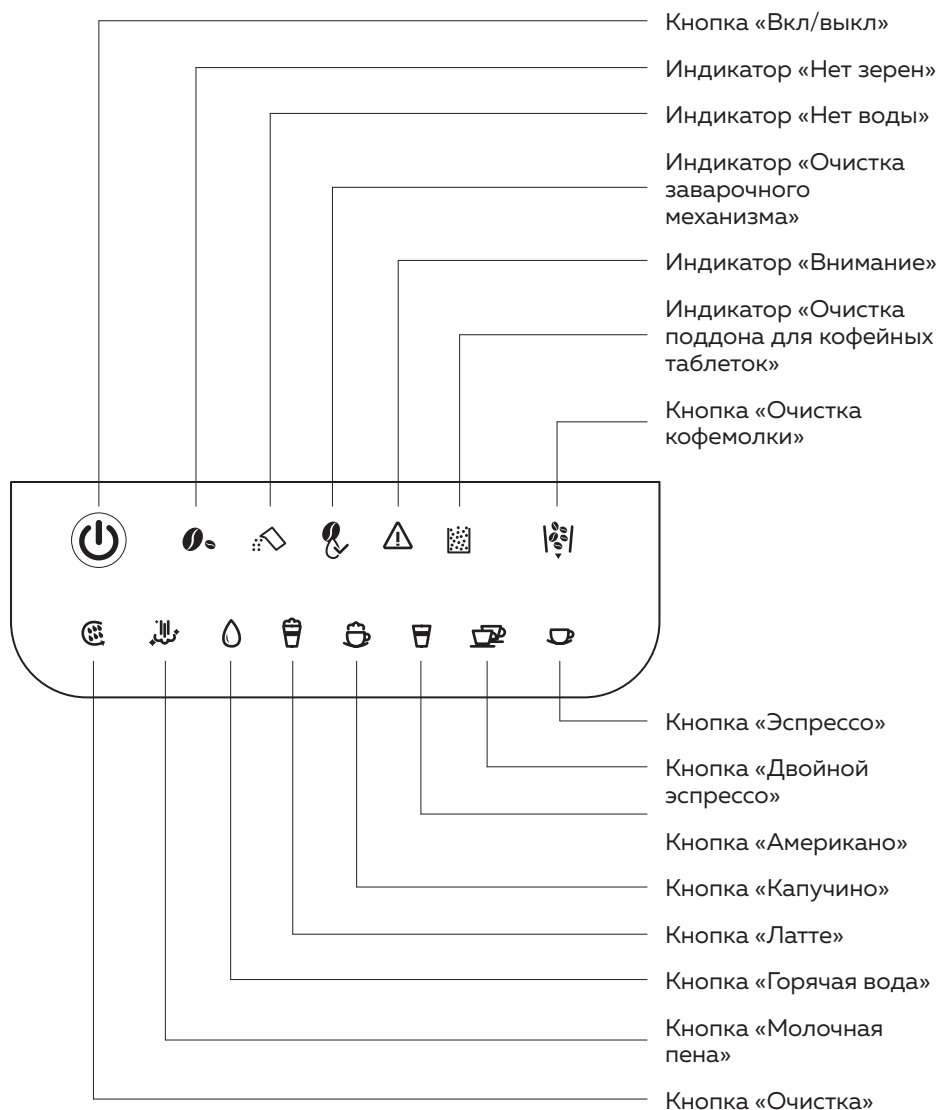

## ПЕРЕД ПЕРВЫМ ИСПОЛЬЗОВАНИЕМ КОФЕМАШИНЫ

**!** Перед первым использованием внимательно прочтите все инструкции и указания по технике безопасности.

После транспортировки или хранения устройства при пониженной температуре необходимо выдержать его при комнатной температуре не менее трёх часов.

Перед первым использованием или после длительного простоя (например, после отпуска) устройство необходимо промыть с помощью описанной ниже процедуры.

- Удалите все упаковочные материалы и наклейки.
- Внимательно осмотрите кофемашину на предмет возможных дефектов, трещин или других повреждений. При их обнаружении не используйте кофемашину и обратитесь к продавцу.
- Протрите влажной тканью корпус кофемашины и затем просушите его.
- Расположите кофемашину на ровной стационарной горизонтальной поверхности на расстоянии не менее 10 см от края.

### Резервуар для воды



Отсоедините резервуар для воды от корпуса прибора, промойте его чистой водой и/или мягким средством для мытья посуды, высушите резервуар для воды.

Наполните резервуар для воды чистой водой до максимального значения, закройте крышку и аккуратно установите его на место.

### Механизм подачи молока и резервуар для молока



1. Откройте крышку носика подачи кофе и молока, нажав на фиксаторы по бокам крышки и потянув ее на себя.
2. Достаньте механизм для вспенивания молока, промойте его под проточной водой и/или мягким средством для мытья посуды, высушите данную деталь и вставьте назад на свое место. Закройте крышку носика подачи кофе и молока.





3. Промойте резервуар для молока, крышку резервуара и силиконовую трубку под проточной водой и/или мягким средством для мытья посуды, высушите эти детали.
4. Откройте крышку резервуара для молока и наполните его молоком, не превышая при этом максимальной отметки. Плотно закройте крышкой резервуар для молока.
5. Откройте отверстие для подсоединения силиконового шланга с левой части носика подачи кофе и молока.
6. Подсоедините один конец силиконового шланга к резервуару для молока, а другой конец шланга вставьте в отверстие для подсоединения шланга на носике кофемашины (пункт 5).

### Заварочный механизм



1. Откройте боковую дверцу, нажав на ее нижнюю боковую часть.
2. Нажмите на заварочный механизм, достаньте его, промойте теплой водой и просушите.
3. Верните заварочный механизм на место. Зажмите фиксаторы с двух сторон заварочного механизма и вставьте его назад в кофемашину. Вы должны услышать характерный щелчок, означающий, что заварочный механизм установлен правильно.



**ВНИМАНИЕ!** Если Вы после всех процедур включили аппарат, и горит индикатор  - это может означать, что заварочный механизм установлен неправильно.

4. Убедитесь, что в кофемашину установлены резервуар для кофейных таблеток и внутренний поддон для сбора капель.

5. Поставьте боковую дверь на место.

**ВНИМАНИЕ!** Если Вы после всех процедур включили аппарат, и мигает индикатор  - это может означать, что боковая дверь или внутренний поддон для сбора капель установлены неправильно.

## Резервуар для кофейных зерен и кофемолка

1. Снимите крышку резервуара для кофейных зерен. Поверните крышку кофемолки против часовой стрелки до упора и снимите ее, потянув вверх. Поверните внешний жернов против часовой стрелки, взявшись за ручку, и потяните его вверх.
2. Промойте водой и/или мягким средством для мытья посуды крышку резервуара для кофейных зерен, крышку кофемолки и внешний жернов. Просушите эти детали.
3. Резервуар для кофейных зерен следует тщательно протереть влажной тканью, затем вытереть насухо.
4. Установите внешний жернов на место и поверните по часовой стрелке до упора.
5. Установите крышку кофемолки в кофемашину, поверните ее по часовой стрелке.



6. Чтобы выбрать необходимую степень помола, крышку кофемолки нужно поворачивать по часовой и против часовой стрелки. Поворот по часовой стрелке уменьшает степень помола, против часовой - увеличивает степень помола. В кофемашине предусмотрено 15 степеней помола, где 1 – тонкий помол, 15 – грубый помол.

**Внимание!** При первом применении рекомендуется выбрать среднюю степень помола – 8. При необходимости степень помола необходимо регулировать постепенно, изменяя его в большую или меньшую сторону на 1 деление на каждые 2-3 порции кофе.

7. После того, как Вы установили нужную Вам степень помола, насыпьте кофейные зерна в резервуар для кофейных зерен (не более 200 г) и закройте крышку резервуара.



## Носик для подачи кофе и молока

Носик для подачи кофе и молока можно отрегулировать на уровне 85 и 115 мм: для низкой и высокой кружки. Для регулировки положения носика достаточно потянуть его вверх или вниз.

## Внешний поддон для сбора капель



Установите решетку для поддона на внешний поддон для сбора капель.

Поддон для сбора капель должен быть надежно установлен таким образом, чтобы на него можно было поставить кружку с горячим кофе, горячим молоком или горячей водой без риска ее опрокинуть.

**Внимание!** Внешний поддон для сбора капель собирает воду из носика во время каждого ополаскивания и самоочистки, а также туда попадает кофе, который может пролиться во время заваривания. Поэтому при регулярном использовании чистите и опорожняйте поддон для сбора капель каждый день.

## ИСПОЛЬЗОВАНИЕ КОФЕМАШИНЫ

Автоматическая кофемашина GFC-1000 – это многофункциональное устройство, которое может приготовить одинарную порцию эспрессо, двойную порцию эспрессо, американо, капучино, латте, приготовить воздушную молочную пенку и выдать порцию простой горячей воды. В устройство встроены функции ручной очистки и очистки кофемолки.



**!** **Внимание!** Каждый раз после включения устройства оно будет проводить автоматическую очистку.

**!** **Внимание!** Во время приготовления кофе будет выходить по каплям в начале (через 2-3 секунды после начала приготовления) и в конце (за 6-8 секунд до окончания приготовления), это является нормой и не является неисправностью.







1. Подсоедините кабель электропитания к электросети с соответствующими параметрами. Нажмите на кнопку «Вкл/выкл» на задней стенке кофемашины.
2. Нажмите и задержите кнопку «» как минимум на 0,3 секунды, загорится соответствующий индикатор и устройство перейдет в режим самоочистки.

**Внимание!** При выявлении каких-либо неисправностей, загорится соответствующий индикатор. В данном случае необходимо обратиться к разделу «Исправление неисправностей».

3. В режиме самоочистки будут мигать индикаторы «» и «». Кофемашина пропустит пролив 150 мл воды, чтобы очистить детали.

**Внимание!** Убедитесь, что внешний поддон для сбора капель и решетка установлены правильно, чтобы вода из носика устройства не лилась мимо. Во время процедуры очистки рекомендуется под носик устройства подставлять тару для сбора воды.



4. После того, как бойлер кофемашины нагрелся, начинают мигать индикаторы «Эспрессо» , «Двойной эспрессо» , «Американо»  и «Очистка кофемолки» .



- Во время нагрева бойлера для создания пара индикаторы кнопок «Капучино» ☕, «Латте» 🥛, «Горячая вода» 💧, «Молочная пена» 🥛👉 и «Очистка» 🧼 мигают. В таком состоянии устройство не может работать корректно. После завершения нагрева бойлера для создания пара все индикаторы, перечисленные выше, начинают постоянно гореть. Это означает, что устройство полностью готово к использованию.

Сразу после того, как устройство закончит все подготовительные процедуры, оно перейдет в режим ожидания.

### Приготовление эспрессо, двойного эспрессо и американо



- Поместите под носик подходящую кружку. При необходимости под кружку можно отрегулировать высоту носика кофемашины.

Емкость кружки должна быть не менее:

Одинарный эспрессо – 40 мл;

Двойной эспрессо – 80 мл;

Американо – 110 мл.



- Нажмите на кнопку «Эспрессо» ☕, «Двойной эспрессо» 🥛☕ или «Американо» 🥛☕ на панели управления. После нажатия на панели управления будут гореть только индикатор включения и индикатор нажатой Вами кнопки.



- После окончания приготовления кофемашина автоматически выключится и перейдет в режим ожидания. Все индикаторы на панели управления начнут гореть.

**Внимание!** Чтобы прервать процесс приготовления кофе раньше времени нажмите на нажатую Вами ранее кнопку второй раз.



## Приготовление капучино, латте и молочной пены



1. Поместите под носик подходящую кружку. При необходимости под кружку можно отрегулировать высоту носика кофемашины.

Емкость кружки должна быть не менее:

Капучино - 110 мл;



Латте - 140 мл;

Молочная пена - 160 мл.

2. Убедитесь, что резервуар для молока подсоединен правильно и наполнен. Схема подсоединения резервуара для молока описана в пункте «Перед первым использованием кофемашины», подпункт «Механизм подачи молока и резервуар для молока».

**Внимание!** Для того, чтобы пенка взбилась до нужной консистенции рекомендуется использовать специальное молоко с содержанием белка более 3 г на 100 г молока. Желательная температура молока 5-10 °С. Холодное молоко будет взбиваться хуже. Домашнее, сладкое, соевое или кокосовое молоко будут взбиваться хуже, чем обычное питьевое пастеризованное.



3. Нажмите на кнопку «Капучино» , «Латте»  или «Молочная пена»  на панели управления. После нажатия на панели управления будут гореть только индикатор включения и индикатор нажатой Вами кнопки.
4. После окончания приготовления кофемашина автоматически выключится и перейдет в режим ожидания. Все индикаторы на панели управления начнут гореть.

**Внимание!** Чтобы прервать процесс приготовления кофе раньше времени нажмите на нажатую Вами ранее кнопку второй раз.

**Внимание!** Если после приготовления напитка в резервуаре для молока осталось молоко, его рекомендуется убрать в холодильник.

Так же рекомендуется мыть силиконовый шланг и механизм вспенивания молока после каждого применения.

**Внимание!** После приготовления капучино, латте или молочной пенки невозможно включить подачу горячей воды. Это связано с тем, что данная кофемашинa имеет защиту от перегрева; необходимо дать кофемашине время (3-5 минут) для остывания, после чего при необходимости получится включить подачу горячей воды.

### Подача горячей воды

1. Поместите под носик подходящую кружку. При необходимости под кружку можно отрегулировать высоту носика кофемашины.

Емкость кружки должна быть не менее:

Подача горячей воды - 120 мл.



2. Нажмите на кнопку «Горячая вода»  на панели управления. После нажатия на панели управления будут гореть только индикатор включения и индикатор нажатой Вами кнопки.
3. После окончания приготовления кофемашинa автоматически выключится и перейдет в режим ожидания. Все индикаторы на панели управления начнут гореть.

**Внимание!** Чтобы прервать процесс подачи горячей воды раньше времени нажмите на нажатую Вами ранее кнопку второй раз.

## РУЧНАЯ НАСТРОЙКА ПОРЦИЙ НАПИТКОВ

Во время приготовления напитков Вы можете вручную установить желаемый объем порции воды в следующем диапазоне:

- эспрессо: 30-100 мл (по умолчанию 40 мл);
- двойной эспрессо: 60-200 мл (по умолчанию 80 мл);
- американо: 110-180 мл (по умолчанию 110 мл)

После начала приготовления выбранного напитка (эспрессо, двойной эспрессо или американо) нажмите и не отпускайте кнопку выбранного напитка. Вы услышите звуковой сигнал, поданный кофемашиной. Индикатор кнопки начнет мигать. Как только кофе в чашке достигнет необходимого уровня, отпустите кнопку. Кофемашина запомнит выбранное Вами количество воды для данного режима.

- капучино и латте: вода 30-100 мл + молоко 10-40 секунд (по умолчанию капучино: кофе 40 мл + молоко 70 мл, латте: кофе 100 мл + молоко 40 мл)

После того, как молоко начнет наливаться в кружку, нажмите и удерживайте кнопку выбранного напитка (капучино или латте). Вы услышите звуковой сигнал, поданный кофемашиной. Индикатор кнопки начнет мигать. Как только молоко в чашке достигнет необходимого уровня, отпустите кнопку. Дождитесь, пока кофемашина начнет подачу кофе и снова нажмите и удерживайте кнопку выбранного напитка. Как только кофе в чашке достигнет необходимого уровня, отпустите кнопку. Кофемашина запомнит выбранное Вами количество молока и воды для данного режима.

**Внимание! Для того, чтобы установить пользовательский объем напитков сначала нужно запустить приготовление выбранного напитка одиночным нажатием на кнопку выбранного напитка, дождаться, пока кофемашина начнет его приготовление, а затем уже удерживать кнопку выбранного напитка так, как это описано выше.**

**После того, как Вы установили пользовательский объем напитка, кофемашина его запомнит и при последующих приготовлениях этого напитка будет готовить установленный ранее объем напитка. Чтобы изменить установленный объем напитка просто повторите процедуры, описанные выше.**

## СБРОС К ЗАВОДСКИМ НАСТРОЙКАМ

Чтобы сбросить все настройки к заводским, нажмите и удерживайте в течение 2 секунд кнопки «Эспрессо» и «Двойной эспрессо».





### УХОД ЗА КОФЕМАШИНОЙ



**Внимание!** Перед началом процедуры очистки обязательно убедитесь, что кофемашина выключена и отключена от электрической сети и все ее детали остыли после использования.

Корпус кофемашины можно протирать сухой или влажной тканью.

Регулярно промывайте резервуар для воды. Если кофемашиной не пользовались 1-2 или более дней, а в резервуаре была вода, ее рекомендуется слить, резервуар промыть и наполнить свежей водой. Чтобы вода в резервуаре не портилась как можно дольше рекомендуется использовать прокипяченную чистую прохладную воду (рекомендуется кипятить воду перед применением, поскольку кофемашина, нагревая воду для приготовления напитков, не доводит ее до кипения).

Необходимо регулярно очищать внешний и внутренний поддоны для капель, заварочный механизм, резервуар для кофейных таблеток.

- Нажмите на нижнюю часть боковой дверцы, чтобы открыть ее. Затем нажмите на заварочный механизм и извлеките его из кофемашины. Как следует промойте заварочный механизм под чистой проточной водой, просушите его. Затем верните заварочный механизм на место, зажав фиксаторы с двух сторон и вставив его в кофемашину до щелчка.
- Из внутреннего и внешнего поддонов для капель регулярно сливайте скопившуюся жидкость. Их так же при необходимости рекомендуется промыть под проточной водой и мягким средством для мытья посуды и просушивать.
- Вытряхните скопившийся кофе из резервуара для кофейных таблеток.

После каждого использования необходимо промывать силиконовый шланг и механизм вспенивания молока. Снимите крышку носика подачи кофе и молока, надавив на фиксаторы по бокам крышки и потянув ее на себя. Потяните механизм вспенивания молока за трубку подачи молока на себя и вниз. Снимите трубку подачи молока с механизма вспенивания молока и вымойте обе части теплой водой с мягким средством для мытья посуды и просушите. Так же регулярно промывайте резервуар для молока вместе с крышкой теплой проточной водой и мягким средством для мытья посуды.



**Внимание!** Ни одну деталь кофемашины не разрешено промывать в посудомоечной машине.

## ОЧИСТКА ВНУТРЕННИХ ЧАСТЕЙ КОФЕМАШИНЫ



1. Поместите кружку под носик для подачи молока и кофе. Объем кружки должен быть не менее 170 мл, так же воды в резервуаре должно быть не менее 170 мл.
2. Нажмите на кнопку «Очистка» . Кофемашина начнет процедуру очистки внутренних деталей.
3. После окончания очистки кофемашина автоматически перейдет в режим ожидания.

Все индикаторы на панели управления начнут гореть.

**Внимание!** Чтобы прервать процесс очистки кофемашины раньше времени нажмите на нажатую Вами ранее кнопку второй раз.

## ОЧИСТКА КОФЕМОЛКИ

1. Выключите кофемашину и отключите ее от электросети.
2. Снимите крышку резервуара для кофейных зерен. Опустошите резервуар, достав из нее остатки зерен.
3. Поверните крышку кофемолки против часовой стрелки до упора и снимите ее, потянув вверх.
4. Поверните внешний жернов против часовой стрелки, взявшись за ручку, потяните его вверх.
5. Крышку резервуара для кофейных зерен, крышку кофемолки и внешний жернов необходимо промыть теплой проточной водой с мягким средством для мытья посуды и просушить их.
6. Кофемолку можно очистить при помощи щеточки, которая поставляется в комплекте с кофемашиной.
7. Закройте кофемолку крышкой, не устанавливая при этом внешний жернов.
8. Подключите кофемашину к электросети и включите ее. Нажмите на кнопку «Вкл/Выкл». Кофемашина должна перейти в режим ожидания. При включении кофемашина проводит самоочистку, для этого ей необходимо примерно 150 мл воды. Убедитесь, что в резервуаре достаточно воды, так же рекомендуется подставить чашку под носик.



9. После того, как кофемашина перейдет в режим ожидания, нажмите на кнопку «Очистка кофемолки» . После нажатия на панели управления будут гореть индикатор кнопки «Вкл/Выкл» и индикатор кнопки «Очистка кофемолки».

Сама кофемолка будет работать примерно 15 секунд. Как только кофемолка завершит работу, Вы услышите звуковой сигнал, кофемашина перейдет в режим ожидания. Индикаторы всех кнопок будут гореть непрерывно. Чтобы завершить очистку кофемолки раньше, во время работы нажмите на кнопку «Очистка кофемолки» еще раз.

10. Если в кофемолке остались зерна, нажмите на кнопку «Очистка кофемолки еще раз».
11. После того, как кофемолка опустошилась, снимите крышку кофемолки, повернув ее против часовой стрелки.
12. Установите внешний жернов на место и поверните его по часовой стрелке до упора.
13. Установите на место крышку кофемолки, повернув ее по часовой стрелке.





14. Нажмите одновременно на кнопки «Очистка кофемолки» и «Эспрессо».



15. Нажмите на нижнюю часть боковой дверцы, чтобы ее снять.

16. Очистите отверстие для входа молотого кофе при помощи щеточки для чистки из комплекта. Остатки кофе упадут в резервуар для кофейных таблеток. Достаньте его, очистите и установите обратно на место.
17. Поставьте на место боковую дверцу.
18. Снова нажмите на кнопки «Очистка кофемашины» и «Эспрессо». Кофемашина перейдет в режим ожидания.

## ОЧИСТКА КРОНШТЕЙНА ЗАВАРОЧНОГО МЕХАНИЗМА

1. Нажмите одновременно на кнопки «Очистка»  и «Двойной эспрессо» .
2. Снимите боковую дверцу, нажав на ее нижнюю часть.
3. Очистите пространство рядом с заварочным механизмом щеточкой из комплекта.
4. Верните боковую дверцу на место. Снова нажмите одновременно на кнопки «Очистка» и «Двойной эспрессо». Кофемашина перейдет в режим ожидания.

## ОЧИСТКА ОТ НАКИПИ

 **Внимание!** Проводить очистку от накипи нужно, когда горят индикаторы кнопок «Горячая вода»  и «Очистка» .

1. Налейте в резервуар раствор воды со средством для удаления накипи до максимальной отметки (можно использовать, например, 3% раствор лимонной кислоты).
2. Под носик кофемашины поставьте емкость, вмещающую в себя не менее 1,5 л.



3. Нажмите одновременно на кнопки «Очистка» и «Горячая вода».
  4. Кофемашина начнет процесс удаления накипи. Удаление накипи займет примерно 10 минут.
  5. После завершения процесса удаления накипи кофемашина перейдет в режим ожидания.
6. Тщательно промойте резервуар для воды и повторите действия, описанные в пунктах 2-3, но уже с чистой прохладной водой.

 **Внимание!** После удаления накипи количество циклов заваривания кофе будет обнулено. Следующее оповещение о необходимости провести очистку от накипи появится после заваривания 500 чашек кофе.

## РЕКОМЕНДАЦИИ ПО ПРИГОТОВЛЕНИЮ КОФЕ

1. Чистая кофемашина готовит вкусный кофе, поэтому так важно ее регулярно чистить и проводить процедуры, описанные в пункте «Чистка и обслуживание кофемашины».
2. Всегда используйте только свежую прохладную воду, заранее прокипяченную, поскольку в процессе нагревания воды для приготовления напитков кофемашина не доводит воду до кипячения.
3. Разные сорта кофе имеют разный вкус и крепость, Вы можете выбрать идеально подходящий Вам сорт.

Маркировка качества сортов кофе:

- AA и A - лучшее качество,
  - AB - высокое качество,
  - B и BA - среднее качество,
  - BB и C - низкое качество.
4. Вскрытый кофе необходимо хранить в плотно закрытой герметичной упаковке в прохладном темном месте. Так же кофе для сохранения свежести можно хранить в холодильнике.
  5. Перед приготовлением эспрессо чашку рекомендуется прогреть.
  6. Важное значение в приготовлении напитков играет молочная пена и молоко, из которого взбивается пена. Наиболее подходящим молоком считается прохладное молоко из холодильника с содержанием белка более 3 грамм. Горячее и теплое молоко взбивается намного хуже. Так же хуже могут взбиваться жирное, соевое, овсяное, кокосовое и сладкое молоко.

## ПОМОЛ КОФЕ

В кофемашине предусмотрено 15 степеней помола, где 1 – тонкий помол, 15 – грубый помол. При первом использовании рекомендуется устанавливать среднюю степень помола – 8.

В дальнейшем необходимо изменять степень помола постепенно: поворачивать крышку кофемолки на одно деление, приготовить 2-3 порции кофе. Если Вы останетесь недовольны результатом, снова поверните крышку кофеварки на одно деление, затем приготовьте 2-3 порции кофе.



**Внимание!** Ощутить разницу во вкусе кофе можно будет только после 2-3 чашек кофе, так как необходимо израсходовать остатки ранее перемолотого кофе.



**Внимание!** Вкус кофе меняется от степени помола кофе: чем мельче помол – тем вкус будет насыщенней.

## УСТРАНЕНИЕ НЕИСПРАВНОСТЕЙ

Неисправность	Причина	Решение
Мигает индикатор «Нет воды».	Нет воды в резервуаре для воды.	Наполните резервуар водой.
Мигает индикатор «Внимание».	Крышка кофемолки, боковая дверца или внутренний поддон для сбора капель установлены неправильно.	Переустановите крышку кофемолки, боковую дверцу или внутренний поддон для сбора капель.
Индикатор «Внимание» горит.	Неправильно установлены заварочный механизм или внутренний поддон для сбора капель.	Переустановите заварочный механизм и внутренний поддон для сбора капель.
Горит индикатор «Нет зерен».	В резервуаре для зерен закончились зерна кофе.	Засыпьте зерна кофе в резервуар для зерен.
Горит индикатор «Очистка резервуара для кофейных таблеток».	Резервуар для кофейных таблеток полон.	Очистите резервуар для кофейных таблеток.
Горит индикатор «Очистка заварочного механизма».	Необходимо очистить заварочный механизм.	Очистите заварочный механизм.
Одновременно мигают индикаторы кнопок «Эспрессо» и «Внимание».	Ошибка работы мотора кофемолки.	Перезагрузите устройство, выключив и включив его. Если это не помогло, обратитесь к продавцу.
Одновременно мигают индикаторы кнопок «Нет зерен» и «Внимание».	Было проведено 16 циклов помолы кофе друг за другом с перерывом менее 5 минут, что привело к тому, что кофемолка перегрелась.	Дайте кофемашине остыть как минимум в течение 5 минут.
Горит индикатор кнопки «Горячая вода». Подача горячей воды при этом невозможна.	Кофемашина включила защиту от перегрева после приготовления капучино, латте или молочной пены.	Чтобы избежать перегрева прибора, дайте ему остыть в течение как минимум 3-5 минут.
Одновременно мигают индикаторы кнопок «Латте» и «Внимание».	Ошибка работы заварочного механизма.	Перезагрузите устройство, выключив и включив его. Если это не помогло, обратитесь к продавцу.
Одновременно мигают индикаторы кнопок «Горячая вода» и «Внимание».	Сработала защита от включения устройства без воды.	Наполните резервуар для воды, не превышая максимальную отметку.
Одновременно горят индикаторы кнопок «Горячая вода» и «Внимание».	Требуется очистка от накипи.	Проведите очистку устройства от накипи.

Одновременно мигают индикаторы кнопок «Американо» и «Внимание».	Ошибка работы платы управления нагревательного элемента воды.	Обратитесь к продавцу.
Одновременно мигают индикаторы кнопок «Капучино» и «Внимание».	Ошибка работы платы управления нагревательного элемента подачи пара.	Обратитесь к продавцу.
Кофе имеет кислый привкус.	Кофемашина была плохо промыта после процесса удаления накипи.	Тщательно промойте резервуар для воды, наполните его чистой водой и проведите очистку внутренней части кофемашины как это описано в пункте «Очистка от накипи».
	Кофейные зерна испортились из-за неправильного хранения.	Храните зерновой кофе в плотно закрытой герметичной упаковке, в прохладном месте, вдали от влаги, солнечных лучей и источников тепла.
Кофе льется слишком медленно или льется капля за каплей.	Помол кофе слишком мелкий.	Поверните крышку кофемолки против часовой стрелки, чтобы сделать степень помола крупнее.
Кофе не выходит из выходного отверстия для кофе.	Отверстие для подачи кофе загрязнено.	Прочистите отверстие для подачи кофе. Для этого можно воспользоваться зубочисткой.
Кофемашина не включается.	Нет напряжения в сети.	Проверьте наличие напряжения в сети.
	Электрическая вилка устройства вставлена в электросеть неправильно.	Проверьте, как вставлена электровилка устройства в электрическую сеть. Вставьте ее еще раз.
	Вы подключили устройство к электросети, но не перевели переключатель на задней стороне устройства в положение «I».	Переведите переключатель на задней стороне устройства в положение «I».
	Вы подключили устройство к электросети, перевели переключатель на задней стороне устройства в положение «I», но не нажали на кнопку «Вкл/Выкл» на панели управления.	Нажмите на кнопку «Вкл/Выкл» на панели управления.
	Устройство не использовалось в течение 28 минут и перешло в спящий режим.	Нажмите на кнопку «Вкл/Выкл» на панели управления, чтобы заново запустить работу устройства.



Заварочный механизм не вынимается.	Устройство отключено некорректно.	Перезагрузите устройство, выключив и включив его. Если это не помогло, обратитесь к продавцу.
	Заварочный механизм заблокирован.	Обратитесь к продавцу.
Не получается молочная пенка.	Молоко недостаточно холодное или не подходит для вспенивания.	Рекомендуемая температура молока для обильной пенки - 5-6 °С, а содержание белка в молоке должно быть не менее 3%.
	Механизм вспенивания молока с силиконовой трубкой загрязнены.	Очистите механизм вспенивания молока с силиконовой трубкой.
Резервуар для кофейных таблеток пуст, однако кофемашина показывает, что резервуар для кофейных таблеток нужно опустошить и очистить заварочный механизм.	После очищения резервуара для кофейных таблеток счетчик не обнулится .	После очистки резервуара для кофейных таблеток или заварочного механизма необходимо подождать 3 секунды, чтобы счетчик обнулится. Всегда очищайте резервуар для кофейных таблеток и заварочный механизм, когда устройство включено. Если проделывать эти процедуры с выключенной кофемашинной, счетчик не обнулится.
Кофемолка перемалывает зерна кофе, но кофе не заваривается.	Проверьте, нет ли масла на поверхности обжаренных во фритюре кофейных зерен. Кофемолка может быть заблокирована, если кофейные зерна отсырели или на поверхности слишком много масла.	Проведите очистку кофемолки.
Выбрана программа приготовления эспрессо, двойной эспрессо, американо, капучино или латте, однако из носика выходит только вода вместо кофе.	Кофемолка засорена.	Необходимо провести процедуру очистки кофемолки.
	В кофемолку не установлен внешний жернов.	Установите внешний жернов на место и поверните по часовой стрелке до упора.
	Кофемолка сломана.	Обратитесь к продавцу.

Из кофемашины вытекает вода.	В резервуаре для воды слишком много воды. Во внешнем или внутреннем резервуаре для сбора капель скопилось слишком много воды.	Не заливайте в резервуар воды больше максимального уровня. Опустошите внутренний и внешний резервуары для сбора капель.
	Кофемашину переставляли, передвигали или задели, когда в резервуаре для воды и во внутреннем внешнем поддонах было слишком много воды.	Не передвигайте, не переставляйте кофемашину, когда внутри резервуара и поддонах налита вода.
После включения кофемашина не провела самоочистку.	Вы не включили кофемашину.	Проверьте, включена ли кофемашина. Если кофемашина не включена, включите ее.
	В резервуаре для воды нет воды.	Наполните резервуар водой.
	Устройство вышло из строя.	Обратитесь к продавцу.
Кофемашина издает громкие звуки.	Это нормально, что кофемашина издает звуки во время процесса приготовления кофе.	Если характер звуков изменится, обратитесь к продавцу.

## ТЕХНИЧЕСКИЕ ХАРАКТЕРИСТИКИ

Модель: GFC-1000

Тип кофеварки: автоматический

Капучинатор: автоматический

Давление: 20 Бар

Емкость резервуара для воды: 1,5 л

Мощность: 1350 Вт

Питание (или напряжение): 220–240 В, 50 Гц

Класс защиты: I

Размер: 437 x 189 x 319 мм (в собранном виде)

Вес: 7,99 кг

Материал корпуса: пластик, сталь, силикон

Производитель оставляет за собой право для разных партий поставок без предварительного уведомления изменять комплектующие части изделия, не влияя при этом на основные технические параметры изделия. Это может повлечь за собой изменение веса и габаритов изделия, но не более чем на +/- 5-10%.

## УТИЛИЗАЦИЯ КОФЕМАШИНЫ

Утилизируйте кофемашину согласно требованиям положения об утилизации электрического и электронного оборудования. По всем вопросам по утилизации обращайтесь в соответствующую коммунальную службу.



## ГАРАНТИЙНЫЙ ТАЛОН

<p>Условия гарантии</p> <ol style="list-style-type: none"> <li>1. В случае обнаружения неисправности в период Гарантийного срока данное изделие подлежит обмену торговым предприятием, продавшим данное изделие.</li> <li>2. Гарантийная замена производится при наличии заполненного гарантийного талона и при условии соблюдения правил эксплуатации, описанных в инструкции по пользованию.</li> <li>3. Гарантия на изделие не распространяется в случаях:             <ul style="list-style-type: none"> <li>- механических повреждений;</li> <li>- выхода из строя изделия из-за попадания внутрь его инородных предметов и жидкостей, насекомых и т.п.;</li> <li>- использования изделия в условиях и режимах, отличающихся от бытовых.</li> </ul> </li> <li>4. Гарантия не распространяется на аксессуары и комплектующие.</li> <li>5. Гарантия также теряет силу, если в гарантийный период ремонт неисправного изделия производился не уполномоченными на то лицами.</li> <li>6. Гарантийный срок – 1 год.</li> <li>7. Срок службы – 3 года.</li> </ol> <p>Дата изготовления указана на упаковке.</p> <p>Изготовитель: Гуан Дун Синьбао Электрикал Эплаенсиз Холдингс Ко. Лтд.</p> <p>Адрес: Южная дорога Чжэнхэ, город Лелиу, район Шунде, город Фошань, провинция Гуандун, Китай</p> <p>Импортер / Уполномоченная организация: ООО «СМАРТТАЙМ»</p> <p>Адрес: 119049, Россия, г. Москва, ул. Мытная, д. 28 стр. 3, помещ. 1/1</p> <p>Служба сервисной поддержки потребителей:  <a href="https://www.gfgril.ru">https://www.gfgril.ru</a>          +7 (495) 645-16-93</p> <p style="text-align: center;"><b>класс защиты I</b> </p>	<p>Гарантийный талон</p> <p>Изделие: _____</p> <p>Модель: _____</p> <p>Дата продажи: _____</p> <p>Торговая организация: _____</p> <hr/> <p>Изделие получил, претензий к комплектации и внешнему виду не имею, с условиями гарантии согласен.</p> <p>Ф.И.О. и подпись покупателя:          _____</p> <hr/> <p>Вскрыл упаковку, проверил и продал.</p> <p>Ф.И.О. продавца:          _____</p> <hr/> <p style="text-align: right;">М.П.</p>
---	--