

Инструкция по сборке  
Тумба ТВ Монтана.  
Такус/Персидский жемчуг  
1420x460x640



Схема монтажа корпуса



Схема монтажа выдвижных ящиков.

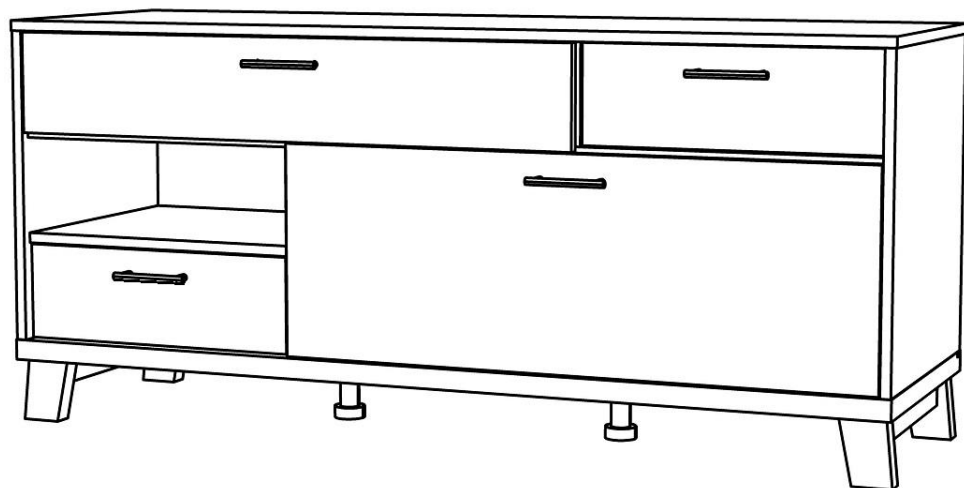

Схема установки выдвижных ящиков

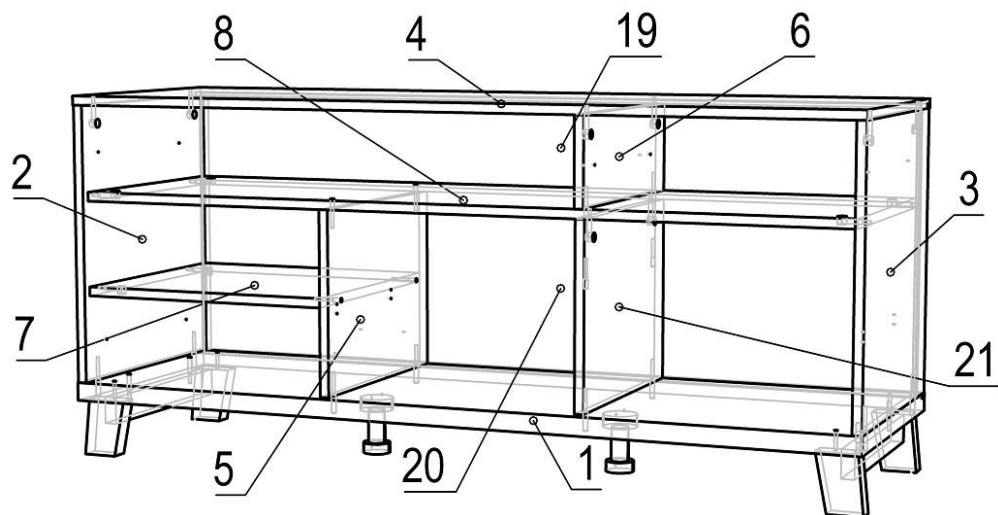

**Установка и совмещение на корпус и выдвижной ящик / Installation and alignment on the Cabinet and drawer**

С помощью деблокировочного рычага (1) снять внутренние направляющие (2), смонтировать внутренние направляющие к боковым стенкам ящика (3), внешние направляющие прикрепить к боковым стенкам корпуса (4), вставить внутренние направляющие во внешние, задвинуть ящик до фиксации деблокировочным рычагом. Для снятия ящика также использовать деблокировочный рычаг (1).

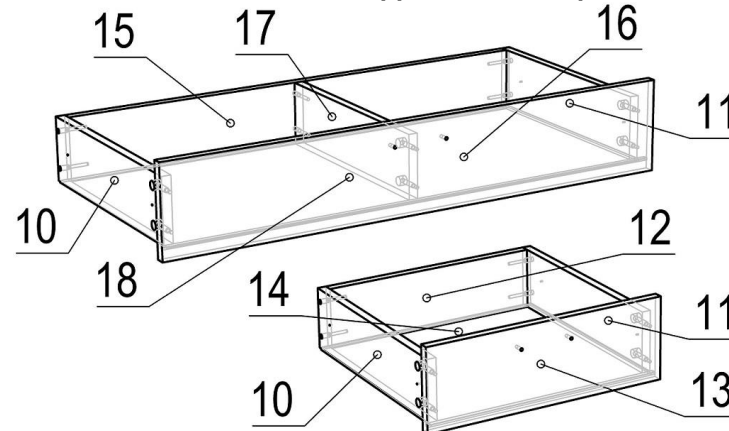
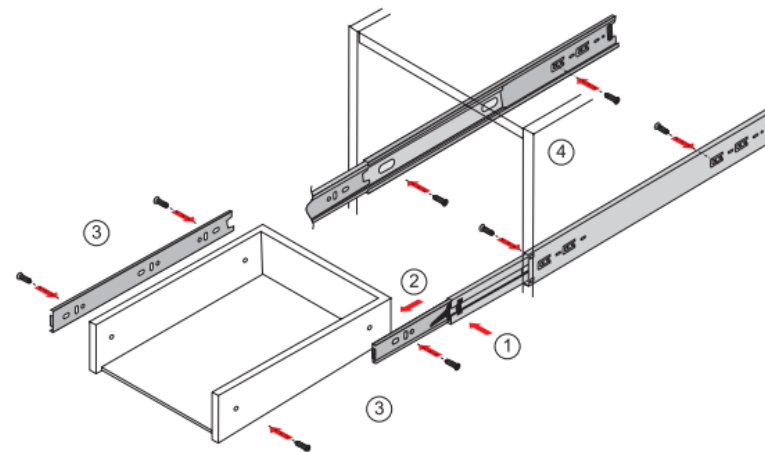
## Спецификация

### Спецификация на ЛДСП Таксус 16 мм

Поз.	Наименование	Длина	Ширина	Кол.
5	Стойка центральная	322	422	1
6	Стойка центральная малая	422	154	1
7	Полка малая	454	422	1
8	Полка	1386	422	1
10	Боковина ящика левая	400	110	3
11	Боковина ящика правая	400	110	3
12	Задняя панель ящика	397	110	2
13	Фасад ящика	450	150	2
15	Задняя панель ящика бол.	859	110	1
17	Центральная стойка ящика	384	110	1
21	Стойка внутренняя	322	417	1

### Спецификация на ЛДСП Персидский жемчуг 16 мм

Поз.	Наименование	Длина	Ширина	Кол.
2	Стойка левая	492	459	1
3	Стойка правая	492	459	1
4	Крышка	1420	460	1
9	Дверь откидная	922	327	1
16	Фасад ящика бол.	922	159	1

### Спецификация на ДВПО Белый 3 мм

Поз.	Наименование	Длина	Ширина	Кол.
14	Дно ящика	426	406	2
18	Дно ящика бол.	888	406	1
19	Стенка задняя малая	168	1398	1
20	Стенка задняя большая	336	1398	1

### Спецификация на ЛДСП Таксус (склейка) 32 мм

№	Наименование	Длина	Ширина	Кол.
1	Основание	1420	460	1

### Опоры из массива

№	Наименование	Длина	Ширина	Кол.
	Опора сборная	420	80	2

## Комплектующие

№	Наименование	Ед. изм.	Кол-во	Примечание
	Винт-конфирмат (Евровинт 6,3x50)	шт.	26	
	Евровинт 6.3x13	шт.	4	
	Шуруп-конфирмат 7x70	шт.	6	
	Петля 4-х шарнирная мебельная Н200С вкладная	шт.	2	
	Стяжка эксцентриковая S15x12,5x34	комп.	28	
	Заглушка для евровинта Орех	шт	4	
	Заглушка самоклеющаяся D14мм орех опера	шт	2	
	Заглушка самоклеющаяся D20мм орех опера	шт	16	
	Шуруп 3,5x25	шт.	8	
	Шуруп 4x20	шт	6	
	Шуруп 3,5x16	шт.	36	
	Шуруп 4x16	шт.	8	
	Проводник барный правый	шт.	1	
	Проводник барный левый	шт.	1	
	Опора кухонная регулируемая Н -100мм (черная)	шт.	2	
	Шуруп универсальный 5x60 желтый цинк потай	шт.	4	

Ручка С25 96мм антик+шурупы	шт.	4	
Ключ Z обр. для евроинта SW4	шт	1	
Скрепа меб. цинк 15x15	шт	17	
Фиксатор задней стенки с шурупом	шт	14	
Гвоздь 2x20	шт.	74	
Направл. полн. выдвижения L=400мм (DB3501Zn/400)	комп.	3	

### Инструкция по эксплуатации и уходу за мебелью:

1. Хранить на складах и эксплуатировать в помещениях при температуре не ниже +2°C и относительной влажности 45...70%.
2. Оберегать от прямого воздействия тепловых и солнечных лучей.
3. Поверхности беречь от механических повреждений, так как исправить их в домашних условиях почти невозможно.
4. Удалять пыль с поверхности мягкой, сухой тканью.
5. Для освежения поверхности применять специальные составы, предназначенные для ухода за мебелью.

### Рекомендации:

Прежде чем приступить к сборке, необходимо проверить наличие всех крепежных деталей (Таблица «Комплектовочная ведомость»).

Сборка должна производиться с помощью ручного инструмента и в соответствии с данной схемой сборки. Во избежание потертостей деталей сборку изделия производить на любом предохранительном материале (мягкая плотная ткань или гофрокартон от упаковки).

### Порядок сборки.

1. К стойкам 2,3,5,6 и стойке шурупами 3,5x16 прикрутить направляющие ящиков.
2. К полке 8 прикрепить стойки центральные 5,6 при помощи евроинтов 6,3x50.
3. К полке 8 прикрепить стойку внутреннюю 21 при помощи стяжек эксцентриковых.
4. К стойке центральной 5 прикрепить полку малую 7 при помощи евроинтов 6,3x50.

5. К полке 8 и полке малой 7 прикрепить стойку левую 2 при помощи стяжек эксцентриковых.
6. К полке 8 прикрепить стойку правую 3 при помощи стяжек эксцентриковых.
7. К стойкам 3,4 и стойке центральной 5 прикрепить основание 1 при помощи евроинтов 7x70 и евроинтов 6,3x50 (через ЛДСП 16мм).
8. К основанию 1 прикрепить опоры кухонные регулируемые при помощи шурупов 4x20 и опоры сборные при помощи евроинтов 6,3x50 и шурупов 5x60.
9. Задние стенки (ДВПО) 19,20 установить в пазы стоек и основания, предварительно зарезав углы ДВПО, устанавливаемые в края.
10. К стойкам 2,3,6 прикрепить крышку 2 при помощи стяжек эксцентриковых.
11. Прикрепить задние стенки (ДВПО) 19,20 при помощи гвоздей, скреп мебельных и фиксаторов задней стенки с шурупами, предварительно выровняв диагонали.
12. К стойкам 3,5 прикрепить проводники барные при помощи шурупов 3,5x25.



13. К основанию 1 прикрепить дверь откидную 9 при помощи петель вкладных, евровинтов 6.3x13 и шурупов 4x16. Проводники барные прикрепить к двери при помощи шурупов 4x16.

14. Произведите сборку трех ящиков в следующей последовательности:
- в накладки ящиков 13,16 закрутите по 4/6 штоков эксцентриковой стяжки;
  - соедините боковину ящика левую 10 и заднюю панель ящика 12/15 евровинтами 6,3x50;
  - соедините боковину ящика правую 11 и заднюю панель ящика 12/15 евровинтами 6,3x50;
  - соедините центральную стойку ящика 17 и заднюю панель ящика 15 евровинтами 6,3x50;
  - соедините собранное основание ящика и накладку ящика 13,16, закрепив всю конструкцию стяжкой эксцентриковой

**ПЕРЕД УСТАНОВКОЙ ДНА ЯЩИКА, ПОДРЕЗАТЬ ДВА УГЛА ДЛЯ ПОЛНОЙ УСТАНОВКИ ДВПО В ПАЗ ЯЩИКА**

- в фасад ящика вставьте дно ящика;
- при помощи саморезов 3,5x16 прикрутить направляющие к боковинам ящика;
- гвоздями 2x20 прибить дно ящика к задней панели ящика и боковинам ящика;

**Рекомендации по регулировке дверей 4-х шарнирными петлями.**

1. Регулирование высоты производится посредством регулирования по высоте ответной планки винтами (B).

2. Регулирование глубины. Ослабить крепежный винт (A) и отрегулировать расстояние между дверью и кромкой боковины. После этого снова затянуть крепежный винт (A).

3. Регулирование накладки. Ослабить крепежный винт (A). Установочный винт (C) повернуть вправо, дверная накладка станет меньше. После этого снова затянуть винт (A).

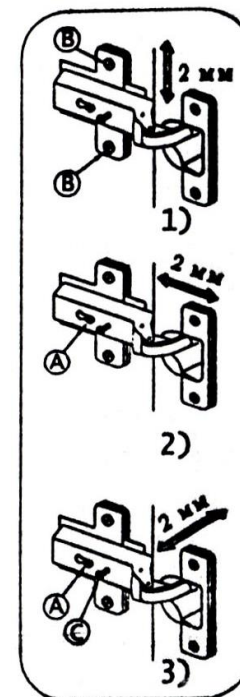

**Примечания.**

1. Сборка изделия должна производиться квалифицированными сборщиками.
2. Изготовитель оставляет за собой право вносить конструктивные изменения, не влияющие на качество изделия.
3. Новое изделие имеет специфический запах, который со временем исчезает.