



Z Ü G E L

ИНСТРУКЦИЯ ПО ЭКСПЛУАТАЦИИ

Холодильник автомобильный  
термоэлектрический  
**ZCR25/ZCR30/ZCR33**

## СОДЕРЖАНИЕ

Меры предосторожности.....	4
Общий вид.....	7
Эксплуатация.....	11
Очистка и обслуживание.....	12
Транспортировка и хранение.....	12
Возможные проблемы и способы их устранения.....	13
Технические данные.....	14
Утилизация.....	16
Гарантийные обязательства.....	17



Холодильник автомобильный термоэлектрический соответствует требованиям TP TC 004/2011, TP TC 020/2011 и «Единым санитарно-эпидемиологическим и гигиеническим требованиям к товарам, подлежащим санитарно-эпидемиологическому надзору».

Уважаемый покупатель!

Благодарим вас за приобретение автомобильного термоэлектрического холодильника ZÜGEL. Бытовая техника ZÜGEL – это сочетание инновационных технологий и высоких стандартов качества. Используя нашу технику, вы непременно останетесь довольны результатом. ZÜGEL – совершенство в быту!

Автомобильный термоэлектрический холодильник ZÜGEL с передовой технологией поддержания температуры предназначен для хранения и охлаждения пищевых продуктов и напитков. В режиме нагрева позволит подогреть или сохранить необходимую температуру готового блюда. Компактный и стильный автохолодильник удобно разместится в багажнике или салоне автомобиля и сделает ваше путешествие максимально комфортным.

### ZCR25/ZCR30/ZCR33



- Универсальное использование: подходит для охлаждения/хранения/подогрева продуктов и напитков
- Объем камеры (ZCR25/ZCR30/ZCR33): 25 л/30 л/33 л
- 2 режима работы: Охлаждение/Нагрев
- Температура охлаждения: на 18-20°C ниже внешней температуры
- Температура нагрева: до 50-60°C
- Эко-режим для экономии электроэнергии
- Работает от домашней сети 220-240 В или прикуривателя автомобиля 12 В
- Компактный и портативный: удобная ручка для переноски и автомобильный кабель питания 12 В (2 м) в комплекте
- Индикаторы нагрева/охлаждения
- Высококачественная теплоизоляция корпуса из полиуретановой пены
- Надежная фиксация крышки
- Экологически безопасный:
  - без компрессора
  - без фреона
  - без хладагента

## МЕРЫ ПРЕДОСТОРОЖНОСТИ

Внимательно ознакомьтесь с инструкцией по эксплуатации и содержащейся в ней информацией по безопасному использованию, также изучите рекомендации по обслуживанию прибора. Производитель не несет ответственности за возможные повреждения, вызванные несоблюдением правил эксплуатации и требований по технике безопасности. Сохраните данную инструкцию для последующего использования.

### ПРИМЕЧАНИЕ

Все приведенные в инструкции изображения имеют схематичный характер и могут отличаться в зависимости от конкретной модели.



### ВНИМАНИЕ!

**Существует опасность возникновения пожара и поражения электрическим током! Всегда отключайте прибор от сети перед проведением обслуживания или очистки.**

### Меры предосторожности при установке и перемещении

- Перед установкой убедитесь, что прибор не имеет повреждений.
- Если прибор хранился или транспортировался при отрицательных температурах, перед включением в сеть оставьте его в помещении с комнатной температурой на 2 часа.
- Устанавливайте прибор в прохладном, хорошо вентилируемом месте, вдали от источников тепла и прямых солнечных лучей.
- Не устанавливайте прибор в непосредственной близости от источника открытого огня, избыточного тепла и влаги.
- Не устанавливайте прибор в помещениях с повышенной влажностью.
- Не переворачивайте прибор вверх дном, не ставьте его на крышку.
- В горизонтальном положении прибор может находиться только в выключенном состоянии.



**ПРЕДУПРЕЖДЕНИЕ!** Не перекрывайте вентиляционные отверстия на корпусе для обеспечения вентиляции и охлаждения прибора. Это необходимо для обеспечения нормальной работы системы охлаждения и безопасной работы прибора. Следите, чтобы в них не попадали посторонние предметы и влага, чтобы ничего не препятствовало нормальной работе вентилятора.

- Во время перемещения или установки не тяните прибор за открытую крышку и любые другие элементы, кроме специальной ручки.
- Не располагайте на верхней части прибора тяжелые посторонние предметы, которые могут повредить его или упасть и причинить травму.
- Перед началом эксплуатации прибора удалите упаковочные материалы (картон, пленка и пр.). После распаковки не оставляйте пленку, пенополистирол и другие упаковочные материалы в свободном доступе для детей, т. к. это может быть опасно для их жизни и здоровья – существует опасность травмы или удушья.

### Общие меры предосторожности



Данный прибор предназначен для охлаждения и хранения пищевых продуктов и напитков в домашних условиях во внутренних помещениях или для перевозки в автомобиле. В режиме нагрева сохраняет тепло и подогревает продукты или готовое блюдо.

- Прибор должен применяться только по назначению, указанному в инструкции, и не предназначен для коммерческого использования.
- Допускается эксплуатация прибора в следующих местах:
  - обеденные зоны в офисах, магазинах и пр. служебных помещениях;
  - коттеджи и загородные дома;
  - гостиницы, апартаменты, отели и пр. жилые помещения;
  - салон или багажник автомобиля.
- Летом при высоких внешних температурах не устанавливайте и



не эксплуатируйте прибор в неохлажденном салоне автомобиля, а также в других местах с повышенной температурой и прямыми солнечными лучами.

- При подключении сетевого шнура убедитесь, что он плотно вставлен в розетку или гнездо прикуривателя. Неплотное соединение шнура может привести не только к поломке прибора или розетки, но и к возгоранию.
- При использовании прибора в автомобиле обязательно держите двигатель включенным, а после выключения двигателя отсоедините шнур питания от прикуривателя.



- Дети не должны находиться рядом с прибором, играть с ним, включать его самостоятельно, а также производить очистку и техническое обслуживание без контроля взрослых.
- Данный прибор может использоваться детьми в возрасте от 8 лет и старше, людьми с отсутствием опыта и знаний, а также с ограниченными физическими, сенсорными или умственными способностями в случае, если они находятся под наблюдением ответственных лиц или были проинструктированы относительно безопасного использования устройства и осознают связанные с этим опасности.
- В случае появления задымления или возгорания немедленно отключите прибор от сети. Не пытайтесь залить пламя водой, а перекройте очаг возгорания плотным одеялом и хорошо проветрите помещение.

#### **ВНИМАНИЕ!**

**В случае утечки бытового газа в помещении, где находится включенный прибор, перекройте подачу газа, откройте двери и окна, чтобы хорошо проветрить помещение. Не отключайте автохолодильник и другие электроприборы от сети, поскольку искра может вызвать возгорание и взрыв.**

- Не устанавливайте рядом с автохолодильником или на нем другие электроприборы.
- Избегайте падения прибора или ударов по нему.

- Запрещается садиться на прибор, вставать на него ногами, устанавливать тяжелые предметы.

- Аккуратно открывайте и закрывайте крышку, не прилагайте излишних усилий для ее открывания или закрытия, следите, чтобы ничего не мешало ее правильному положению. Помните, что эффективность работы прибора зависит от плотного прилегания крышки.

- Не давите на открытую крышку и не ставьте на нее какие-либо предметы.

- При закрывании крышки будьте осторожны и следите за тем, чтобы не прищемить пальцы.



- Запрещается хранить в холодильнике легковоспламеняющиеся, взрывоопасные вещества, едкие кислоты или щелочи, аэрозольные баллончики.

- Во избежание поражения электрическим током, не прикасайтесь к сетевому шнуру мокрыми руками.

- Не устанавливайте прибор в помещениях с отрицательными температурами, на открытом воздухе или под дождем.

- Не допускается попадание воды, влаги, жидкостей на прибор, во избежание повреждения электроизоляции.

- Не погружайте прибор в воду и не промывайте его под проточной водой.

- Перед подключением убедитесь, что напряжение и частота источника питания соответствуют значениям, указанным в технических характеристиках прибора. Данный прибор работает от переменного тока ~220-240 В, 50/60 Гц, а также от постоянного тока 12 В.



**ВНИМАНИЕ! Не подключайте кабель питания 12 В в гнездо прикуривателя грузового автомобиля и пр. крупногабаритного транспорта (24 В) – используйте адаптер (в комплект не входит, приобретается дополнительно).**



- Во избежание поражения электрическим током, доставая сетевой шнур из розетки, держитесь за вилку, не тяните за шнур.



**ПРЕДУПРЕЖДЕНИЕ!** Во избежание короткого замыкания или возникновения пожара, не используйте прибор, если сетевой шнур или вилка повреждены, а также если между сетевой вилкой и розеткой неплотный контакт. В случае возникновения неисправности, чтобы избежать возгорания или поражения электрическим током, прекратите эксплуатацию прибора и отключите его от сети. Не производите ремонт самостоятельно – обратитесь к квалифицированным специалистам авторизованного сервисного центра.

- Не подключайте прибор с помощью удлинителей или переносных источников питания.



**ПРЕДУПРЕЖДЕНИЕ!** Не используйте внутри прибора электрические устройства, не разрешенные производителем.

- При повреждении крышки или ее неплотном прилегании к корпусу эксплуатация прибора становится неэффективной. Не производите ремонт самостоятельно – обратитесь в авторизованный сервисный центр.
- В случае аварийного отключения электричества или перед проведением работ по обслуживанию прибора отключайте его от сети.
- Если прибор не используется, отсоединяйте шнур питания от розетки переменного тока или прикуривателя постоянного тока.
- Для получения консультации, осмотра, приобретения оригинальных запчастей и ремонта прибора в случае необходимости всегда обращайтесь в авторизованный сервисный центр.
- Не используйте жесткие абразивные чистящие средства или острые металлические скребки для очистки внутренних и внешних поверхностей, так как они могут поцарапать поверхность и вызвать повреждение прибора.
- Для очистки поверхности используйте мягкую ткань и при необходимости нейтральные чистящие средства. Нельзя применять агрессивные химические средства, а также такие растворители как бензин, спирт, амилацетат и пр.
- Для очистки прибора не используйте бытовые пароочистители и спрей-очистители.

## Меры предосторожности при хранении

- При выборе условий хранения продуктов строго следуйте рекомендациям производителя.
- Храните пищевые продукты в отдельных контейнерах или упаковках, чтобы они не соприкасались с внутренней поверхностью прибора и др. продуктами.
- **ВНИМАНИЕ! При использовании функции нагрева соблюдайте осторожность - некоторые продукты и материалы могут сильно нагреться и вызвать ожог при извлечении из прибора.**
- Следите за сроками хранения продуктов и напитков, рекомендованными производителем.
- Если прибор в течение длительного времени находится в помещении с температурой, выходящей за рамки диапазона, указанного в технических характеристиках, то эффективность его работы и охлаждающие свойства могут ухудшиться.
- При проведении очистки автохолодильника обеспечьте необходимые условия для хранения продуктов, чтобы они не испортились, пока прибор будет находиться в выключенном состоянии.

## ОБЩИЙ ВИД ZCR25

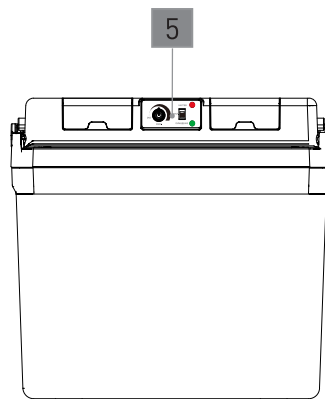
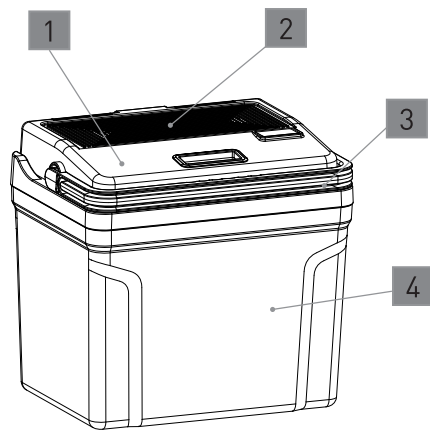

1. Крышка
2. Вентиляционные отверстия
3. Ручка
4. Корпус
5. Панель управления

## ПАНЕЛЬ УПРАВЛЕНИЯ

1. Поворотный переключатель режимов
2. Переключатель режимов работы
3. Индикаторы включения режимов

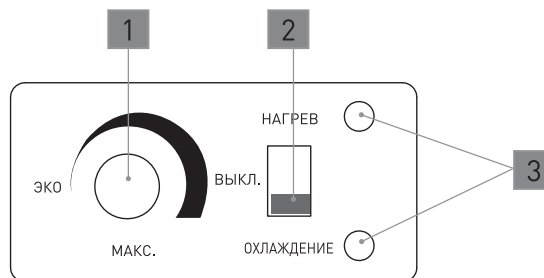

# Z Ü G E L

## ОБЩИЙ ВИД ZCR30

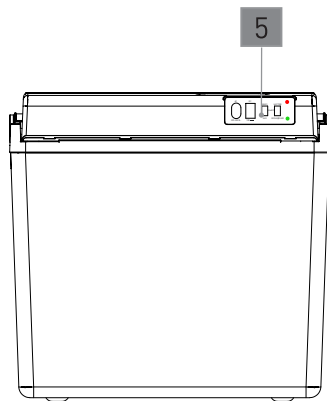
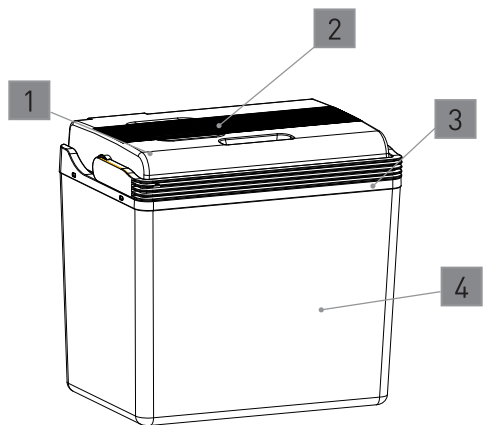

1. Крышка
2. Вентиляционные отверстия
3. Ручка
4. Корпус
5. Панель управления

## ПАНЕЛЬ УПРАВЛЕНИЯ

1. Разъемы для подключения к сети переменного и постоянного тока
2. Переключатели режимов
3. Индикаторы включения режимов

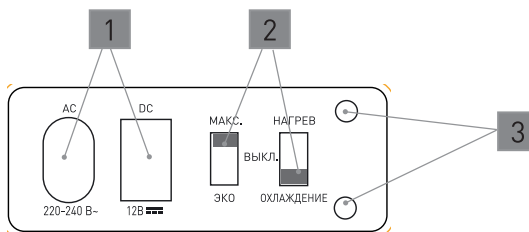



## ОБЩИЙ ВИД ZCR33

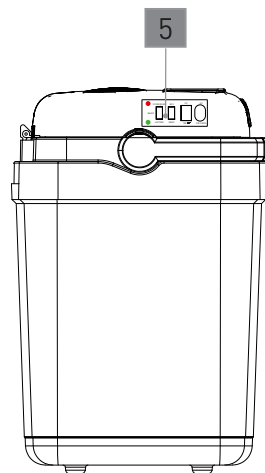
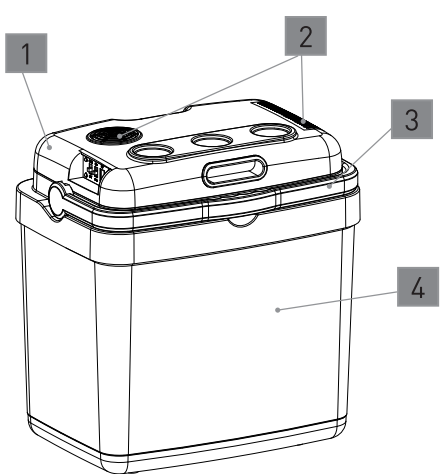

1. Крышка
2. Вентиляционные отверстия
3. Ручка
4. Корпус
5. Панель управления

## ПАНЕЛЬ УПРАВЛЕНИЯ

1. Разъемы для подключения к сети переменного и постоянного тока
2. Переключатели режимов
3. Индикаторы включения режимов

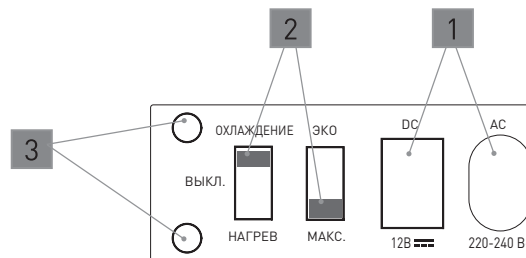

## ПЕРЕД НАЧАЛОМ ИСПОЛЬЗОВАНИЯ

- Перед первым включением, чтобы удалить пыль и загрязнения, оставшиеся после производства и транспортировки, протрите внутреннее пространство автохолодильника теплой водой. Затем тщательно вытрите его и просушите.

### ПРИМЕЧАНИЕ

Внутри нового прибора может присутствовать специфический запах, который исчезнет сразу после мытья камеры и начала эксплуатации.

- Прежде чем помещать продукты внутрь прибора, включите и проверьте функции охлаждения и нагрева.

В комплект поставки входят 2 кабеля питания. Используйте для подключения к розетке переменного тока кабель питания сетевой 220-240 В/2.5 А (длиной 1.8 м), а для подключения к прикуривателю автомобиля - кабель питания автомобильный 12 В (длиной 2 м).

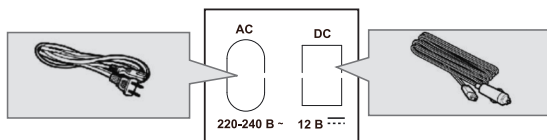

ПРИМЕЧАНИЕ. У модели ZCR25 на обратной стороне крышки предусмотрены специальные отсеки для хранения кабелей питания.



## Рекомендации по энергосбережению

- Для достижения постоянного температурного режима после включения прибора требуется в среднем 1-2 часа. Нижний предел рабочей температуры в камере зависит от температуры внутри помещения, где установлен прибор. В режиме охлаждения прибор должен эксплуатироваться при температуре внутри помещения не более 25°C.
- Верхний предел рабочей температуры камеры при внешней температуре до 25°C составляет 60°C.
- Температура внутри прибора также зависит от того, как часто открывают крышку и от степени заполнения камеры.
- Охлаждение напитков в металлических емкостях происходит быстрее и эффективнее, чем в другой посуде.
- Не помещайте горячие продукты в камеру, предварительно охладите их до комнатной температуры.
- Желательно помещать в автохолодильник уже охлажденные до нужной температуры продукты – это обеспечивает их лучшую сохранность и позволяет экономить электроэнергию. Для охлаждения продуктов комнатной температуры в автохолодильнике потребуется 2-3 часа.
- Прибор не предназначен для разогрева холодных продуктов или блюд. Он поддерживает температуру, которая позволяет оставаться теплыми помещенным в него продуктам. Однако, если холодные продукты находятся в автохолодильнике в режиме нагрева в течение 2-х и более часов, то они разогреются.
- После отключения прибора от сети в камере в течение 3-5 часов будет поддерживаться установленный температурный режим (в зависимости от внешней температуры), и продукты длительное время будут оставаться в прохладе или, наоборот, теплыми, благодаря высококачественной теплоизоляции корпуса. При этом старайтесь не открывать крышку прибора.
- Не перегружайте камеру, чтобы не препятствовать свободной циркуляции воздуха, в противном случае это может негативно сказаться на охлаждающих функциях прибора.
- Желательно герметично упаковывать продукты перед помещением в автохолодильник, чтобы избежать его загрязнения и появления неприятных запахов.

## ЭКСПЛУАТАЦИЯ

### ВНИМАНИЕ!

- Всегда подключайте прибор только к сети автомобиля с заведенным двигателем. Запуск двигателя с предварительно подключенным к сети автохолодильником может вызвать скачок напряжения и повреждение прибора.
- Используйте автохолодильник только в автомобиле с работающим двигателем, так как питание прибора от автомобильного аккумулятора может привести к его разрядке.

### Режимы Охлаждение/Нагрев/Эко/Макс.

- Перед включением прибора в сеть обязательно убедитесь, что переключатель режимов работы находится в состоянии **Выкл.**, а другой переключатель в положении **Макс.**
- Вставьте вилку шнура питания в сетевую розетку или в гнездо прикуривателя автомобиля.
- Для охлаждения установите переключатель в положение **Охлаждение**, загорится зеленый индикатор, обозначающий, что прибор работает в режиме охлаждения.
- Для подогрева установите переключатель в положение **Нагрев**, загорится красный индикатор, указывающий, что прибор работает в режиме нагрева.
- Чтобы выключить прибор, установите переключатель в положение **Выкл.**

### ВНИМАНИЕ!

Прежде чем переключать режимы охлаждения и нагрева, выключите холодильник не менее чем на 30 минут.

### Эко-режим

Для экономии электроэнергии в автохолодильнике можно включить Эко-режим. Для этого переведите переключатель в положение **Эко**. Эко-режим включается только при подключении прибора к сети переменного тока 220-240 В.

### ПРИМЕЧАНИЕ

При включении Эко-режима во время эксплуатации прибора будет потребляться меньше электроэнергии, но для достижения низких или более высоких температур потребуется больше времени.

### Практические рекомендации

- Прибор устанавливайте в самой прохладной части помещения или машины, вдали от источников тепла и отопительных приборов. Не допускайте попадания на него прямых солнечных лучей.
- Не помещайте в автохолодильник горячие продукты, дайте им остыть до комнатной температуры, затем охладите до нужной температуры и поместите в автохолодильник.
- Не перегружайте прибор, т. к. это сказывается на эффективности его работы. Тщательно упаковывайте продукты.
- Не застилайте прибор внутри фольгой, бумагой или бумажными полотенцами - это мешает циркуляции холодного воздуха и снижает эффективность работы прибора.
- Не открывайте крышку прибора, если в этом нет необходимости.
- Старайтесь взять максимальное количество необходимых продуктов за одно открывание крышки, после чего немедленно закройте ее.
- Чтобы увеличить время, в течение которого после отключения от сети внутри прибора будет сохраняться низкая температура, используйте предварительно охлажденные компактные аккумуляторы холода (в комплект не входят, приобретаются дополнительно).

## ОЧИСТКА И ОБСЛУЖИВАНИЕ

Необходимо постоянно поддерживать чистоту корпуса и порядок внутри автохолодильника и регулярно производить его очистку. Это позволит избежать появления неприятных запахов и гарантирует длительную и эффективную эксплуатацию прибора. Также необходимо регулярно протирать загрязнения и пыль на корпусе, чтобы уменьшить потребление электроэнергии и повысить его охлаждающую производительность.

- Перед проведением очистки отключите прибор от сети, достаньте из него все продукты, поместите их в прохладное место.
- Внутреннюю поверхность прибора протрите слегка влажной тряпкой, при необходимости используйте нейтральное моющее средство. После чего протрите чистой тряпкой, смоченной в воде, а затем насухо мягкой тканью или салфеткой.
- Будьте осторожны с использованием воды при очистке, чтобы не повредить электроизоляцию прибора и не вызвать короткое замыкание. Не погружайте прибор в воду и не мойте его под проточной водой.
- Следите за чистотой внутренней стороны крышки и исправностью уплотнителя. В случае загрязнения тщательно протрите и хорошо просушите.
- Для очистки прибора не используйте жёсткие губки, абразивные чистящие и агрессивные химические средства – это может повредить прибор.
- Следите за тем, чтобы чистящие средства не оставались на поверхностях прибора, тщательно удаляйте их остатки после очистки.
- Не используйте для очистки бытовые пароочистители и спрей-очистители.
- Перед последующим включением прибора оставьте его на некоторое время с открытой крышкой для естественного проветривания и высыхания.

## ТРАНСПОРТИРОВКА И ХРАНЕНИЕ

- Транспортировать и хранить автохолодильник необходимо в заводской упаковке.
- Транспорт и хранилища должны обеспечивать защиту приборов от атмосферных осадков и механических повреждений.
- Автохолодильник должен храниться в помещениях с естественной вентиляцией при температуре воздуха от  $-50^{\circ}\text{C}$  до  $+40^{\circ}\text{C}$ , относительной влажности не более 75%, при отсутствии в воздухе кислотных и других паров, вредно действующих на материалы прибора.

## ВОЗМОЖНЫЕ ПРОБЛЕМЫ И СПОСОБЫ ИХ УСТРАНЕНИЯ

Прежде чем обратиться в сервисный центр, пожалуйста, попробуйте самостоятельно устранить неполадки в работе прибора, руководствуясь таблицей

Проблема	Причина	Метод устранения
При подключении к сети прибор не включается	Отключено сетевое питание или перегорел предохранитель	Проверить надежность подключения к электрической сети
	Вилка не до конца вставлена в гнездо прикуривателя	
	Розетка неисправна	Проверить розетку на другом исправном приборе
Охлаждение в камере не происходит	Неисправность охлаждающей пластины или других элементов устройства	Обратиться в авторизованный сервисный центр
	Некорректная работа вентилятора	Убедитесь, что вентиляционные отверстия не заблокированы и ничего не препятствует нормальной работе вентилятора. В случае необходимости обратитесь в авторизованный сервисный центр.
	Температура окружающей среды значительно выше 25°C. Прибор находится под прямыми солнечными лучами.	Размещайте прибор в самом прохладном месте, избегайте попадания на него прямых солнечных лучей
Температура в камере не соответствует требуемой	Внешняя температура среды выше 25°C	Размещайте прибор в самом прохладном месте
	Частое открывание крышки	Старайтесь как можно реже открывать крышку и на короткое время
	Перегруженность продуктами	Не перегружайте камеру продуктами, равномерно распределяйте их внутри
	Продукты очень горячие	Помещайте в автохолодильник только продукты комнатной температуры или охлажденные
	Техническая неисправность	Обратиться в авторизованный сервисный центр
Неприятный запах	Продукты с сильным запахом или испорченные	Продукты с сильным запахом храните в герметичных контейнерах Проверьте камеру на наличие испорченных продуктов – уберите их
	Загрязнение внутренней камеры	Регулярно производите очистку внутренней камеры, согласно указаниям инструкции в разделе «Очистка и обслуживание».
Крышка закрывается неплотно	Мешают неправильно расположенные внутри продукты или посуда	Размещайте правильно продукты и посуду, не перегружайте камеру – следуйте указаниям инструкции
	Загрязнения между крышкой и внутренней поверхностью корпуса	Удалите загрязнения, постоянно следите за чистотой внутренних поверхностей прибора
Повышенный шум во время работы	Затруднения в работе вентилятора	Убедитесь, что вентиляционные отверстия не заблокированы и ничего не препятствует нормальной работе вентилятора. В случае необходимости обратитесь в авторизованный сервисный центр

## ТЕХНИЧЕСКИЕ ДАННЫЕ

Модель	ZCR25	ZCR30	ZCR33
Тип холодильника	Автомобильный термоэлектрический		
Объем камеры, л	25	30	33
Напряжение питания (AC/DC), В	220-240 / 12		
Потребляемая мощность от источника постоянного тока (охлаждение/нагрев), Вт	45/41	48/41	45/42
Потребляемая мощность от источника переменного тока (охлаждение/нагрев), Вт	60/50	61/53	60/50
Потребляемая мощность от источника переменного тока (Эко-режим), Вт	6.8	8	8
Диапазон температуры охлаждения (при внешней t 20-25°C), °C	на 18-20° ниже внешней температуры		
Диапазон температуры нагревания (при внешней t 20-25°C), °C	до 50-60		
Класс электрозащиты	II		
Климатический класс	SN		
Уровень шума, дБ	≤26/48	≤32/49	≤32/49
Материал корпуса	PP-пластик с теплоизоляцией из PU-пены		
Габаритные размеры (ШхГхВ), мм	413x305x391	428x297x415	456x325x486
Вес (нетто), кг	4.7	5	5.7
Вес (брутто), кг	5.5	5.8	6.7
Цвет	синий		

# КОМПЛЕКТАЦИЯ

- 1. Автохолодильник ..... 1 шт.
- 2. Кабель питания сетевой 220 В/2.5 А (1.8 м) ..... 1 шт.
- 3. Кабель питания автомобильный 12 В (2 м) ..... 1 шт.
- 4. Инструкция по эксплуатации ..... 1 шт.
- 5. Гарантийный талон ..... 1 шт.
- 6. Упаковка ..... 1 комплект.

## ГАРАНТИЙНЫЕ ОБЯЗАТЕЛЬСТВА

- При покупке проверьте соответствие номера прибора с номером, указанным в гарантийном талоне. Убедитесь в наличии даты продажи, штампа торгующей организации и разборчивой подписи (или штампа) продавца в гарантийном талоне.
- Срок гарантии на данный прибор составляет 12 месяцев с момента продажи его потребителю. Производитель не несет ответственность за повреждения, вызванные несоблюдением правил эксплуатации и требований по технике безопасности, изложенных в данном руководстве.
- Срок службы прибора составляет 5 лет с даты приобретения, при условии, что изделие используется в строгом соответствии с настоящим руководством по эксплуатации. В течение этого срока эксплуатация не представляет опасности для жизни, здоровья и имущества владельца, а также для окружающей среды. Возможность его дальнейшей безопасной эксплуатации определяется сотрудниками авторизованного сервисного центра по обращению владельца.
- При обращении в авторизованный сервисный центр подготовьте необходимую информацию о приборе, которая размещена на заводской табличке и в чеке покупки: Модель/Серийный номер/Дата продажи.
- Внимание! Запрещается удалять с прибора заводские таблички, т. к. отсутствие серийного номера не позволяет Производителю идентифицировать прибор и провести его гарантийное обслуживание.

Информацию о сервисном обслуживании Вы можете получить по телефонам горячей линии ООО «Цюгель Рус»: 8 800 444 08 12, 8(495) 477 47 40, пн-пт 9-18, e-mail: info@zugel.ru или посмотреть на сайте <https://www.zugel.ru>.