

CENTEK®

# СТ-8640

ТЕЛЕВИЗОР  
ТЕЛЕДИДАРЫ  
ՀԵՌՈՒՍԱՅՈՒՅՑ  
TV  
СЫНАЛГЫ

РУКОВОДСТВО ПОЛЬЗОВАТЕЛЯ  
ҚОЛДАНУШЫ НҰСҚАУЛЫҒЫ  
ՕԳՏԱԳՈՐԾՈՂԻ ՁԵՌՆԱՐԿԸ  
КОЛДОНУУЧУН ЖЕТЕКЧИЛИГИ  
INSTRUCTION MANUAL



СЕРИЯ СТ

## РУССКИЙ

### УВАЖАЕМЫЙ ПОТРЕБИТЕЛЬ!

Благодарим Вас за выбор продукции TM SENCEK.

Мы гарантируем безупречное функционирование данного изделия при соблюдении правил его эксплуатации.

Изготовитель не несет ответственности в случае использования прибора не по прямому назначению и при несоблюдении правил и условий, указанных в настоящей инструкции, а также в случае попыток неквалифицированного ремонта прибора. Если Вы желаете передать прибор для использования другому лицу, пожалуйста, передавайте его вместе с настоящей инструкцией.

Телевизор является бытовым прибором и не предназначен для использования в промышленных и коммерческих целях!

Телевизор – это электронное устройство для приема и отображения изображения и звука, передаваемых по беспроводным каналам или по кабелю (в том числе телевизионных программ или сигналов от устройств воспроизведения видеосигнала – например, DVD/Blu-ray-проигрывателей, игровых приставок и т. д.).

ВАЖНЫЕ ИНСТРУКЦИИ ПО БЕЗОПАСНОСТИ. ПРОЧИТЕ ВНИМАТЕЛЬНО И СОХРАНИТЕ ДЛЯ ДАЛЬНЕЙШЕГО ИСПОЛЬЗОВАНИЯ.

### 1. МЕРЫ БЕЗОПАСНОСТИ

**ПРЕДУПРЕЖДЕНИЕ:** ВО ИЗБЕЖАНИЕ ПОРАЖЕНИЯ ЭЛЕКТРИЧЕСКИМ ТОКОМ НЕ ПЫТАЙТЕСЬ РАЗОБРАТЬ ТЕЛЕВИЗОР И УСТРАНИТЬ НЕИСПРАВНОСТЬ САМОСТОЯТЕЛЬНО! ОБРАТИТЕСЬ ЗА ПОМОЩЬЮ К СЕРТИФИЦИРОВАННЫМ СПЕЦИАЛИСТАМ!

 Молния внутри равностороннего треугольника предупреждает пользователя о наличии неизолированного «опасного напряжения».

 Восплицательный знак внутри треугольника указывает на важные инструкции по эксплуатации и техническому обслуживанию, на которые стоит обратить внимание.

**ВНИМАНИЕ!** Не пытайтесь модифицировать данный продукт в любой форме без письменного разрешения от поставщика.

Рисунки и иллюстрации в данном руководстве пользователя представлены только для справки и могут отличаться от фактического внешнего вида товара. Конструкция и характеристики изделия могут быть изменены без предварительного уведомления.

### ВАЖНЫЕ ПРЕДУПРЕЖДЕНИЯ И ПРЕДОСТЕРЕЖЕНИЯ!

Неадекватное обращение с электроприбором может привести к травмам и повреждению имущества. Этот продукт был спроектирован и изготовлен с самым высоким приоритетом по безопасности. **НО НЕПРАВИЛЬНОЕ ИСПОЛЬЗОВАНИЕ МОЖЕТ ПРИВЕСТИ К ПОРАЖЕНИЮ ЭЛЕКТРИЧЕСКИМ ТОКОМ ИЛИ ВОЗНИКНОВЕНИЮ ПОЖАРА.** Чтобы предотвратить потенциальную опасность, пожалуйста, соблюдайте следующие инструкции по установке, эксплуатации и чистке изделия:

- Используйте только аксессуары, указанные производителем. Использование аксессуаров, не рекомендованных производителем, может привести к травмам.  
- Чтобы уменьшить риск возникновения пожара или поражения электрическим током, не подвергайте данный прибор воздействию дождя или влаги. Не устанавливайте на прибор емкости с жидкостью. Не подвергайте прибор воздействию капель или брызг.

- Не используйте и не храните легковоспламеняющиеся или горячие материалы вблизи устройства, так как это может привести к пожару или взрыву. Не кладите никакие источники открытого пламени (зажженные свечи, сигареты или ароматические палочки) на верхнюю часть телевизора.

**ПРЕДУПРЕЖДЕНИЕ:** для предотвращения распространения огня всегда держите свечи и другие источники открытого пламени вдали от устройства.

- При установке телевизора нужно выдерживать расстояние не менее 4 см между телевизором и другими объектами (стена, шкаф, ковчины мебели и т. д.) для обеспечения надлежащей вентиляции. Отсутствие вентиляции может привести к пожару или проблемам с устройством из-за его чрезмерного нагрева.

- Этот продукт предназначен для эксплуатации ТОЛЬКО (!) с типом электропитания, указанным на этикетке. Если вы не уверены в типе электропитания в вашем доме, обратитесь в местную энергетическую компанию.

- Не перегружайте сетевые розетки, удлинители или адаптеры, так как это может привести к возгоранию или поражению электрическим током.

- Перед установкой телевизора убедитесь, что напряжение в вашей сети соответствует напряжению, указанному на табличке прибора.

- В целях безопасности большинство приборов рекомендуют подключать отдельно в розетку без использования различных тройников и разветвителей.

- Вилка аппарата служит для подключения/отключения устройства к/от электросети, она должна быть легкодоступной.

- При монтаже устройства на стену устанавливайте его в соответствии с инструкцией, предоставленной производителем крепежных/визуализатора.

- Не размещайте изделие на неустойчивой подставке, треноге или столе. Установка изделия на неустойчивую поверхность может привести к его падению, серьезным травмам, а также к повреждению изделия.

Всегда ставьте телевизор на мебель, которая может безопасно удерживать его. Убедитесь, что края телевизора не выступают за пределы мебели, на которой он стоит.

- Никогда не засовывайте предметы в телевизор через отверстия или проемы. В приборе высокое напряжение, и вставка предмета может привести к поражению электрическим током и/или короткому замыканию внутренних частей. По этой же причине не допускайте попадания воды или другой жидкости на изделие.

- Данное устройство должно обслуживаться только авторизованным и правильно обученным специалистом. Открытие крышки или другие попытки пользователя отремонтировать устройство может привести к серьезным травмам или смерти от поражения электрическим током, а также к возникновению пожара.

- Если прибор нуждается в ремонте, убедитесь, что обслуживающий специалист использует зарплатные части, указанные изготовителем или имеющие те же характеристики и производительность, что и у оригинальных запчастей. Использование посторонних деталей может привести к пожару, поражению электрическим током и/или другим опасностям.

- После завершения обслуживания или ремонта попросите специалиста выполнить проверку безопасности, чтобы убедиться, что телевизор находится в надлежащем рабочем состоянии.

- Не позволяйте детям играть с полиэтиленовым пакетом, в который был упакован телевизор. Невыполнение этого требования может привести к удушью.

- Батареи (батарейный блок или установленные батареи) не должны подвергаться воздействию избыточного тепла (солнечного света, огня и т.п). Не выбрасывайте батареи вместе с бытовыми отходами. Верните их в пункт сбора старых батарей.

- Установите антенну вдали от высоковольтных линий электропередач и коммуникационных кабелей и убедитесь, что она установлена надежно. Если антенна коснется линии электропередач, прикосновение к антенне может привести к пожару, поражению электрическим током или серьезной травме.

### 1. Условия эксплуатации:

— температура воздуха от 15 до 35 °C

— относительная влажность воздуха от 45 до 75 %

— атмосферное давление от 86 до 106 кПа (от 650 до 800 мм рт. ст.)

### 2. Обозначения переменного и постоянного тока:

— знак переменного тока

== знак постоянного тока

### Инструкция по технике безопасности

1. Прочтите и сохраните данную инструкцию. Соблюдайте инструкцию и следуйте всем предупреждениям.

2. Не используйте прибор вблизи воды.

3. Не закрывайте вентиляцию. Не следует закрывать вентиляционные отверстия такими предметами, как газеты, скатерти, шторы и т.п.

4. Не устанавливайте вблизи источников тепла, таких как радиаторы, обогреватели, печи или другие приборы (включая усилители), выделяющие тепло.

5. Не используйте розетку питания, которая повреждена или не подходит по типу. Убедитесь, что штепсель и розетка правильно соединены. Защищайте штепсель и розетку от пыли и контакта с металлическими предметами.

6. Расскажите детям, что опасно забираться на мебель, чтобы достать пульт управления телевизором.

7. Если вы пользуетесь мобильной подставкой для телевизора, то соблюдайте осторожность во время ее перемещения, чтобы избежать травмы от опрокидывания. Неожиданные остановки, чрезмерные усилия и неровная поверхность пола могут привести к падению изделия с подставки.

8. Для дополнительной защиты прибора во время грозы или когда он остается без присмотра и не используется в течение длительного времени, отключите его от розетки и отключите кабельную систему.

9. Для технического обслуживания обращайтесь к квалифицированному обслуживающему персоналу. При повреждении шнура питания его замену во избежание опасности должны производить изготовитель, сервисная служба или подобный квалифицированный персонал.

Прибор не предназначен для использования лицами (включая детей) с пониженными физическими, сенсорными или умственными способностями или при отсутствии у них жизненного опыта или знаний, если они не находятся под присмотром или не проинструктированы об использовании прибора лицом, ответственным за их безопасность.

Дети должны находиться под присмотром для недопущения игр с прибором.

#### ПРИМЕЧАНИЕ:

- Не подключайте телевизор в розетку с питанием выше указанного диапазона.
- Перед подключением к внешнему устройству, пожалуйста, сначала убедитесь, что телевизор и внешнее устройство были отключены. Перед включением проверьте соответствие названия и цвета штекеров и разъемов.
- Пожалуйста, при отсоединении шнура питания держитесь за изолированную часть вилки, не касайтесь металлической части.

#### ПРИМЕЧАНИЕ:

- Утилизация этого продукта должна выполняться в соответствии с местными правилами. Не выбрасывайте этот продукт с общей утилизацией бытовых отходов.
- Иногда несколько неактивных пикселей могут отображаться на экране в виде фиксированной синей, зеленой или красной точки. Обратите внимание, что это не влияет на производительность вашего продукта.
- Не касайтесь экрана, не удерживайте пальцы на нем в течение длительного периода. Это может произвести временный эффект искажения на экране.
- Не рекомендуется долго держать неподвижное (статичное) изображение на экране, а также не нужно делать изображение слишком ярким: уменьшите яркость и контраст, когда изображение неподвижно (статично).

#### 2. КОМПЛЕКТНОСТЬ

- Телевизор — 1 шт.
- Пульт дистанционного управления (ПДУ) — 1 шт.
- Батарея для ПДУ — 2 шт.
- Съёмная ножка — 2 шт.
- Шуруп — 4 шт.
- Руководство пользователя — 1 шт.

#### 3. МОНТАЖ

##### Монтаж ножек

1. Откройте коробку и извлеките телевизор с комплектующими.
2. Чтобы избежать порчи телевизора, накройте стол мягкой тканью, положите телевизор на стол экраном вниз.
3. Прикрутите ножки в соответствующие пазы на корпусе телевизора.
4. Установка ножек завершена.

##### Монтаж телевизора на стене

1. Аккуратно положите телевизор на стол, застеленный мягкой тканью, во избежание появления царапин.
2. Открутите винты на нижней стойке подставки отверткой. Снимите подставку. Данные действия производите аккуратно.
3. Настройте кронштейн так, чтобы он мог быть закреплён на стене в соответствии с рисунками 3 и 4.
4. Просверлите на стене 4 отверстия (масштаб дан для справки) и закрутите туда 4 болта.
5. Отверткой закрепите болты на задней стенке телевизора, как показано на рисунке 4. Разместите телевизор на стене.

##### ПРИМЕЧАНИЕ:

1. Крепление для монтажа на телевизоре соответствует стандарту VESA.
2. Использовать кронштейн на стене не обязательно.
3. При проведении операций по сборке вблизи стены и перед стеной не должно быть никаких других предметов.
4. Монтаж должен осуществляться квалифицированным специалистом.
5. При монтаже соблюдайте требования инструкции по сборке кронштейна.
6. Рисунки приведены для справки.

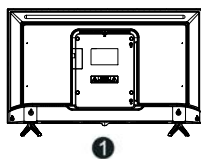

1

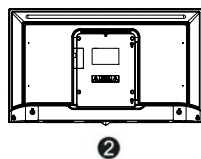

2

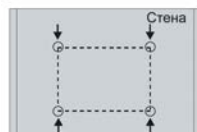

3



4

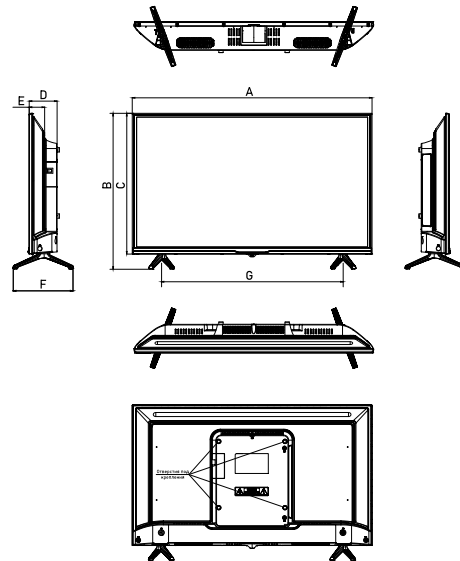

Размер без подставки (мм)	898x515
Размер с подставкой (мм)	898x560
A (мм)	898
B (мм)	560
C (мм)	515
D (мм)	83
E (мм)	47
F (мм)	180
G (мм)	886

#### 4. НАЧАЛО РАБОТЫ

##### ПЕРЕДНЯЯ ПАНЕЛЬ ТЕЛЕВИЗОРА

Перед установкой и использованием, пожалуйста, внимательно прочитайте соответствующие разделы «Важные предупреждения и предостережения» и «Инструкции по технике безопасности».

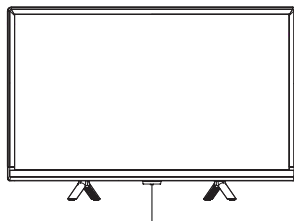

Датчик ДУ / Индикатор питания

##### Кнопка POWER/STANDBY

Нажмите, чтобы включить ТВ. Нажмите снова, чтобы открыть меню источников. Удерживайте, чтобы выключить ТВ.

##### ЗАДНЯЯ ПАНЕЛЬ ТЕЛЕВИЗОРА

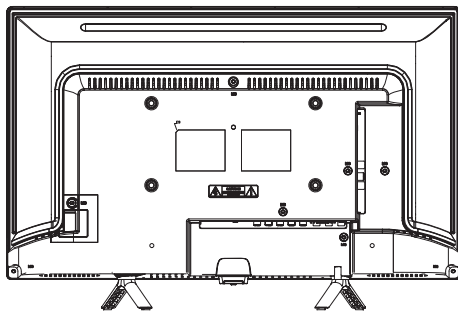

##### БОКОВАЯ ПАНЕЛЬ ТЕЛЕВИЗОРА

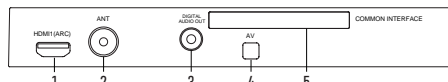

##### НИЖНЯЯ ПАНЕЛЬ ТЕЛЕВИЗОРА

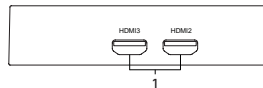

1. HDMI: разъемы HDMI (разъем HDMI1 поддерживает функцию ARC).
2. ANT: разъем для антенны.
3. DIGITAL AUDIO OUT: цифровой аудиовыход.
4. AV: аудио-видео (mini).
5. CI: общий интерфейс.

**ПРИМЕЧАНИЕ:** опции входных/выходных соединений могут изменяться в зависимости от конкретной модели изделия.

##### НАЧАЛО РАБОТЫ

###### Использование пульта управления

- Направляйте пульт дистанционного управления на фотоприемник, расположенный на телевизоре. Пульт может не работать, если между пультом и датчиком находится какой-либо объект.

- При использовании телевизора в ярко освещенном помещении инфракрасный датчик дистанционного управления может не работать надлежащим образом.

- Рекомендуемое максимальное эффективное расстояние для использования пульта дистанционного управления составляет около 7 метров.

###### Замена батарей

Своевременно производите замену батарей. Чтобы пульт дистанционного управления работал, установите батареи согласно инструкции.

**ВНИМАНИЕ!** При неправильной установке батарей возможен взрыв. Батареи заменяйте батареями только того же или аналогичного типа.

###### Установка батарей в пульт управления

1. Откройте крышку на задней стороне пульта дистанционного управления.
2. Установите две батареи типа AAA. Убедитесь, что «+» и «-» на концах батарей совпадают с указателями внутри отсека.
3. Закройте крышку.

###### Примечания по использованию батарей:

Использование батарей неправильного типа могут вызвать утечки и/или взрыв.

###### Включение и выключение телевизора

- Включение телевизора

Подключите телевизор к розетке. Если телевизор имеет выключатель питания, включите его в первую очередь. В режиме ожидания нажмите кнопку питания на пульте, чтобы включить телевизор.

- Выключение телевизора

Нажмите кнопку питания на пульте, чтобы включить режим ожидания.

Не оставляйте надолго телевизор в режиме ожидания. Рекомендуем отсоединить шнур питания.

###### ПРИМЕЧАНИЕ:

При случайном выключении питания телевизор автоматически вернется в режим ожидания после восстановления электропитания. Чтобы обеспечить нормальное использование телевизора, частое выключение и включение питания запрещено, поэтому при случайном выключении питания рекомендуется отсоединить шнур питания от розетки.

##### СТАРТОВАЯ НАСТРОЙКА

При первом запуске телевизора на экране появляется стартовое меню установки, пункты этого меню также можно найти в основном меню, поэтому вы можете изменить значения и после того, как вы их установили.

**Совет:** убедитесь, что антенна подключена.

###### • Установка нужного языка

Нажимайте кнопки ▲/▼ для выбора языка меню и сообщений.

###### • Выбор страны

Нажимайте кнопки ▲/▼ для выбора страны проживания, затем нажмите кнопку ►.

###### • Установка часового пояса

Нажимайте кнопки ▲/▼ для выбора часового пояса, затем нажмите кнопку ►.

###### • Установка режима

Нажимайте кнопки ▲/▼ для выбора режима «Дом» или «Магазин», затем нажмите кнопку ►.

Для экономии электроэнергии рекомендуется установить режим «Дом». Если вы хотите установить режим «Магазин», появится сообщение с просьбой подтвердить ваш выбор.

###### • Выбор типа антенны (воздух, кабель)

Нажимайте кнопки ▲/▼ для выбора типа антенны и затем нажмите кнопку ►. Для получения более подробной информации смотрите «Автонастройка» в меню «Каналы».

###### • Автопоиск

Нажмите кнопку ► для запуска автопоиска.

Сначала идет настройка DTV (цифровые телеканалы), нажмите [MENU] и ◀ для пропуска настройки DTV. Затем следует настройка ATV (аналоговые телеканалы), нажмите MENU и ◀ для пропуска настройки ATV.

###### ПРИМЕЧАНИЕ:

• Если телевизор не нашел каналы, проверьте подключение антенны и страну, которую вы выбрали, а затем попробуйте снова поймать каналы автопоиском или ручным поиском.

• Если телевизор принимает только несколько каналов, это означает, что входной ТВ сигнал достаточно слаб. Рекомендуется доработка антенны.

## ОСНОВНЫЕ ОПЕРАЦИИ

### Выбор канала

- Использование **CH ▲ / ▼** на пульте управления
- Нажмите **CH ▲** для переключения каналов вперед.
- Нажмите **CH ▼** для переключения каналов назад.
- Использование **цифровых кнопок 0-9**

Вы можете выбрать канал, нажимая кнопки от 0 до 9. Телевизор переключит-ся на соответствующий канал, номер которого вы нажали. Например, если вам нужно выбрать канал 5 – нажмите 5, если вам нужно выбрать канал 20 – нажмите подряд 2 и 0.

### Настройка звука

- Нажмите **VOL +/-** на пульте управления для настройки звука.
- Если хотите убрать звук совсем, нажмите **MUTE**.
- Для возобновления звука нажмите **MUTE** или просто прибавьте звук.

### Выбор источника сигнала

Для выбора источника сигнала нажмите кнопку **SOURCE** на пульте управления. Нажмите кнопки **▲ / ▼** для переключения источника входного сигнала и нажмите кнопку **ENTER** для подтверждения вашего выбора.

### Навигация в меню

Перед использованием телевизора выполните следующие действия, чтобы научиться перемещаться по меню для выбора и настройки различных функций. Последовательность может отличаться в зависимости от выбранного меню.

1. Нажмите кнопку **MENU** для отображения основного меню.

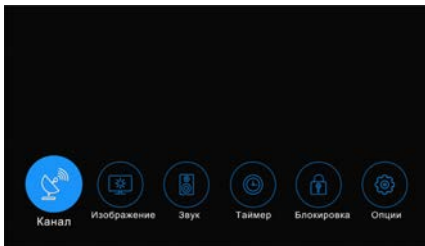

2. Нажмите кнопки **◀ / ▶** для перемещения в главном меню. Вы можете выбрать «Канал», «Изображение», «Звук», «Таймер», «Блокировка», «Опции».
3. Нажмите кнопку **ENTER** для входа в подменю.
4. Нажмите кнопки **▲ / ▼** для выбора нужного параметра.
5. Нажмите кнопки **◀ / ▶** для регулировки значения.
6. Нажмите кнопку **MENU** для возврата в предыдущее меню.
7. Нажмите кнопку **EXIT** для выхода из меню.

## ПРИМЕЧАНИЕ:

- Когда пункт в меню отображается серым цветом, это означает, что данный пункт не доступен или не подлежит настройке.
- Некоторые пункты меню могут быть скрыты в зависимости от режимов и используемых источников сигнала.
- Кнопки на телевизоре выполняют такие же функции, как соответствующие кнопки на пульте дистанционного управления. Если ваш пульт дистанционного управления утерян или не работает, вы можете использовать кнопки на экране телевизора, чтобы выбрать меню. Эта инструкция показывает навигацию с пультом дистанционного управления.
- Изображение на экране телевизора может незначительно отличаться от картинок, изображенных в данном руководстве.

### Меню КАНАЛ

- Тип антенны: нажимайте кнопки **▲ / ▼** для выбора типа антенны.

### ЕСЛИ У ВАС ЭФИРНЫЙ ТВ СИГНАЛ (АТВ ИЛИ DVB-T2).

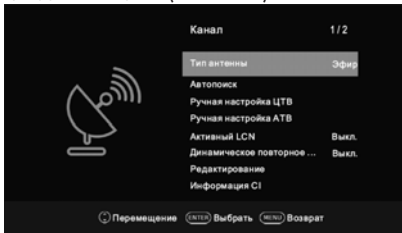

- **Автопоиск:** нажмите кнопку **ENTER** для запуска автоматического поиска телеканалов.
  1. Выберите страну и настройте тип каналов.
  2. Телевизор начнет сканировать и запоминать все доступные каналы. Как только индикатор прогресса заполнится, найденные каналы введутся в память и устройство продолжит поиск ТВ, DTV и Радью. Если вы нажмете кнопку **MENU** во время поиска аналоговых каналов, поиск каналов переключится на поиск DTV цифровых телеканалов.
- **Ручная настройка ЦТВ:** нажмите кнопку **ENTER**. Кнопками **◀ / ▶** выберите несущую частоту канала, где транслируется цифровой мультимплекс, затем нажмите кнопку **ENTER** для поиска. Когда мультимплекс найден, процесс поиска остановится, каналы сохранятся под их текущим номером, передаваемым в сигнале. Если несущая частота канала вас не устраивает, нажмите кнопки **◀ / ▶** для продолжения поиска. Нажмите кнопку **EXIT** для выхода.

### ЕСЛИ У ВАС КАБЕЛЬНЫЙ ТВ СИГНАЛ (DVB-C).

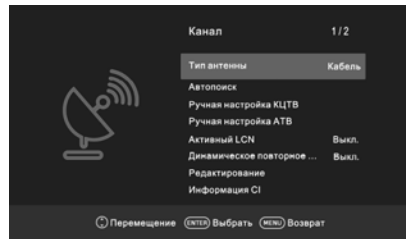

- **Автопоиск:** нажмите кнопку **ENTER** для запуска автоматического поиска телеканалов.
    1. Выберите страну и настройте тип каналов.
    2. Настройте параметры в меню поиска каналов.
  - **Тип сканирования:** сканирование всех активных каналов и сохранение их в телевизор. При выборе «Поиск по Сети» можно настроить частоту, ID сети и Символьную скорость вручную с помощью кнопки на пульте управления. «Быстрый поиск» ищет только DVB-C цифровые программы и не ищет ATV аналоговые кабельные программы. При выборе «Полный поиск» автопоиск ищет на всех указанных частотах доступные каналы.
  - **Частота:** введите несущую частоту (различается в каждой стране).
  - **ID сети:** выберите режим настройки ID сети: авто или вручную. Когда Сеть в режиме «Вручную», вы можете настроить ID сети, используя цифровые кнопки. Когда все настройки сделаны, нажмите кнопку **ENTER**.
  - **Символ:** выберите режим настройки Символ: авто или вручную. Когда Символ в режиме «Вручную», вы можете настроить символьную скорость, используя цифровые кнопки.
  - 3. Телевизор начнет сканировать и запоминать все доступные каналы.
- **Ручная настройка САDTV**  
Частота, символьная скорость и тип QAM модуляции нужны для правильного добавления программ в DVB режиме. Пожалуйста, уточните у провайдера правильные параметры.
  - **Ручная настройка АТВ:** сканирование и сохранение аналоговых телеканалов вручную. Запомнить в 1: сохранить найденный канал под номером 1 (вы можете выбрать номер канала с помощью кнопок **◀ / ▶**). Система звука: выберите систему звука аналогового ТВ, принятую в вашей стране (в России наиболее распространена DК). Система цвета: выберите систему цвета аналогового ТВ, принятую в вашей стране (в России наиболее распространена SECAM). Поиск: нажмите кнопку **◀** для поиска частоты канала по убывающей или кнопку **▶** для поиска частоты канала по нарастающей. Current CH 1: выбор текущего канала. Подстройка: точная подстройка частоты телеканала. Нажмите красную кнопку для сохранения найденного ATV канала.

#### • LCN (логический номер цифровых телеканалов)

Нажмите кнопку ENTER для выбора LCN Вкл. или Выкл. При выборе «Вкл» цифровые телеканалы будут располагаться в порядке, заданном вещателем цифрового сигнала. При выборе «Выкл» каналы будут расположены в порядке их частот.

#### • Динамический повторный поиск (в режиме ЦТВ)

Переключение функции Dynamic Rescan (повторный поиск): Вкл или Выкл.

#### • Редактирование

Нажмите кнопки ▲/▼ для выбора «Редактирование», затем нажмите кнопку ENTER для входа в подменю.

Сначала стрелками ▲/▼ выделите канал, который вы хотите удалить, пропустите или сдвинуть.

Удалить: нажмите красную кнопку для удаления канала.

Сдвинуть: нажмите желтую кнопку для выбора канала, который нужно переместить и затем нажимайте кнопки ▲/▼ для перемещения его в нужную позицию.

Пропустить: нажмите синюю кнопку, чтобы пропустить канал (ваш телевизор будет переключать пропущенные каналы автоматически при нажатии СН▲/▼).

• Любимые каналы (Favorite): нажмите кнопку ♥ для выделения любимых каналов (можно выбрать одну или несколько групп).

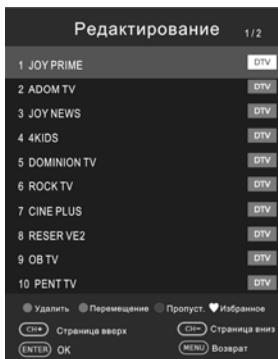

#### • CI-информация (в режиме DTV)

С помощью CI-карты вы сможете смотреть зашифрованные (платные) телеканалы. Пожалуйста вставьте CI-карту в PCMCIA slot, руководствуясь стрелкой на карте CI.

#### ПРИМЕЧАНИЕ:

– Эта функция доступна только при наличии слота CI.

– Вы можете изменить меню CI (Common Interface) и возможности, проконсультировавшись с вашим оператором телевизионных каналов.

– Пожалуйста, не вставляйте и не вынимайте CI-карту при включенном телевизоре.

– Не вставляйте и не вынимайте часто CI-карту, чтобы не повредить телевизор или CI-карту.

– Во время инициализации карты CI не переключайте телевизор.

#### • Информация о сигнале (в режиме DTV)

Нажмите кнопки ▲/▼ для выбора «Информация о сигнале», затем нажмите кнопку ENTER для детальной информации.

#### Меню ИЗОБРАЖЕНИЕ

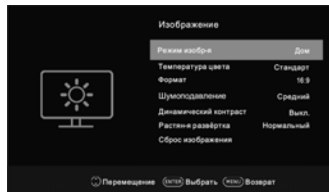

• Режим изображения: вы можете выбрать тип изображения, который лучше всего соответствует вашим требованиям для просмотра. Опции «Контрастность», «Яркость», «Цвет», «Резкость», «Оттенок» (NTSC) можно регулировать, когда режим изображения установлен в положение «Пользователь».

– Контрастность: регулировка уровня белого цвета в изображении.  
– Яркость: регулировка темных или черных участков изображения.

– Цвет: регулировка насыщенности цвета.  
– Четкость: регулировка резкости изображения.

– Оттенок: регулировка оттенков изображения (доступна только для сигнала NTSC).

• Температура цвета: выбор цветовой палитры изображения.  
• Формат: выбор соотношения сторон изображения.

• Шумоподавление: уменьшает помехи на экране без ущерба для качества видео.

• Динамический контраст: регулирует контрастность на оптимальном уровне в соответствии с яркостью изображения.

• Растянутая развертка: регулировка размера изображения (выхода за экран).

• Режим ПК (HDMI монитор): переключает режим ПК HDMI в позицию On (включен) или Off (выключен).

• Игровой режим (HDMI): переключает режим «Игра» в позицию On (включен) или Off (выключен).

• Сброс изображения: сброс всех настроек изображения к заводским настройкам.

#### Меню ЗВУК

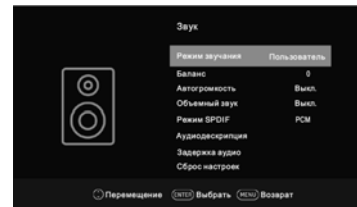

• Режим звучания: вы можете выбрать режим звука в соответствии с вашими личными предпочтениями. В режиме «Пользователь» регулируйте нужный вам уровень высоких и низких частот.

– Treble (ВЧ): регулировка уровня высоких частот.

– Bass (НЧ): регулировка уровня низких частот.

• Баланс: регулировка уровня звука от левого и правого динамиков.

• Автогромкость (AVL): звук автоматически остается на заданном уровне при смене программы. Поскольку каждый телеканал имеет свои собственные параметры сигнала, регулировка громкости может быть необходима всякий раз при переключении каналов. Использование этой функции позволяет пользователям наслаждаться стабильным уровнем громкости, так как звук будет автоматически корректироваться.

• Объемный звук (Surround): включение или отключение объемного звука.

• Режим SPDIF: выбор нужного режима цифрового аудиовыхода SPDIF.

• Аудиоописание (в режиме ЦТВ): доступно не во всех странах.

Это вспомогательная аудиофункция для людей, испытывающих проблемы со зрением. Данная функция поддерживается только при одновременной трансляции специального аудиопотока параллельно с основным.

• Задержка звука: коррекция проблем аудио-видео синхронизации во время просмотра телепрограмм или прослушивания аудио на внешнем устройстве, например, на аудиоприемнике (0–250 мс).

• Сброс настроек: сброс всех настроек звука к заводским настройкам.

#### Меню ВРЕМЯ

• Автосинхронизация: в позиции ON (включено) телевизор автоматически синхронизирует время в соответствии с сигналом цифрового телевидения.

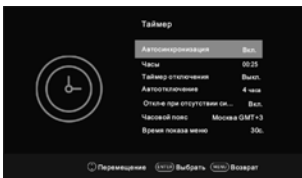

- **Часы:** отображение времени DTV цифрового сигнала или времени, настроенного вручную.
- **Таймер отключения:** переключение телевизора в режим ожидания после определенного периода времени. Для отмены таймера отключения установите его в позицию «Выкл».
- **Автоотключение:** выбор желаемого времени сна. Телевизор в установленное время будет автоматически уходить в режим ожидания при отсутствии нажатия на какие-либо кнопки.
- **Отключение при отсутствии сигнала:** позиция On (включена) или Off (выключена).
- **Часовой пояс:** выбор своего часового пояса (когда автосинхронизация установлена в позицию «Вкл», можно выбрать часовой пояс).
- **Время показа меню:** время отображения меню на экране, выберите желаемое в секундах (15 с, 30 с, 60 с, off (выключено)).

#### Меню Блокировка

- **Блокировка системы:** функция позволяет установить четырехзначный пароль, чтобы предотвратить несанкционированную эксплуатацию телевизора. Пароль по умолчанию - 0000.

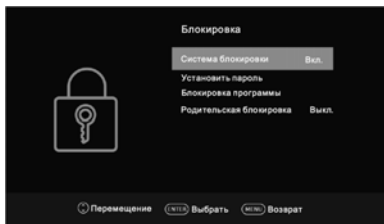

#### ПРИМЕЧАНИЕ:

- Если вы забыли пароль, воспользуйтесь мастер-паролем 1225.
- **Установить пароль:** нажмите кнопку ENTER для вызова подменю. Вы можете ввести свой пароль. Нажмите кнопки с цифрами на пульте дистанционного управления, чтобы установить новый пароль. Новый пароль нужно ввести дважды для успешного завершения установки.
- **Блокировка программы (в ATV/DTV режиме):** нажмите желтую кнопку для блокировки нужного канала. Нажмите желтую кнопку повторно для разблокировки.

Для просмотра заблокированного канала введите ваш 4-значный пароль, когда появится поле для его введения.

- **Родительский контроль (в DTV режиме):** эта функция позволяет ввести запрет на просмотр программ для взрослых детям в соответствии с установленными возрастными ограничениями. Эта функция работает в соответствии с информацией, полученной от канала вещания. Если на канале вещания информация неверная, то функция не работает.

#### Меню Опции

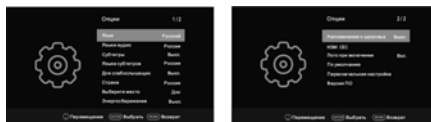

- **Язык:** выберите желаемый язык отображения меню.
- **Языки аудио:** выберите желаемый звук аудио (доступно для цифрового вещания, если транслируется несколько языков).
- **Субтитры:** включение/выключение субтитров (при условии их наличия).
- **Языки субтитров:** выбор языка субтитров (доступно для цифрового вещания, если транслируется несколько языков субтитров).
- **Для слабослышащих:** при включении функции на телевизоре будет информация для слабослышащих. Если функция выключена, информация будет скрыта.
- **Страна:** отображение текущей страны.
- **Выберите место:** выбор режима использования «Дом» или «Магазин».
- **Энергосбережение:** включение/выключение функции энергосбережения (в режиме «Дом»).
- **Напоминание о здоровье:** включение/выключение режима напоминания о здоровье глаз.
- **HDMI CEC:** нажимайте кнопки ▲/▼ для выбора HDMI CEC, нажмите кнопку ENTER для вывода подменю.
  - **HDMI CEC:** нажмите кнопку ENTER для включения HDMI CEC в позицию On (включена) или Off (выключена).
  - **ARC:** для получения обратного HDMI звука через ресивер используйте HDMI (ARC). Нажмите кнопку ENTER для переключения функции HDMI ARC в позицию On (включена) или Off (выключена).
  - **Автовыключение:** при выключении телевизора все активные CEC устройства на HDMI порте уходят в режим ожидания. Нажмите кнопку ENTER для переключения функции авто в позицию On (включена) или Off (выключена).
  - **Автовыключение:** переключение функции автоматического включения в позицию On (включена) или Off (выключена).
  - **Список устройств:** отображение всех устройств, подключенных к телевизору.
  - **Логотип при включении:** включение/выключение логотипа при загрузке телевизора.
  - **По умолчанию:** сброс системных настроек до заводских. После сброса телевизор перейдет в режим ожидания.
  - **Первоначальная настройка:** руководство по установке, которое поможет вам настроить телевизор.

- **Версия ПО:** отображение текущей информации о версии программного обеспечения.

#### Сервисный режим

Нажмите кнопку SOURCE для отображения источников сигнала, затем нажмите → 2 → 0 → 1 → 2 для входа в сервисный режим для настройки.

#### Сервисный режим

Стрелками ▲/▼ выберите «Сервисный режим», затем нажмите кнопку ◀/▶ для выбора Вкл. или Выкл.

**ПРИМЕЧАНИЕ:** следующие функции доступны только когда сервисный режим в позиции Вкл.

#### - Источник вкл.

Установите источник сигнала при включении ТВ нажатием кнопки ◀/▶. Источник сигнала по умолчанию будет отображаться при включении телевизора.

#### - Канал вкл.

Установите канал при включении ТВ нажатиями кнопки ◀/▶. Канал по умолчанию будет отображаться при включении телевизора.

#### - Звук вкл.

Установите уровень звука при включении ТВ нажатиями кнопки ◀/▶. Заданный уровень звука по умолчанию будет при включении телевизора. Помните, что уровень громкости по умолчанию должен быть меньше, чем максимальный уровень.

#### - Макс. звук

Установите максимальный уровень звука нажатием кнопки ◀/▶. Когда максимальный уровень звука ниже, чем звук по умолчанию, то максимальный уровень будет в приоритете.

#### Телегид (в режиме DTV)

Нажмите кнопку EPG (рис. 1) для выхода в меню «Телегид». Эта функция даст вам подробную информацию о канале, с указанием времени выхода программы в эфир. С помощью телегида можно узнать выход программ на ближайшие восемь дней (если эта информация доступна от телеоператора).

• **Нажмите кнопки ▲/▼** для выбора канала из списка, затем нажмите кнопку ENTER для включения канала.

• **Инфо:** нажмите зеленую кнопку для просмотра информации о текущем канале.

• **Расписание:** нажмите желтую кнопку для вывода списка расписаний записи.

• **Напоминание:** если вы нашли программу, которую хотите посмотреть, нажмите голубую кнопку для установки напоминания.

• **Время/канал:** нажмите кнопку Index для выбора последних записей, затем кнопки ▲/▼ для вывода списка, отсортированного по времени или имени канала.

• Нажмите кнопку EPG или кнопку EXIT для выхода.



Рис. 1



Рис. 2

### Список каналов

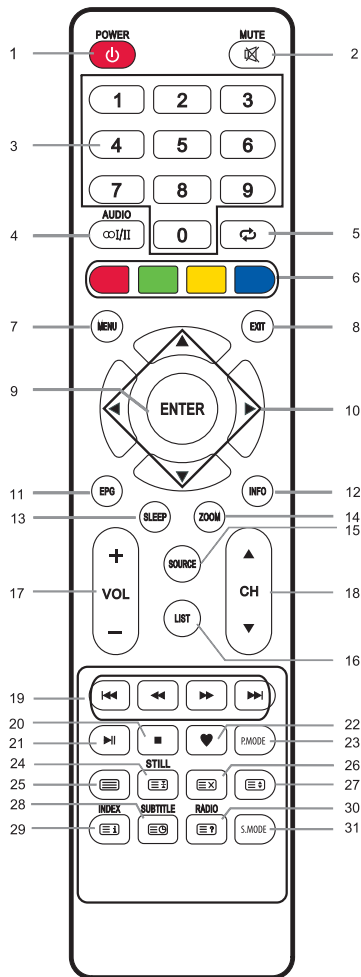
Нажмите кнопку LIST для вывода списка каналов (рис. 2).

Нажмите кнопки ▲/▼ для выбора канала, затем кнопку ENTER для его просмотра.

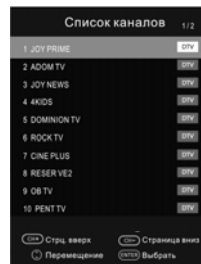
Нажмите кнопки CH ▲/▼ для перехода вниз или вверх по списку каналов. Нажмите кнопку EXIT для выхода из списка каналов.

### Любимые каналы

Нажмите кнопку ♥ для вывода списка любимых каналов.

Нажимайте красную, зеленую, желтую, голубую кнопки для выбора группы любимых каналов. Нажмите кнопку ▲/▼ для выбора канала и кнопку ENTER для его просмотра.

Нажимайте кнопки CH ▲/▼ для перемещения вверх или вниз по списку любимых каналов.

Нажмите кнопку EXIT для выхода из списка любимых каналов.



### Телетекст

#### • Отображение телетекста

1. Выберите канал с телетекстом. Не все телеканалы транслируют телетекст.
2. Нажмите кнопку [TEXT] для входа в режим телетекста.

3. Нажмите кнопку [MIX] повторно для входа в смешанный режим (MIX): эта функция позволяет показывать телетекст поверх ТВ программы.

4. Нажмите кнопку [MIX] в третий раз для возврата или выхода в нормальный ТВ/DTV режим.

#### • Выбор страницы

1. Введите номер страницы (три цифры), используя цифровые кнопки. Если во время ввода вы нажмете неверные цифры, вы должны сначала закончить ввод трех цифр, а затем ввести правильный номер страницы заново.

2. Нажимайте кнопки ▲/▼ для выбора предыдущей или следующей страниц.

#### • Удержание

Вы можете нажать кнопку [HOLD] для удержания страницы, повторное нажатие освобождает страницу от удержания.

#### • Каталог

Нажмите кнопку [INDEX] для вывода главного каталога (индексной страницы).

#### • Увеличение текста

При отображении страницы вы можете удвоить размер текста, чтобы сделать его более удобным для чтения.

1. Нажмите кнопку [ZOOM] (ZOOM), чтобы увеличить верхнюю половину страницы.

2. Нажмите кнопку [ZOOM] (ZOOM), чтобы увеличить нижнюю половину страницы.

3. Нажмите кнопку [ZOOM] (ZOOM) для возврата в обычный режим отображения.

#### • Скрытая информация

Вы можете отобразить скрытую информацию телетекста (например, ответы на загадки и пр.) нажатием кнопки [REVEAL] (REVEAL). Нажмите повторно кнопку [REVEAL] для скрытия этой информации с экрана.

#### • Подстраницы

Некоторые страницы телетекста могут содержать несколько подстраниц, которые автоматически перемещаются в цикле.

1. Вы можете войти в подстраницу нажатием кнопки [SUB.PAGE] (SUB.PAGE) и выбрать номер страницы цифровыми кнопками. Введите номер подстраницы (например, 0003, для вывода третьей подстраницы).

2. Нажмите повторно кнопку [SUB.PAGE] для выхода из режима подстраниц.

#### • Цветные кнопки (красная, зеленая, желтая и голубая)

Нажмите эти кнопки, чтобы перейти непосредственно к соответствующим страницам телетекста, ссылки на которые отображаются в нижней части экрана.

### ПУЛЬТ УПРАВЛЕНИЯ

Значения кнопок на пульте управления:

1. [POWER] Питание (POWER): нажмите для входа или выхода из режима ожидания.
2. [MUTE] MUTE: включение и выключение звука.
3. [CHANNEL] ЦИФРОВЫЕ КНОПКИ: выбор каналов или ввод пароля.
4. [AUDIO] AUDIO(☺/II): нажмите для выбора режима NICAM в режиме аналогового ТВ. Нажмите для выбора языка субтитров в режиме цифрового телевидения.
5. [RECALL] RECALL: возврат к предыдущей просмотренной программе.
6. ЦВЕТНЫЕ КНОПКИ: красная/зеленая/желтая/синяя кнопки навигации.
7. MENU: нажмите для отображения/скрытия меню на экране или выхода из некоторых операций.
8. EXIT: выход из текущего интерфейса.



9. ENTER: выбор или подтверждение пункта меню.  
 10. ▲/▼/◀/▶: навигационные стрелки выбора параметров меню или настроек.  
 11. EPG: телегид по программам, используется в режиме цифрового телевидения DTV.  
 12. INFO: отображение информации о текущей программе на экране.  
 13. SLEEP: нажмите кнопку несколько раз для выбора нужного времени таймера сна. Выберите OFF (Выкл.), чтобы отключить функцию.  
 14. ZOOM: регулировка формата экрана.  
 15. SOURCE: выбор источника сигнала.  
 16. LIST: нажмите для вызова списка каналов. Нажмите повторно для выхода.  
 17. VOL+/VOL-: нажмите для регулировки уровня громкости выше или ниже.  
 18. CH ▲/CH ▼: нажмите для переключения каналов в порядке возрастания или убывания.  
 19. ◀◀ быстрая перемотка назад.  
 ▶▶ быстрая перемотка вперед.  
 ◀◀ предыдущий файл.  
 ▶▶ следующий файл.  
 20. ■■ стоп.  
 21. ▶▶ II воспроизведение / пауза.  
 22. ♡ FAV: отображение ваших любимых каналов (необходимо настроить любимые каналы в меню редактирования программ).  
 23. P.MODE: настройки картинки.  
 24. STILL: стоп-кадр изображения. [HOLD] - удержание страницы телетекста на экране, нажмите снова, чтобы прервать.  
 25. [MIX] Вход в телетекст, повторное нажатие – смешивание (MIX) телетекста и ТВ картинки, третье нажатие – выход из телетекста.  
 26. [HIDE] Нажмите, чтобы отобразить телетекст, нажмите еще раз, чтобы скрыть режим телетекста.  
 27. [ZOOM] изменение размера экрана телетекста в режиме просмотра.  
 28. SUBTITLE: нажмите для выбора языка субтитров во время просмотра DTV программ. [SUBPAGE] нажмите, чтобы включить или выключить подстраницы.  
 29. [INDEX] переход на главную страницу. INDEX: в меню телегида EPG - сортировка по таймеру или каналам. Вход в список записей (в режиме DTV).  
 30. RADIO: нажмите для переключения радио- и телепрограмм (в режиме DTV).  
 31. REVEAL - открыть скрытую информацию некоторых страниц телетекста.  
 32. P.MODE: настройка звука.

#### ПРИМЕЧАНИЕ:

- Кнопки, описание к которым отсутствует, не используются для управления ТВ.  
 - Все рисунки в данном руководстве приведены только для примера, реальный вид изделия может отличаться от изображений.

#### 5. РУКОВОДСТВО ПО УСТРАНЕНИЮ НЕПОЛАДК

##### Устранение неполадок

При возникновении неисправностей в работе телевизора попробуйте выключить его и включить снова. Для устранения неисправностей можно также воспользоваться приведенной ниже таблицей. Если неисправность не исчезает, обратитесь за помощью к техническим специалистам.

Проблема	Возможные причины	Решение
Нет изображения, нет звука, не горит световой индикатор	1. Шнур питания не включен в розетку 2. Питание выключено	1. Вставьте шнур в розетку 2. Включите питание
Изображение и звук искажены	1. Контраст, резкость и цвет настроены неправильно 2. Система цветопередачи настроена неправильно 3. Звуковая система настроена неправильно	1. Отрегулируйте значение контрастности, резкости и цвета 2. Установите систему цветопередачи по стандартам вещания в стране 3. Установите звуковую систему по стандартам вещания в стране
Картинка пятнистая или со снегом	Источник сигнала слабый или кабель низкого качества	Используйте кабель хорошего качества
Нет изображения, нет звука и индикатор горит зеленым/голубым	Громкость в минимальном значении или телевизор находится в режиме отключения звука	Отрегулируйте уровень громкости
	Кабель, по которому передается сигнал, подключен неправильно	Подсоедините правильно сигнальный кабель
Синий экран, надпись AV	Нет входного сигнала или видеокабель не подключен или подключен неправильно	Правильно подключите видеокабель
Изображение нечеткое или вздрагивает или с черными горизонтальными полосами (в режиме ПК)	Изображение ПК неправильно отрегулировано	Войдите в меню «Экран», выберите пункт автоподстройки для выполнения автоматической калибровки и отрегулируйте фазу
Изображение ПК не отцентрировано	Нет входящего аудиосигнала или аудиокабель неправильно подключен	Правильно подключите аудиокабель
Нет звука	Нет входящего аудиосигнала или аудиокабель неправильно подключен	Правильно подключите аудиокабель
Источник HDMI показывает со снегом и пикселями	Источник сигнала нестандартный	Подключите HDMI кабель заново

Картинка ПК с неправильным цветом	Цветовая гамма неправильно отрегулирована пользователем	Скорректировать настройки цвета или сбросить настройки цвета до заводских установок
Пульт дистанционного управления не работает	Аккумуляторы неправильно установлены или истек срок службы	1. Убедитесь, что положительный и отрицательный полюса правильно ориентированы. 2. Проверьте, есть ли контакт между батареями и пружиной 3. Замените батареи

#### 6. УХОД ЗА ПРИБОРОМ

Тщательная и регулярная чистка сможет продлить жизнь вашего нового ТВ и избавит вас от возможных неисправностей. Обязательно выключите питание и отсоедините шнур питания перед началом любой чистки. Очищайте прибор только сухой тканью.

#### 7. ТЕХНИЧЕСКИЕ ХАРАКТЕРИСТИКИ

Вес нетто/брутто (кг)	5,8/7,2
Расстояние между креплениями/тип болта	200x200/M6
Активный размер экрана	40"
Соотношение сторон	16:9
Разрешение	1920x1080
Частота обновления (Гц)	60
Яркость (тип: кд/м²) (nit)	220
Коэффициент контрастности (стандарт)	5000:1
Угол обзора (L/R)	170°/170°
Время отклика (TR+TF/TYPЕ) (мс)	9,5
Количество цветов	16,7 М (8-BIT)
Торцевая панель	HDMI, RF, CI, Mini AV, COAX
Нижняя панель	2x HDMI
Операционная система	Non-OS
Процессор CPU	MSD3663

Объем модуля памяти DDR (Мб)	128
Flash-память (Мб)	8
Диапазон приема	43.25 мГц – 867.25 мГц
Входное сопротивление	75Ω
Видеостандарты	PAL/SECAM
Макс. количество каналов	100
Цифровые тюнеры	DVB T/T2/C
Режимы изображения	Домашний, Яркий, Стандартный, Мягкий, Пользовательский
3D-гребенчатый фильтр	есть
Динамическое шумоподавление	есть
Баланс	есть
Стерео	NICAM/A2
Режимы звука	Стандартный, Музыка, Кино, Спорт, Пользовательский
Dolby/dolby® surround	есть
Язык экранного меню	Английский, Русский
Таймер сна	есть
Родительский контроль	есть
Цветовая температура	Теплый, Холодный, Стандартный
ARC	есть
CEC	есть
Видеокодеки	MPEG2, MPEG2_HD, MPEG4, MPEG4_SD/HD, AVC/H.264, HEVC/H.265
Аудиокодеки	MPEG1/2 Layer3, AAC, EAC3
Фотокодеки	JPEG, BMP, PNG
Выходная мощность динамиков	2x8 Вт
Номинальное напряжение	220-240 В -50/60 Гц
Потребляемая мощность (Вт)	65

Потребление в режиме ожидания	≤0.5 Вт
Пульт ДУ	Stander IR RC
Класс энергоэффективности	

## 8. УТИЛИЗАЦИЯ ПРИБОРА

Прибор по окончании срока службы может быть утилизирован отдельно от обычного бытового мусора. Его можно сдать в специальный пункт приема электронных приборов и электроприборов на переработку.

## 9. ИНФОРМАЦИЯ О СЕРТИФИКАЦИИ, ГАРАНТИЙНЫЕ ОБЯЗАТЕЛЬСТВА

Товар сертифицирован в соответствии с законом «О защите прав потребителей». Этот прибор соответствует всем официальным национальным стандартам безопасности, применимым к электроприборам в Российской Федерации. Установленный производителем в порядке п. 2 ст. 5 Федерального закона РФ «О защите прав потребителей» срок службы для данного изделия составляет 10 лет с даты реализации конечному потребителю при условии, что изделие используется в строгом соответствии с настоящей инструкцией по эксплуатации и применимыми техническими стандартами. По окончании срока службы обратитесь в ближайший авторизованный сервисный центр для получения рекомендаций по дальнейшей эксплуатации прибора. Дата производства изделия указана в серийном номере (2 и 3 знаки – год, 4 и 5 знаки – месяц производства). При возникновении вопросов по обслуживанию прибора или в случае его неисправности обратитесь в авторизованный сервисный центр TM CENTEK. Адрес центра можно найти на сайте <https://centek.ru/servis>. Способы связи с сервисной поддержкой: тел: +7 (988) 24-00-178, VK: vk.com/centek\_krd. Генеральный сервисный центр ООО «Ларина-Сервис», г. Краснодар. Тел.: +7 (861) 991-05-42. Название организации, принимающей претензии в Казахстане: TOO «Moneytop», г. Астана, ул. Жанибека Тархана, д. 9, крыльцо 5. Тел.: +7 (707) 858-65-29, +7 (701) 340-09-57.

### Продукция имеет сертификат соответствия:

№ ЕАЭС RU С-СН.НБ62.В.00722/22 от 19.07.2022 г.



## 10. ИНФОРМАЦИЯ О ПРОИЗВОДИТЕЛЕ, ИМПОРТЕРЕ

Импортер: ООО «Ларина-Электроникс». Адрес: Россия, 350080, г. Краснодар, ул. Демуса, 14. Тел.: +7 (861) 2-600-900.

## УВАЖАЕМЫЙ ПОТРЕБИТЕЛЬ!

Срок гарантии на все приборы 36 месяцев с даты реализации конечному потребителю. Данным гарантийным талоном производитель подтверждает исправность данного прибора и берет на себя обязательство по бесплатному устранению всех неисправностей, возникших по вине производителя.

## УСЛОВИЯ ГАРАНТИЙНОГО ОБСЛУЖИВАНИЯ

- Гарантия действует при соблюдении следующих условий оформления:
    - правильное и четкое заполнение оригинального гарантийного талона изготовителя с указанием наименования модели, ее серийного номера, даты продажи, при наличии печати фирмы-продавца и подписи представителя фирмы-продавца в гарантийном талоне, печатей на каждом отрывном купоне, подписи покупателя. Производитель оставляет за собой право на отказ в гарантийном обслуживании в случае непредоставления вышеуказанных документов, или если информация в них будет неполной, неразборчивой, противоречивой.
  - Гарантия действует при соблюдении следующих условий эксплуатации:
    - использование прибора в строгом соответствии с инструкцией по эксплуатации;
    - соблюдение правил и требований безопасности.
  - Гарантия не включает в себя периодическое обслуживание, чистку, установку, настройку прибора на дому у владельца.
  - Случаи, на которые гарантия не распространяется:
    - механические повреждения;
    - естественный износ прибора;
    - несоблюдение условий эксплуатации или ошибочные действия владельца;
    - неправильная установка, транспортировка;
    - стихийные бедствия (мопния, пожар, наводнение и др.), а также другие причины, не зависящие от продавца и изготовителя;
    - попадание внутрь прибора посторонних предметов, жидкостей, насекомых;
    - ремонт или внесение конструктивных изменений неуполномоченными лицами;
    - использование прибора в профессиональных целях (нагрузка превышает уровень бытового применения), подключение прибора к питающим телекоммуникационным и кабельным сетям, не соответствующим Государственным техническим стандартам;
    - выход из строя конструктивных ниже принадлежности изделия, если их замена предусмотрена переносной и не связана с разборкой изделия:
- пульты дистанционного управления, аккумуляторные батареи, элементы питания (батарейки), внешние блоки питания и зарядные устройства;
  - расходные материалы и аксессуары (упаковка, чехлы, ремни, сумки, сетки, ножи, колбы, тарелки, подставки, решетки, вертелы, шланги, трубки, щетки, насадки, пылесборники, фильтры, поглотители запаха);
- для приборов, работающих от батареек, – работа с неподходящими или истощенными батарейками;
  - для приборов, работающих от аккумуляторов, – любые повреждения, вызванные нарушениями правил зарядки и подзарядки аккумуляторов.
- Настоящая гарантия предоставляется изготовителем в дополнение к правам потребителя, установленным действующим законодательством, и ни в коей мере не ограничивает их.
  - Производитель не несет ответственности за возможный вред, прямо или косвенно нанесенный продукцией TM CENTEK людям, домашним животным, имуществу потребителя и/или иных третьих лиц в случае, если это произошло в результате несоблюдения правил и условий эксплуатации, установки изделия; умышленных и/или неосторожных действий (бездействий) потребителя и/или иных третьих лиц действия обстоятельство непреодолимой силы.
  - При обращении в сервисный центр прием изделия предоставляется только в чистом виде (на приборе не должно быть остатков продуктов питания, пыли и других загрязнений).

Производитель оставляет за собой право изменять дизайн и характеристики прибора без предварительного уведомления.

## ҚАЗАҚ

### ҚҰРМЕТТІ ТҰТЫНУШЫ

Пайдаланбас бұрын осы нұсқаулықтың барлығын толығымен оқып шығыңыз, содан кейін оны бұлашақта пайдалану үшін сақтап қойыңыз. Қауіпті жағдайларды болдырмау үшін және теледидардың ең жоғарғы өнімділігін қамтамасыз ету үшін әрдайым келесі сақтық шараларын сақтаңыз.

Теледидар тұрмыстық құрал болып табылады және өнеркәсіптік, коммерциялық мақсаттарда пайдалануға арналмаған!

### 1. ҚАУІПСІЗДІК ШАРАЛАРЫ

**ЕСКЕРТУ:** ЭЛЕКТР ТОҒЫНЫҢ СОҒУЫН БОЛДЫРМАУ ҮШІН ТЕЛЕДИДАРДЫ ӨЗБЕТІНІЗ-БЕН БӨЛШЕКТЕУГЕ ЖӘНЕ АҚАУЛЫҚТЫ ЖОЮҒА ТЫРЫСПАҢЫЗ! КӨМЕК АЛУ ҮШІН СЕРТИФИКАТТАЛҒАН МАМАНДАРҒА ЖҮГІНІЗ!

⚠ Тең жақты үшбұрыштың ішіндегі найзағай белгісі пайдаланушыны оқшауланбаған «қауіпті көрнеудің» бар екенін ескертеді.

⚠ Үшбұрыштың ішіндегі леп белгісі сізге назар аудару керек маңызды пайдалану және техникалық қызмет көрсету нұсқауларын көрсетеді.

**ЕСКЕРТУ:** электр тогының соғуын болдырмау үшін теледидарды өзбетіңізбен бөлшектеуге және ақаулықты жоюға тырыспаңыз! Көмек алу үшін сертифицирталған мамандарға жүгініңіз!

Тең жақты үшбұрыштың ішіндегі найзағай белгісі пайдаланушыны оқшауланбаған «қауіпті көрнеудің» бар екенін ескертеді.

Үшбұрыштың ішіндегі леп белгісі сізге назар аудару керек маңызды пайдалану және техникалық қызмет көрсету нұсқауларын көрсетеді.

### НАЗАР АУДАРЫҢЫЗ:

Өзін берушінің жазбаша рұқсатынсыз бұл өнімді кез-келген түрде модификациялауға тырыспаңыз.

Пайдаланушының осы нұсқаулығындағы суреттер мен иллюстрациялар тек анықтама үшін ұсынылған және тауардың нақты сыртқы түрінен ерекшеленуі мүмкін. Бұйымның конструкциясы мен сипаттамалары алдын ала ескертусіз өзгертілуі мүмкін.

### МАҢЫЗДЫ ЕСКЕРТУЛЕР МЕН САҚТАНДЫРУЛАР!

Құрылғының дұрыс пайдаланбауына жарақат пен мүліктегі бұйынды өкелуі мүмкін. Бұл өнім қауіпсіздік бойынша ең жоғарғы басымдықпен жобаланған және шығарылған. БІРАҚ ДҰРЫС ПАЙДАЛАНБАУ ЭЛЕКТР ТОҒЫНЫҢ СОҒУЫНА НЕМЕСЕ ӨР ТКЕ АӨКЕЛУІ МҮМКІН.

– Ғықтимал қауіптің алдын алу үшін бұйымды орнату, пайдалану және тазалау бойынша келесі нұсқауларды орындаңыз.

– Тек өндіруші көрсеткен аксессуарларды қолданыңыз. Өндіруші ұсынбаған аксессуарларды пайдалану жарақатқа әкелуі мүмкін.

– Өрт немесе электр тогының соғу қауіпін азайту үшін бұл құрылғыны жаңбырдың немесе ылғалдың әсеріне ұшыратпаңыз. Құрылғыға сұйықтық бар контейнерлерді орнатпаңыз. Құрылғыны тамшылардың немесе судың шашырауы әсеріне ұшыратпаңыз.

– Тез тұтанатын немесе жанғыш материалдарды құрылғының жанында пайдаланбаңыз немесе сақтамаңыз, себебі бұл өртке немесе жарылысқа әкелуі мүмкін. Теледидардың жоғарғы жағына ашық жалын көздерін (жапыл тұрған шамдар, темекі немесе хош иісті таяқшалар) қоймаңыз.

**Ескерту:** оттың таралуын болдырмау үшін әрдайым шамдар мен басқа да ашық жалын көздерін құрылғыдан алыс ұстаңыз.

– Теледидарды орнатқан кезде тиісті желдетуді қамтамасыз ету үшін теледидар мен басқа заттар (қабырға, шкаф, жиһаздың бүйірлері және т.б.) арасында кем дегенде 4 см қашықтықты сақтау керек. Желдетудің болмауы өртке немесе құрылғының шамадан тыс қызуына байланысты проблемаға әкелуі мүмкін.

– Бұл өнім ТЕК ҚАНА (!) заттаңбада қорғалған электр қуат түрімен пайдалануға арналған. Егер сіз үйіңіздегі қуат түріне сенімді болмасаңыз, жергілікті энергетикалық компанияға хабарласыңыз.

– Электр розеткаларын, ұзартықштарды немесе адаптерлерді шамадан тыс жүктемеңіз, бұл өртке немесе электр тогының соғуына әкелуі мүмкін.

– Теледидарды орнатпас бұрын, желідегі көрнеу құрылғы тақтасындағы көрнеуге сәйкес келетініне көз жеткізіңіз.

– Қауіпсіздік мақсатында көптеген құрылғыларды өртүрлі ұшармақтар мен тармақтағыштарды пайдаланбай розеткаға бөлек қосу ұсынылады.

– Аппараттың ашасы құрылғының электр желісіне қосу/өшіру үшін қолданылады, ол оңай қол жетімді болуы керек.

– Құрылғыны қабырғаға орнатқан кезде оны кронштейн/теледидар өндірушілері ұсынған бұйымдарға сәйкес орнатыңыз.

– Мүмкінше шайқалғыш тұғырға, ұштанға немесе үстелге қоймаңыз. Бұйымды шайқалғыш беткі жаққа орнату оның құлауына, ауыр жарақаттарға, сондай-ақ бұйымның зақымдалуына әкелуі мүмкін.

Теледидарды арқашан оны қауіпсіз ұстай алатын жиһазға қойыңыз. Теледидардың шетері ол тұрған жиһаздың ауқымынан тыс шықпайтынына көз жеткізіңіз. Ешқашан заттарды теледидарға тесіктері немесе саңылаулары арқылы тығып жібермеңіз. Құрылғыда жоғары көрнеу бар және затты салу электр тогының соғуына және/немесе ішкі бөліктердің қысқа тұйықталуына әкелуі мүмкін. Дәл сол себеппен бұйымға судың немесе басқа сұйықтықтың түсуіне жол бермеңіз.

– Бұл құрылғыға тек авторландырылған және дұрыс оқытылған маман ғана күзмет көрсетуі керек. Пайдаланушының қауіпті ашуы немесе құрылғыны жөндеуге деген бәсеке әрекеттері ауыр жарақатқа немесе электр тогының соғуына болған өлтіме, сондай-ақ өрттің пайда болуына әкелуі мүмкін.

– Егер құрылғы жөндеуді қажет етсе, қызмет көрсететін маман өндіруші көрсеткен немесе тұлңысқа қосалқы бөлшектер сияқты сипаттамалары мен өнімділігі бар қосалқы бөлшектерді қолданатындығына көз жеткізіңіз. Беттен бөлшектерді пайдалану өртке, электр тогының соғуына және / немесе басқа қауіптерге әкелуі мүмкін.

– Техникалық қызмет көрсету немесе жөндеу аяқталғаннан кейін, теледидардың дұрыс жұмыс істеп тұрғанына көз жеткізу үшін маманнан қауіпсіздігін тексеруін сұраңыз.

– Балаларға теледидар салынған пластик пакетпен ойнауға рұқсат бермеңіз. Бұл талапты орындамау туынығуға әкелуі мүмкін.

– Батарейлар (батарей блогы немесе орнатылған батарейлар) шамадан тыс жылу әсеріне (күн сәулесі, от және т.б.) ұшырамауы керек. Батарейларды тұрмыстық қалдықтармен бірге тастамаңыз. Оларды ескі батарейларды жинау орнына қайтарыңыз.

– Антеннаы жоғары вольтты электрберілісі желілері мен байланыс кабельдерінен алыс орнатыңыз және оның сенімді орнатылғанына көз жеткізіңіз. Егер антенна электрберілісі желісіне тиіп кетсе, өртке, электр тогына немесе ауыр жарақатқа әкелуі мүмкін.

1. Пайдалану шарттары:

– ауа температурасының 15°C-ден 35°C-ге дейін болуы

– ауаның салыстырмалы ылғалдылығы 45%-дан 75%-ға дейін

– атмосфералық қысым 86-дан 106 кПа-ға дейін (сын.бағ.650-ден 800 мм)

– Айнымалы тоқты білдіреді.

== Тұрақты тоқты білдіреді.

### Қауіпсіздік техникасы жөніндегі нұсқаулық

1. Осы нұсқаулықты оқып, сақтаңыз. Нұсқауларды орындаңыз және барлық ескертулерді орындаңыз.

2. Құрылғыны судың жанында пайдаланбаңыз.

3. Желдетуді жаппаңыз. Желдету тесіктерін газет, дастархан, перделер және т.б. сияқты заттармен жаппаңыз.

4. Жылу шығаратын радиаторлар, жылытықштар, пештер немесе басқа құрылғылар (құшейткіштерді қоса) сияқты жылу көздеріне жақын орнатпаңыз.

5. Зақымдалған немесе түріне сәйкес келмейтін қуат розеткасын пайдаланбаңыз. Штепсель мен розетканың дұрыс қосылғанына көз жеткізіңіз. Штепсель мен розетканы шанаң және металл заттармен жанасудан қорғаңыз.

6. Балаларға теледидардың басқару пультін алу үшін жиһазға шығудың қауіпті екенін айтыңыз.

7. Егер сіз теледидарға арналған мобильді тұғырды қолдансаңыз, оны жылжитқан кезде жарақат алмау үшін абай болыңыз. Құрт тоқтау, шамадан тыс күш салу және бөі тегіс емес еден өнімнің тұғырдың құлауына әкелуі мүмкін.

8. Құрылғыны қосымша қорғау үшін найзағай кезінде немесе қараусыз қалған және узақ уақыт пайдаланылмаған кезде оны розеткадан ажыратып, кабель жүйесін өшіріңіз.

9. Техникалық қызмет көрсету үшін білікті қызмет көрсету персоналына хабарласыңыз. Қуат сымы зақымданған жағдайда қауіпті болдырмау үшін оны ауыстыруды дайындаушы, сервистік қызмет немесе осыған ұқсас білікті персонал жүргізуі тиіс.

Құрылғы физикалық, сенсорлық немесе ақыл-ой қабілеттері төмен адамдардың (балаларды қоспағанда) немесе оларда өмірлік тәжірибесі немесе білімі болмаған кезде, егер олар қарауда болмаса немесе олардың қауіпсіздігіне жауапты адамның құрылғыны пайдалануы туралы нұсқау берілмеген болса, пайдалануға арналмаған.

Құрылғымен ойнауға жол бермеу үшін балалар бақылауда болуы керек.

#### ЕСКЕРТПЕ:

- Теледидарды көрсетілген диапазоннан жоғары қуат көзіне қоспаңыз.
- Сыртқы құрылғыға қосылмас бұрын алдымен теледидар мен сыртқы құрылғының ажыратылғанына көз жеткізіңіз. Қоспас бұрын штекерлер мен ағыппалардың атауы мен түсінің сәйкестігін тексеріңіз.
- Қуат сымын ажыратқан кезде ашаның оқшауланған бөлігін ұстаңыз, металл бөлігіне қолыңызды тигізбеңіз.

#### ЕСКЕРТПЕ:

- Бұл өнімді қадеге жарату жергілікті ережелерге сәйкес жүргізілуі керек. Бұл өнімді жалпы тұрмыстық қалдықтармен бірге қадеге жаратуға тастамаңыз.
- Кейде экранда бірнеше белсенді емес пикселдер бекітілген көк, жасыл немесе қызыл нүкте ретінде пайда болуы мүмкін. Бұл сіздің өніміңіздің жұмысына әсер етпейтінін ескеріңіз.
- Экранға қол тигізбеңіз, саусақтарыңызбен ұзақ уақыт ұстамаңыз. Бұл экранда уақытша бұрмалану әсерін тудыруы мүмкін.
- Экранда ұзақ уақыт бойы қозғалмайтын (статикалы) бейнені ұстап тұруға кеңес берілмейді, сондай-ақ, бейнені тым ашық етудің қажеті жоқ; бейне тұрақты (статикалы) болған кезде жарықтылық пен контрасты азайтыңыз.

#### 2. ЖИЫНТЫҚТЫЛЫҒЫ

- Теледидар - 1 дана
- Қашықтан басқару пульті (қашықтан басқару құралы) - 1 дана
- ҚБП батареясы - 2 дана
- Алынатын аяқшасы - 2 дана
- Бұранда - 4 дана
- Пайдаланушы нұсқаулығы - 1 дана

#### 3. МОНТАЖДАУ

##### Аяқтарын орнату

1. Қорапты ашып, жабықтарымен бірге теледидарды шығарыңыз.
2. Теледидардың бүлінуіне жол бермеу үшін үстелді жұмсақ шүберекпен жауып, экранды төмен қаратып үстелге қойыңыз.
3. Аяқтарды теледидар корпусындағы тиісті ойықтарға бұрап кіргізіңіз.
4. Аяқтарды орнату аяқталды.

##### Теледидарды қабырғаға монтаждау

1. Теледидарды сызылып қалмас үшін жұмсақ шүберек жабылған үстелге абайлап қойыңыз.
2. Тұғырдың төменгі бағанасындағы бұрандаларды бұрағышпен ағытып алыңыз. Тұғырын шешіп алыңыз. Бұл операцияларды абайлап орындаңыз.
3. Кронштейнді қабырғаға 3 және 4-суреттерге қарап орнатыңыз.
4. Қабырғадан 4 тесік бұрғылап тесіп (анықтама үшін масштабы берілген), оларға 4 болтты бұрап кіргізіңіз.
5. Болттарды 4-суретте көрсетілгендей теледидардың артқы жағына бекітіңіз. Теледидарды қабырғаға орнатыңыз.

#### ЕСКЕРТПЕ:

1. Теледидарды монтаждауға арналған бекіткіш VESA стандартына сәйкес келеді.
2. Қабырғаға кронштейнді пайдалану қажет емес.
3. Қабырғада және қабырғаға жақын жерде жинау жұмыстарын жүргізу кезінде айналпада басқа заттар болмауы керек.
4. Орнатуды білікті маман жүзеге асыруы тиіс.
5. Монтаждау кезінде кронштейн пайдалану жөніндегі нұсқаулық талаптары орындалуы тиіс.
6. Суреттер тек анықтама үшін келтірілген.

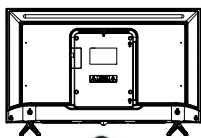

1

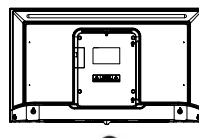

2

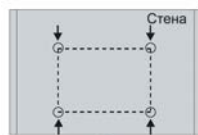

3



4

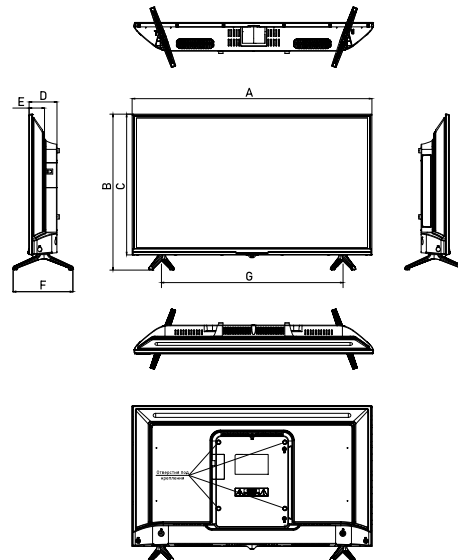

Тіреусіз өлшемі (мм)	898x515
Тұғыры бар өлшем (мм)	898x560
A (мм)	898
B (мм)	560
C (мм)	515
D (мм)	83
E (мм)	47
F (мм)	180
G (мм)	886

#### 4. ЖҰҒЫСТЫ БАСТАУ

##### Теледидардың алдыңғы панелі

Орнату және пайдалану алдында тиісті «Алдын ала ескерту» және «Қауіпсіздік техникасы жөніндегі нұсқаулық» бөлімдерін мұқият оқып шығыңыз

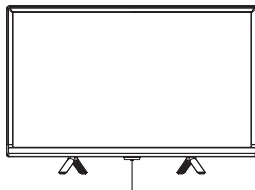

ҚБ датчигі / Қуат индикаторы

##### POWER/STANDBY батырмасы

Теледидарды қосу үшін басыңыз. Баптау мәзірін ашу үшін қайтадан көздері.

Теледидарды өшіру үшін батырманы басып ұстап тұрыңыз.

##### ТЕЛЕДИДАРДЫҢ АРТҚЫ ПАНЕЛІ

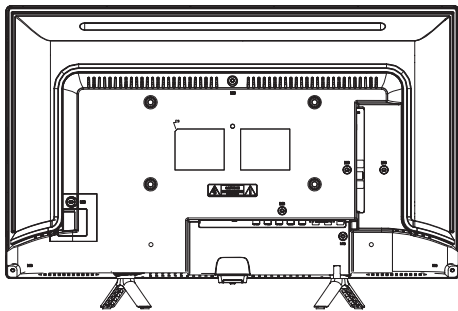

##### ТЕЛЕДИДАРДЫҢ БҮЙІРКІ ПАНЕЛІ

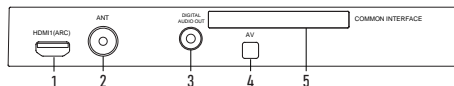

##### ТЕЛЕДИДАРДЫҢ ТӨМЕНГІ ПАНЕЛІ

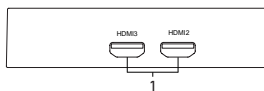

1. HDMI: ағытпалары HDMI (HDMI ағытпасы ARC функциясын қолдайды).
2. ANT: антенналарға арналған ағытпа.
3. DIGITALAUDIOOUT: цифрлық аудиошығыс.
4. AV: аудио-видео (mini).
5. CI: жалпы интерфейс.

**ЕСКЕРТПЕ:** кіріс/шығыс қосылымдарының опциялары өнімнің нақты моделіне байланысты өзгеруі мүмкін.

##### ЖҰҒЫСТЫ БАСТАУ НАЗАР АУДАРЫҢЫЗ!

Егер батареялар дұрыс орнатылмаса, жарылып болуы мүмкін. Батареяларды тек бірдей немесе ұқсас типтегі батареялармен ауыстырыңыз.

##### Батареяларды басқару пультіне орнату

1. Қашықтан басқару құралының артқы жағындағы қақпақты ашыңыз.
2. Екі AAA батареясын орнатыңыз. Батареялардың төменгі жақтарындағы «+» және «-» бөліктердің ішіндегі көрсеткіштерге сәйкес келетініне көз жеткізіңіз.
3. Қақпақты жабыңыз.

**Батареяларды пайдалану туралы ескертулер:** Дұрыс емес типтегі батареяларды пайдалану ағып кетуге/немесе жарылуға әкелуі мүмкін.

##### ЕСКЕРТПЕ:

Қуат көзінен кездейсоқ өшірілген кезде, қуат көзі қалпына келтірілгеннен кейін теледидар автоматты түрде күту режиміне оралады. Теледидарды қалыпты пайдалануды қамтамасыз ету үшін жиі қуат көзінен өшіруге және қосуға тыйым салынады, сондықтан, егер қуат көзінен кездейсоқ өшірілсе, қуат сымын розеткадан ажырату ұсынылады.

##### • Теледидарды өшіру

Күту режимін қосу үшін қашықтан басқару пультіндегі батырманы басыңыз. Теледидарды күту режимінде ұзақ қалдырмаңыз. Біз қоректендіру бауын ажыратуды ұсынамыз.

##### Бастапқы баптамалар

Теледидарды бірінші рет іске қосқан кезде экранда бастапқы мәзір пайда болады, осы мәзірдің элементтерін негізгі мәзірден табуға болады, сондықтан сіз оларды орнатқаннан кейін де мәндерді өзгерте аласыз.

**Кеңес:** антеннаның қосылғанына көз жеткізіңіз.

##### • Қажетті тілді орнату

Мәзір мен хабарлама тілін таңдау үшін ▲/▼ батырмаларын басыңыз.

##### • Елді таңдау.

Тұрғылықты елді таңдау үшін ▲/▼ батырмасын, содан кейін ► батырмасын басыңыз.

##### • Тиісті уақыт белдеуін таңдаңыз.

Сағаттық белдеуді таңдау үшін ▲/▼ батырмасын, содан кейін ► батырмасын басыңыз.

##### • Пайдалану режимін таңдаңыз.

«Үй» немесе «Дүкен» режимін таңдау үшін ▲/▼ батырмаларын, содан кейін ► батырмасын басыңыз.

Электр энергиясын үнемдеу үшін «Үй» режимін орнату ұсынылады. Егер сіз «Дүкен» режимін орнатқыңыз келсе, таңдауыңызды растауды сұрайтын хабарлама пайда болады.

##### • Антенна түрін таңдаңыз (ауа, кабель).

Антенна түрін таңдау үшін ◀/▶ батырмаларын басып, ► батырмасын басыңыз. Тольғырақ ақпарат алу үшін «Арналар» мәзірінен «Автобаптау» бөлімін қараңыз.

##### • Автоіздеу

Автоіздеуді бастау үшін ► батырмасын басыңыз.

Алдымен DTV (цифрлық телеарналар) баптау жүреді, DTV баптаудан өтіп кету үшін [MENU] және ◀ батырмасын басыңыз. Содан кейін ATV (аналогтық телеарналар) баптау жүреді, ATV баптаудан өтіп кету үшін MENU және ◀ батырмасын басыңыз.

##### ЕСКЕРТПЕ:

• Егер теледидар арналарды таппаса, антеннаның жалғанғанын және таңдалған елді тексеріп, автоматты түрде немесе қолмен іздеу арқылы арналарды қайтадан ұстауға тырысыңыз.

• Егер теледидар бірнеше арнаны ғана қабылдаса, бүл кіріс ТВ сигналының әлсіз екенін білдіреді. Антеннаны қайта реттеу ұсынылады.

##### АРНАНЫ ТАҢДАУ

##### • Басқару тақтасында CH ▲/▼ батырмасын пайдалану.

Арналарды алға ауыстыру үшін CH ▲ батырмасын басыңыз.

Арналарды артқа ауыстыру үшін CH ▼ басыңыз.

##### • 0-9 цифрлық батырмаларын пайдалану.

0-ден 9-ға дейінгі сандарды басу арқылы арнаны таңдауға болады.

Теледидар сіз басқан нөмірге сәйкес келетін арнаға аусады.

Мысалы, егер сізге 5-ші арнаны таңдау керек болса, 5 санын басыңыз, 20-ші арна қажет болса, 2 және 0 сандарын бірінен соң бірін басыңыз.

##### Дыбысты баптау

Дыбысты реттеу үшін басқару пультіндегі VOL +/- батырмасын басыңыз.

Егер сіз дыбысты мүлдем басып тастағыңыз келсе, (MUTE) басыңыз.

Дыбысты қайта қосу үшін (MUTE) батырмасын басыңыз немесе дыбысты ұлғайтыңыз.

##### Сигнал көзін таңдау

Сигнал көзін таңдау үшін басқару пультіндегі SOURCE батырмасын басыңыз.

Кіріс сигнал көзін ауыстыру үшін ▲/▼ батырмасын басып, таңдауды растау үшін ENTER батырмасын басыңыз.

##### Мәзірдегі навигация

Теледидарды пайдаланбас бұрын, әртүрлі функцияларды таңдау және баптау үшін мәзірді шарлауды үйрену үшін келесі әрекеттерді орындаңыз. Таңдалған мәзірге байланысты реті әртүрлі болуы мүмкін.

1. Негізгі мәзірді көрсету үшін MENU батырмасын басыңыз.

2. Негізгі мәзірді жылжыту үшін ◀/▶ батырмаларын басыңыз. Сіз «Арна», «Кескін», «Дыбыс», «Таймер», «Бұғаттау», «Опциялар» батырмаларын таңдай аласыз.
3. Қосалқы мәзірге кіру үшін ENTER батырмасын басыңыз.
4. Қажетті параметрді таңдау үшін ▲/▼ батырмаларын басыңыз.
5. Мәнді реттеу үшін ◀/▶ батырмаларын басыңыз.
6. Алдыңғы мәзірге оралу үшін MENU батырмасын басыңыз.
7. Мәзірден шығу үшін EXIT батырмасын басыңыз.

#### ЕСКЕРТПЕ:

- Мәзірдегі элемент сұр түспен көрсетілген кезде, бұл элемент қолжетімді емес немесе бапталмайды дегенді білдіреді.
- Кейбір мәзір элементтері режимдерге және қолданылатын сигнал көздеріне байланысты жасырылуы мүмкін.
- Теледидардағы батырмалар қаршықтан басқару пультіндегі тиісті батырмалар сияқты функцияларды орындайды. Егер қаршықтан басқару пульті жоғалса немесе жұмыс істемесе, мәзірді таңдау үшін теледидар экранындағы батырмаларды пайдалануға болады. Бұл нұсқаулық қаыпқатан басқару пультімен жүргізілетін навигацияны көрсетеді.
- Теледидар экранындағы кескін осы нұсқаулықта көрсетілген суреттерден сап өзгеше болуы мүмкін.

#### АРНА МӘЗІРІ

- **Антенна түрі:** антенна түрін таңдау үшін ▲/▼ батырмаларын басыңыз.
- Егер сіздің эфирлік ТВ сигналыңыз (АТВ немесе DVB-T2) болса.
- **Автоіздеу:** телеарналарды автоматты түрде іздеуді бастау үшін ENTER батырмасын басыңыз.
- 1. Елді таңдап, арналардың түрін реттеңіз.
- 2. Теледидар барлық табылған арналарды сканерлеп, есте сақтай бастайды. Прогресс индикаторы толғаннан кейін табылған арналар жадыға енгізіледі және құрылғы ТВ, DTV және радионы іздеуді жалғастырады.
- Егер сіз аналогтық арналарды іздеу кезінде MENU батырмасын бассаңыз, арналарды іздеу DTV цифрлық телеарналарды іздеуге ауысады.
- **ЦТВ қолмен орнату** ENTER батырмасын басыңыз.
- ◀/▶ батырмалары арқылы цифрлық мультиплекс таратылатын арнаның тасымалдау жиілігін таңдаңыз, содан кейін іздеу үшін ENTER батырмасын басыңыз. Мультиплекс табылған жағдайда іздеу процесі тоқтайды, арналар сигналда берілетін ағымдағы нөмірмен сақталып қалады. Егер арнаның тасымалдау жиілігі сізге сәйкес келмесе, іздеуді жалғастыру үшін ◀/▶ батырмаларын басыңыз. Шығу үшін «EXIT» батырмасын басыңыз.
- Егер сізде кабельдік ТВ сигналы (DVB-C) болса.
- **Автоіздеу:** телеарналарды автоматты түрде іздеуді бастау үшін ENTER батырмасын басыңыз.
- 1. Елді таңдап, арналардың түрін реттеңіз.
- 2. Арналарды іздеу мәзіріндегі параметрлерді реттеңіз.
- **Сканерлеу түрі:** барлық белсенді арналарды қарап шығыңыз және оларды теледидарда сақтаңыз. «Желі бойынша іздеу» тармағын таңдағанда, басқару пультіндегі батырмалардың көмегімен жиілікті, желі ID және Символдық жылдамдықты қолмен реттеуге болады. «Жылдам іздеу» тек DVB-C цифрлық

- бағдарламаларды іздейді және ATV аналогтық кабель бағдарламаларын іздейді. «Попык іздеу» таңдалған кезде автоіздеу барлық көрсетілген жиіліктердегі қолжетімді арналарды іздейді.
- **Жиілік:** тасымалдау жиілігін енгізіңіз (әр елде әртүрлі болады).
- **Желі ID:** желі ID баптау режимін таңдаңыз: автоматты түрде немесе қолмен. Желі «Қолмен» режимінде болған кезде, цифрлық батырмаларды пайдаланып, желі ID текшей аласыз. Барлық баптаулар жасалғаннан кейін ENTER батырмасын басыңыз.
- **Символ:** Символды баптау режимін таңдаңыз: автоматты түрде немесе қолмен. Символ «қолмен» режимінде болған кезде цифрлық батырмаларды пайдалану арқылы символдық жылдамдықты реттеуге болады.
- 3. Теледидар барлық табылған арналарды сканерлеп, есте сақтай бастайды.
- **АТВ қолмен баптау** DVB режиміне бағдарламаларды дұрыс қосу үшін жиілік, символ жылдамдығы және QAM модуляция түрі қажет. Провайдерден дұрыс параметрлерді нақтылауыңызды сұраймыз.
- **АТВ қолмен баптау:** аналогтық телеарналарды қолмен сканерлеу және сақтау. 1-де есте сақтау: табылған арнаы 1 нөмірімен сақтаңыз (◀/▶ батырмаларын пайдаланып арна нөмірін таңдай аласыз).
- **Дыбыс жүйесі:** сіздің елде қабылданған аналогтық ТВ дыбыс жүйесін таңдаңыз (ресейде ең көп таралғаны - DК).
- **Түс жүйесі:** сіздің елде қабылданған аналогтық ТВ түс жүйесін таңдаңыз (Ресейде ең көп таралғаны - SECAM).
- Ағымдағы КН 1: ағымдағы арнаны таңдау.
- Іздеу арнаның жиілігін азайту арқылы іздеу үшін ◀ батырмасын немесе ұлғайту үшін ▶ батырмасын басыңыз.
- Сиггет CN 1: ағымдағы арнаны таңдау.
- Реттегіш: арнаның жиілігін дәл реттестіру.
- Табылған АТВ арнасын сақтау үшін қызыл батырманы басыңыз.
- **LCN (Цифрлық телеарналардың логикалық нөмірі)** LCN таңдау үшін Қос немесе өшіру, ENTER пернесін басыңыз. «Қосу» батырмасын таңдау кезінде цифрлық телеарналар цифрлық сигнал таратушы белгіленген тәртіппен орналасатын болады. «Өшіруді» таңдағанда, арналар олардың жиілігі бойынша орналасады.
- **Динамикалық қайта іздеу (ЦТВ режимінде).** Dynamic Rescan функциясын ауыстыру (қайта іздеу): Қосу немесе Өшіру.
- **Редакциялау** «Редакциялауды» таңдау үшін ▲/▼ батырмаларын, содан кейін қосалқы мәзірге кіру үшін ENTER батырмасын басыңыз.
- Алдымен ▲/▼ көрсеткілерімен жойғыңыз, өткізіп жібергіңіз немесе орнынан жылжытқыңыз келетін арнаны таңдаңыз.
- Жою: арнаны жою үшін қызыл батырманы басыңыз.
- Жылжыту: арнаны жылжытуды таңдау үшін сары батырманы басыңыз, содан кейін оны қалаған орынға жылжыту үшін ▲/▼ батырмаларын басыңыз.
- Өткізіп жіберу: арнаны өткізіп жіберу үшін көк батырманы басыңыз (CN ▲/▼ басқан кезде теледидарыңыз өткізіп жіберілген арналарға автоматты түрде тоқтайтын өтеді).
- Сүйікті арналар (Favorite): сүйікті арналарды таңдау үшін осы батырманы басыңыз (бір немесе бірнеше топты таңдауға болады).

#### • СІ-ақпарат (DTV режимінде)

- СІ-картаның көмегімен сіз шифрланған (ақылы) телеарналарды көре аласыз.
- СІ картасын СІ картасындағы көрсеткіні басылыққа ала отырып, РСМСІА слотына салыңыз.
- ЕСКЕРТПЕ:**
  - Бұл функция СІ слоты болған жағдайда ғана қолжетімді.
  - Сіз СІ (Common Interface) мәзірін және мүмкіндігінше телевизиялық арналар операторымен келісе отырып, өзгерте аласыз.
  - Теледидар қосулы тұрған кезде СІ картасын салмаңыз және суырмаңыз.
  - Теледидарды немесе СІ картасын бұлдірме үшін СІ картасын жиі салмаңыз немесе суырмаңыз.
  - СІ картасын инициализациялау кезінде теледидарды басқа арнаға ауыстырмаңыз.
  - **Сигнал туралы ақпарат (DTV режимінде)**
  - Сигнал туралы ақпаратты» таңдау үшін ▲/▼ батырмаларын, содан кейін таптырылған ақпарат алу үшін ENTER батырмасын басыңыз.

#### КЕСКІН МӘЗІРІ

- **Кескін режимі:** сіз өзіңіздің қарау қажеттіліктеріңізге сәйкес келетін кескін түрін таңдай аласыз. «Контрастылық», «Жарықтық», «Түс», «Айқындық», «Реңк» (NTSC) опцияларын кескін режимі «Пайдаланушы» күйіне орнатылған кезде реттеуге болады.
- Контрастылық: кескіндегі ақ түстің деңгейін реттеу.
- Жарықтық: кескінің қара немесе қаралым бөліктерін реттеу.
- Түс: түс қанықтылығын реттеу.
- Айқындық: кескінің айқындылығын реттеу.
- Реңк: кескін реңктерін реттеу (тек NTSC сигналы үшін қолжетімді).
- **Түс температурасы:** кескінің түстер палитрасын таңдау.
- **Формат:** кескін бөліктерін арақатынасын таңдау.
- **Шуды басу:** бейнежазба сапасына нұқсан келтірместен экрандағы кедергілерді азайтады.
- **Динамикалық контраст:** кескінің жарықтығына сәйкес контрастылықты оңтайлы деңгейде реттейді.
- **Созылған түрде өрістету:** кескін өшімен реттеу (экраннан шығу).
- **ДК режимі (HDMI мониторы):** ДК HDMI режимін On (қосулы) немесе Off (өшірулі) күйіне ауыстырады.
- **Ойын режимі (HDMI):** «Ойын» режимін On (Қосулы) немесе Off (Өшірулі) күйіне ауыстырады.
- **Кескінді қалпына келтіру:** барлық кескін параметрлері зауыттық күйге келтіріледі.

#### ДЫБЫС МӘЗІРІ

- **Дыбысталу режимі:** сіз өзіңіздің жеке қалауыңызға сәйкес дыбыс режимін таңдай аласыз. «Пайдаланушы» режимінде сізге қажет жоғары және төмен жиілікті реттеңіз.
- Treble (ЖОЖ): жоғары жиілікті реттеу.
- Bass (ТЖ): төмен жиілікті реттеу.
- **Баланс:** дыбыс деңгейін сол және оң жақ динамиктер арқылы реттеу.

- **Автозайрты (AVL):** бағдарлама өзгерген кезде дыбыс автоматты түрде белгіленген деңгейде қалады. Әр арнаның өзіндік сигнал параметрлері болғандықтан, арналарды ауыстырған кезде дыбысты зорайту деңгейін реттеу қажет болуы мүмкін. Бұл функцияны пайдалану пайдаланушыларға дыбыс деңгейінің тұрақты деңгейіне ие болуға мүмкіндік береді, өйткені дыбыс автоматты түрде реттеледі.

- **Көлемді дыбыс (Surround):** көлемді дыбысты қосу немесе өшіру.
- **SPDIF режимі:** SPDIF цифрлық аудиосығымның қажетті режимін таңдау.
- **Аудиодекрипция (DTV режимінде):** \* барлық елдерде бірдей қолжетімді емес. Бұл көру қабілеті бұзылған адамдар үшін көмекші аудиофункция болып табылады. Бұл функция арнайы аудиоағын негізгі ағынға параллель берілген кезде ғана қолданылады.
- **Дыбысты кідірту:** телебағдарламаларды қарау кезінде немесе сыртқы құрылғыда, мысалы, аудио қабылдағышта (0 мс-250 мс) дыбысты тыңдау кезінде аудио-бейнежазба синхрондау мәселелерін түзету.
- **Баптауда қалпына келтіру:** барлық дыбыс баптауларын зауыттық баптама-ларға дейін қалпына келтіру.

#### УАҚЫТ МЭЗІРІ

- **Автосинхрондау:** егер ол ON(қосулы) күйіне орнатылса, теледидар цифрлық телевизиялық сигналына сәйкес уақыты автоматты түрде синхрондиды.
- **Сағат:** DTV цифрлық сигналының уақытын немесе қолмен бапталған уақыпты көрсету.
- **Вшыру таймері:** белгілі бір уақыттан кейін теледидарды күту режиміне ауыстырыңыз. Вшыру таймерін болдырмау үшін оны «Вшыру» күйіне орнатыңыз.
- **Автоматты өшіру:** қалаған ұйқы уақытын таңдаңыз. Белгіленген уақытта теледидар кез-келген батырманы баспаған кезде автоматты түрде күту режиміне өтеді.
- **Сигнал болмаған кезде өшіру:** Ол (қосылған) немесе Off (өшірілген) позициясы.
- **Уақыт белдеуі:** уақыт белдеуін таңдау (автосинхрондау «қосулы» күйіне орнатылса, уақыт белдеуін таңдауға болады).
- **Мэзiрiдi көрсету уақыты:** экранда мэзiрдi көрсету уақыты, қажеттi секундты таңдаңыз (15 с, 30 с, 60 с, off (өшірулі)).

#### Бұғаттау мэзiрi

- **Жүйенi бұғаттау:** бұл функция теледидардың рұқсатсыз жұмыс iстеуiне жол бермеу үшiн төрт таңбалы құпия сөздi орнатуға мүмкiндiк бередi. Әдепкiлiк құпиясыз-0000.

#### ЕСКЕРТПЕ:

Егер сіз құпиясөзді ұмытып қалсаңыз, 1225 мастер-құпиясөзін қолданыңыз.

- **Құпиясөзді орнату:** ішкі мэзiрдi шақыру үшiн ENTER батырмасын басыңыз. Сiзге өз құпиясөзiңiздiңi енгiзуге болады. Жаңа құпиясөздi орнату үшiн қашықтан басқару пультiндегi сандармен батырмалердi басыңыз. Жаңа құпиясөз екі рет енгiзiлгенде, орнату сәттi аяқталды.
- **Бағдарламаны бұғаттау (BATV/DTV режимінде):** қажеттi арнаны бұғаттау үшiн сары батырманы басыңыз. Құплын ашу үшiн сары батырманы қайта басыңыз. Бұғатталған арнаны көру үшiн оны енгiзу өрiсi пайда болған кезде 4 таңбалы құпия сөздi енгiзiңiз.

- **Ата-ана бақылауы (DTV режимінде):** бұл мүмкiндiк ересектерге арналған бағдарламаларды белгiленген жас шектеулерiне сәйкес қарауға тыйым салуға мүмкiндiк бередi. Бұл функция хабар тарату арнасынан алынған ақпаратқа сәйкес жұмыс iстейдi. Егер хабар тарату арнасында ақпарат дұрыс болмаса, онда функция жұмыс iстемейдi.

#### ОПЦИЈАЛАР МЭЗІРІ

- **Тіл:** қалаған тілді көрсету тілін таңдаңыз.
- **Аудио тілдері:** қажетті аудио дыбысты таңдаңыз (Егер бірнеше тілде таратылса, цифрлық хабарлар тарату үшін қолжетімді).
- **Субтитрлер:** субтитрлерді қосу/өшіру (болған жағдайда).
- **Субтитр тілдері:** субтитр тілін таңдау (егер бірнеше субтитр тіні таратылатын болса, цифрлық тарату үшін қолжетімді болып табылады).
- **Есту қабілеті нашар адамдар үшін:** функция қосылған кезде теледидар экранында есту қабілеті нашар адамдар үшін ақпарат көрсетіледі. Егер функция өшірілі болса, ақпарат жасырылады.
- **Ел:** ағымдағы елді көрсету.
- **Орынды таңдаңыз:** «Й!» немесе «Дүкен» пайдалану режимін таңдаңыз.
- **Энергияны үнемдеу:** энергияны үнемдеу функциясын қосу /өшіру «Й!» режимінде).
- **Денсаулық туралы ескерту:** көздің саулығын еске түсіру режимін қосу /өшіру.
- **HDMI CEC:** HDMI CEC таңдау үшін ▲ /▼ батырмаларын, қосалқы мэзiрдi шығару үшiн ENTER батырмасын басыңыз.
- **HDMI CEC:** HDMI CEC On (Қосулы) немесе Off (Өшірулі) күйіне қосу үшін ENTER батырмасын басыңыз.
- **ARC:** ресивер арқылы кері HDMI дыбысын алу үшін HDMI (ARC) пайдаланыңыз. HDMI ARC функциясын On (қосу) немесе Off(өшіру) күйіне ауыстыру үшін ENTER батырмасын басыңыз.
- **Автоматты өшіру:** теледидарды өшірген кезде HDMI портындағы барлық белсенді CEC құрылғылары күту режиміне өтеді. Авто функциясын On (қосылған) немесе Off (өшірілген) күйіне ауыстыру үшін ENTER батырмасын басыңыз.
- **Автоматты қосу:** автоматты қосу функциясын On (қосылған) немесе Off (өшірілген) күйіне ауыстыру.
- **Құрылғылар тізімі:** теледидарға қосылған барлық құрылғыларды көрсетеді.
- **Қосылған кездегі логотип:** теледидар жүктелген кезде логотипті қосу /өшіру.
- **Әдепкі:** жүйелік баптамаларды зауыттық қалпына келтіріңіз. Қалпына келтірілгеннен кейін теледидар күту режиміне ауысады.
- **Бастапқы баптау:** бұл орнату жөніндегі нұсқаулық сізге теледидарды теңшеу көмектеседі.
- **Бағдарламалық жасақтама нұсқасы:** бағдарламалық жасақтама нұсқасы туралы ағымдағы ақпаратты көрсетеді.
- **Сервистік режим**  
Сигнал көздерін көрсету үшін SOURCE батырмасын басыңыз, содан кейін баптау мақсаттағанда сервистік режимге кіру үшін 2012 басыңыз.

#### ЕСКЕРТПЕ:

Келесі функциялар сервистік режим Қосу позициясында болған кезде ғана қол жетімді.

- Қосу көзі.

◀|▶ Түймесін басу арқылы теледидар қосылған кезде сигнал көзін анықтаңыз. Теледидар қосылған кезде әдепкілік сигнал көзі пайда болады.

- Арна қосулы.

Теледидар қосылғанда ◀|▶ батырмаларын басу арқылы арнаны анықтаңыз. Теледидар қосылған кезде әдепкілік арна пайда болады.

- Дыбыс қосулы.

Теледидар қосылғанда ◀|▶ батырмаларын басу арқылы дыбыс деңгейін орнатыңыз. Теледидар қосылған кезде әдепкілік дыбыс деңгейі болады. Есіңізде болсын, әдепкілік дыбыс деңгейі ең жоғарғы деңгейден аз болуы керек.

- Макс дыбыс

◀|▶ батырмаларын басу арқылы дыбыстың ең жоғарғы деңгейін орнатыңыз. Егер дыбыстың ең жоғарғы деңгейі әдепкілік дыбыстан төмен болса, онда ең жоғарғы деңгей басымдыққа ие болады.

• **Ақаулықтарды жою жөніндегі нұсқаулық**

**Ақаулықтарды жою**

Егер теледидардың жұмысында ақаулар пайда болса, оны өшіріп, қайта қосып көріңіз. Ақаулықтарды жою үшін төмендегі кестені де қолдануға болады.Егер ақаулық жойылмаса, техникалық мамандардың көмегіне жүгініңіз.

**Телегид (DTV режимінде)**

«Телегид» мэзiрiне шығу үшiн EPB батырмасын басыңыз. Бұл функция сiзге бағдарламаның эфирге шығатын уақытын көрсете отырып, арна туралы толық ақпарат бередi. Телегидтің көмегімен сіз алдағы жеті күнде шығатын бағдарламаларды біле аласыз (егер бұл ақпаратты оператор ұсынатын болса).

- Тiзiмнен арнаны таңдау үшiн ▲ /▼ батырмасын басыңыз, содан кейiн арнаны қосу үшiн ENTER батырмасын басыңыз.

- Ақпарат: ағымдағы арна туралы ақпаратты қарау үшiн жасыл батырманы басыңыз.

- Кесте: жазу кестелерінің тізімін шығару үшін сары батырманы басыңыз.

- Еске салу: егер сіз қарағыңыз келетін бағдарламаны тапсаңыз, еске салғышты орнату үшін көгілдір батырманы басыңыз.

- Уақыт/арна: соңғы жазбаларды таңдау үшін Index батырмасын, содан кейін уақыт бойынша сұрыпталған тізімді немесе арна атауын көрсету үшін ▲|▼ батырмасын басыңыз.

- Шығу үшін EPB немесе EXIT батырмасын басыңыз.

#### Арналар тізімі

Арналар тізімін көрсету үшін LIST батырмасын басыңыз.

Арнаны таңдау үшін EPB ▲|▼ батырмаларын, содан кейін оны қарау үшін ENTER батырмасын басыңыз.

Арналар тізімінен төмен немесе жоғары өту үшін CH ▲|▼ батырмаларын басыңыз.

Арналар тізімінен шығу үшін EXIT батырмасын басыңыз.

#### Сүйікті арналар

Сүйікті арналардың тізімін шығару үшін ♥ батырмасын басыңыз.Нажимайте красную, зеленую, желтую, голубую кнопки для выбора группы любимых каналов.

Сүйікті арналар тобын таңдау үшін қызыл, жасыл, сары, көгілдір батырмаларды басыңыз.



Араны таңдау үшін ▲/▼ батырмаларын, содан кейін оны қарау үшін ENTER батырмасын басыңыз.

Реттелетін арналар тізімін жоғары немесе төмен жылжыту үшін CH ▲/▼ батырмаларын басыңыз.

Сүйікті арналар тізімінен шығу үшін EXIT батырмасын басыңыз.

#### Телемәтін

Телемәтінді көрсету

1. Телемәтін бар арнаны таңдаңыз. Барлық телеарналар телемәтін тарата бермейді.

2. Телемәтін режиміне кіру үшін [TEXT] батырмасын басыңыз.

3. Аралас режимге (MIX) кіру үшін [MIX] батырманы қайта басыңыз: бұл функция телемәтінді теледидар бағдарламасының үстінен көрсетуге мүмкіндік береді.

4. Қалыпты ТВ/DTV режиміне оралу немесе шығу үшін [TV/DTV] батырмасын үшінші рет басыңыз.

#### • Бетті таңдау

1. Цифрлық батырмаларды пайдаланып бет нөмірін (үш сан) енгізіңіз. Егер сіз теру кезінде сандарды қате бассаңыз, алдымен үш санды енгізуді аяқтап, содан кейін дұрыс бет нөмірін қайта енгізіңіз керек.

2. Алдыңғы немесе келесі беттерді таңдау үшін ▲/▼ батырмаларын басыңыз.

#### • Ұстап тұру

Бетті ұстап тұру үшін [HOLD] батырмасын басауға болады, қайта басу бетті босатады.

#### • Каталог

Негізгі каталогты (индекс бетін) шығару үшін [INDEX] батырмасын басыңыз.

#### • Мәтінді үлкейту

Бетті көрсету кезінде оны оқуға ыңғайлы ету үшін мәтін өлшемін екі есе ұлғайтуға болады.

1. Беттің жоғарғы жарты бөлігін үлкейту үшін [ZOOM] батырмасын басыңыз.

2. Беттің жоғарғы жарты бөлігін үлкейту үшін [ZOOM] батырмасын басыңыз.

3. Қалыпты көрсету режиміне оралу үшін [TV] батырмасын басыңыз.

#### • Жасырын ақпарат

(REVEAL) батырмасын басу арқылы жасырын телемәтін ақпаратын (мысалы, жұмбақтардың жауаптар және т.б.) көрсетуге болады. Бұл ақпаратты экраннан жасыру үшін батырманы қайта басыңыз.

#### • Қосалқы беттер

Кейбір телемәтін беттерінде бірнеше қосалқы бет болуы мүмкін, олар цикл ішінде автоматты түрде қозғалады

1. Қосалқы параққа [SUBPAGE] батырмасын басу арқылы кіріп, беттің нөмірін цифрлық батырмалармен таңдауға болады. Қосалқы беттің нөмірін енгізіңіз (мысалы, үшінші қосалқы бетті шығару үшін 0003).

2. Қосалқы бет режимінен шығу үшін [EXIT] батырмасын қайта басыңыз.

• Түсті батырмалар: (қызыл, жасыл, сары және көгілдір)

Сілтемелері экранның төменгі жағында көрсетілетін тиісті телемәтін беттеріне тікелей өту үшін осы батырмаларды басыңыз

#### БАСҚАРУ ПУЛЬТІ

Қашықтан басқарудың түпнұсқа пультінің батырмалары:

Басқару пультіндегі батырмалардың мәндері:

1. **☉ Көрсеткірді (POWER):** күту режиміне кіру немесе шығу үшін осыны басыңыз.

2. **🔇 MUTE:** дыбысты қосу және өшіру.

3. **ЦИФРЛЫҚ БАТЫРМАЛАР:** таңдау немесе құпиясөзді енгізу.

4. **AUDIO(сөз/ау):** аналогтық ТВ режимінде NICAM режимін таңдау үшін басыңыз. Цифрлық телевизия режимінде субтитр тілін таңдау үшін басыңыз.

5. **↻ RECALL:** алдыңғы қаралған бағдарламаға оралу.

6. **ТУСТІ БАТЫРМАЛАР:** қызыл/жасыл/сары/көк навигация батырмалары.

7. **MENU:** экранда мәзірді көрсету/жасыру немесе кейбір операциялардан шығу үшін басыңыз.

8. **EXIT:** ағымдағы интерфейснен шығу.

9. **ENTER:** мәзір тармағын таңдау немесе растау.

10. **▲/▼/◀/▶** Мәзір параметрлерін немесе баттамаларын таңдаудың навигациялық көрсеткілері.

11. **EPG:** бағдарламалар бойынша телегид, DTV цифрлық телевизия режимінде қолданылады.

12. **INFO:** экранда ағымдағы бағдарлама туралы ақпаратты көрсету.

13. **SLEEP:** ұйқы таймерінің дұрыс уақытын таңдау үшін батырманы бірнеше рет басыңыз. Функцияны өшіру үшін OFF (Өшіру) батырмасын таңдаңыз.

14. **ZOOM:** экран форматын реттеу.

15. **SOURCE:** сигнал көзін таңдау.

16. **LIST:** арналар тізімін шақыру үшін басыңыз. Шығу үшін қайта басыңыз.

17. **VOL+/VOL-:** дыбыстың деңгейін ұлғайту немесе азайтуды реттеу үшін басыңыз

18. **CH ▲/CH ▼:** арналарды өсу немесе кему ретімен ауыстыру үшін басыңыз.

19. **↔ жылдам артқа айналдыру.**

▶▶: жылдам алға айналдыру.

◀◀: алдыңғы файл.

▶▶: келесі файл.

20. **■ Тоқтату.**

21. **▶ II Ойнату / Кідірту.**

22. **FAV:** сүйікті арналарыңызды көрсету (сіз өзiңiздiң сүйiктi арналарыңызды бағдарламаларды редакциялау мәзіріне енгізіңіз керек).

23. **P.MODE** суретті баптау

24. **STILL:** кескінің тоқтатылған кадры. [FREEZE] HOLD: - экранда телемәтін бетін ұстап, тоқтату үшін қайтадан басыңыз.

25. [MUTE] Телемәтінге кіру, қайта басқанда — телемәтінді және ТВ суреттерін араластыру (MIX), үшінші рет басқанда — телемәтіннен шығу.

26. [MUTE] Телемәтінді көрсету үшін осыны басыңыз, телемәтін режимін жасыру үшін тағы бір рет басыңыз.

27. [SIZE] SIZE: қарау режимінде телемәтін экранының өлшемін өзгерту.

28. **SUBTITLE:** DTV бағдарламаларды қарау кезінде субтитр тілін таңдау үшін басыңыз [SUBPAGE] қосалқы парақтарды қосу немесе өшіру үшін басыңыз.

29. [INDEX] INDEX: басты бетке өту. INDEX: EPG телегид мәзірінде - таймер немесе арналар бойынша сұрыптауды жүргізу. Жазбалар тізіміне кіру (DTV режимінде).

30. **RADIO:** Радио - және телебағдарламаларды ауыстыру үшін басыңыз (DTV режимінде). [REVEAL] - кейбір телемәтін беттеріндегі жасырын ақпаратты ашу.

31. **S.MODE:** дыбысты баптау

#### ЕСКЕРТПЕ:

- Сипаттамасы жоқ батырмалар ТВ басқару үшін пайдаланылмайды.

- Осы нұсқаулықтағы барлық суреттер тек мысал үшін келтірілген, бұйымның нақты түрі кескіндерден өзгеше болуы мүмкін.

#### 5. АҚАУЛЫҚТАРДЫ ЖОЮ БОЙЫНША НҰСҚАУЛЫҚ

Ақаулықтарды жою

Егер теледидардың жұмысында ақаулар пайда болса, оны өшіріп, қайта қосып көріңіз. Ақаулықтарды жою үшін төмендегі кестені де қолдануға болады. Егер ақаулық жойылмаса, техникалық мамандардың көмегіне жүгініңіз.

Проблема	Ықтимал себептер	Шешу
Сурет жоқ, дыбыс жоқ, жарық индикаторы жанбайды	1. Қуат сымы розеткаға қосылмаған 2. Қуат өшірілі	1. Қуат сымын розеткаға қосыңыз 2. Қуатты қосыңыз
Кескін мен дыбыс бұрмаланған	1. Контраст, айқындық және түс дұрыс бапталмаған 2. Түс беру жүйесі дұрыс бапталмаған 3. Дыбыс жүйесі дұрыс бапталмаған	1. Контраст, айқындық және түс мәнін реттеңіз 2. Түс беру жүйесін елдегі хабар тарату стандарттары бойынша орнатңыз 3. Дыбыстық жүйені елдегі хабар тарату стандарттары бойынша орнатңыз
Сурет дақты немесе «қармен»	Сигнал көзі әлсіз немесе кабель сапасы төмен	Сапасы жақсы кабельді пайдаланыңыз
Сурет жоқ, дыбыс жоқ, индикатор жасыл/көк түспен жанайды	Дыбыс ең төменгі мәнде немесе теледидар дыбысты өшіру режимінде	Дыбыс деңгейін реттеңіз
	Сигнал берілетін кабель дұрыс қосылмаған	Сигнал кабелін дұрыс жалғаңыз
Көк экран, AV жазуы	Кіріс сигналы жоқ немесе бейне кабелі қосылмаған немесе дұрыс қосылмаған	Бейне кабелін дұрыс қосыңыз



Изображение нечеткое или вздрагивает или с черными горизонтальными полосами (в режиме ПК)	ДК суреті дұрыс реттелмеген	«Экран» мәзіріне кіріп, элементті таңдаңыз автоматты түрде калибрлеу және фазаны реттеу үшін автоматты реттеу тармағын таңдаңыз
Изображение ПК не отцентрировано		
Дыбыс жоқ	Кіріс аудио сигналы жоқ немесе аудио кабель дұрыс қосылмаған	Аудио кабельді дұрыс қосыңыз
ДК суретінің түсі дұрыс емес	Түс гаммасын пайдаланушы дұрыс реттемеген	Түс баптауларын реттеңіз немесе түс баптауларын зауыттық орнатуларға қалпына келтіріңіз
HDMI көзі «қар» мен пикселдерді көрсетеді	Сигнал көзі стандартты емес	HDMI кабелін қайта қосыңыз
Қашықтан басқару пульті жұмыс істемейді	Акумуляторлар дұрыс орнатылмаған немесе қызмет мерзімі аяқталған	1. Оң және теріс полюстердің дұрыс бағытталғанына көз жеткізіңіз. 2. Батарея мен серпіппе арасында байланыс бар-жоғын тексеріңіз 3. Батареяларды ауыстырыңыз

#### 6. КҮТІМ

Мұқият және үнемі тазалау сіздің жаңа теледидарыңыздың өмірін ұзартып, мүмкін болатын ақаулардан құтқарады. Кезкелген тазалауды бастамас бұрын қуат көзінен өшіруді ұмытпаңыз және қуат сымын ажыратыңыз. Құрылғыны тек құрғақ матамен сүртіңіз.

#### 7. ТЕХНИКАЛЫҚ СИПАТТАМАЛАРЫ

Нetto/брутто салмағы (кг)	5,8/7,2
Vesa кронштейнінің типі	200x200/M6
Экранның белсенді өлшемі	40"
Жақтарының ара қатынасы	16:9

Ажыратымдылығы	1920x1080
Жаңарту жиілігі (Гц)	60
Жарықтылығы (тип: қд/м²) (nit)	220
Айқындылық коэффициенті (стандарт)	5000:1
Шолу бұрышы (L/R)	170°/170°
Жауап беру уақыты (TR+TF/TYPЕ) (мс)	9,5
Түстер саны	16.7 М (8-BIT)
Бүйірлік панель	HDMI, RF, CI, Mini AV, COAX
Төменгі панель	2x HDMI
Операциялық жүйе	Non-OS
CPU процессоры	MSD3663
DDR жад модулінің көлемі	128
Flash-жады (Гб)	8
Қабылдау диапазоны	43.25 мГц - 867.25 мГц
Кірмелік кедегі	75Ω
Бейнестандарттар	PAL/SECAM
Аралардың максималды саны	100
Сандық тионерлер	DVB T/T2/C
Кескін режимі	Үй, Жарқын, Стандартты, Жұмсақ, Теңшелетін
3D-ирек тісті сүзгісі	бар
Динамикалық шуылды басу	бар
Баланс	бар
Стерео	NICAM/A2
Дыбыс режимі	Стандартты, Музыка, Кино, Спорт, Теңшелетін
Dolby/dolby+ surround	бар
Экран мәзірінің тілі	Ағылшын, Орыс

Ұйқы таймері	бар
Ата-ана бақылау	бар
Түр-түстік температура	Жылы, Суық, Стандартты
ARC	бар
CEC	бар
Бейнекодектер	MPEG2, MPEG2_HD, MPEG4, MPEG4_SD/HD, AVC/H.264, HEVC/H.265
Аудиокодектер	MPEG1/2 Layer3, AAC, EAC3
Фотокодектер	JPEG, BMP, PNG
Динамиктердің шығу қуаты	2x8 Вт
Номинал кернеу	220-240 В -50/60 Гц
Тұтынылатын қуаты (Вт)	65
Күту режимінде тұтыну	≤0.5 Вт
ҚБ пульті	Stander IR RC
Энергия тиімділігі сыныбы	

#### 8. ҚҰРАЛДЫ КӨДЕГЕ ЖАРАТУ

Аспап қызмет ету мерзімі аяқталғаннан кейін әдеттегі тұрмыстық қоқыстардан бөлек қадеге жаратылуы мүмкін. Оны Электрондық аспаптар мен электр құралдарын қайта өңдеуге арнайы қабылдау пунктіне тапсыруға болады.

#### 9. СЕРТИФИКАТТАУ ТУРАЛЫ АҚПАРАТ, КЕПІЛДІК МІНДЕТТЕМЕЛЕР

Осы бұйым үшін қызмет ету мерзімі бұйым осы пайдалану жөніндегі нұсқаулыққа және қолданылатын техникалық стандарттарға қатаң сәйкестікте пайдаланылған жағдайда, соңғы тұтынушыға сату күнінен бастап 10 жылды құрайды. Қызмет мерзімі аяқталғаннан кейін аспапты одан әрі пайдалану бойынша ұсыныстар алу үшін жақын маңдағы авторландырылған сервис орталығына хабарласыңыз. Бұйымның шығарылған күні сериялық нөмірде көрсетілген (2 және 3 белгілер - жылы, 4 және 5 белгілер - Өндіріс айы). Аспапқа қызмет көрсету бойынша мәселелер туындағанда немесе аспап бұзылса, СЕНТЕК сауда маркасының авторландырылған сервис орталығымен хабарласыңыз. Орталықтың мекенжайын <https://centek.ru/servis> сайтынан табуға болады. Сервистік қолдау көрсету орталығымен байланыс жасау жолдары: тел: +7 (988) 24-00-178, VK: vk.com/centek\_krd, «Ларина-Сервис» ЖШҚ бас сервис орталығы, Краснояр қ. Тел: +7 (861) 991-05-42, Қазақстандағы талаптар қабылдау ұйымының аталымы: «Moneytop» ЖШС, Астана қаласы, Жәнібек Тархан қ., 9-үй, 5-қанат. Тел: +7 (707) 858-65-29, +7 (701) 340-09-57.



- Նախքան հեռուստացույցը տեղադրելը, համոզվեք, որ ձեր ցանցի լարումը համապատասխանում է սարքի ցուցանակի վրա նշված լարման:

- Անվտանգության նկատառումներից ելնելով՝ սարքերի մեծ մասը խորհուրդ է տրվում առանձին վրացնել վարդակլին՝ առանց տարբեր եռաբաշխիկների և պաշակտիչների օգտագործման:

- Սարքի խորոց օգտագործվում է սարքը ցանցին միացնելու / ցանցից անջատելու համար, այն պետք է հեշտ հասանելի լինի:

- Սարքը պատիկն ամրացնելիս տեղադրեք այն նեցուկի / հեռուստացույցի արտադրողի կողմից տրված հրահանգներին համաձայն:

- Ապրանքը մի դրեք անկայուն տակդիրի, եռոտանու կամ սեղանի վրա: Ապրանքը անկայուն մակերևույթի վրա դնելիս այն կարող է վայր ընկնել և առաջացնել վրաց վնասվածք կամ ապրանքի փչացում:

- Միշտ տեղադրեք հեռուստացույցը կահույքի վրա, որը կարող է ապահով կերպով պահել այն: Համոզվեք, որ հեռուստացույցի եզերքը դուրս չեն գալիս կահույքի սահմաններից, որի վրա այն կանգանում է:

- Երբեք մի մտցրեք առարկաներ հեռուստացույցի բացվածքների կամ բնիկների մեջ: Սարքում կա բարձր լարում, և առարկայի տեղադրումը կարող է հանգեցնել էլեկտրահարման և (կամ) նեքրին դեղաների կործանման: Նույն պատճառով, թույլ մի տվեք, որ ջուր կամ այլ հեղուկ հայտնվի արտադրանքի վրա:

- Այս սարքը պետք է սպասարկվի միայն լիզադրված և պատշաճ պատրաստված մասնագետի կողմից: Կափարիչը բացելը կամ օգտագործողի կողմից սարքը վերանորոգելու այլ փորձերը կարող են հանգեցնել լուրջ վնասվածքի կամ մահվան հոսանքահարումից ինչպես նաև հրդեհի առաջացման:

- Եթե սարքը վերանորոգման կարիք ունի, համոզվեք, որ սպասարկողը օգտագործում է արտադրողի կողմից նշված փոխարինող մասեր կամ ունեն նույն բնութագրերն ու արտադրողականությունը, ինչ բնօրինակ մասերը: Օտար պետքավորի օգտագործումը կարող է հանգեցնել հրդեհի, էլեկտրահարման և / կամ այլ վնասվածքի:

- Ծառայությունը կամ վերանորոգումը ավարտելուց հետո ինտրոքը մասնագետին կատարել անվտանգության ստուգում համոզվելու համար, որ հեռուստացույցը գտնվում է պատշաճ աշխատանքային վիճակում:

- Թույլ մի տվեք երեխաներին խաղալ պոլիէթիլային ստպրակի հետ, որտում հեռուստացույցը փաթեթավորված է եղել: Անվտանգության այս կանոնի շատորովմը կարող է հանգեցնել շնչահեղձության:

- Մարտկոցները (մարտկոցային բյուր կամ տեղադրված մարտկոցները) չպետք է ենթարկվեն ավելորդ ջերմության (արևի լույս, կրակ և այլն): Մի թափեք մարտկոցները կենցաղային աղբի հետ: Վերադարձեք դրանք հին մարտկոցների հավաքման կետ:

- Տեղադրեք այեծակաքը բարձր լարման էլեկտրահարողման գծերից և հաղորդակցության մալուխներից հեռու և համոզվեք, որ այն ապահով է տեղադրված: Եթե այեծակաքը դիպում է էլեկտրահարողման գծին, այեծակաքին դիպչելը

կարող է հանգեցնել հրդեհի, էլեկտրահարման կամ լուրջ վնասվածքների:

1. Շահագործման պայմանները:

- **օդի ջերմաստիճան՝ 15 -ից 35 °C**
- **հարաբերական խոնավություն՝ 45-75%**
- **մթնոլորտային ճնշում՝ 86 -ից 106 կՊա (650 -ից 800 մմ սա)**

- 2. ~ Նշանակում է փոփոխական հոսանք:
- == Նշանակում է մշտական հոսանք:

### Անվտանգության ցուցումներ

1. Կարողացեք և պահեք այս ցուցումները: Հետևեք հրահանգներին և հետևեք բոլոր նախագուշակումներին:
2. Մի օգտագործեք այս սարքը ջրին մոտ:
3. Մի արգելափակեք օդափոխությունը: Մի ծածկեք օդափոխման անցքերը այնպիսի իրերով, ինչպիսիք են թերթերը, սիտեղները, վարագույնները և այլն:
4. Մի տեղադրեք ջերմության աղբյուրների մոտ, ինչպիսիք են ռադիոստորները, տաքացուցիչները, վառարանները կամ ջերմության արտադրող այլ սարքերը (ներառյալ ուժեղացուցիչները):
5. Մի օգտագործեք վնասված կամ սխալ տիպի վարդակ: Համոզվեք, որ խորոց ու վարդակը պատշաճ կերպով միացված են: Պաշտպանեք խորոց ու վարդակը փոշուց և մետաղական առարկաների հետ շփումից:
6. Երեխաներին բացատրեք, որ վտանգավոր է կահույքի վրա բարձրանալը հեռուստացույցի հեռակառավարման վահանակին հասնելու համար:
7. Եթե օգտագործում եք մոբիլային տակդիր հեռուստացույցի համար, այն տեղափոխելիս զգույշ եղեք, որպեսզի խուսափեք վայր գցելուց: Անսպասելի կանգառները, ավելորդ ուժը և հաստիկն անհավասար մակերևույթը կարող են արտադրանքի և տակդիրի վայր ընկնելու և վնասվելու պատճառ դառնալ:
8. Կայանքի ժամանակ կամ եթե սարքը երկար ժամանակ մնում է առանց հսկողության և չի օգտագործվում, լրացուցիչ պաշտպանության համար անջատեք այն հոսանքի վարդակից և անջատեք մալուխային համակարգը:
9. Տեխնիկական սպասարկման համար դիմեք որակավորված սպասարկող ծառայությանը: Եթե հոսանքի լարը վնասված է, վտանգից խուսափելու համար այն պետք է փոխարինվի արտադրողի, հաճախորդների սպասարկման կամ նմանապես որակավորված անձնակազմի կողմից:

Սարքը նախատեսված չէ ֆիզիկական, զգայական կամ մտավոր թույլ կարողություններ ունեցող անձանց (այդ թվում երեխաների) կամ կյանքի փորձ ու գիտելիք պակաս ունեցող անձանց կողմից օգտագործման համար, եթե նրանք չեն վերանայվում կամ սարքի օգտագործման ցուցումներ չեն տեսել կամ անձից, ով պատասխանատու է իրենց անվտանգության համար: Երեխաները պետք է գտնվեն վերանայության տակ սարքի հետ խաղալ կամ վարդակելու համար:

### ՆՇՈՒՄ.

- Մի միացրեք հեռուստացույցը վարդակին, որի հոսանքը գերազանցում է նշված տիրույթը: Նախքան արտաքին սարքին միանալը, խնդրում ենք, Նախ համոզվեք, որ հեռուստացույցը ու արտաքին սարքն անջատված են: Միացնելուց առաջ ստուգեք, որ վարդակների (բնիկների) և միակցիչների անվանումն ու գույնը համընկնում են:

- Չուսանքի լարը ցանցից անջատելիս խնդրում ենք բռնել խորոցի մեկուսացված հատվածից, մի դիպչեք մետաղական հատվածին:

### ՆՇՈՒՄ.

- Այս ապրանքի վերամշակումը (ուսիլիզացումը) կատարվի՝ համապատասխան տեղի կանոններին: Մի ենտեք այս ապրանքը ընդհանուր վերամշակման կենցաղային թափոնների հետ:

- Երբեմն, որոշ ոչ ակտիվ պիքսելներ կարող են Էկրանին հայտնվել ֆիքսված կապույտ, կանաչ կամ կարմիր կետերի տեսքով: Խնդրում ենք նկատի ունենալ, որ դա չի ազդում ձեր ապրանքի արտադրողականության վրա:
- Մի դիպչեք Էկրանին կամ մատնեղով երկար ժամանակ մի սեղմեք դրանք վրա: Մա կարող է ժամանակավոր ինքնաթյուրման Էֆեկտ առաջացնել Էկրանին:
- Խորհուրդ էլ տրվում երկար ժամանակ անջարժ (ստատիկ) պատկեր պահել Էկրանին, ինչպես նաև պետք չէ պատկերը չափազանց պայծառ դարձնել, նվազեցրեք պայծառությունն ու ցայտերկայությունը (կոնտրաստը), երբ պատկերն անջարժ է (ստատիկ):

### 2. ԿՈՄՊԼԵԿՏԱՅՆՈՒԹՅՈՒՆ

- Հեռուստացույց - 1 հատ
- Հեռակառավարման վահանակ - 1 հատ
- Մարտկոցներ հեռակառավարման վահանակի համար - 2 հատ
- Շարժական ուղեք - 2 հատ
- Պոտտակներ - 4 հատ
- Օգտագործողի ձեռնարկ - 1 հատ

### 3. ՏԵՂԱԿԱՅՈՒՄ

#### Ուղեքի տեղադրում

1. Բացեք տուրկը և հանեք հեռուստացույցն իր պարազաներով:
2. Հեռուստացույցը վնասվելուց խուսափելու համար սեղանը ծածկեք փափուկ կտորով, տեղադրեք հեռուստացույցը սեղանի վրա՝ Էկրանը դեպի ներքև:
3. Պոտտակներ ուղեքը հեռուստացույցի պատյանի համապատասխան անցքերի մեջ:
4. Ուղեքի տեղադրումն ավարտված է:

#### Հեռուստացույցի տեղակայումը պատիկ

1. Հեռուստացույցը զգուշորեն տեղադրեք փափուկ կտորով ծածկված սեղանի վրա՝ խափառելուց խուսափելու համար:
2. Պոտտակահասանով թուլացրեք տակդիրի նեքրին կանգնակի պարտությունը: Նշագրեք տակդիրը: Կատարեք այս գործողությունները ռեռադիո:
3. Կարգավորեք բարձրակն այնպես (կրունկները), որ այն ամրաթելի պատիկի համաձայն 3 -րդ և 4 -րդ նկարներին:

- Պատի վրա 4 անցք բացեք (մասշտաբը տրված է որպես հղում) և դրանց մեջ պտուտակեք 4 հեղույս (բոլոս):
- Պտուտակահանով ամրացրեք հեռուստացույցի հետևի պատի հեղույսները, ինչպես ցույց է տրված 4-րդ նկարում: Տեղադրեք հեռուստացույցը պատին:

#### ՆՇՈՒՄ:

- Տեղակայման հեռուստացույցի հետևարանը համապատասխանում է VESA ստանդարտին:
- Պատին ամրացնելիս բարձակ օգտագործելը պարտադիր չէ:
- Մոտաժման աշխատանքների ժամանակ պատի մերձակայքում և պատի դիմաց չպետք է լինեն այլ առարկաներ:
- Տեղակայումը պետք է իրականացվի որակավորված մասնագետի կողմից:
- Տեղակայման ժամանակ հետևեք բարձակի հավաքման հրահանգներին:
- Նկարները տրված են հղման համար:

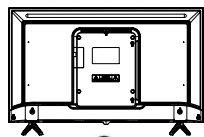

1

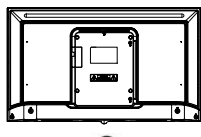

2

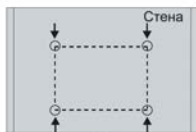

3



4

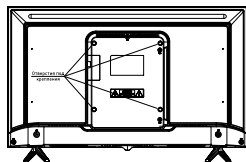
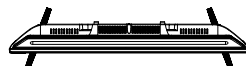
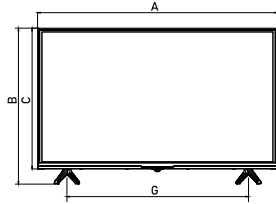
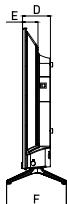

Չափ առանց տակդիրի (մմ)	898x515
Չափը տակդիրով (մմ)	898x560
A (մմ)	898
B (մմ)	560
C (մմ)	515
D (մմ)	83
E (մմ)	47
F (մմ)	180
G (մմ)	886

#### 4. ԱՇԽԱՏԱՆՔԻ ՍՎԻՉՐԸ

##### Հեռուստացույցի առջևի վահանակ

Տեղադրելուց և օգտագործելուց առաջ խնդրում ենք ուշադիր կարդալ համապատասխան «Նախագգուշացում» և «Անվտանգության ցուցումներ» բաժինները:

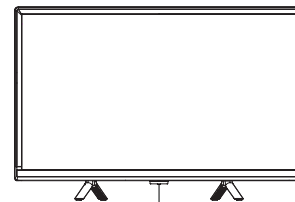

Մուցման հեռակա ինդիկատորի տվիչ

⏻ կոճակ POWER/STANDBY

Սեղմեք, որպեսզի միացնեք հեռուստացույցը: Կրկին սեղմեք, որպեսզի միացնեք կարգավորումների ընտրացանկը: Սեղմեք և պահեք, որպեսզի անջատեք հեռուստացույցը:

##### Հեռուստացույցի հետևի վահանակ

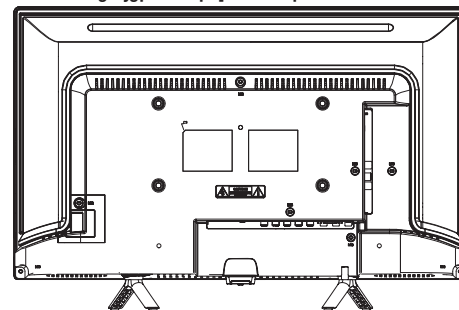

##### ՀԵՌՈՒՍԱՏԱՑՈՒՅՑԻ ԿՈՂԱՅԻՆ ՎԱՀԱՆԱԿ

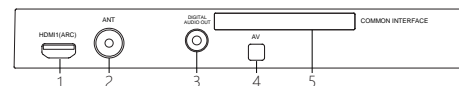

## ՀՆՈՒՍԱՏՆՍՏՆՈՒԹՅԱՆ ԱՏՈՐՆԻ ՎԱՀԱՆԱԿ

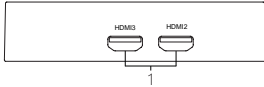

1. HDMI: վարդակներ HDMI (HDMI1 վարդակն ապահովում է ARC գործառույցը);
2. ANT: այեհավաքի բևեկ;
3. DIGITAL AUDIO OUT: թվային աուդիոբեք;
4. AV: աուդիո-վիդեո (MINI);
5. CI: ընդհանուր ինտերֆեյս:

**ՆՉՈՒՄ** մուտքի/ելքի միացման ընտրանքները կարող են տարբեր լինել՝ կախված կոնկրետ ապրանքի մոդելից:

### ԱՇԽԱՏԱՆՔԻ ՍԿԻՇԸ

#### Կառավարման վահանակի օգտագործումը

- Ուղղորդել հեռակառավարման և լուսանկարչական ստացողի, որը գտնվում է հեռուստատեսությանը. Հեռավոր չի կարող աշխատել, եթե միջև հեռավոր և սենտրալին որևէ օբյեկտ.
- Երբ օգտագործելով հեռուստացույց վառ լուսավորված սենյակում ինֆրակարմիր հեռակառավարման սենտրոլ չի կարող պատշաճ կերպով աշխատել:
- Առաջարկվող առավելագույն արդյունավետ հեռավորությունը հեռակառավարման օգտագործման համար կազմում է մոտ 7 մետր:

#### Մարտկոցների փոխարինում

Ժամանակին փոխարինեք մարտկոցները: Որպեսզի հեռակառավարման վահանակն աշխատի, մարտկոցները սեղադրեք՝ հրահանգներին համարպատասխան:

### ՈՒՇԱՐԴՈՒԹՅՈՒՆ!

Մարտկոցների սխալ տեղադրման դեպքում հնարավոր է առաջանալ պայթյուն: Մարտկոցները փոխարինել միայն նույն տեսակի կամ նմանատիպ մարտկոցներով:

Հեռակառավարման վահանակի մարտկոցների տեղադրումը

1. Բացեք կափարիչը հեռակառավարման վահանակի հետևի մասում:
2. Տեղադրեք երկու AAA տեսակի մարտկոց: Համոզվեք, որ մարտկոցների ծայրերում նշված «+» և «-» նշանները համընկնում են խցիկի ներսում նշված նշանների հետ:
3. Փակեք կափարիչը:

### ՆՇՈՒՄ:

Եթե հուսանք պատահաբար անջատվել է հեռուստացույցը ինքնաբերաբար կվերադառնա սպասման ռեժիմ հոսանքի վերականգնումից հետո: Հեռուստացույցի կոնկալ օգտագործման ապահովելու համար արգելվում է հաճախակի անջատել և միացնել էլեկտրաէներգիան, այնպես որ, եթե պատահաբար անջատեք հոսանքը, խորհուրդ է տրվում անջատել հոսանքի լարը վարդակից:

### • Հեռուստացույցի անջատում

Սպասման ռեժիմի անցնելու համար սեղմեք հեռակառավարման վահանակի միացման կոճակը: Հեռուստացույցը սպասման ռեժիմում երկար ժամանակ մի թողեք: Խորհուրդ ենք տալիս անջատել հոսանքի լարը:

### Սենյակային կարգավորում

Առաջին անգամ հեռուստացույց գործի ընդելուստ Երևանի հայտնվում է կարգաբերման սենյակային ընտրացանկը, այս ընտրացանկի կետերը կարող եք գտնել նաև հիմնական ընտրացանկում, այնպես որ կարող եք փոխել արժեքները այն բանից հետո, երբ որոշեք սահմանել եք:

### Հուշում. համոզվեք, որ այեհավաքը միացված է:

• Տանկայի լեզվի սահմանում:  
Սեղմեք ▲▼ կոճակները ընտրացանկերի և հարդրագրությունների լեզուն ընտրելու համար:

- Երկրի ընտրություն:  
Սեղմեք ▲▼ կոճակները՝ ձեր բնակության երկիրը ընտրելու համար, այնուհետև սեղմեք ► կոճակը:
- Շևտրեք ձեր ժամային գոտին:  
Սեղմեք ▲▼ կոճակները ժամային գոտին ընտրելու համար, այնուհետև սեղմեք ► կոճակը:
- Շևտրեք օգտագործման ռեժիմը:  
Սեղմեք ▲▼ կոճակները «ԾՈՄ» կամ «МАГАЗИН» ռեժիմն ընտրելու համար, այնուհետև սեղմեք ► կոճակը:  
Էներգիա խնայելու համար խորհուրդ է տրվում սահմանել «ԾՈՄ» ռեժիմը: Եթե ցանկանում եք սահմանել «МАГАЗИН» ռեժիմը, կիսայնակի հարդրագրություն, որը կխնայի ձեզ հաստատել ձեր ընտրությունը:
- Շևտրեք այեհավաքի տեսակը (օր, մայրիկ):  
Սեղմեք ▲▼ կոճակները այեհավաքի տեսակը ընտրելու համար, այնուհետև սեղմեք ► կոճակը: Ավելի մանրամասն տեղեկությունների համար տե՛ն «АВТОНАСТРОЙКА» «КАНАЛЫ» ընտրացանկում:
- Ավտոմատ որոնում:  
Սեղմեք ► կոճակը ավտոմատ որոնումը սկսելու համար:  
Նախ կատարվում է DTU (թվային հեռուստալիքների) կարգավորում, սեղմեք (MENU) և ► DTU կարգավորումը բաց թողնելու համար: Դրան հաջորդում է ATV կարգավորումը (անալոգային հեռուստալիքներ), սեղմեք (MENU) և ► ATV կարգավորումը բաց թողնելու համար:

### ՆՇՈՒՄ.

Եթե հեռուստացույցը չի գտել ալիքները, ստուգեք այեհավաքի միացումները և ձեր ընտրած երկիրը, այնուհետև փորձեք նորից գտնել ալիքները ավտոմատ որոնման կամ ձեռքով որոնման միջոցով:  
• Եթե հեռուստացույցն ընդունում է ընդհանուր մի քանի ալիք, նշանակում է հեռուստատեսության մուտքային ազդանշանը բավականին թույլ է: Խորհուրդ է տրվում այեհավաքի վերանայնալու:

### Ալիքի ընտրություն

• Հեռակառավարման վահանակի վրա CH ▲/▼-ի օգտագործում:  
Սեղմեք CH ▲ ալիքները առաջ անցնելու համար:

CH ▼ ալիքները հետ փոխելու համար:

### • 0-9 թվային կոճակների օգտագործումը:

Դուք կարող եք ալիք ընտրել սեղմելով 0-ից 9 համարները: Հեռուստացույցը կանցնի ձեր սելեկտ համարին համապատասխան ալիքին:

Օրինակ, եթե ձեզ անհրաժեշտ է ընտրել 5-րդ ալիքը, սեղմեք 5, եթե անհրաժեշտ է ընտրել 20-րդ ալիքը, սեղմեք 2 և 0 հերթականությամբ:

### Ձայնի կարգավորում

• Ձայնի կարգավորման համար սեղմեք հեռակառավարման վահանակի VOL +/- կոճակներին:

• Եթե ցանկանում եք ընդհանրապես անջատել ձայնը, սեղմեք **MUTE** (MUTE).

• Ձայնը վերականգնելու համար սեղմեք **MUTE** (MUTE) կամ սարգայեստ բարձրացրեք ձայնը:

### Ազդանշանի աղբյուրի ընտրություն

Ազդանշանի աղբյուրը ընտրելու համար վրա սեղմեք հեռակառավարման վահանակի SOURCE կոճակը: Սեղմեք ▲/▼ կոճակները մուտքային աղբյուրը փոխելու համար և սեղմեք ENTER կոճակը՝ ձեր ընտրությունը հաստատելու համար:

### Նավարկություն (նավագացի) ընտրացանկում

Նախքան հեռուստացույցն օգտագործելը, հետևեք ստորև բերված քայլերին՝ սովորելու, թե ինչպես կողմորոշվել ընտրացանկում: Խորհուրդ գործառույթները ընտրելու և կարգավորելու համար: Հեղթականություն կարող է տարբեր լինել՝ կախված ընտրված ընտրացանկից:

1. Սեղմեք MENU կոճակը հիմնական ընտրացանկը ցուցադրելու համար:
2. Սեղմեք **←/→** կոճակները հիմնական ընտրացանկում նավարկելու համար: Կարող եք ընտրել «КАНАЛ», «ИЗОБРАЖЕНИЕ», «ЗВУК», «ТАЙМЕР», «БЛОКИРОВКА», «ОПЦИИ» («Ալիք», «Պատկեր», «Ձայն», «Ժամանակաշափ», «Արգելափակում», «Շևտրանքներ»):
3. Սեղմեք ENTER կոճակը ենթամենյու մուտք գործելու համար:
4. Սեղմեք ▲/▼ կոճակները ցանկային կարգաբերման ընտրելու համար:
5. Սեղմեք **←/→** կոճակները արժեքը կարգավորելու համար:
6. Սեղմեք MENU կոճակը նախորդ ընտրացանկ վերադառնալու համար:
7. Սեղմեք EXIT կոճակը ընտրացանկից դուրս գալու համար:

### ՆՇՈՒՄ.

- Երբ ընտրացանկի տրոլոր մոխրագույն է դառնում, նշանակում է, որ այն հասանելի չէ կամ ենթակա է կարգավորման:  
- Մենյուի որոշ տարրեր կարող են թաքցված լինել՝ կախված օգտագործող ռեժիմներից և ազդանշանի աղբյուրներից:  
- Հեռուստացույցը կոճակները նույն գործառույթն են կատարում, ինչ հեռակառավարման վահանակի համապատասխան կոճակները:  
• Եթե ձեր հեռակառավարման վահանակը կորել է կամ չի աշխատում, ընտրացանկը ընտրելու համար կարող եք օգտագործել հեռուստացույցի Երկրի կոճակները: Այն հրահանգը ցույց է տալիս նավարկությունը հեռակառավարման:  
- Հեռուստացույցի Երևանի նկարը կարող է փոքր-ինչ տարբերվել տվյալ ձեռնարկում ցուցադրված նկարներից:

## ԱԼԻՔՏԵՐԻ ընտրացանկ (մեկու)

• Ալեքսիանդր տեսակը. սեղմեք **▲/▼** կոճակները պեխավազի տեսակը ընտրելու համար:

Էթե Ձեր հեռուստատեսային ազդանշանը եթերային է (ATB կամ DVB-T2):

• Ավտոմատ որոնում. սեղմեք **ENTER** հեռուստաալիքների ավտոմատ որոնումը սկսելու համար:

1. Շարտեք ձեր երկիրը և սահմանեք ալիքի տեսակը:

2. Հեռուստատեսությունը կսկսի սկանավորել և մտապահել ամբաբոլոր ալիքները:

Հենց որ առաջընթացի ցուցիչը լրանա, սկսված ալիքները կմտնեն հիշողության մեջ, և սարքը կշարունակի փնտրել հեռուստատեսություն, DTV և ազդիչ:

Եթե անալոգային ալիքներ որոնելու սեղմեք **MENU** կոճակը, ալիքների որոնումը կանցնի DTV թվային հեռուստաալիքների:

• Ձեռքով DTV կարգավորում. սեղմեք **ENTER** կոճակը:

**▲/▼** կոճակներով ընտրեք այն ալիքի կրիչի հաճախականությունը, որտեղ հեռարձակվում է թվային մուլտիպլեքսը, այնուհետև սեղմեք **ENTER** կոճակը որոնելու համար: Երբ հայտնաբերվում է մուլտիպլեքսը, որոնման գործընթացը կդադարի, ալիքները կպահանակվեն ազդանշանում փոխանցված իրենց ընթացիկ համարի կերպը: Եթե ալիքի կրիչի հաճախականությունը ձեզ չի հանրապատասխանում, որոնումը շարունակելու համար սեղմեք **▲/▼** կոճակները: Դուրս գալու համար սեղմեք **EXIT** կոճակը:

Եթե ունեք մալուխային հեռուստատեսության ազդանշան (DVB-C):

Ավտոմատ որոնում. սեղմեք **ENTER** կոճակը հեռուստաալիքների ավտոմատ որոնումը սկսելու համար:

1. Շարտեք ձեր երկիրը և սահմանեք ալիքի տեսակը:

2. Կարգավորեք պարամետրերը ալիքների որոնման ընտրացանկում:

- **Սկանավորման տեսակ.** սկանավորեք բոլոր ակտիվ ալիքները և պահեք դրանք հեռուստացույցում: Եթե ընտրեք «Поиск по Сети» («Որոնումը ըստ Ցանցի»), կարող եք ձեռքով սահմանել հաճախականությունը, ցանցի ID- ն և Սիմվոլային արագությունը՝ օգտագործելով հեռակառավարման վահանակի կոճակները: «Быстрый поиск» («Լրագը որոնում») միայն DVB-C թվային ծրագրեր և չի որոնում ATV անալոգային մալուխային ծրագրեր: Եթե ընտրեք «Полный поиск» («Լրիվ որոնում»), ավտոմատ որոնումը կորոնի նշված բոլոր հաճախականությունները ամբաբոլոր ալիքների համար:

- Հաճախականություն. մուտքագրեք կրիչի հաճախականությունը (տարբեր է յուրաքանչյուր երկրում):  
- Ցանցի ID. Շարտեք ցանցի ID- ի կարգավորման ռեժիմը ավտոմատ կամ ձեռքով: Երբ Ցանցը ձեռքի ռեժիմում է, («ВРуч-ной») կարող եք կարգավորել ցանցի ID- ն՝ օգտագործելով թվային կոճակները: Երբ բոլոր կարգավորումները կատարվեն, սեղմեք **ENTER** կոճակը:

- Խորհրդանիշ (Սիմվոլ). ընտրեք կարգավորման Խորհրդանիշ ռեժիմը՝ ավտոմատ կամ ձեռքով: Երբ Սիմվոլը ձեռքի ռեժիմում է, կարող եք կարգավորել նրա արագությունը՝ օգտագործելով թվային կոճակները:

3. Հեռուստացույցը կսկսի սկանավորել և մտապահել ամբաբոլոր ալիքները:

• Ձեռքով ATV կարգավորում

Հաճախականությունը, Խորհրդանիշային արագությունը և QAM մոդուլացիայի տեսակն անխաճեշուն են DVB ռեժիմում ծրագրի ճիշտ լրացման համար: Խնդրում ենք ձեր մատակարարի (կարգավորիչի) հետ ստուգել ներքև պարամետրերը:

Ձեռքով ATV կարգավորում. սկանավորեք և պահեք անալոգային հեռուստաալիքները ձեռքով: Պահել 1 -ում. որոնված ալիքը պահեք 1 -ին համարի տակ (կարող եք ընտրել ալիքի համարը՝ օգտագործելով **▲/▼** կոճակները):

Չայնային համակարգ. ընտրեք ձեր երկրում ընդունված հեռուստատեսային անալոգային ծայնային համակարգը (Պուսաստանում ամենատարածվածը՝ DK- ն է):

Գունային համակարգ. ընտրեք ձեր երկրում ընդունված հեռուստատեսության անալոգային գունային համակարգը (Պուսաստանում ամենատարածվածը՝ SECAM- ն է):

Որոնում. սեղմեք **▶** կոճակը ալիքի հաճախականությունը նվազման կարգով որոնելու համար, կամ սեղմեք **▶** կոճակը՝ ալիքի հաճախականությունը աճման կարգով որոնելու համար: **▶** կոճակը CH 1. ընթացիկ ալիքի ընտրություն:

Ենթակարգավորում. հեռուստաալիքի հաճախականության ստուգել ենթակարգավորում:

Սեղմեք կարմիր կոճակը որոնված ATB ալիքը պահպանելու համար:

• **LCN (Հեռուստաալիքների տրամաբանական թվային համարը)**

Սեղմեք **ENTER** կոճակը LCN -ի անց կամ միացն. ընտրելու համար: Շարտելով «Вкл» թվային հեռուստաալիքները համակարգվեն թվային հեռարձակողի կողմից սահմանված կարգով: Եթե ընտրեք «Выкл», ալիքները կկազմակերպվեն իրենց հաճախականության հերթականությամբ:

• **Դինամիկ կրկնակի որոնում (LDB ռեժիմում):**

Կրկնաբարձրեք DYNAMIC RESCAN գործառնությունը (տրիգ որոնում): Միացն. կամ անց. :

• **ԽՄԲԱԳՈՐԾ**

Սեղմեք **▲/▼** կոճակները «РЕДАКТИРОВАНИЕ» («Խմբագրում») ընտրելու համար, այնուհետև սեղմեք **ENTER** կոճակը՝ ենթամենյու մուտք գործելու համար:

Նախ, օգտագործեք **▲/▼** սլայդերը՝ Նշելու այն ալիքը, որը ցանկանում եք ջնջել, բաց թողնել կամ տեղափոխել: Ջնջել. սեղմեք կարմիր կոճակը ալիքը ջնջելու համար:

Տեղափոխել. սեղմեք դեղին կոճակը՝ ընտրելու այն ալիքը, որը ցանկանում եք տեղափոխել, այնուհետև սեղմեք **▲/▼** կոճակները՝ այն ցանկալի դիրքի տեղափոխելու համար: Բաց թողնել. ալիքը բաց թողնելու համար սեղմեք կապույտ կոճակը (ձեր հեռուստացույցը ինքնաբերաբար կանցնի բաց թողնված ալիքները, երբ սեղմում եք CH **▲/▼**):

Սիրելի ալիքներ (FAVORITE). սեղմեք կոճակը՝ ձեր Նախընտրած ալիքները ընդգծելու համար (կարող եք ընտրել մեկ կամ մի քանի խումբ):

• **CI տեղեկատվություն (DTV ռեժիմում)**

CI քարտի օգտագործող կարող եք դիտել կրգավորված (վճարովի) հեռուստաալիքներ: Խնդրում ենք CI քարտը տեղադրել PCMCIA բնիկի մեջ՝ ղեկավարվելով CI քարտի վրայի սլայդի:

ՆՇՈՒՄ:

- Այս գործառնությունը հասանելի է միայն CI բնիկի առկայության դեպքում:

- Կարող եք փոխել CI (COMMON INTERFACE) ընտրացանկը և հնարավորությունները՝ խորհրդանշելով ձեր հեռուստաալիքի օպերատորի հետ:

- Խնդրում ենք չտեղադրել կամ հեռացնել CI քարտը, երբ հեռուստացույցը միացված է:

- Հաճախակի մի տեղադրեք կամ հանեք CI քարտը, որպեսզի չվկասեք հեռուստացույցը կամ CI քարտը:

- CI քարտի ինժեանիստացիայի ընթացքում մի փոխեք հեռուստացույցի ալիքը:

• **Տեղեկատվություն ազդանշանի մասին (DTV ռեժիմում)**

Սեղմեք **▲/▼** կոճակները «ИНФОРМАЦИЯ О СИГНАЛЕ» («Տեղեկատվություն ազդանշանի մասին») ընտրելու համար, այնուհետև մանրամասն տեղեկատվության համար սեղմեք **ENTER** կոճակը:

ԴԱՏԿԵՐԻ մեկու (ընտրացանկ)

• **Պատկերի ռեժիմ.** որք կարող եք ընտրել պատկերի այն տեսակը, որն առավելագույն համապատասխանում է ձեր դիտման պահանջներին: «КОНТРАСТНОСТЬ» («Կոնտրաստ»), «ЯРКОСТЬ» («Պայծառություն»), «ЦВЕТ» («Գույն»), «РЕЗОУСЬ» («Հստակություն»), «ОТТЕНОК» («Երանգ») (NTSC) ընտրալիքները կարելի է կարգավորել, երբ պատկերի ռեժիմը սահմանված է «ПОЛЬЗОВАТЕЛЬ» («Օգտատեր») դիրքում:

- Տպատագույնություն (կոնտրաստ). Պատկերի ապիտակ գույնի մակարդակի կարգավորում:

- Պայծառություն. պատկերի մուգ կամ սև հատվածների կարգավորում:

- Գույն: Գույնի հագեցվածության կարգավորում:

- Հստակություն. պատկերի հստակության կարգավորում:

- Երանգ. պատկերի երանգների կարգավորում (հասանելի է միայն NTSC ազդանշանի համար):

• **Գույնի ջերմաստիճան.** պատկերի գույնի ներկայականի ընտրություն:

• **Ձևաչափ (ֆորմատ).** պատկերի կողմերի հարաբերակցության ընտրություն:

• **Ադմուլի ճնշում.** նվազեցնում է Էկրանի թերությունները՝ առանց վնասելու տեսանյութի որակը:

• **Դինամիկ կոնտրաստ.** կարգավորում է ցայտերանգությունը օպտիմալ մակարդակի վրա՝ ըստ պատկերի պայծառության:

• **Չզված բացում.** կարգավորում է պատկերի չափը (Էկրանից դուրս գալը):

• **PC ռեժիմ (HDMI մոնիտոր).** HDMI համակարգի ռեժիմը փոխում է ON (միացված է) կամ OFF (անջատված է):

• **Խաղային ռեժիմ (HDMI).** միացնում կամ անջատում է «ИГРА» («Խաղ») ռեժիմը:

• **Պատկերի վերականգնում.** պատկերի բոլոր կարգավորումների վերականգնում մինչև գործարանային պարամետրերը:

**ՁԱՆԻ ՄԵՆՅՈՒ**

• **Չայնի սկանավորում ռեժիմ.** որք կարող եք ընտրել ձայնի ռեժիմը՝ ըստ ձեր անձնական նախապրիության: «ПОЛЬЗОВАТЕЛЬ» («Օգտատեր») ռեժիմում կարգավորեք բարձր և ցածր հաճախականության ձեր համար ցանկանյ մակարդակները:

- TREBLE (B4). բարձր հաճախականության մակարդակի կարգավորում:  
- BASS (H4). ցածր հաճախականության մակարդակի կարգավորում:

• **Հավասարակշռություն (բալանս)**. կարգավորում է ձայնի մակարդակը ձայն և աչ բարձրախառնային:  
• **Ավտոմատ ձայն (AVL)**. ձայնը ավտոմատ կերպով մտնում է սահմանված մակարդակին, երբ փոխվում է ծրագրի: Ձայնի որ յուրաքանչյուր հեռուստաայլք ունի իր սեփական ազդանշանի պարամետրերը, ձայնի կարգավորումը կարող է անհրաժեշտ լինել ամեն անգամ, երբ փոխում են այլընտրանք:  
Այս գործառնայի օգտագործումը թույլ է տալիս օգտվողներին վայելել ձայնի կայուն մակարդակ, քանի որ ձայնը ինքնաբերաբար կարգավորվում է:

• **Ծավալուն ձայն**. (SURROUND) ծավալուն ձայնի ակտիվացում կամ անջատում:  
• **SPDIF ռեժիմ**. ցանկայի SPDIF թվային աուդիո ելքի ռեժիմի ընտրությունը:  
• **Աուդիո կկարգավորում (DTV ռեժիմ)**. \* Հասանելի է ոչ բոլոր ելքերներում:

Սես աուդիոստանդակ գործառնայ է ստեղծության խնդիրներ ունեցող մարդկանց համար: Այս գործառնայի ապահովում է միայն այն դեպքում, երբ իմասական ձայնի զուգահեռ միաժամանակ հեռարձակվում է հատուկ ձայնային իրոս:

• **Ձայնի հետաձգում**. ուղղում է համաժամանցման (սինխրոնիզացիայի) խնդիրները հեռուստացույց դիտելիս կամ արտաքին արքրով աուդիո լսելիս, օրինակ՝ աուդիո ընդունիչ (0մվ - 250մվ):  
• **Պարամետրերի վերակալում**. ձայնի բոլոր պարամետրերը վերակայեց մինչև գործարանային կարգավորումները:

**ԾԱՄԱՆԱԿԻ ընտրացանկ (մեկուս)**

• **Ավտոմատ համաժամանցում**. ON դիրքի (միացված ) դեպքում հեռուստացույց ինքնաբերաբար կսինխրոնիզացնի ժամանակը քստ DTV ազդանշանի:  
• **Ժամանակ, ցուցադրում է DTV թվային ազդանշանի ժամանակը կամ ձեռքով կարգավորվող ժամանակը:**

• **Ժամանակացույցի անջատում**. միացրեք հեռուստացույցը սպասման ռեժիմում որոշակի ժամանակից հետո: Անջատման ժամանակաչափը չեղարկելու համար դրեք այն «Быстро» («Անջատել») դիրքի:

• **Ավտոմատ անջատում**. ընտրեք քնի ցանկայի ժամանակը: Հեռուստացույցը սահմանված ժամին ինքնաբերաբար կանցնի սպասման ռեժիմի՝ առանց որևէ կոնսոլ սեղմելու:

• **Անջատում ազդանշանի բացակայության դեպքում**. ON դիրքում միացված է կամ OFF դիրքում անջատված է:  
• **Ժամային գոտի**. ընտրեք ձեր ժամային գոտին (երբ ավտոմատ համաժամանցումը սահմանված է «Вкл.» («միացված է»)) դիրքում, կարող եք ընտրել ձեր ժամային գոտին):

• **Մեկուս ցուցադրման ժամանակը**. այն ժամանակն է, երբ ընտրացանկը ցուցադրվում է Էկրանին, ընտրեք ցանկայի ժամանակը վայրկյաններով: (15 վ, 30 վ, 60 վ, OFF (անջատված)):

**Ընտրացանկի արգելափակում**

• Համախարհի արգելափակում: Այս գործառնայը թույլ է տալիս սահմանել քառանկիչ զարտնաբար հեռուստացույցի

չարտնակած օգտագործումը կանխելու համար: Կանխարդված գաղտնաբարձ 0000 է:  
LCՌՆԱ:

Եթե Պուց մուտացել եք ձեր գաղտնաբարձ, օգտագործեք իմասական 1225 ազդանաբարձ:

• **Գաղտնաբարձի տեղադրում**. սեղմել ENTER կոնակը ենթաընտրացանկը առաջ բերելու համար: Պուց կարող եք մուտագրել Ձեր գաղտնաբարձ: Սեղմել հեռակառավարման վահանակի վերջնականները կոնակներին կոր գաղտնաբարձ սահմանելու համար: Երբ կոր գաղտնաբարձը մուտագրվում է ելքու անկամ, ապա գաղտնաբարձի սահմանումը հաջողությամբ ավարտված է:

• **Ծրագրի արգելափակում (ATV/DTV ռեժիմում)**. սեղմեք դեղին կոնակին անորաժեշտ այլընտրանք արգելափակելու համար: Կրկին սեղմեք դեղին կոնակին այլընտրանք արգելաբացելու համար: Արգելափակված այլընտրանքում համար մուտագրեք Ձեր քառանկիչ գաղտնաբարձը, երբ կհայտնվի մուտագրման դաշտը Էկրանին:

**Ընտրացանկի մեկուս**

• **Էկրոն**. ընտրեք ցանկայի լեզուն ընտրացանկի ցուցադրման համար:

• **Աուդիո լեզուն**. ընտրեք ցանկայի աուդիո ձայնը (հասանելի է թվային հեռարձակման համար, եթե հեռարձակվում են բազմաթիվ լեզուներ):

• **Ենթագրեր**. ենթագրերի միացում /անջատում (առկայության պայմաններում):

• **Ենթագրերի լեզուն**. ընտրեք ենթագրերի լեզու (հասանելի է թվային հեռարձակման համար, եթե հեռարձակվում են ենթագրերի բազմաթիվ լեզուներ):

• **Թույլ խողովակ ունեցող մարդկացի համար**. երբ այն միացված է, հեռուստաէկրանը կցուցադրի տեղեկատվություն խողովակի խնդիրներ ունեցողների համար: Եթե գործառնայը անջատված է, տեղեկատվությունը կփակվի:

• **Երկիր, ցուցադրում է և ընթացիկ երկիր:**

• **Ընտրել կայրը**. ընտրեք «Дом» կամ «МАГАЗИН» օգտագործման ռեժիմը:

• **Էներգիախնայողություն**. միացրեք / անջատեք Էներգիախնայողության գործառնայը («Дом» ռեժիմում):

• **Առողջության մասին հիշեցում**. միացրեք /անջատեք աչքերի առողջության հիշեցումն ռեժիմը:

• MI HDMI CEC. Սեղմեք ▲/▼ կոնակները HDMI CEC ընտրելու համար, սեղմեք ENTER կոնակը՝ ենթամեկուսի ցուցադրման համար:

- HDMI CEC. Սեղմեք ENTER՝ HDMI CEC- ը ON դիրքի (միացնելու) կամ OFF (անջատելու) համար:

- ARC. Օգտագործեք HDMI (ARC)՝ ստացողի միջոցով HDMI վերադարձի ձայնը ստանալու համար: Սեղմեք ENTER՝ HDMI ARC- ը միացնելու կամ անջատելու համար:

- Ավտոմատ անջատում. եթե հեռուստացույցն անջատված է, HDMI պորտի բոլոր ակտիվ CEC սարքերը անցնում են սպասման ռեժիմի: Սեղմեք ENTER՝ ավտոմատ գործառնայը ON դիրքի (միացնելու) կամ OFF դիրքի (անջատելու) բերելու համար:

- Ավտոմատ միացում. միացնում կամ անջատում է ավտոմատ միացման գործառնայը:

- Սարքերի ցուցակ. ցուցադրում է հեռուստացույցին միացված բոլոր սարքերը:

• **Լոգոտիպ գործարկման ժամանակ**. հեռուստացույցը գործարկելիս միացրեք / անջատեք պատկերաշնչակը:

• **Կանխարդված**. վերակայել համակարգային պարամետրերը մինչև գործարանային ստանդարտները: Վերակայելուց հետո հեռուստացույցը անցնում է սպասման ռեժիմի:

• **Նախնական կարգավորում**. տեղադրման այս ուղեցույցը կօգնի ձեզ կարգավորել հեռուստացույցը:

• **ԱՆ տարբերակ**. ցուցադրում է ծրագրային ապահովման ընթացիկ տվյալները:

**Ծառայության ռեժիմ**

Սեղմեք SOURCE կոնակը ազդանշանի աղբյուրները ցուցադրելու համար, այնուհետև սեղմեք  
-> 2 -> 0 -> 1 -> 2 ծառայության ռեժիմ մուտք գործելու համար:

**ԼԵՌՆԱ:**

Մյուս գործառնայները հասանելի են միայն այն ժամանակ, երբ ծառայության ռեժիմը Եկր. դիրքում է:

- Աղբյուրը միացված է:  
- Սահմանեք ազդանշանի աղբյուրը, երբ միացնում եք հեռուստացույցը՝ սեղմելով ◀/▶ կոնակները: Կանխարդված ազդանշանի աղբյուրը կցուցադրվի, երբ հեռուստացույցը միացված է:

- Այլընտրանք միացված է:  
Հեռուստացույցը միացնելիս սահմանեք այլընտրանքը ▶/◀ կոնակները: Կանխարդված այլընտրանքը կցուցադրվի, երբ միացնեք հեռուստացույցը:

- Ձայնը միացված է:  
Կարգավորեք ձայնի մակարդակը հեռուստացույցը միացնելիս՝ սեղմելով ▶/◀ կոնակները: Նախատեսված ձայնի մակարդակը կլինի կանխարդված, երբ հեռուստացույցը միացված է: Հիշեք, որ կանխարդված ձայնի մակարդակը պետք է լինի առավելագույնից ցածր:

- Առավելագույն ձայն:  
Սահմանեք ձայնի առավելագույն մակարդակը՝ սեղմելով ▶/◀ կոնակները: Երբ ձայնի առավելագույն մակարդակը ցածր է կանխարդված ձայնից, ապա ձայնի առավելագույն մակարդակը առաջնահերթություն է ունենալի:

• **Միացնելու համար**. ընտրեք ցանկայի լեզուն ընտրացանկի ցուցադրման համար:

• **Աուդիո լեզուն**. ընտրեք ցանկայի աուդիո ձայնը (հասանելի է թվային հեռարձակման համար, եթե հեռարձակվում են բազմաթիվ լեզուներ):

• **Ենթագրեր**. ենթագրերի միացում /անջատում (առկայության պայմաններում):

• **Ենթագրերի լեզուն**. ընտրեք ենթագրերի լեզու (հասանելի է թվային հեռարձակման համար, եթե հեռարձակվում են ենթագրերի բազմաթիվ լեզուներ):

**Հեռուստատեսային ուղեցույց (DTV ռեժիմում)**

Սեղմեք EPG կոնակը հեռուստատեսային ուղեցույցի ընտրացանկից որոս գալու համար: Այս գործառնայը ձեզ կորստարդի մարմանառան տեղեկություններ այլընտրանքի մասին կշեղվի հաղորդման հեռարձակման ժամանակը:

Հեռուստատեսային ուղեցույցը օգտագործող դուք կարող եք պարզել առաջիկա ուղե օրվա համար ծրագրերի թաղարկումը (եթե այդ տեղեկատվությունը հասանելի է հեռուստատեսային օպերատորից):

• **Սեղմեք** ▲/▼ կոնակները ցանկից այլընտրանքի համար, այնուհետև սեղմեք ENTER կոնակը՝ այլընտրանքի համար:

• **Տեղեկություն**. սեղմեք կանաչ կոնակը ընթացիկ այլընտրանքի մասին տեղեկությունները դիտելու համար:

• **Ժամանակացույց**. սեղմեք դեղին կոնակը ձայնագրման ժամանակացույցերի ցանկը ցուցադրելու համար:



• **Հիշեցում.** Եթե դուք գտել եք ծրագիրը, որը ցանկանում եք դիտել, սեղմեք կապույտ կոճակը հիշեցումը ասհմանելու համար:

• **Ժամանակ / ալիք.** սեղմեք INDEX կոճակը վերջին ծախագրությունները ընտրելու համար, այսուհետև սեղմեք **ENTER** կոճակը՝ այն դիտելու համար: **▲/▼** կոճակները՝ ըստ ժամանակի կամ ալիքի անունների տեսակարարված ցուցակը ցուցադրելու համար:

• **Սեղմեք EPG կոճակը կամ EXIT կոճակը դուրս գալու համար:**

#### Ալիքների ցուցակ

Սեղմեք LIST կոճակը ալիքների ցանկը ցուցադրելու համար: Սեղմեք **▲/▼** կոճակները ալիքն ընտրելու համար, այսուհետև սեղմեք **ENTER** կոճակը՝ այն դիտելու համար:

Սեղմեք **CH ▲/▼** կոճակները՝ ալիքների ցանկում սերբև կամ վեր անցնելու համար:

Սեղմեք **EXIT** կոճակը՝ ալիքների ցանկից դուրս գալու համար:

#### Սիրված ալիքներ

Սեղմեք **♥** կոճակը՝ ձեր նախընտրած ալիքների ցանկը ցուցադրելու համար:

Սեղմեք կարմիր, կանաչ, դեղին, կապույտ կոճակները՝ ձեր նախընտրած ալիքների խումբն ընտրելու համար:

Սեղմեք **▲/▼** կոճակները ալիքն ընտրելու և **ENTER** կոճակը՝ այն դիտելու համար:

Սեղմեք **CH ▲/▼** կոճակները՝ սիրված ալիքների ցանկը վեր կամ վար տեղափոխելու համար:

Սեղմեք **EXIT** կոճակը՝ սիրված ալիքների ցանկից դուրս գալու համար:

#### • Հեռուստատեսություն

##### Հեռուստատեսության ցուցադրում

1. Ընտրեք հեռուստատեսություն ունեցող ալիք: Ոչ բոլոր հեռուստատեսություններն են հեռուստատեսության հեռարձակում:

2. Սեղմեք **TEXT** (TEXT) կոճակը հեռուստատեսության ռեժիմ մուտք գործելու համար:

3. Կրկին սեղմեք **[MIX]** կոճակը խառը ռեժիմ մտնելու համար (MIX): Այս գործառնությունը թույլ է տալիս հեռուստատեսությանը ցուցադրել հեռուստատեսություն:

4. Երրորդ անգամ սեղմեք **[MIX]** կոճակը վերադառնալու կամ դուրս գալու համար սովորական TV / DTV ռեժիմին:

#### • Էջի ընտրություն

1. Մուտքագրեք էջի համարը (երեք ռիշ)՝ օգտագործելով թվային կոճակները: Եթե մուտքագրման ժամանակ սխալ թվեր եք հավաքում, նախ պետք է ավարտեք երեք թվերի մուտքագրումը, ապա նորից մուտքագրեք էջի ճիշտ համարը:

2. Սեղմեք **▲/▼** կոճակները նախորդ կամ հաջորդ էջը ընտրելու համար:

#### • Պահպանում

Դուք կարող եք սեղմել **[HOLD]** կոճակը էջը պահելու համար, կրկնակի սեղմումը էջն ազատում պահումից:

#### • Կատարող

Սեղմեք **[INDEX]** (INDEX) կոճակը հիմնական գրացուցակը (ինդեքսային էջ) ցուցադրելու համար:

#### • Տեքստի ընդլայնում

Երբ էջը ցուցադրվում է, կարող եք կրկնապատկել տեքստի չափը, որպեսզի այն ավելի ինչը ընթերցվի:

1. Սեղմեք **[ZOOM]** (ZOOM), կոճակը՝ էջի վերին կեսը մեծացնելու համար:

2. Սեղմեք **[ZOOM]** կոճակը էջի ստորին կեսը մեծացնելու համար:

3. Սեղմեք **[REVEAL]** կոճակը նորմալ Էկրան վերադառնալու համար:

#### • Թաքնված տեղեկություն

Դուք կարող եք ցուցադրել թաքնված հեռուստատեսության տեղեկատվությունը (օրինակ՝ հանելուկների պատասխանները և այլն)՝ սեղմելով **[REVEAL]** կոճակը: Կրկին սեղմեք կոճակը՝ այս տեղեկատվությունը Էկրանից թաքցնելու համար:

#### • Ենթաէջեր

Հեռուստատեսության որոշ էջեր կարող են պարունակել մի քանի ենթաէջեր, որոնք ինքնաբերաբար ցնկվող շարժվում են:

1. Դուք կարող եք մուտք գործել ենթաէջ՝ սեղմելով **[SUB.PAGE]** ստեղծը և թվային տեղեկներով ընտրել էջի համարը: Մուտքագրեք ենթաէջի համարը (օրինակ՝ 0003՝ երրորդ ենթաէջը ցուցադրելու համար):

2. Կրկին սեղմեք **[SUB.PAGE]** ենթաէջի ռեժիմից դուրս գալու համար:

#### • Գունավոր կոճակներ (կարմիր, կանաչ, դեղին և կապույտ)

Սեղմեք այս կոճակները անմիջապես դեպի համապատասխան էջերի հեռուստատեսության անցման համար, որոնք հղումները ցուցադրվում են Էկրանի սերբևում:

#### ԿԱՌՎԱՐՄԱՆ ՎԱՋՆԱԿ

Օրիգինալ հեռակառավարման վահանակի կոճակներ:

Կառավարման վահանակի կոճակների Նշանակությունը:

1. **[POWER]** (POWER)՝ սեղմեք, որպեսզի մուտք գործեք կամ դուրս գաք սպասման ռեժիմից:

2. **[MUTE]**՝ ձայնի միացում և անջատում:

3. **[Favourite]** կոճակներ՝ ալիքների ընտրություն կամ գաղտնաբառի մուտքագրում:

4. **[AUDIO]**՝ սեղմեք անակոչային հեռուստատեսության ռեժիմում NICAM ռեժիմը ընտրելու համար: Սեղմեք թվային հեռուստատեսության ռեժիմում ենթագրերի լեզուն ընտրելու համար

5. **[RECALL]**՝ վերադառնեք նախորդ դիտված ծրագրին:

6. **ԳՈՒՆԱՎՈՐ ԿՈՋԱԿՆԵՐ**՝ կարմիր/կանաչ/դեղին / կապույտ նավիգացիոն կոճակները:

7. **MENU**՝ սեղմեք Էկրանին մեկնելու ցուցադրելու / թաքցնելու համար կամ որոշ գործողություններից դուրս գալու համար:

8. **EXIT**՝ էջը ընթացիկ ինտերֆեյսից (միջերեսից):

9. **ENTER**՝ մեկուկի (ընտրացանկի) ընտրություն կամ հաստատում:

10. **▲/▼/◀ / ▶**՝ Մեկուկի կամ կարգավորումների պարամետրերի ընտրության նավիգացիոն սլաքներ:

11. **EPG**՝ ծրագրերի հեռուստատեսային ուղեցույց, օգտագործվում է DTV թվային հեռուստատեսության ռեժիմում:

12. **INFO**՝ ընթացիկ ծրագրերի մասին տեղեկատվության ցուցադրում Էկրանին:

13. **SLEEP**՝ սեղմեք կոճակը մի քանի անգամ՝ քնի անհրաժեշտ ժամանակաշափը ընտրելու համար: Ընտրեք OFF (Անջատում), որպեսզի անջատեք ֆունկցիան:

14. **ZOOM**՝ Էկրանի ֆորմատի ճշգրտում:

15. **SOURCE**՝ ազդանշանի աղբյուրի ընտրություն:

16. **LIST**՝ սեղմեք ալիքների ցանկը բացելու համար: Սեղմեք կրկնակի՝ դուրս գալու համար:

17. **VOL+ / VOL-**՝ ձայնի բարձր կամ ցածր մակարդակի կարգավորման համար:

18. **CH▲/CH▼**՝ սեղմեք ալիքների անցում կատարելու համար՝ անման կամ նվազման կարգով:

#### 19. ◀ Արագ հեռնդրագ

▶▶ Արագ առաջընթաց:

◀◀ Նախորդ ֆայլը:

▶▶ Հաջորդ ֆայլը:

#### 20. ■ ԿԱՆՁ:

21. ▶▶ II **Նվագարկում/Դադար:**

22. **FAV**՝ ձեր սիրելի ալիքների ցուցադրում (դուք պետք է կարգավորեք ձեր սիրելի ալիքները ծրագրերի խմբագրման ընտրացանկում):

23. **P.MODE**՝ նկարներ կառավարում

24. **STILL**՝ կակա-կարդ պատկեր: **[HOLD]**՝ անցկացնել TELETEXT էջը Էկրանին, սեղմեք կրկին ընդհատել:

25. **[SUBTITLE]**՝ Մուտք հեռուստատեսության, կրկնակի սեղմում — հեռուստատեսության և հեռուստատեսային պատկերների խառնում (MIX), եռակի սեղմում — էջը հեռուստատեսության:

26. **[SUBTITLE]**՝ սեղմեք հեռուստատեսության ցուցադրելու համար, սեղմեք ևս մեկ անգամ, որպեսզի փակեք հեռուստատեսության ռեժիմը:

27. **[SIZE]**՝ Էկրանի չափերի փոփոխություն հեռուստատեսության դիտման ռեժիմում:

28. **SUBTITLE**՝ սեղմեք DTV-ի դիտման ժամանակ ենթագրերի լեզուն ընտրելու համար:

29. **SUBPAGE**՝ սեղմեք, որպեսզի միացնեք կամ անջատեք ենթաէջերը:

29. **[INDEX]**՝ Սեղմեք ռադիո եւ հեռուստատեսային ծրագրեր միանալու համար ( DTV ռեժիմում):

30. **RADIO**՝ Սեղմեք ռադիո եւ հեռուստատեսային ծրագրեր միանալու համար (DTV ռեժիմում): **[REVEAL]** բացել հեռուստատեսության որոշ էջերի գաղտնի տեղեկություններ:

31. **S.MODE**՝ ձայնային կարգավորում

#### ՆՇՈՒՄ:

1. Կոճակները, որոնք նկարագրությունը բացակայում է, չեն օգտագործվում հեռուստատեսության կառավարման համար:

2. Այս ուղեցույցում բոլոր նկարները բերված են միայն օրինակի համար, ապրանքի իրական տեսքը կարող է տարբերվել աստիակներին:

#### 5.ԱՆՍԱՐՔՈՒԹՅՈՒՆՆԵՐԻ ԸՏՎՄԱՆ ՈՒՂԵՏՈՒՅՑ

ԱՆՍԱՐՔՈՒԹՅՈՒՆՆԵՐԻ ԸՏՎՈՒՄ

Եթե հեռուստատեսության աշխատանքի ժամանակ անսարքություն է առաջանում, փորձեք անջատել և նորից միացնել այն:

Անսարքությունների շարժման համար կարող եք նաև օգտագործել ստորև բերված աղյուսակը: Եթե խնդիր չլուծվի, դիմեք մասնագետներին օգնությանը:



հնդիրը	ձևարավոր պատճառները	Լուծումը
Բացակայում են պատկերները, ձայնը, լուսային ցուցիչը չի վառվում	1. Մուլցման լարը միացված չէ վարդային 2. Հոսանքն անջատված է	1. Միացրեք լարը վարդային 2. Միացրեք հոսանքը
Պատկերներն ու ձայնը խեղաթյուրված են	1. Կոնտրաստը, հստակությունը և գույնը ճիշտ չեն կարգավորված 2. Գույնի մատուցումը ճիշտ տեղադրված չէ 3. Ձայնային համակարգը ճիշտ կարգավորված չէ	1. Կարգավորեք կոնտրաստի, հստակության և գույնի ցուցանիշները 2. Գույնի մատուցումը սահմանեք երկրի հեռառնական չափանիշներին համապատասխան 3. Ձայնային համակարգը կարգավորեք երկրի հեռառնական չափանիշներին համապատասխան
Պատկերը պուտավոր է կամ «ծյունկով»	Ազդանշանի արջուրը թույլ է կամ լարը վատորակ է:	Օգտագործեք լավ որակի մարդիկ
Պատկերը և ձայնը բացակայում են, իսկ ցուցիչը վառվում է երկնագույն կամ կանաչ գույնով	Ձայնը նվազագույն ցուցանիշի վրա է կամ հեռուստացույցը գտնվում է անջատված ձայնի ռեժիմում	Կարգավորեք ձայնի մակարդակը
Կատյուտ Էկրան, AV գրութուն	Չկա մուտքային ազդանշան կամ վիդեոնալույսը միացված չէ կամ սխալ է միացված	Ճիշտ միացրեք վիդեոնալույսը
Պատկերը մշուշոտ է կամ թորոտ է, կամ սև հորիզոնական գծերով է (ԱՀ ռեժիմում)	Չկա մուտքային ԱՀ պատկերը սխալ է կարգավորված	Մուտք գործեք ընտրացանկ «Expert» ընտրեք Auto-Loop ավտոմատ կարգավորում, կատարեք ավտոմատ չափաբերում և կարգավորեք փուլը
ԱՀ պատկերը կենտրոնացված չէ		

Ձայնը բացակայում է	Օգտագործողի կողմից սխալ է կարգավորված գունային գամման	Ճիշտ միացրեք ատդիոնալույսը
ԱՀ պատկերը սխալ գույներով է	Օգտագործողի կողմից սխալ է կարգավորված գունային գամման	Ուղղեք գույնի կարգավորումները կամ վերագործարկեք գույնի կարգավորումները մինչև գործարանային ստանդարտները
HDMI աղբյուրը ցույց է տալիս ծյունով և պիքսելներով	Ազդանշանի արջուրը ստանդարտ չէ	HDMI մալուխը կրկին միացրեք
Եռանկյանավորման վահանակը չի աշխատում	Մարտկոցները սխալ են տեղադրված կամ ծառայության ժամկետը լրացել է	1. Համոզվեք, որ դրական և բացասական բևեռները ճիշտ են կոդավորված: 2. Մուլցեք կա աղբյուրը շփում մարտկոցի և զգասնակի միջև 3. Փոխեք մարտկոցները

### 6. ԽՆԱՍԸ

Մանրակրկիտ և կանոնավոր մաքրումը կարող է երկարացնել ձեր նոր հեռուստացույցի կյանքը և ձեզ ազատել հնարավոր խնդիրներից: Ցանկացած մաքրում սկսելուց առաջ անպայման անջատեք հոսանքը և հանեք հոսանքի խորցը վարդակից: Սաքքը մաքրեք միայն չոր շորով:

### 7. ՏԵԽՆԻԿԱԿԱՆ ԲՆՈՒԹԱԳԻՐԸ

Քաշը գտաքաշ/համաքաշ (կգ)	5,8/7,2
Բարձակի տեսակը VESA	200x200/M6
Էլկրանի ակտիվ չափը	40"
Կողմերի հարաբերակցությունը	16:9
Թույլտվությունը	1920x1080
Թարմացման համախալակությունը (շգ)	60
Պայծառությունը (տեսակ՝ կր/ԼF) (nit)	220
Կոնտրաստի գործակից (ստանդարտ)	5000:1
Դիտանկյունը (L/R)	170°/170°

Արձագանքի ժամանակը (TR+TF/TYPE) (մկ)	9,5
Գույների քանակը	16.7 M (8-BIT)
Դիմային վահանակ	HDMI, RF, CI, Mini AV, COAX
Ներքին վահանակ	2x HDMI
Գործողության համակարգ	Non-OS
CPU պրոցեսոր	MSD3663
DDR Հիշողության մոդուլի ծավալը	128
Flash-հիշողություն (Գբ)	8
Ընդունման դիապազոնը	43.25 U2g ~ 867.25 U2g
Մուտքային դիմարդյունք	-75°C
Տեսալուսթեղի ստանդարտները	PAL/SECAM
Սիլիկոնի առավելագույն քանակ	100
Թվային թյուններ	DVB T/T2/C
Պատկերի ռեժիմներ	Տեսային, Պայծառ, Ստանդարտ, Փափուկ, Հարմարեցված
3D-կատարավոր գտիչ	կան
Դիմանիվ ադմուլի ճշշում	կան
Բալանս	կան
Ստերեո	NICAM/A2
Ձայնի ռեժիմ	Ստանդարտ, Երաժշտություն, Կինո, Մարտ, Մաքային
Dolby/dolby+ surround	կան
Էլկրանային մեկյուլի լեզուն	Անգլերեն, Ռուսերեն
Քիլ ժամանակաչափ	կան
Ծնողական վերահսկում	կան
Գունային ջերմաստիճան	Ջերմ, Սառը, Ստանդարտ
ARC	կան
CEC	կան
Վիդեոկոդեկներ	MPEG2, MPEG2_HD, MPEG4, MPEG4_SD/HD, AVC/H.264, HEVC/H.265
Սուդիոկոդեկներ	MPEG1/2 Layer3, AAC, EAC3

Ֆուտուրդեմքեր	JPEG, BMP, PNG
Բարձրախոսների ելքային հզորություն	2x8 Վտ
Գլխատված լարում	220-240 Վ ~50/60 Հց
Սպառվող էլեկտրություն (Վտ)	65
Սկառումը սպասման ռեժիմում	≤0.5 Վտ
Շեռակառավարման վահանակ	Stander IR RC
Էլեկտրապրոցեսավետության դաս	

**8. ԵՐՋԱԿԱ ՄԻՋԱՎԱՅՐԻ ՊԱՇՏՊԱՆՈՒԹՅՈՒՆ, ԱՄՐՔԻ ՀԱՆՁՆՈՒՄԸ ԿԵՐԱՄԱՆԿԱՄԱՆ**

Սարքի ծառայության մասկետը լրանալուց հետո այն կարելի է առանձնացնել տվորակյան կենցաղային թափոններից և հանձնել Էլեկտրական սարքերի ընդունման հատուկ կետ վերամշակելու համար:

**9. ՄԵՐՏԻՖԻԿԱՑՄԱՆ ՄԱՍԻՆ ՏԵՐԵԿՈՒԹՅՈՒՆ, ԵՐԱՇԽԵՅԱՆ ԳԱՐՏԱԿԱՆՈՒԹՅՈՒՆՆԵՐ**

Այս ապրանքի ծառայության ժամկետը 10 տարի է՝ սկսած այն վերջնական սպառողին վաճառելու ամսաթվից, եթե ապրանքը օգտագործվում է սույն ձեռնարկում նշված ցուցումներին և գործող տեխնիկական չափանիշներին խիստ համապատասխան: Ծառայության ժամկետի ավարտից հետո դիմեք ձեր ստանկա սպասարկման կենտրոն՝ սարքի հետագա շահագործման վերաբերյալ առաջարկու-թյուններ ստանալու համար: Ապրանքի արտադրության ամսաթիվը նշվում է սերիայի համարում (2 և 3 խիշիչը՝ տարի, 4 և 5 խիշիչը՝ արտադրության կամի): Սարքի սպասարկման ժամանակ որևէ հարցի ծագման կամ դրա համարողության դեպքում դիմեք TM CENTEK-ի լիազորված սպասարկման կենտրոն: Կենտրոնի հասցեն կարելի է գտնել <https://centek.ru/services> կայքում: Աջակցության ծառայությունների հետ կապ հաստատելու միջոցներ՝ հեռ. +7 (988) 24-00-178, VK vk.com/centek\_krd: Գլխավոր սպասարկման կենտրոն՝ ՍՊԸ «Լարին-Սերվիս», ք. Կրասնոդար, Հեռ.՝ +7 (861) 991-05-42:

**Ապրանքը ունի համապատասխանության սերտիֆիկատ**  
 № EA3-ՖՐԿ-CN-CH.B62.B.00722/22 ից 19.07.2022 թ.:



**10. ԱՐՏԱԳՐՈՂԻ ԵՎ ՆԵՐՄՈՒՃՈՂԻ ՄԱՍԻՆ ԵՐԵԿՈՒԹՅՈՒՆ**  
 Ներմուտք՝ ՕՕՕ Լարին-Էլեկտրոնիք: Հասցե՝ Ռուսաստան, 350080, գ. Կրասնոդար, ուլ. Դեմուս, 14: Շեռ. +7 (861) 2-600-900:

**ՀԱՐՁՆԵՆ ԽՍՊԱՌՈՂ!**

Բոլոր սարքերի համար երաշխիքային ժամկետը 36 ամիս է՝ սկսած վերջնական սպառողին վաճառելու ամսաթվից:

Տվյալ երաշխիքային կտրուով արտադրողը հաստատում է այս սարքի սպասունակությունը և պարտավորվում է անվճար հիմունքով վերացնել արտադրողի մեղքով առաջացած բոլոր անսարքությունները:

**ԵՐԱՇԽԵՅԱՆ ՄԱՐԱԿՎԱՆ ՊԱՏԱՆՆԵՐԸ**

1. Երաշխիքը գործում է գրանցման հետևյալ պայմանները կատարելու դեպքում
  - հարկավոր է ճիշտ և պարզ կերպով լրացնել արտադրողի բնօրինակ երաշխիքային կտրուկը՝ նշելով մոդելի անվանումը, սերիայի համարը, վաճառքի ամսաթիվը, ավելացնելով վաճառող ընկերության կնիքը և վաճառող ընկերության ներկայացուցչի ստորագրությունը երաշխիքային կտրուկի վրա, կնիքներ յուրաքանչյուր կտրուկը կտրուկի վրա, գնորդի ստորագրությունը:
2. Երաշխիքը գործում է օգտագործման հետևյալ պայմանները կատարելու դեպքում
  - պետք է սարքը օգտագործել ձեռնարկում նշված ցուցումների խիստ համապատասխան,
  - հարկավոր է հետևել անվտանգության կանոններին ու պահանջներին:
3. Երաշխիքը չի ներառում սարքի պարբերական սպասարկում, մաքրում, տեղադրում, կարգաբերում սեփականատիրոջ տանը:
4. Երաշխիքը չի տարածվում հետևյալ դեպքերի վրա՝
  - սեփականական վնասվածքներ,
  - սարքի բնական մաշում ժամանակի ընթացքում,
  - օգտագործման պայմանների չպահպանում կամ սխալ գործողություններ սեփականատիրոջ կողմից,
  - սխալ տեղադրում, բեռնափոխադրում,
  - բնական աղետներ (կայանք, հողից ջրի ելքեր և այլն), ինչպես նաև վաճառողից և արտադրողից չկախված այլ պատճառներ,
  - կողմնակի առարկաների, հեղուկների, միջատների ընկնելը սարքի մեջ,
  - վերանորոգում կամ կառուցվածքային փոփոխություններ չլիազորված անձանց կողմից,
  - սարքի օգտագործումը պրոֆեսիոնալ նպատակներով (ծանրաբեռնվածությունը գերազանցում է կենցաղային օգտագործման մակարդակը), սարքի միացումը Էլեկտրամատակարարման հեռահաղորդակցական և կաբելային ցանցերին, որոնք չեն համապատասխանում պետական տեխնիկական չափանիշներին,
  - ապրանքի հետևյալ պարագաների փչացում, եթե դրանց փոխարինումը նախատեսված է կառուցվածքով և կապված չէ ապրանքի ապամոնտաժման հետ՝

- մարտկոցներով աշխատող սարքերի դեպքում աշխատանք ոչ համապատասխան կամ սպառված մարտկոցների հետ,
- կուտակիչ մարտկոցներով աշխատող սարքերի դեպքում՝ կուտակիչ մարտկոցներ լիցքավորելու կանոնների խախտումների պատճառով առաջացած վնասներ:
- 5. Այս երաշխիքը տրվում է արտադրողի կողմից ի հավելումս սպառողի գործող օրենսդրությանը սահմանված իրավունքների և որևէ կերպ չի սահմանափակում դրանք:
- 6. Արտադրողը պատասխանատվություն չի կրում արդյունաբերական կառավարման, սպառողի կամ երրորդ անձանց գույքի TM «Centek»-ի ապրանքի կողմից ուղղակիորեն կամ անուղղակիորեն հասցված որևէ վնասի համար, եթե դա տեղի է ունեցել ապրանքի օգտագործման և տեղադրման կանոններն ու պայմանները չպահպանելու, սպառողի կամ երրորդ անձանց դիտավորյալ կամ անզգույշ գործողությունների (անգործության), ֆորսմաժորային հանգամանքների պրոցեսում:
- 7. Սպասարկման կենտրոնի սպառողը ընդունում է միայն մաքուր վիճակում (սարքի վրա չպետք է լինեն սննդի մնացորդներ, փոշի և այլ կեղտեր):

Արտադրողը իրավատու է փոխել սարքի դիզայնը և քննադատել առանց նախնական ծանուցման:



**ENGLISH**

**DEAR CUSTOMER!**

Please read this entire manual before using it, and then save it for further use. Always observe the following precautions to avoid dangerous situations and ensure maximum productivity of your TV.  
 The TV is a household appliance and is not intended for industrial and commercial use!  
 - A TV is an electronic device that including and displaying images and sound, transmitted wirelessly or via cable (including television programs or signals from video playback devices – for example, DVD/Blu-ray players, game consoles, etc).  
**WARNING: TO AVOID ELECTRIC SHOCK, DO NOT TRY TO DISASSEMBLE THE TV AND FIX THE MALFUNCTION YOURSELF! ASK CERTIFIED SPECIALISTS FOR HELP!**

**1 SAFETY PRECAUTIONS**

**WARNING: IN ORDER TO AVOID ELECTRIC SHOCK, DO NOT TRY TO DISASSEMBLE THE TV AND FIX THE MALFUNCTION YOURSELF! ASK FOR HELP FROM CERTIFIED SPECIALISTS!**

-  A lightning bolt inside an equilateral triangle warns the user about the presence of an uninsulated «dangerous voltage».
  -  The exclamation mark inside the triangle indicates important operating and maintenance instructions that are worth paying attention to.
- ATTENTION: Do not try to modify this product in any form without written permission from the supplier.**

The images and illustrations in this user manual are provided for reference only and may differ from the actual appearance of the product. The design and specifications of the product can be changed without prior notice.

#### Warning

##### IMPORTANT WARNINGS AND CAUTIONS!

Improper handling of the appliance may result in personal injury and property damage. This product has been designed and manufactured with the highest safety priority. BUT IMPROPER USE CAN CAUSE ELECTRIC SHOCK OR FIRE.

- To prevent potential risks, please follow the following instructions for installation, operation and cleaning of the product.
- Use only accessories specified by the manufacturer. Using accessories not recommended by the manufacturer may result in injury.
- To reduce the risk of fire or electric shock, do not expose this appliance to rain or moisture. Do not install liquid containers on the device. Do not expose the device to drops or splashes.
- Do not use or store flammable or combustible materials near the device, as this may lead to a fire or explosion. Do not place any sources of open flame (lit candles, cigarettes or incense sticks) on the top of the TV.

**WARNING:** to prevent the spread of fire, always keep candles and other sources of open flame away from the device.

- When installing the TV, it is necessary to maintain a distance of at least 4 cm between the TV and other objects (wall, shelf, furniture sidewalls, etc.) to ensure proper ventilation. Lack of ventilation can lead to a fire or problems with the device due to its excessive heating.
  - This product is intended for use ONLY (!) with the type of power supply indicated on the label. If you are not sure about the type of power supply in your home, contact your local electric power company.
  - Do not overload power outlets, extension cords or adapters, this may cause a fire or electric shock.
  - Before installing the TV, make sure that the voltage in your network corresponds to the voltage indicated on the device nameplate.
  - For safety reasons, most devices are recommended to be plugged separately into an outlet without using various tees and splitters.
  - The plug of the device is used to connect / disconnect the device to / from the mains, it must be easily accessible.
  - When you montage the device on the wall, install it according to the instructions provided by the manufacturers of the bracket/TV.
  - Do not place the product on an unstable stand, tripod or table. Installing the product on an unstable surface may cause it to fall, as well as damage to the product.
- Always place the TV on furniture that can safely hold it. Make sure that the edges of the TV do not go beyond the furniture on which it stands.
- Never put objects into the TV through holes or openings. There is a high voltage in the device, and inserting an object can lead to electric shock and/or short circuit of the internal parts. For the same reason, do not allow water or other liquid to get on the product.

- This device must only be serviced by an authorized and properly trained technician. Opening the lid or other attempts to repair the device by the user, may cause serious damage or death due to electric shock, as well as fire.

- If the appliance needs repair, make sure that the service technician uses spare parts specified by the manufacturer or having the same characteristics and efficiency as the original spare parts. The use of foreign parts may lead to fire, electric shock and/or other risks.
- When the service or repair is completed, ask a specialist to do a safety check to make sure that the TV is in proper working condition:
- Do not allow children to play with the plastic bag in which the TV was packed. If the requirement is not met, it may result in suffocation.
  - Batteries (battery pack or installed batteries) should not be exposed to excessive heat (sunlight, fire, etc.). Do not dispose of batteries with household waste. Return them to the collection point of old batteries.
  - Install the antenna away from high-voltage power lines and communication cables and make sure it is installed securely. If the antenna touches a power line, touching the antenna may cause a fire, electric shock, or serious damage.

1. Operating conditions:

- air temperature from 15 to 35 °C
  - relative humidity from 45 to 75%
  - atmospheric pressure from 86 to 106 kPa (650 to 800 mm Hg)
2. - Means alternating current.  
== Means direct current.

#### Safety instructions

1. Read and save these instructions. Follow the instructions and follow all warnings.
2. Do not use the appliance near water.
3. Do not close the ventilation. Do not cover the ventilation openings with objects such as newspapers, tablecloths, curtains, etc.
4. Do not install near heat sources such as radiators, heaters, stoves or other appliances (including amplifiers) that emit heat.
5. Do not use a power outlet that is damaged or does not fit the type. Make sure that the plug and socket are properly connected. Protect the plug and socket from dust and contact with metal objects.
6. Tell the children that it is dangerous to climb on furniture to get the TV remote control.
7. If you use a mobile TV stand, then be careful when moving it to avoid injury from tipping over. Unexpected stops, excessive efforts and uneven floor surface can cause the product to fall off the stand.
8. For additional protection of the device during a thunderstorm or when it is left unattended and not used for a long time, unplug it from the outlet and disconnect the cable system.
9. For maintenance, contact qualified service personnel. If the power cord is damaged, its replacement must be carried out by the manufacturer, service department or qualified personnel to avoid danger.
- The device is not intended for use by persons (including children) with reduced physical, sensory or mental abilities or lack of life experience or knowledge,

unless they are supervised or instructed to use the device by a person responsible for their safety.

Children should be supervised to prevent playing with the device.

#### NOTE:

Do not plug the TV into an outlet with power above the specified range. Before connecting to an external device, please first make sure that the TV and the external device have been disconnected. Before switching on, check that the name and color of the plugs and connectors match.

Please, when disconnecting the power cord, hold on to the insulated part of the plug, do not touch the metal part.

#### NOTE:

Disposal of this product must be carried out in accordance with local regulations. Do not dispose of this product with general household waste disposal. Sometimes, several inactive pixels can be displayed on the screen as a fixed blue, green or red dot. Please note that this does not affect the performance of your product.

Do not touch the screen, do not hold your fingers on it for a long period. This may produce a temporary distortion effect on the screen.

It is not recommended to keep a real (static) image on the screen for a long time, and also it is not necessary to make the image too bright: reduce the brightness and contrast when the image is real (static).

#### 2. SCOPE OF SUPPLY

- TV – 1 pc.
- Remote control – 1 pc.
- Battery for remote control – 2 pcs.
- Removable leg – 2 pcs.
- Screw – 4 pcs.
- User Manual – 1 pc.

#### 3. MONTAGE

##### Montage of stand legs

1. Open the box and remove the TV with accessories.
2. To avoid damage to the TV, cover the table with a soft cloth, put the TV on the table with the screen down.
3. Screw the legs into the corresponding positions on the TV body.
4. The installation of the legs is completed.

##### Montage the TV on the wall

1. Carefully place the TV on a table, covered with a soft cloth, to avoid scratches.
2. Unscrew the bolts on the bottom rack of the stand with a screwdriver. Remove the stand. Do these operations carefully.
3. Set the bracket so that it can be fixed to the wall in accordance with pictures 3 and 4.
4. Drill 4 holes on the wall (the scale is given for reference) and screw 4 bolts there.

5. Use a screwdriver to fix the bolts on the back wall of the TV, as shown in the picture
6. Place the TV on the wall.

**NOTE:**

1. Fixing the montage on the TV complies with the VESA standard.
2. It is not necessary to use a bracket on the wall.
3. When carrying out assembly operations, there should be no other objects near the wall and under the wall.
4. Installation must be carried out by a qualified specialist.
5. When installing, follow the requirements of the bracket assembly instructions.
6. The pictures are provided for reference.

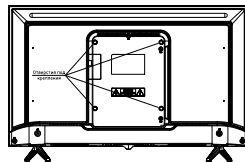
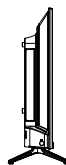
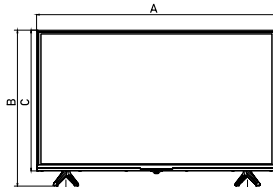
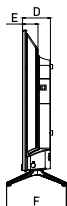
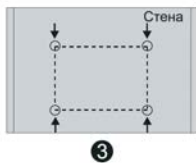
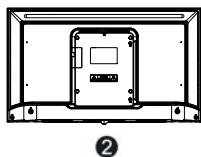
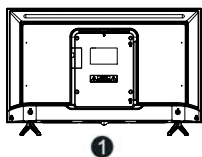

Size without stand (mm)	898x515
Size with stand (mm)	898x560
A (mm)	898
B (mm)	560
C (mm)	515
D (mm)	83
E (mm)	47
F (mm)	180
G (mm)	886

**4. START OF WORK**

**The front panel of the TV**

Before installation and use, please read the relevant sections carefully «Предостережение» (Warning) and «Инструкция по технике безопасности» (Safety instruction).

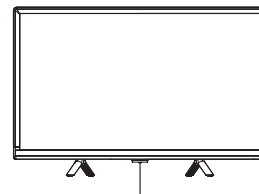

Remote control sensor / Power indicator

 Button POWER/STANDBY

Press to turn on the TV. Press again to open the SOURCE MENU. Hold to turn off the TV.

**BACK PANEL OF THE TV**

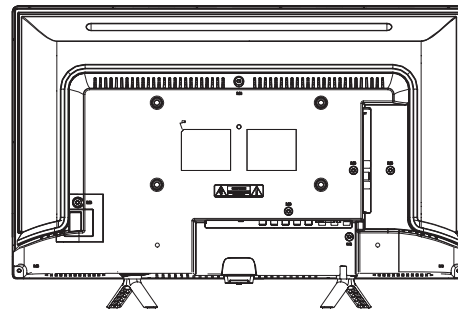

## SIDE PANEL OF THE TV

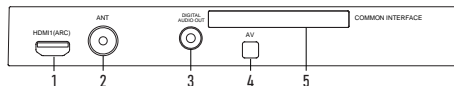

## BOTTOM PANEL OF THE TV

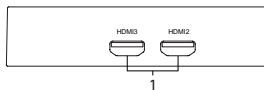

1. HDMI: HDMI connectors (HDMI1 connector supports ARC function).
2. ANT: Antenna connector.
3. DIGITAL AUDIO OUT: Digital audio output.
4. AV: Audio-video (mini).
5. CI: General interface.

**NOTE:** input/output connection options may vary, depending on the specific product model.

### Battery replacement

Replace the batteries in time. To make the remote control work, install the batteries according to the instructions.

**ATTENTION!** If the batteries are installed incorrectly, an explosion may occur.  
Replace the batteries with batteries of the same or similar type only.

## START OF OPERATION

### Installing batteries in the remote control

1. Open the cover on the back of the remote control.
2. Install two AAA batteries. Make sure that the «+» and «-» at the ends of the batteries match the pointers inside the compartment.
3. Close the cover.

### Battery Usage Notes:

Using the wrong type of batteries can cause leaks and/or explosion.

#### Note:

If the power is accidentally turned off, the TV will automatically return to standby mode after the power supply is restored. To ensure the normal use of the TV, frequent power off and on is prohibited, therefore, in case of accidental power off, it is recommended to disconnect the power cord from the outlet.

## TURNING THE TV ON AND OFF

### • Turning on the TV

Plug the TV into an outlet. If the TV has a power switch, turn it first of all. In standby mode, press the power button on the remote to turn on the TV.

### • Turning off the TV

Press the power button on the remote to turn on standby mode.

Do not leave the TV in standby mode for a long time. We recommend to disconnect the power cord.

### Starting setup

When you start the TV for the first time, the setup start MENU appears on the screen, the items of this MENU can also be found in the main MENU, so you can change the values after you have set them.

**ADVICE:** Make sure the antenna is connected.

#### • Setting the desired language

Press the buttons ▲/▼ to select the language of the MENU and messages.

#### • Country selection.

Press the buttons ▲/▼ to select the country of residence, then click ►.

#### • Choose your time zone.

Press the buttons ▲/▼ to select time zone, then click the button ►.

#### • Select the usage mode.

Press the buttons ▲/▼ to select the «Дом» («Home») or «Магазин» («Store») mode, then press the button ►.

To save electricity, it is recommended to set the mode «Дом» («Home»). If you want to set the «Магазин» («Store») mode, a message will appear, asking you to confirm your choice.

#### • Select the type of antenna (air, cable).

Press the buttons ▲/▼ to select the type of antenna then press the button ►. For more information, see «Автонастройка» («Autotune») in the MENU «Каналы» («Channels»).

#### • Autosearch

Press the button ► to start autosearch.

First comes the setup of DTV (digital TV channels), click [MENU] and ◀ to skip the DTV setup. This is followed by setting up ATV (analog TV channels), press MENU and ◀ to skip the ATV setup.

#### NOTE:

- If the TV did not find the channels, check the antenna connections and the country you selected, and then try to catch the channels again by auto-search or manual search.
- If the TV receives only a few channels, it means that the input TV signal is weak enough. Modification of the antenna is recommended.

### Channel Selection

- Use CH ▲/▼ on the remote control.
- Press CH ▲ to switch channels forward.
- CH ▼ to switch channels back.
- Using the numeric buttons 0-9.

You can select a channel by pressing the numbers from 0 to 9.

The TV will switch to the corresponding channel, the number you have pressed.

For example, if you need to select channel 5, press 5, if you need to select channel 20, press 2 and 0 in a row.

### Sound Settings

- Press VOL +/- on the remote control to adjust the sound.
- If you want to turn off the sound completely, press [MUTE].

• To resume the sound, press [MUTE] or just turn up the sound.

### Signal source selection

To select the signal source, press the SOURCE button on the remote control. Press the buttons ▲/▼ to switch the input source and press ENTER to confirm your selection.

### Navigation in the MENU

1. Press the MENU button to display the main MENU.

2. Press the buttons ◀/▶ to move to the main MENU. You can choose «Канал» (Channel), «Изображение» (Picture), «Звук» (Sound), «Таймер» (Timer), «Блокировка» (Lock), «Опции» (Option).

3. Press ENTER to ENTER the sub-MENU.

4. Press the buttons ▲/▼ to select the desired parameter.

5. Press the buttons ◀/▶ to adjust the value.

6. Press the MENU button to return to the previous MENU.

7. Press the EXIT button to EXIT the MENU.

#### NOTE:

- When an item in the MENU displayed in grey, it means that this item is not available or cannot be configured.

- Some MENU items may be hidden depending on the modes and the signal sources used.

- The buttons on the TV perform the same functions as the corresponding buttons on the remote control. If your remote control is lost or does not work, you can use the buttons on the TV screen to select a MENU. This instruction shows navigation with the remote control.

- The image on the TV screen may differ slightly from the pictures shown in this manual.

### CHANNEL MENU

• **Antenna Type:** Press the buttons ▲/▼ to select the type of antenna.

If you have an on-air TV signal (ATB or DVB-T2).

• **Auto-search:** Press ENTER to start the automatic search of the channels.

1. Select a country and set the channel type.

2. The TV will start scanning and memorizing all available channels.

As soon as the progress indicator is filled, the found channels will be ENTERed into the memory and the device will continue to search for TV, DTV and Radio.

If you press the MENU button while searching for analog channels, the search for channels will switch to the search for DTV digital TV channels.

• **Manual setting of the digital TV:** press the ENTER button.

With the buttons ◀/▶ select the carrier frequency of the channel, where the digital multiplex is broadcast, then press ENTER to search. When the multiplex is found, the search process will stop, the channels will be saved under their current number, transmitted in the signal. If the carrier frequency of the channel does not suit you, press the buttons ◀/▶ to continue the search. Press the EXIT button to EXIT. If you have a cable TV signal (DVB-C).

**Auto-search:** Press ENTER to start the automatic search for TV channels.

1. Select a country and configure the channel type.

2. Configure the settings in the channel search MENU.

**Scan type:** Scan all active channels and save them on the TV. When choosing «Network Search», you can set the frequency, network ID and Character speed

manually using the buttons on the remote control. «Quick search» DVB-C digital programs only and does not search for ATV analog cable programs. When choosing «Full search» auto-search searches for available channels at all specified frequencies.

— Frequency: **ENTER** the carrier frequency (varies in each country).

— Network ID: Select the Network ID setting mode: auto or manual. When the Network is on «Вручную» («Manual») mode, You can configure the network ID using the number buttons. When all the settings are done, press **ENTER**.

— Symbol: Select the Symbol setting mode: auto or manual. When the Symbol is in Manual mode, you can adjust the symbol speed by using the numeric buttons.

3. The TV will start scanning and memorizing all available channels.

#### • Manual ATV setup

The frequency, symbolic speed and type of QAM modulation are necessary for the correct addition of programs in DVB mode. Please check the correct parameters with the provider.

**Manual ATV setup:** Scan and save analog TV channels manually. Remember in 1: save the found channel under number 1 (you can select the channel number using the buttons ◀/▶).

**Sound system:** Select the analog TV sound system adopted in your country (DK is the most common in Russia).

**Color system:** Select the analog TV color system adopted in your country (SECAM is the most common in Russia).

**Search:** click the button ◀ to search for the channel frequency in descending order, or click the button ▶ to search for the channel frequency in ascending order.

**Current CH 1:** selecting the current channel.

**Tuning:** precise tuning of the channel frequency.

Press the red button to save the found ATB channel.

#### • LCN (Logical number of digital TV channels)

Press **ENTER** to select LCN On or Off. When «On» is selected, digital TV channels will be arranged in the order specified by the digital signal broadcaster. When «Off» is selected, the channels will be arranged in the order of their frequencies.

#### • Dynamic repeated search (in the DTV mode).

Switching the Dynamic Rescan function (repeated search): On or Off.

#### • Editing

Press the buttons ▲/▼ to select «Редактирование» («Editing»), then press **ENTERS** to **ENTER** the submenu.

At first, use ▲/▼ arrows to select the channel, which you want to delete, skip, or move.

**Delete:** Press the red button to delete the channel.

**Move:** Press the yellow button to select the channel to be shifted and then press the buttons ▲/▼ to move it to the desired position.

**Skip:** Press the blue button to skip the channel (your TV will skip the missed channels automatically when you press CH▲/▼).

**Favourite channels (Favorite):** press the button ♥ to select your favorite channels (you can select one or more groups).

#### • CI-information (in DTV mode)

With the help of a CI card, you will be able to watch encrypted (paid) TV channels. Please insert the CI card into the PCMCIA slot following the arrow on the CI card.

#### NOTE:

– This function is only available if there is a CI slot.

– You can change the CI (Common Interface) **MENU** and features by consulting with your TV channel operator.

– Please do not insert or remove the CI card while the TV is on.

– Do not insert or remove the CI card frequently, so as not to damage the TV or CI card.

– Do not switch the TV during the initialization of the CI card.

#### • Signal information (in DTV mode)

Press the buttons ▲/▼ to select «Информация о сигнале» («Signal information»), then press the button **ENTER** for detailed information.

#### IMAGE MENU

• **Image Mode:** you can choose the type of image that best suits your viewing requirements. Options «Contrast», «Brightness», «Color», «Sharpness», «Tint» (NTSC) can be adjusted when the image mode is set to «User».

– **Contrast:** Adjusts the white color level in the image.

– **Brightness:** Adjust the dark or black areas of the image.

– **Color:** Adjust the color saturation.

– **Sharpness:** Adjust the sharpness of the image.

– **Tint:** Adjust the shades of the image (available only for the NTSC signal).

• **Color temperature:** Select the color palette of the image.

• **Format:** Select the aspect ratio of the image.

• **Noise reduction:** Reduces interference on the screen without compromising the quality of the video.

• **Dynamic contrast:** Adjusts the contrast at the optimal level according to the brightness of the image.

• **Stretched opening:** adjusting the image size (going off the screen).

• **PC mode (HDMI monitor):** switches the HDMI PC mode to the On or Off position.

• **Game mode (HDMI):** Switches the mode «Игра» («Game») in position On (включен) or Off (выключен).

• **Image Reset:** Resets all image settings to factory settings.

#### SOUND MENU

• **Sound Mode:** You can choose the sound mode according to your personal preferences. In the «User» mode, adjust the desired level of high and low frequencies.

– **Treble (B4):** adjusting the high frequency level.

– **Bass (H4):** adjusting the low frequency level.

• **Balance:** Adjust the sound level from the left and right speakers.

• **Auto Volume (AVL):** The sound automatically stays at the preset level when changing the program. Since each TV channel has its own signal parameters, volume control may be necessary every time you switch channels. Using this function allows users to enjoy a stable volume level, as the sound will be automatically adjusted.

• **Surround Sound:** enabling or disabling surround sound.

• **SPODF Mode:** Select the desired SPODF digital audio output mode.

• **Audio transcription (in DTV mode):** \*not available in all countries.

This is an auxiliary audio function for people experiencing vision problems.

This function is supported only when a special audio stream is simultaneously transmitted in parallel with the main one.

• **Audio delay:** Correction of audio-video synchronization problems while watching TV programs or listening to audio on an external device, for example, on an audio receiver (0 ms - 250 ms).

• **Reset Settings:** Resets all sound settings to factory settings.

#### TIME MENU

• **Autosynchronization:** if set to the position ON (включено), the TV automatically synchronizes the time according to the digital TV signal.

• **Clock:** Displays the time of the DTV digital signal or the time set manually.

• **Shutdown timer:** Switches the TV to standby mode after a certain period of time. To cancel the shutdown timer, set it to the position «Выкл» («Off»).

• **Auto-off:** Select the desired sleep time. The TV will automatically go into standby mode at the set time in the absence of pressing any buttons.

• **Disconnection in the absence of a signal:** position On (включена) or Off (выключена).

• **Time zone:** select your own time zone (when auto-synchronization is set to the position «Вкл» («On»), you can choose a time zone).

• **MENU display time:** the display time of the **MENU** on the screen, select the desired in seconds (15 c, 30 c, 60 c, off (выключено)).

#### LOCK MENU

• **System lock:** The function allows you to set a four-digit password to prevent unauthorized operation of the TV. The default password is 0000.

**NOTE:** If you forgot your password, use the master password 1225.

• **Set a password:** press **ENTER** to open the sub**MENU**.

You can **ENTER** your password. Press the number buttons on the remote control to set a new password. When the new password is **ENTERed** twice, the installation is successfully completed.

• **Program Lock (in ATV/DTV mode):** press the yellow button to block the desired channel. Press the yellow button again to unlock. To view a blocked channel, **ENTER** your 4-digit password, when the field for **ENTERing** it appears.

• **Parental Control (in DTV mode):** this function allows you to prohibit watching adult programs for children in accordance with the established age restrictions. This function works according to the information received from the broadcast channel. If the information on the broadcast channel is incorrect, then the function does not work.

#### OPTIONS MENU

• **Language:** Select the desired language display **MENU**.

• **Audio languages:** Select the desired audio sound (available for digital broadcasting if multiple languages are being broadcast).

• **Subtitles:** Enable/disable subtitles (if available).

• **Subtitle language:** subtitle language selection (available for digital broadcasting if multiple subtitle languages are being broadcast).

• **For the hard of hearing:** When the function is turned on, information will be displayed on the TV screen for those, who have hearing problems. If the function is disabled, the information will be hidden.

- **Country:** Display of the current country.
- **Select a location:** select the mode of use «Home» or «Shop».
- **Energy saving:** turning on/off the power saving function (in the mode «Дом» («Home»)).
- **Health Reminder:** Enables/disables eye health reminder mode.
- **HDMI CEC:** press the buttons ▲ / ▼ to select HDMI CEC, press ENTER to display the SUBMENU.
  - HDMI CEC: press ENTER to turn on the HDMI CEC in position On (включена) or Off (выключена).
  - ARC: to receive reverse HDMI audio through the receiver, use HDMI (ARC). Press ENTER to switch the HDMI ARC function to the position On (включена) or Off (выключена).
  - Auto-off: When the TV is turned off, all active CEC devices on the HDMI port go into standby mode. Press the ENTER button to switch the auto function to the position On (включена) or Off (выключена).
  - Auto-on: switching the auto-on function to the position On (включена) or Off (выключена).
  - Device List: Displays all devices connected to the TV.
- **Logo when turned on:** Turns on/off the logo when loading the TV.
- **Default:** Reset system settings to factory settings. After the reset, the TV will go into standby mode.
- **Initial Setup:** This installation guide will help you set up your TV.
- **Software version:** Displays current information about the software version.

#### Service mode

Press the button SOURCE to display the signal sources, then press 2 -> 0 -> 1 -> 2 to enter the service mode for settings.

#### NOTE:

The following functions are only available when service mode in the On position.

#### - Source On

Set the signal source when you turn on the TV by pressing the buttons ◀/▶. The default signal source will be displayed when the TV is turned on.

#### - Channel On.

Set the channel when you turn on the TV by pressing the buttons ◀/▶. The default channel will be displayed when the TV is turned on.

#### - Sound On.

Set the sound level when turning on the TV by pressing the buttons ◀/▶. The default sound level will be set when the TV is turned on. Remember that the default volume level should be less than the maximum level.

#### - Max. sound

Set the maximum sound level by pressing the buttons ◀/▶. When the maximum sound level is lower than the default sound, then the maximum level will be prioritized.

#### TV GUIDE (IN DTV MODE)

Press the EPG button to EXIT the MENU «Телегид» («TV Guide»). This function will give you detailed information about the channel, indicating the time of the program's airing. With the help of the TV guide, you can find out the output

of programs for the next eight days (if this information is available from the cameraman).

• Press the buttons ▲ / ▼ to select a channel from the list, then press ENTER to turn on the channel.

• **Info:** press the green button to see information about the current channel.

• **Schedule:** Press the yellow button to display a list of recording schedules.

• **Reminder:** If you find a program you want to watch, press the blue button to set a reminder.

• **Time/Channel:** Press the Index button to select the latest records, then the buttons ◀/▶ to display a list, sorted by time or the name of the channel.

• Press the EPG button or EXIT button to EXIT.

#### Channel List

Press the LIST button to display a list of channels.

Press the buttons ▲ / ▼ to select a channel, then press the button ENTER to watch it.

Press the buttons CH ▲ / ▼ to go down or up the channel list.

Press the EXIT button to EXIT the channel list.

#### Favorite channels

Press the button ♥ to display a list of favorite channels.

Press the red, green, yellow, blue buttons to select a group of favourite channels.

Press the buttons ▲ / ▼ to select a channel and press ENTER to watch it.

Press the buttons CH ▲ / ▼ to move up or down the list of channels you want.

Press the EXIT button to EXIT the list of favorite channels.

#### Teletext

Teletext display

1. Select a channel with teletext. Not all TV channels broadcast teletext.

2. Press the button (TEXT) to ENTER teletext mode.

3. Press the button (MIX) again to ENTER the mixed mode (MIX): this function allows you to show teletext over a TV program.

4. Press the button (EXIT) the third time to return or EXIT to normal TV/DTV mode.

#### • Page Selection

1. ENTER the page number (three digits) using the numeric buttons. If you click the wrong numbers while typing, you must first finish entering three digits, and then ENTER the correct page number again.

2. Press the buttons ▲ / ▼ to select the previous or next pages.

#### • Hold

You can click the button (HOLD) to hold the page, double-clicking frees the page from hold.

#### • Catalog

Press the button (INDEX) to display the main catalog (index page).

#### • Text enlarge

When displaying a page, you can double the size of the text to make it easier to read.

1. Press the button (ZOOM), to enlarge the top half of the page.

2. Press the button (ZOOM), to enlarge the bottom half of the page.

3. Press the button (ZOOM) to return to the normal display mode.

#### • Hidden information

You can display hidden teletext information (for example, answers to riddles, etc.) by pressing (REVEAL). Press the button again to hide this information from the screen

#### • Subpages

Some teletext pages may contain several subpages, which automatically move in a loop.

1. You can ENTER the subpage by clicking (SUB.PAGE) and select the page number using the numeric buttons. ENTER the number of the subpage (for example, 0003, to output the third subpage).

2. Click the button (SUB.PAGE) again, to EXIT the subpage mode.

#### • Colour buttons (red, green, yellow and blue)

Click these buttons to go directly to the corresponding teletext pages, links to which are displayed at the bottom of the screen.

#### REMOTE CONTROL

Buttons of the original remote control:

The meanings of the buttons on the remote control:

1. ПИТАНИЕ (POWER): press to ENTER or EXIT standby mode.

2. ЗВУК (MUTE): turning the sound on and off.

3. ЧИСЛОВЫЕ КНОПКИ: selecting channels or ENTERing a password.

4. АУДИО (NICAM): Press to select NICAM mode in analog TV mode. Press to select the subtitle language in digital TV mode.

5. ВОЗВРАТ (RECALL): return to the previous viewed program.

6. ЦВЕТНЫЕ КНОПКИ (COLORED BUTTONS): red/green/yellow/blue navigation buttons.

7. МЕНЮ (MENU): press to display/hide the MENU on the screen or EXIT some operations.

8. ВЫХОД (EXIT): EXIT from the current interface.

9. ENTER: select or confirm a MENU item.

10. ▲ / ▼ / ◀ / ▶: Navigation arrows for selecting MENU options or settings.

11. EPG: TV guide for programs, used in DTV digital television mode.

12. INFO: displaying information about the current program on the screen.

13. SLEEP: press the button several times to select the desired sleep timer. Select OFF (Выкл.), to turn off the function

14. ZOOM: adjusting the screen format.

15. SOURCE: selection of the signal source.

16. LIST: press to open the channel list. Click again to EXIT.

17. VOL+ / VOL-: press to adjust the volume level higher or lower.

18. CH ▲ / CH ▼: press to switch channels in ascending or descending order.

19. ◀◀: Rewind.

▶▶: Fast forwarding.

◀◀: Previous file.

▶▶: The next file.

20. ■: Stop.

21. ▶▶: Play/Pause.

22. ♥: FAV: displaying your favorite channels (you have to set your favorite channels in the program editing MENU).

23. P.MODE: image setup

24. STILL: freeze frame of the image. (HOLD): - hold the teletext page on the screen, press again to abort.

25. **[MIX]** entering the teletext, pressing again - mixing (MIX) the teletext and the TV picture, the third press - exiting the teletext.
26. **[HIDE]** Click to display the teletext, click again to hide the teletext mode.
27. **[SIZE]** changing the size of the teletext screen in viewing mode.
28. **SUBTITLE:** press to select the subtitle language while watching DTV program.
- SUBPAGE:** click to turn the subpages on or off.
29. **[INDEX]** go to the main page. **INDEX:** in the **MENU** of the TV guide EPG - sorting by timer or channels. Log in to the list of recordings (in DTV mode).
30. **RADIO:** Press to switch radio and TV programs (in DTV mode).
- [REVEAL]** - open the hidden information of some teletext pages.
31. **S.MODE:** sound setup

#### NOTE:

- Buttons, that have no description, are not used to control the TV.
- All pictures in this manual are only for example, the actual appearance of the product may differ from the images.

#### 5. TROUBLESHOOTING GUIDE

##### Troubleshooting

If there are malfunctions in the operation of the TV, try to turn it off and turn it on again. For troubleshooting, you can also use the table below. If the malfunction persists, contact technical specialists for help.

Problem	Possible reasons	Solution
No image, no sound, no indicator light	1. The power cord is not plugged in outlet 2. The power is off	1. Plug the cord into an outlet 2. Turn on the power
The image and sound are distorted	1. Contrast, sharpness and color are set incorrectly 2. The color rendering system is set incorrectly 3. The sound system is not set correctly	1. Adjust the contrast, sharpness and color values 2. Install a color rendering system according to the broadcasting standards in the country 3. Install a sound system according to the broadcasting standards in the country
The picture is spotted or with snow	The signal source is weak or the cable is of bad quality	Use a good quality cable

There is no image, no sound and the indicator is green/blue	The volume is at the minimum value or the TV is in mute mode	Adjust the volume level
	The cable through which the signal is transmitted is connected incorrectly	Connect the signal cable correctly
Blue screen, AV inscription	There is no input signal or the video cable is not connected or connected incorrectly	Connect the video cable correctly
The image is fuzzy or flinches or with black horizontal stripes (in PC mode)	The PC image is adjusted incorrectly	enter the "Screen" menu, select auto-tune to perform automatic calibration and adjust the phase
PC Image is not entered		
No sound	There is no incoming audio signal or the audio cable is incorrectly connected	Connect the audio cable correctly
PC picture with wrong color	The color gamut is incorrectly adjusted by the user	Adjust the color settings or reset the color settings to factory settings
The HDMI source shows with snow and pixels	The signal source is non-standard	Reconnect the HDMI cable
The remote control does not work	Batteries are incorrectly installed or their service life has expired	1. Make sure that the positive and negative poles are correctly oriented. 2. Check if there is contact between the battery and the spring 3. Replace the batteries

#### 6. CARE

Thorough and regular cleaning can prolong the life of your new TV and save you from possible malfunctions. Be sure to turn off the power and disconnect the power cord before starting any cleaning. Clean the appliance only with a dry cloth.

#### 7. SPECIFICATIONS

Net/Gross Weight (kg)	5,8/7,2
VESA mount type	200x200/M6
Active screen size	40"
Screen size ratio	16:9
Resolution	1920x1080
Frame rate (Hz)	60
Brightness (type: cd/m2) (nit)	220
Contrast ratio (standard)	5000:1
Viewing angles (L/R)	170°/170°
Response time (TR+TF/TYP) (ms)	9,5
Number of colors	16.7 M (8-BIT)
Side panel	HDMI, RF, CI, Mini AV, COAX
Bottom panel	2x HDMI
Operating system	Non-OS
Central processor (CPU)	MSD3663
DDR memory capacity	128
Flash memory (GB)	8
Reception frequency range	43.25 MHz - 867.25 MHz
Input resistance	75Ω
Video standards	PAL/SECAM
Max. number of channels	100
Digital tuners	DVB T/T2/C
Image modes	Home, Vivid, Standard, Soft, Custom
3D comb filter	yes
Dynamic noise reduction	yes
Balance	yes
Stereo	NICAM/JA2



Sound modes	Standard, Music, Cinema, Sports, Custom
Dolby/dolby+ surround	yes
Screen menu language	English, Russian
Sleep timer	yes
Parental control	yes
Color temperature	Warm, Cold, Standard
ARC	yes
CEC	yes
Video codecs	MPEG2, MPEG2_HD, MPEG4, MPEG4_SD/HD, AVC/H.264, HEVC/H.265
Audio codecs	MPEG1/2 Layer3, AAC, EAC3
Photo codecs	JPEG, BMP, PNG
Speaker output	2x8 W
Nominal voltage	220-240 V -50/60 Hz
Power consumption (W)	65
Power consumption in standby mode	≤0.5 W
Remote control unit	Stander IR RC
Energy Efficiency Class	

#### 8. DISPOSAL

Upon expiry of its service life the appliance can be disposed of separately from ordinary domestic waste. You can turn it over to a specialized electric and electronic appliance disposal and recycling centre.

#### 9. CERTIFICATION DATA, GUARANTEE

The service life of this item is 10 years since the date of sale to the end user, provided the item will be used in strict accordance with the present manual and the applicable technical standards. Upon expiry of the service life please contact the nearest authorized service centre for suggestions as to further operation of the appliance. The manufacturing date of the appliance is integrated into the serial number (digits 2 and 3 - year, digits 4 and 5 - month of manufacture). If any questions related to appliance maintenance should arise, or if the appliance has malfunctions, apply to the CENTEK TM Authorized Service Center. The address of the service center can be found on the website <https://centek.ru/servis>. Service

support contacts: Phone: +7 (988) 24-00-178, vk.com/centek\_krd. General Service Center: 000 «Larina-Servis», Krasnodar, Phone: +7 (861) 991-05-42.

The product has the Certificate of Conformity No EA3C RU C-CN.HB62.B.00722/22 of 19.07.2022.



#### 10. INFORMATION ABOUT THE MANUFACTURER, IMPORTER

Imported to EAEU by: 000 «Larina-Elektroniks». Address: Russia, 350080, Krasnodar, ul. Demusa, 14. Phone: +7 (861) 2-600-900.

#### DEAR CONSUMER!

The guarantee period for all appliances amounts to 36 months from the date of sale to the end consumer. With this Warranty Card the Manufacturer confirms the proper condition of the appliance and undertakes to repair, free of charge, all defects caused by the Manufacturer's default.

#### GUARANTEE MAINTENANCE TERMS

- The guarantee shall be valid if the following documentation conditions are observed:
  - The original Warranty Card shall be filled out correctly and clearly, indicating the of appliance model, serial number and sale date, the stamp of the seller company and signature of its representative shall be available, as well as the stamps on each coupon and the buyer's signature in the Warranty Card.

The Manufacturer reserves the right to reject guarantee maintenance if the buyer fails to provide the abovementioned documents or if the information contained therein is incomplete, illegible or ambiguous.
- The guarantee shall be valid if the following operation conditions are observed:
  - the appliance is used in strict accordance with the present manual;
  - the safety rules and requirements are observed.
- The guarantee does not apply to regular maintenance, cleaning, installation and setup of the appliance at the owner's location.
- The guarantee does not apply in the following cases:
  - mechanical damage;
  - normal wear of the appliance;
  - non-observance of operation requirements or erroneous actions on the part of the user;
  - improper installation or transportation;
  - natural disasters (lightning, fire, flood, etc.), as well as any other causes beyond the Manufacturer's or Seller's control;
  - ingress of foreign objects, liquids or insects into the inside of the appliance;
  - repairs or modifications to the appliance by unauthorized persons;
  - use of the appliance for commercial purposes (loads exceeding normal domestic application), connection of the appliance to utility and telecommunication networks incompliant with national technical standards;
  - failure of the following accessories, if replacement of these is allowed by design and does not involve disassembly of the appliance:
    - remote control units, rechargeable batteries, replaceable batteries (power cells), external power supply units and chargers;

b) consumables and accessories (packaging, covers, slings, carry bags, mesh screens, blades, flasks, plates, supports, grilles, spits, hoses, tubes, brushes, nozzles, dust collectors, filters, smell absorbers);

• for battery-powered appliances – operation with inappropriate or depleted batteries;

• for rechargeable battery-powered appliances – any damage caused by improper battery charging and recharging.

5. The present guarantee is provided by the Manufacturer in addition to the consumer rights determined by the applicable legislation and does not limit these rights in any way.

6. The Manufacturer shall not be made liable for possible damage, directly or indirectly inflicted by CENTEK brand products on people, domestic animals, the consumer's or third persons' property if such damage is inflicted as the result of non-observance of appliance installation and operation requirements, deliberate or negligent actions (omission) by the consumer or third persons, as well as of force majeure circumstances.

7. Service centers will only accept appliances in a clean state (there should be no food residues, dust and other contamination on the appliance).

**The Manufacturer reserves the right to change the design and specifications of the appliance without prior notice.**

## КЫРГЫЗЧА

#### УРМАТУ КЕРЕКТӨВЧҮ!

- Суранчк, колдонууну баштоодон мурун, бул көрсөтмөнү толугу менен окуп чыгыңыз, анан көпөлөктө колдонуу үчүн сактап коюңуз. Кооптуу кырдаал чыгып кетпешин үчүн жана сиздин сыналгыңыздын максималдуу өндүрүмдүүлүгүн камсыз кылуу үчүн ар дайым төмөнкү сактык чараларды аткарыңыз.

Сыналгы бул тиричилик шайманы жана өнөр жай жана коммерциялык максаттар үчүн колдонулбайт!

- Сыналгы – бул зымсыз же кабель аркылуу берилген сүрөттөрдү жана үндөрдү кабыл алуу жана көрсөтүү үчүн электрондук түзүлүш (анын ичинде телекөрсөтүү программалары же видео сигналдарды ойнотуу түзөктөрүнүн сигналдары - мисалы, DVD, Blu-ray - ойнотуучулар, оюн - консолу ж.б.).

**ЭСКЕРТҮҮ:** ЭЛЕКТР ТОГУНА УРУНБАШ ҮЧҮН СЫНАЛГЫНЫ ЧАЧЫП, КӨЙГӨЙДҮ ЖОК КЫЛУУГА ӨЗҮҮЗ АРАКЕТ КЫЛБАҢЫЗ! ЖАРДАМ ҮЧҮН ТАСТЫКАЛГАН АДистерГЕ КАЙРЫЛЫҢЫЗ!

#### 1. КОПСУЗДУК ЧАРАЛАР

**ЭСКЕРТҮҮ:** БОЛТУРБОО ҮЧҮН КЫРАТУУЧУ ЭЛЕКТР ТОКОМ ЭМЕС ПЫТАЙТЕСЬ РАЗОБРАТЬ ТЕЛЕВИЗОР ЖАНА ЖООУГА БУЗУКТУГУ ӨЗ АЛДЫҢЧА! ОБРАТИТЕСЬ ЖАРДАМГА СЕРТИФИКАЦИЯЛАНГАН АДистерГЕ!

▲ Бир тараптуу үч бурчтуктун ичиндеги чагылган колдонуучуга жабылбаган «оркунучтуу чыңалуунун» бар экендигин эскертүүгө арналган.

▲ Үч бурчтуктун ичиндеги илеп белгиси, сиз көңүл бурушуңуз керек болгон иштетүү жана техникалык тейлөө көрсөтмөлөрүн көрсөтөт.

**КӨНҮЛ БУРУҢУЗ:** Берилген өңүмдү жеткирүүчүңүз жазуу жүзүндөгү уруксатысыз эч кандай түрдө өзгөртүүгө аракет кылбаңыз.

Берилген колдонмодогу сүрөттөр жана иллюстрациялар шилтеме үчүн гана жана өңүмдүн чыныгы көрүнүшүнөн айырмаланышы мүмкүн. Өңүмдүн дизайны жана мүнөздөмөлөрү эскертүүсүз өзгөртүлүшү мүмкүн.

## ЭСКЕРТҮҮ:

### МААНИЛУУ ЭСКЕРТҮҮЛӨР!

Электр шайманды туура эмес колдонуу жеке жаракатка жана мүлктүк зыянга алып келиши мүмкүн. Бул өңүм эң жогорку коопсуздук артыкчылыгы менен иштетиле чыккан жана өндүрүлгөн. БИРОК ТУУРА ЭМЕС КОЛДОНУУ ЭЛЕКТР ТОГУНА УРУНУГА ЖАНА ӨРТ ЧЫГУУГА АЛЫП КЕЛИШИ МҮМКҮН.

- Болушу мүмкүн болгон коркунучтардын алдын алуу үчүн, өңүмдү орнотуу, иштетүү жана тазалоо боюнча төмөнкү көрсөтмөлөрдү аткарыңыз.

- Өндүрүүчү тарабынан сунушталган гана аксессуарларды колдонуңуз. Өндүрүүчү тарабынан сунушталбаган аксессуарларды колдонуу жаракаттарга алып келиши мүмкүн.

- Өрт чыгуу мүмкүнчүлүгүн же тогуна урунуу коркунучун азайтуу үчүн, берилген шайманды жагымдуу жана нымдуулуктун таасирине дуушар кылбаңыз. - Шаймандын үстүнө суусундуңуз бар идиштерди орнотпоңуз. Шайманды тамчылардын жана чачырандылардын таасирине дуушар кылбаңыз. Түзмөктүн жанында тез күйүүчү же күйүүчү заттарды колдонбоңуз жана сактабаңыз, анткени бул өрткө же жарылууга алып келиши мүмкүн. Ачык жалындын эч кандай булактарын (күйгүзүлгөн шамдар, тамеки, жыпар жыттуу таякчалар) сыналгынын үстүнө койбоңуз. ЭСКЕРТҮҮ: өрттүн жайылып кетишине жол бербеш үчүн, ар дайым шамдарды жана ачык жалындын башка булактарын түзмөктөн алыс кармаңыз.

- Сыналгыны орнотууда, туура желдетүүнү камсыз кылуу үчүн сыналгы менен башка нерселердин (дубал, шкаф, эмеректин капталдары ж.б.) ортосунда кеминде 4 см аралыкты кармаңыз. Желдетүүнүн жогтуу өрткө же ашыкча ысыктан улам түзмөктө күйгөйлөргө алып келиши мүмкүн.

- Бул өңүм жалаң гана (!) этикеткасында көрсөтүлгөн электр менен камсыздоо түрү менен иштөөгө арналган. Эгерде сиз үйүңүздөгү электр энергиясынын түрүн билбесениз, жергиликтүү электр компаниясына кайрылыңыз.

- Тармак розеткаларды, узарткычтарды же адаптерлерди ашыкча жүктөбөңүз, анткени бул өрт чыгууга же электр тогуна урунушуна алып келиши мүмкүн.

- Сыналгыны орнотуудан мурун, сиздин тармактагы чыңалуу шайманда көрсөтүлгөн чыңалуусуна шайкеш келгенин текшерип көрүңүз.

- Коопсуздук үчүн шаймандардын көлөңүлүгү, ар кандай үчлүк сыйкычтарды жана бөлүүчүлөрдү колдонбоңуз, розеткага өзүнчө сайкылыгы суушталат.

- Түзмөктүн сайкычы түзмөктү электр тармагына күйгүзүү, электр тармагынан өчүрүү үчүн кызмат кылат, ал оңой жеткиликтүү болуш керек.

- Түзмөктү дубалга орнотууда, аны сыналгы-кронштейнин өндүрүүчүлөрдүн берген көрсөтмөлөрүнө ылайык орнотуңуз.

- Өңүмдү туруктуу эмес астына койгучтун, штавидин, столдун үстүнө койбоңуз. Түзмөктү туруктуу эмес жерге орнотуу анын түшүп кетүүсүнө, олуттуу жаракаттарга, жана ошондой эле түзмөккө зыян келтирүүгө алып келиши мүмкүн.

- Сыналгыны ар дайым аны коопсуз кармап турат турган эмеректин үстүнө коюңуз. Сыналгынын четтери үстүндө турган эмеректин четтеринен чыкпаганын текшериниз.

- Эч качан сыналгынын ичине тешиктерин же оюктарынан буюмдарды салбаңыз. Түзмөктүн ичинде жогорку чыңалуу, ошондуктан ичине буюмдун кириши электр тогуна урунууга жана/же ички бөлүктөрдүн кыска туташуусуна алып келиши мүмкүн. Шопел эсе белбептен түзмөктүн үстүнө суунун же башка суюктуктун төгүлүшүнө жол бербеш.

- Берилген түзмөк ыйгарым укуктуу жана туура үйрөтүлгөн машыккан адис тарабынан тейлениши керек. Капкакты ачуу же колдонуучунун түзмөктү оңдоого болгон башка аракеттери оор жаракатка же электр тогунун сокмуусуна жана өрттөн өлүмгө алып келиши мүмкүн.

- Эгерде шайманды оңдоо керек болсо, тейлөөчү адис өндүрүүчү тарабынан көрсөтүлгөн алмаштыруучу тетиктерди колдонуп жаткандыгын же оригиналдуу тетиктерге окшош мүнөздөмөлөргө жана иштөө жөндөмдүүлүгүнө ээ болупта.

- Башка бөлүктөрдү колдонуу өрткө, электр тогуна урунууга жана/же башка коркунучка алып келиши мүмкүн.

- Тейлөө жана оңдоо бүткөндөн кийин адистен коопсуздукту текшерүүчү суураныңыз, сыналгынын туура иштегенине ынананыңыз.

Балдарга сыналгы оролуп келген пластик абыштын менен ойгонго уруксат бербейңиз. Бул талапты аткаруу муунтууга алып келиши мүмкүн. Батарейлалар (батарейлалардын бөлүмү же орнотулган батарейкалар) ашыкча жылуулуктун (күндүн жарыгына, отко ж.б.) таасирине дуушар болбош керек. Батарейкаларды тиричилик таштандылар менен чогуу ыргытпаңыз. Аларды эски батарейкаларды кабыл алуу пункттарга кайрып бериңиз.

Антенаны жогорку чыңалуудагы электр кубалгыларынан жана байланышын кабелдеринен алыс орнотуңуз жана анын коопсуз орнотулганын текшериниз. Эгер антена электр кубалгына тийсе, антеннага тийүү өрткө, электр тогуна урунууга же олуттуу жаракатка алып келиши мүмкүн.

1. Колдонуу шарттары:

- абанын температурасы 15° - 35° C га чейин

- абанын салыштырмалуу нымдуулугу 45 - 75%

- атмосфера басымы 86 - 106 kPa (сынап мамчасы 650 - 800 мм)

2. - Өзгөртө мүмкүн билдирет

--- Туруктуу токту билдирет

### Коопсуздук боюнча көрсөтмөлөр

1. Берилген колдонмону окуп, сактап коюңуз. Көрсөтмөлөрдү аткарыңыз жана бардык эскертүүлөрдү эске алыңыз.

2. Шайманды сууга жакын жерде койбоңуз.

3. Желдетүүчү жапканыз. Желдетүү тетиктерин гезит, дасторкон, пардалар ж.б. сыяктуу нерселер менен жаппаңыз.

4. Радиатор, жылыткыч, меш же башка (анын ичинде күчөткүч) жылуулук чыгарган булактарынын жанында койбоңуз.

5. Бузулган же түрү шайкеш келбеген электр розетканы колдонбоңуз. Штеспель менен розетканы туура туташтырылганын текшериниз. Штеспель менен розетка чачандан жана металл буюмдар менен байланышынан сактаңыз.

6. Балдарга сыналгыны башкаруу пульту алуу үчүн эмеректин үстүнө чыгуу коркунучу жөнүндө айтып бериңиз.

7. Эгерде сиз сыналгы үчүн мобилдик астына койгучту колдонуп жатсаңыз, анда аны жылдырууда сак болуңуз, жылдыруу учурунда жаракат албаш үчүн. Күтүлбөгөн жерде токтолорд, ашыкча күч жана полдун тегиз эместиги өңүмдүн койгучтан кулашына алып келиши мүмкүн.

8. Чагылгандуу мезгилде же каросуу жана узак убакыт бою колдонулбай калганда коюмча коргоо үчүн, аны розеткадан сууроп, кабелдик тутумду сууруңуз.

9. Техникалык тейлөө үчүн квалификациялуу тейлөө кызматкерлерге кайрылыңыз. Камсыздоо зымы бузулган болсо, анын алмаштыруусун өндүрүүчү, тейлөө борбору же окшош квалификациялуу кызматкер аткарышы керек.

Шайманды физикалык, сизимтал же акыл жөндөмдүүлүгү начар болгон адамдарга (балдарга), жашоо шартыбыз жана билими болбогондордон колдонгонго болбойт, эгер аларды шайманды колдонуунун эрежесин билген жана алардын коопсуздук үчүн жооптуу адамдын көзөмөлүндө болбосо.

Балдар шайман менен ойнобош үчүн, аларды көзөмөлдөш керек.

## ЭСКЕРТҮҮ:

- Сыналгыны белгиленген диапазондон ашкан кубаттуулугу бар розеткага туташтырбаңыз. Тышкы түзмөккө туташтыруудан мурун, сураныч, биринчиден сыналгы менен тышкы түзмөктүн өчүрүлгөнү тактаңыз. Күйгүзүүдөн мурун сайгыч менен оюктарынын аты менен өңүмдүн шайкештигин текшериниз.

Сураныч, камсыздоо зымын ажыратууда сайгычтын изоляцияланган жеринен кармаңыз, металл бөлүмүнө колуңузду тийгизбеңиз.

## ЭСКЕРТҮҮ:

Бул өңүмдүн утильдештирөөсү жергиликтүү эрежелерге ылайык жүргүзүлүшү керек. Бул өңүмдү жалпы тиричилик таштандылары менен бирге ыргытпаңыз. Кээде бир нече активдүү пиксел экранда туруктуу көк, жашыл же кызыл чекит катары көрүнүшү мүмкүн. Көңүл буруңуз, бул сиздин өңүмдүн өндүрүмдүүлүгүнө таасир этпейт. Экранга колуңузду тийгизбеңиз, анын үстүндө бармактарыңызды узак убакытка чейин кармабаңыз. Бул экранда убакытуу бурмалоо таасирин пайда кылышы мүмкүн. Экранда кыймылсыз (статикалык) сүрөттү узак убакытка калтыруу сунашталбайт, ошондой эле сүрөттү өтө жарык кылуунун кажети жок: сүрөт кыймылсыз (статикалык) болгондо жарыкты жана контрасты азайтыңыз.

## 2. ТОЛКУТК

- Сыналгы - 1 д.

- Алыстан башкаруу пульт - 1 д.

- Чечилет турган бут - 2 д.

- Батарей ПДУ - 2 д.

- Бууроочу - 4 д.

- Колдонуучунун жетекчилиги - 1 д.

### 3. МОНТАЖ

#### Монтаждык буттары

1. Кутучаны ачуу жана топмодуру менен сыналгы алып.
2. Жетимиш жылдык зыян телевизордун, накройте жыгач кездеме, положите телевизор карата столунда төмөн.
3. Телевизордун корпусунда тиешелүү пазаларга бычактарды ороп коюңуз.
4. Бычак орнотуу аяктады.

#### Дубалга сыналгыны орнотуу

1. Таза положите телевизор карата стол, застененный жумшак кездеме, болтурбагандай пайда болушу царалин.
2. Бурagyч төмөнкү стойкага Буралма чечип Буралма. Коюу алып салуу. Мындай иш кылдат жыйынтык чыгарууга.
- 3.кронштейн 3 жана 4-сүрөттөргө ылайык дубалга бекитиле тургандай кылып тууралоо.
4. 4-тешик дубалга бургулал (шилтеме үчүн алчөм) жана 4 болт бекиткичтери.
5. 4 сүрөттө көрсөтүлгөндөй, сыналгы артык дубалга болт текшерип. Поставите телевизор дубалда.

#### ЭСКЕРТҮҮ:

1. Телевизорго монтаждоо үчүн илгичтер туура келет стандарты VESA.
2. Дубалга кронштейн колдонуу милдеттүү эмес.
3. Дубалга жакын чогултууга жана дубалдын алдында башка эч кандай буюмдар болбоого тийиш.
4. Монтаждоо квалификациялуу адис тарабынан ишке ашырылууга тийиш.
5. Эскертүү! орнотуу учурунда кронштейндерди жыйын үчүн нускама талаптарын сактагыла.
6. Сүрөттөр маалымат үчүн кептирилген.

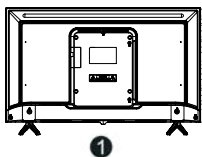

1

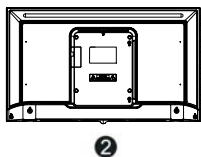

2

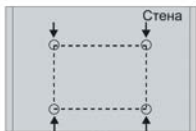

3



4

Анкерный болт

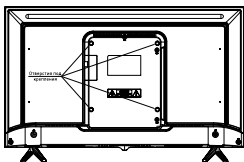
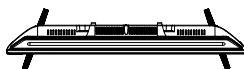
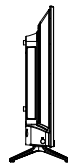
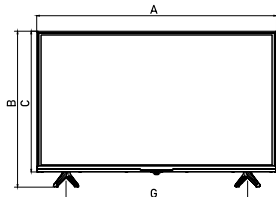
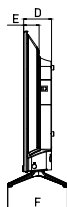
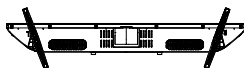

Стендсиз көлөм (мм)	898x515
Стенд менен көлөмү (мм)	898x560
A (мм)	898
B (мм)	560
C (мм)	515
D (мм)	83
E (мм)	47
F (мм)	180
G (мм)	886

### 4. ИШТИН БАШТАЛЫШЫ

#### Телевизордун алдыңкы панели

Орнотуудан жана колдонуудан мурун, сураныч, «Эскертүү» жана «Көрсөткүч» боюнча көрсөтмөлөр» деген тиешелүү бөлүмдөрдү кунт коюп окуп чыгыңыз.

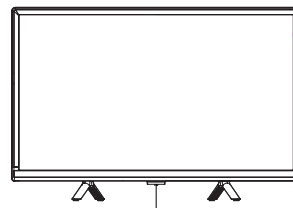

Кубат көрсөткүчү

#### ⏻/≡ POWER/STANDBY баскычы

Сыналгыны күйүзүү үчүн басыңыз. Орнотуулар менюсүн ачуу үчүн, кайталап басыңыз. Сыналгыны өчүрүү үчүн басып кармап туруңуз.

#### СЫНАЛГЫНЫН АРТКЫ ПАНЕЛИ

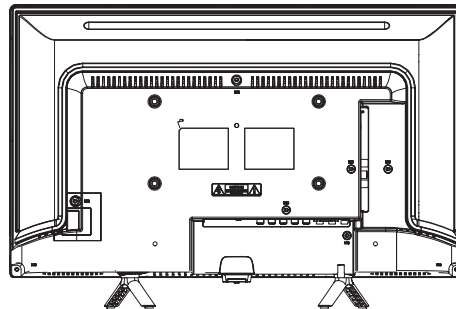

#### СЫНАЛГЫНЫН КАПТАЛ ПАНЕЛИ

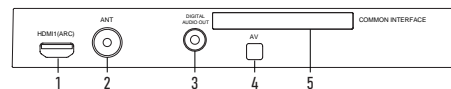

## ТЕЛЕВИЗОРДУН ТУБУ

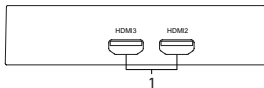

1. HDMI: HDMI оюктары (HDMI1 оюгу ARC функциясын колдойт).
2. ANT: антеннанын оюгу.
3. DIGITAL AUDIO OUT: санарип аудио чыгыш.
4. AV: аудио - видео (mini).
5. CI: жалпы интерфейс.

**ЭКЕРТҮҮ:** кирүүчү/чыгуучу параметр туташуулары өнүмдүн конкреттүү моделине жараша өзгөрүшү мүмкүн.

## ИШТИН БАШТАЛЫШЫ

### Башкаруу кагын колдонуу

### Батарейкаларын алмаштыруу

Батарейкаларды өз убагында алмаштырып туруңуз. Алыстан башкаруу пульты итешти үчүн, батарейкаларды көрсөтмөгө ылайык орнотуңуз.

### КӨНҮЛ БУРУҢУЗ!

Батарейкалар туура эмес орнотулганда жарылуу коркунучу бар. Батарейкаларды өзүңдөй же окшош типтеги батарейкаларга гана алмаштырыңыз.

Батарейкаларды алыстан башкаруу пульттун ичине орнотуу

1. Алыстан башкаруу пульттун аркасындагы капкакты ачыңыз.

2. ААА типиндеги эки батарейканы орнотуңуз. Батарейкалардын учтарындагы «+» жана «-» бөлүмдүн ичиндеги көрсөтмөлөрү менен шайкештигин текшериниз.

3. Капкакты жабыңыз.

Батарейкаларды колдонуу боюнча эскертүүлөр:

Туура эмес типтеги батарейкаларды колдонуу агып кетүүгө жана/же жарылууга алып келиши мүмкүн.

### ЭКЕРТҮҮ:

Эгерде кокусунан камсыздоо өчүрүлсө, кубат калыбына келтирилгенден кийин сыналгы автоматтык түрдө күтүү режимине кайтат. Сыналгынын нормалдуу колдонулушун камсыз кылуу үчүн, тез-тез өчүрүл-күйгүзүүгө тыюу салынат, андыктан кокусунан камсыздоону өчүрүп алсаңыз, электр зымын розеткадан ажыратуу сунушталат.

### • Бөгөтөө менюсү

• Тутумду бөгөтөө: функция, сыналгынын уруксатсыз колдонуусун алдын алуу үчүн, төрт сандуу купуя сөздү орнотууга мүмкүндүк берет. Демейки купуя сөз: 0000.

### ЭКЕРТҮҮ:

Эгерде сиз купуя сөздү унутуп койсоңуз, башкы купуя сөздү колдонуңуз 1225.  
• Купуя сөздү орнотуңуз: подменюдан чыгуу үчүн ENTER басыңыз. Сиз өзүңүздүн купуя сөзүңүздү киргизсеңиз болот. Жаңы купуя сөздү киргизүү үчүн, алыстан башкаруу пультытагы сандары бар баскычтарды басыңыз. Жаңы купуя сөз эки жолу киргизилгенде, орнотуу ийгиликтүү аяктады.

• Программаны бөгөтөө (ATV/DTV режимде): керектүү каналды бөгөтөө үчүн, сары баскычты басыңыз. Бөгөтөн чыгаруу үчүн, сары баскычты кайталап басыңыз. Бөгөтөлгөн каналды көрүү үчүн, сиздин 4-сандуу купуя сөздү киргизиниз, аны киргизет турган талаа пайда болгондо.

• Ата - ээнини көзөмөл (DTV режимде): бул функция балдардын белгиленген чектөөлөрүнө ылайык чоң адамдардын программаларын көрүүсүнө тыюу салууга мүмкүндүк берет. Бул функция көрсөтүү каналынан алынган маалыматкы ылайык иштейт.

### • Тейлөө режим

Сигналдын булактарын көрсөтүү үчүн, SOURCE баскычын басыңыз, андан кийин орнотуу үчүн тейлөө режимине кирүү үчүн, -> 2 -> 0 -> 1 -> 2 басыңыз.

### ЭКЕРТҮҮ:

Кийинки функциялар, тейлөө режим ВКЛ абалында турганда, жеткиликтүү.

### - ВКЛ булагы

Сыналгы күйүп турганда, ▲/▼ баскычтарын басу менен сигналдын булагын орнотуңуз. Сигналдын демейки булагы сыналгы күйгүзүлгөндө көрсөтүлөт.

### - Канал күйгүзүлгөн

Сыналгы күйгүзүлгөндө, ◀/▶ баскычтарды басу менен каналды орнотуңуз. Сыналгы күйгүзүлгөндө демейки канал көрсөтүлөт.

### -Үнү күйгүзүлгөн

Сыналгы күйгүзүлгөн турганда, ◀/▶ баскычтарды басу менен, үнүңүн деңгээлин орнотуңуз. Сыналгы күйгүзүлгөндө, алдын ала коюлган үн деңгээли демейки боюнча болот. Унутпаңыз, үндүн демейки деңгээли максималдуу деңгээлинен азыраак болуш керек.

### - Максималдуу үн

◀/▶ баскычтарды басып, үндүн максималдуу деңгээлин орнотуңуз. Үндүн максималдуу деңгээли демейки үнүңөн төмөн болсо, анда максималдуу деңгээл артыкчылыктуу болот.

Көйтөйлөрдү жок кылуу боюнча колдонмо

### • Көйтөйлөрдү жок кылуу

Сыналгынын ишенинде көйтөйлөр пайда болгондо, аны өчүрүп анан кайрадан күйгүзүп көрүңүз. Көйтөйлөрдү жок кылуу үчүн, ошондой эле төмөндө келтирилген таблицаны пайдаланса болот. Көйтөй жок болбой жатса, жардам үчүн техникалык адиске кайрылыңыз.

### БАШКАРУУ ПУЛТЫ

Оригиналдуу алыстан башкаруу пульттун баскычтары:

Башкаруу пультытагы баскычтардын мааниси:

1. **☉** Камсыздоо (POWER): күтүү режимге кирүү же чыгуу үчүн басыңыз.

2. **🔊** MUTE: үндү күйгүзүү жана өчүрүү.

3. **▶** САНАРИП БАСКЫЧТАР: каналдарды тандоо же купуя сөздү киргизүү.

4. **📺** AUDIO(СӨЛ): аналогдук телекөрсөтүү режиминде NICAM режимин тандоо үчүн басыңыз. Санариптик телеберүү режиминде субтитр тилин тандоо үчүн басыңыз.

5. **↺** RECALL: мурда көрүлгөн программага кайтуу.

6. **📶** TUSTUY БАСКЫЧТАР: навигациянын кызыл/жашыл/сары/көк баскычтар.

7. **MENU**: экранда менюю көрсөтүү/жашыруу же кээ бир операциялардан чыгуу үчүн басыңыз.

8. **EXIT**: учурдагы интерфейсчн чыгуу.

9. **ENTER**: меню пункту тандоо же ырастоо.

10. **▲/▼/◀/▶**: Навигация жебелери меню параметрлерин же орнотууларын тандоо үчүн.

11. **EPG**: DTV режиминде колдонулган программалар үчүн теле жол көрсөтүүчү.

12. **INFO**: экранда учурдагы программа жөнүндө маалыматты көрсөтүү.

13. **SLEEP**: уйку таймердин керектүү убактысын тандоо үчүн баскычты бир нече жолу басыңыз. Функцияны өчүрүү үчүн OFF(өчүрүү) тандаңыз.

14. **ZOOM**: экран форматын жөндөө.

15. **SOURCE**: сигнал булагын тандоо.

16. **LIST**: каналдардын тизмесине чалуу үчүн басыңыз.

17. **VOL+/VOL-**: үнүн жогору же төмөн тууралоо үчүн басыңыз.

18. **CH▲/CH▼**: каналдарды өсүү же азайтуу тартибинде которуштуруу үчүн басыңыз.

19. **◀** Артка тез түрдүрүү.

**▶** Алдыга тез түрдүрүү.

**⏪** Мурунку файл.

**⏩** Кийинки файл.

20. **■** ТОКТОТУУ.

21. **▶▶** Инофо/Тындирүү

22. **FAV**: сиздин сүйүктүү каналдарыңызды көрсөтүү (программаны түзөтүү меносунда сүйүктүү каналдарыңызды тууралашыңыз керек).

23. **P.MODE** сүрөттөр орнотуулар

24. **STILL**: сүрөттү тоңдуруу. **⏸** HOLD: Режимин кармап алат. экрандагы Теле-текст бет кармап -, талкалап үчүн кайра чыкылдатуу.

25. **📺** кирүү, кайталап басу - теле жазууну жана теле сүрөттү аралаштыруу (mix), үчүнчү жолу басуу - теле жазуудан чыгуу.

26. **📺** Теле жазууну көрсөтүү үчүн бир жолу басыңыз, теле жазуунун режимин жашыруу үчүн дагы бир жолу басыңыз.

27. **📺** SIZE: көрүү режиминде теле жазуунун экранынын өлчөмүн өзгөртүү.

28. **SUBTITLE**: нДТВ программаларын көрүп жаткан учурда субтитр тилин тандоо үчүн басыңыз. **📺** SUBPAGE: баракчалардын астын күйгүзүү же өчүрүү үчүн басыңыз.

29. **📺** INDEX: башкы бетке өтүү INDEX: EPG меносунда - таймер же канал боюнча иреттөө. Жазуу тизмесине кириңиз (DTV режиминде).

30. **RADIO**: радио жана телевизиондук программаларын которуу үчүн басыңыз (DTV режиминде).

**📺** REVEAL - кээ бир тележазуу барактарынын жашыруун маалыматтарын ачып берүү.

31. **S.MODE**: үндүн орнотулуу

### ЭКЕРТҮҮ:

- Сүрөттөлүшү жок баскычтар сыналгыны башкаруу үчүн колдонулбайт.

- Бул колдонмодогу бардык иллюстрациялар иллюстрациялык максатта гана колдонулат; чыныгы продукт суреттерден айырмаланышы мүмкүн.

## 5. КӨЙГӨЙЛӨРДҮ ЖОК КЫЛУУ БОЮНЧА КОЛДОНМО

### Көйгөйлөрдү жок кылуу

Сыналгынын ишетишинде көйгөйлөр пайда болгондо, аны өчүрүү анан кайрадан күйгүзүп көрүңүз. Көйгөйлөрдү жок кылуу үчүн, ошондой эле төмөндө келтирилген таблицаны пайдаланса болот. Көйгөй жок болбой жатса, жардам үчүн техникалык адиске кайрылыңыз.

Көйгөй	Мүмкүн болгон себептер	Чечим
Сүрөт жок, үн жок, жарык индикатор күйбөй жатат	1. Камсыздоо зымы розеткага сайылган жок. 2. Камсыздоо өчүк	1. Зымды розеткага сайыңыз 2. Камсыздоону күйгүзүңүз
Сүрөтү жана үнү бурмаланган	1. Контраст, ачыктык жана түс туура эмес орнотулган 2. Түс көрсөтүү тутуму туура эмес орнотулган 3. Үн тутуму туура эмес орнотулган	1. Контраст, ачыктык жана түстүн маанисин жөндөңүз. 2. Түс көрсөтүү тутумун өлкөнүн уктуруу стандарттарына ылайык коюңуз. 3. Үн тутумун өлкөнүн уктуруу стандарттарына ылайык коюңуз
Сүрөттө так же кар бар	Сигналдын булагы алсыз же кабелдин сапаты начар	Жакшы сапаттагы кабелди колдонуңуз
Сүрөт жок, үн жок, индикатор жашыл/чык көк болуп күйүп турат	Минималдуу деңгээлдеги үндүн көлөмү же сыналгы үн өчүрүү режимде	Үндүн деңгээлин тууралаңыз
	Сигнал берилет турган Кабель туура эмес туташтырылган	Үн кабелдин туура туташтырыңыз
Көк экран. AV жазуусу	Кирүүчү сигнал жок, же видеокабели туташтырылган жок же туура эмес туташтырылган	Видеокабелди туура туташтырыңыз
Сүрөтү бүдөмүк же титиреп жатат же кара горизонталдуу сызыктар менен	ПК сүрөтү туура эмес жөндөлгөн	«Экран» менюна кайрылыңыз, авто тууралоо пунктту тандаңыз, автоматтык калибрлөө жана фразаны тууралоо
ПК сүрөтү борборлоштурулган эмес		

Үн жок	Кирүүчү аудиосигнал жок же аудиокабель туура эмес күйгүзүлгөн	Правильно подключите аудиокабель
ПК сүрөтү туура эмес сүрөт менен	Түс гаммасы колдонуучу тарабынан туура эмес жөндөлгөн	Түстүн орнотууларын туура жөндөңүз же түстүн орнотууларын заводдук абалына келтириңиз
HDMI булагы кар жана пиксел менен көрсөтүл жатат	Сигнал булагы стандарттык эмес	HDMI кабелди кайра башынан күйгүзүңүз
Алыстан башкаруу пульт иштебей жатат	Аккумуляторлор туура эмес орнотулган же тейлөө мөөнөтү бүттү	1. Оң жана терс уюлдар туура багытталганын текшерчиңиз 2. Батареяка менен пружинанын ортосунда байланышын бар экендигин текшерчиңиз 3. Батареякаларды

## 6. КАМ НӨРҮҮ

Кылдаттык менен үзгүлтүксүз тазалоо сыналгыңыздын өмүрүн узартып, мүмкүн болгон бузулуулардан сактайт. Кандайдыр бир тазалоонун башында камсыздоону өчүрүңүз жана камсыздоо зымын ажыратыңыз. Шайманды кургак кездеме менен гана тазалап туруңуз.

## 7. ТЕХНИКАЛЫК МҮНӨЗДӨМӨЛӨР

Таза/Брутто салмак (кг)	5,8/7,2
Кронштейн түрү VESA	200x200/M6
Экрандын активдүү өлчөмү	40"
Тараптардын катышы	16:9
Уруксат	1920x1080
Жаңыртуунун жыштыгы (Гц)	60
Жарыктык (тип: кд/м <sup>2</sup> ) (nit)	220
Контраст коэффициенти (стандарттуу)	5000:1
Көрүү бурчу (L/R)	170°/170°

Жооп убактысы (TR+TF/TYPE) (мс)	9,5
Түстөрдүн саны	16,7 М (8-BIT)
Аяктоо панели	HDMI, RF, CI, Mini AV, COAX
Алдыңкы панели	2xHDMI
Операциондук тутуму	Non-OS
CPU процессору	MSD3663
DDR эс модульду сыйымдуулугу	128
Flash эс (Гб)	8
Кабыл алуу диапазону	43.25 мГц – 867.25 мГц
Кирүүчү каршылык	75Ω
Видео стандарттары	PAL/SECAM
Каналдардын максималдуу саны	100
Санариптик тюрнерлер	DVB T/T2/C
Сүрөт режимдер	Үй, Жаркыраган, Стандарттуу, Жумшак, Ыңгайлаштырылган
Тарак сыяктуу 3D чыпка	жеп
Динамикалык ызы-чууну азайтуу	жеп
Баланс	жеп
Стерео	NICAM/A2
Үн режимдери	Стандарттык, Музыка, Кино, Спорт, Көңүмүш
Dolby/dolby+ surround	жеп
Экрандагы менюнун тиби	Англисче, Орусча
Уйку таймер	жеп
Ата-энелик көзөмөл	жеп
Түстөрдүн температурасы	Жылуу, Муздак, Стандарттуу
ARC	жеп
CEC	жеп

Видео кодектер	MPEG2, MPEG2_HQ, MPEG4, MPEG4_SD/HQ, AVC/H.264, HEVC/H.265
Аудио кодектер	MPEG1/2 Layer3, AAC, EAC3
Фото кодектер	JPEG, BMP, PNG
Динамиктердин чыгуучу күчтүүлүгү	2x8 Вт
Номиналдуу чыңалуу	220-240 В -50/60 Гц
Керектелүүчү күчтүүлүгү (Вт)	65
Күтүү режиминде керектөө	≤0.5 Вт
Алыстан башкаруу пулты	Stander IR RC
Энергия натыйжалуулугун классы	

#### 8. АЙЛАНА ЧӨЙРӨНҮ КОРГОО, ШАЙМАНДЫ УТИЛЬДЕШТИРӨӨ

Кутусу жана шайман өзү кайра иштетилүүчү материалдардан жасалган. Мүмкүн болушунча аларды кайра иштетилүүчү материалдар үчүн жасалган идишке таштаңыз.

#### 9. КҮӨБЛҮК ЖӨНҮНДӨ МААЛЫМАТ

Бул өңүмдүн иштөө мөөнөтү акыркы колдонуучуга сатылган күндөн баштап 10 жыл түзөт, шайман ушул эксплуатациялык көрсөтмөлөргө жана колдонулуп жаткан техникалык стандарттарга ылайык так колдонулса. Шаймандын чыгарылган күнү катардагы номерде көрсөтүлөт (2 жана 3 белгиси – жылы, 4 жана 5 белгиси – өң-дүрүш айы). Шайманды тейлөө боюнча сууорлоп пайда болгондо же шайман бузулган учурда, ТМ CENTEK ыйгарым укуктуу тейлөө борборунга кайрылыңыз. Дарегин <https://centek.ru/servis> сайтынан тапсаңыз болот. Колдоо кызматы менен байла-ныш жолдору: тел.: +7(988)24-00-178, VK: vk.com/centek\_krd. OOO «Ларина-Сер-вис» башкы тейлөө борбору, Краснодар шаары. Телефон.: +7 (861) 991-05-42. **Продукциянын шайкештик сертификати бар:**

№ ЕАЭС RU C-CN.HB62.B.00722/22 – 19.07.2022 ж. баштап.



#### 10. ӨНДҮРҮҮЧҮ ЖАНА ИМПОРТЧУ ЖӨНҮНДӨ МААЛЫМАТ

Импортоочу: OOO «Ларина-Электроникс». Дарек: Россия, 350080, г. Краснодар, ул. Демуса,

14. Тел.: +7 (861) 2-600-900.

#### УРМАТТУ КЕРЕКТӨӨЧҮ!

Бардык түзөктөрдүн кепилдик мөөнөтү акыркы керектөөчүгө сатылган күндөн баштап 36 ай. Ушул кепилдик куюну менен өндүрүүчү бул шаймандын жарактуу экендигин ырастайт жана өндүрүүчү тарабынан келип чыккан бардык бузууларды акысыз жоюу милдетин алып жатат.

38

#### КЕПИЛДИК ТЕЙЛӨӨ ШАРТТАРЫ

1. Кепилдик каттоонун төмөнкү шарттарын эске алуу менен жарактуу:

- баштапкы өндүрүүчүнүн кепилдик баракчасын туура жана так толтуруу, модельдин атын көрсөтүү, модельдин сериялык саны, сатылган күнү жазылса, ар бир кепилдик талонунда сатуучу фирманын штампы, сатуучу фирманын өкүлүнүн колу бар болсо.

Жогоруда көрсөтүлгөн документтер берилбеген учурда, же алардагы маалыматтар толук эмес, окупбай турган, карама каршы келген учурда, өндүрүүчү кепилдик кызматынан баш тартууга укуктуу.

2. Кепилдик төмөнкү иштөө шарттарын эске алуу менен жарактуу:

- шаймандын колдонуу көрсөтмөсүнө ылайык так колдонуу,
- эрежелерди жана коопсуздук талаптарын сактоо.

3. Кепилдик мезгил-мезгили менен техникалык тейлөө, тазалоо, орнотуу, шайманды ээсинин үйүндө жөндөө камтылбайт.

4. Кепилдикке кирбеген учурлар:

- механикалык зыян;
- шаймандын табигый эскириши;
- иштөө шарттарын сактабоо же ээсинин туура эмес аракеттери;
- туура эмес орнотуу, ташуу,
- табигый кырсыктар (чагылган, өрт, сел ж.б.), ошондой эле сатуучуга жана өндүрүүчүгө тийешеси болбогон башка себептер;
- шаймандын ичине бөтөн заттардын, суюктуктардын, курт-кумурскалардын кирип кетиши;
- уруксатсыз адамдар тарабынан оңдоо же структуралык өзгөрүүлөр;
- шайманды кесиптик максаттарда колдонуу (жүк ички керектөөнүн деңгээлинен ашат). Шайманды мамлекеттик техникалык стандарттарга ылайык болбогон телекоммуникация жана кабелдик тармактарга кошуу,
- буюмдун төмөнкү аксессуарларын иштен чыгышы, эгерде аларды алмаштыруу долбоордо каралса жана буюмду демонтаждоо менен байланышпаса:

- узактан башкаруу пульта, аккумулятордук кубаттагычтар, батареякалар, тышкы кубат берүүчү жана кубаттагычтар;
  - сарпалуучу материалдар жана аксессуарлар (чехол кутусу, курлар, баштыктар, торпор, бычактар, колбалар, табактар, жээкчелер, решёткалар, вертелдер, шпандар, түтүктөр, щёткалар, тиркемелер, чаң жыйноочулар, чыпкалар, жыт сиңиргичтер);
  - батареякалар менен иштеген шаймандар үчүн - жараксыз же түгөнгөн батареякалар менен иштөө;
  - батареяка менен иштеген шаймандар үчүн - батареякаларды кубаттоо эрежелеринин бузулушунан келип чыккан ар кандай зыян.
5. Берилген кепилдик өндүрүүчү тарабынан кошумча колдонулат жана керектөөчүнүн колдонуудагы мыйзамына ылайык укуктарын эч кандай чектебейт.
6. Өндүрүүчү ТМ CENTEK тин өндүрүшү адамдарга, үй жаныбарларына, керектүү мүлкүнө жана/же керектөөчүлөрдүн жана/же башка үчүнчү адамдардын этиятсыз аракеттерине (аракетсиздигине), форс-мажордук жагдайларга түздөн-түз же кыйыр түрдө келтирилген зыян үчүн жооп бербейт.

7. Тейлөө борборунга кайрылганда, буюм газга түрүндө гана берилет (шаймандын үстүндө тамактын капдыктары, чаң жана башка кир заттар болбошу керек).

Өндүрүүчү шаймандын дизайнын жана нүпүздөмөлөрүн алдын ала эскертүүсүз өзгөртүү укугун өзүнө калтырат.

Фирма-продавец / Фирма-сатушы / Чабмашող ընկերություն /  
Сатуучу / Vendor

Адрес фирмы-продавца / Сатушы фирманың мекенжайы /  
Чабмашող ընկերության իրավաբանական հասցե / Сатуучунун дареги /  
Seller's address

ФИО и телефон покупателя / Сатып алушының Т. А. Ә. және телефоны /  
Գնորդի անուն-ազգանուն-հարանուն և հեռախոսահամար /  
Сатып алуучунун аты-жөнү жана телефону/  
Full name and phone number of the buyer

Данные отрывные купоны заполняются представителем сервисного центра /  
Осы жыртылмалы купондарды буйымға жөндеу жүргізетін сервис орталығының өкілі  
толтырады / Հետևյալ կտրոնները լրացնում է ավտոմեքենա վերանորոգող ավտոարհային  
կենտրոնի ներկայացուցիչը / Бул жыртылган талондорду өкүл толтурат  
тейлөө борбору / These tear-off coupons are filled in by a representative of the  
service center



ВИД РЕМОНТА / ЖӨНДЕУ ТҮРҮ / ՎԵՐԱՆՈՐՈՂՈՒՄՆ ՏԵՍԱԿՍ /  
РЕМОНТТҮН ТҮРҮ / TYPE OF REPAIR

ДАТА ПОСТУПЛЕНИЯ / ЖӨНДЕҮГЕ ТҮСКЕН КҮНҮ / ՎԵՐԱՆՈՐՈՂՈՒՄՆ / ԸՆԴՈՒՆԱՄԱՆ ԱՍՏԱԹԻՎ /  
АЛУУ КҮНҮ / DATE OF RECEIPT

ДАТА ВЫДАЧИ / БЕРІЛГЕН КҮНҮ / ՀԱՆՁՆԱՄԱՆ ԱՍՏԱԹԻՎ / БЕРІЛГЕН КҮНҮ / RELEASE DATE

Гарантийный талон / Кепілдік талоны / Երաշխիքաբաշխ Կտրուկ /  
Кепілдік картасы / Warranty certificate №

**Внимание!** Пожалуйста, приобретите от продавца полностью заполненный гарантийный талон и отрывные талоны. Талон действителен при наличии всех штампов и отметок.

**Назар аударыңыз!** Сатушыдан кепілдік талоны мен уәбелі талондарды толық толтыруды талап етіңіз.

**Пысыртқыңыз:** Чыбыштың чыбыштың шырпылары мен уәбелі талондарды толтыруды талап етіңіз:

**Attention!** Please ask the seller to fill out the warranty card and tear-off coupons in full. The ticket is valid in the presence of all stamps and marks.

**Көңүл буртунуз!** Сатуучудан кепілдік талону жана жулунуп кеткен талондарды толтуруу менен толтурул берүүсүн суранабыз. Эгер бардык штамптар жана белгилер бар болсо, купон жарактуу.

Изделие / Буйым / Чыңың / Продукт / Product

Модель / Улгі / Улгіл / Model / Түрү

Серийный номер / Чыңыңың нумбры /  
Serial number / Серийлык нөмірі / Серийлык саны

Дата продажи / Сату күні / Date of sale /  
Чыбыштың шыбышың / Сатылган күнү

Данные отрывные купоны заполняются представителем фирмы-продавца /  
These tear-off coupons are filled in by a representative of the seller /

Сатушы-фирма толтырады / Бул талондор сатуучунун өкүлү тарабынан толтурулат /

ԿրшովուԷ ԿԿԿԿԿԿ ԿԿԿԿԿԿԿԿԿԿԿԿ



Изделие / Буйым / Учурд / Продукт / ПРОДУКТ

Модель / Улгі / Улгіл / MODEL / Түрү

Серийный номер / Учурдун нумбры /  
SERIAL NUMBER / СЕРИЯЛЫК НӨМІРІ / СЕРИЯЛЫК САНЫ

Дата продажи / Сату күні / DATE OF SALE /  
Чыбыштың шыбышың / Сатылган күнү

ПРОДАВЕЦ / ФИРМА-САТУШЫ / ЧЫБЫШТЫҢ ШЫБЫШЫ /  
САТУУЧУ / VENDOR