

CENTEK®

СТ-8585 Smart

ТЕЛЕВИЗОР
ТЕЛЕДИДАРЫ
ՀԵՌՈՒՍՏԱՅՈՒՅՑ
TV
СЫНАЛГЫ
TELEVIZOR

РУКОВОДСТВО ПОЛЬЗОВАТЕЛЯ
ҚОЛДАНУШЫ НҰСҚАУЛЫҒЫ
ՕԳՏԱԳՈՐԾՈՂԻ ՁԵՆԱՐԿԸ
КОЛДОНУУЧУН ЖЕТЕКЧИЛИГИ
INSTRUCTION MANUAL
FOYDALANUVCHI UCHUN QO'LLANMA



СЕРИЯ СТ

РУССКИЙ

УВАЖАЕМЫЙ ПОТРЕБИТЕЛЬ!

Благодарим Вас за выбор продукции TM SENCEK.

Мы гарантируем безупречное функционирование данного изделия при соблюдении правил его эксплуатации.

Изготовитель не несет ответственности в случае использования прибора не по прямому назначению и при несоблюдении правил и условий, указанных в настоящей инструкции, а также в случае попыток некачественного ремонта прибора. Если Вы желаете передать прибор для использования другому лицу, пожалуйста, передавайте его вместе с настоящей инструкцией.

Телевизор является бытовым прибором и не предназначен для использования в промышленных и коммерческих целях!

Телевизор – это электронное устройство для приема и отображения изображения и звука, передаваемого по беспроводным каналам или по кабелю (в том числе телевизионным программам или сигналам от устройств воспроизведения видеосигнала – например, DVD/Blu-ray-проигрывателей, игровых приставок и т. д.).

ВАЖНЫЕ ИНСТРУКЦИИ ПО БЕЗОПАСНОСТИ. ПРОЧИТЕ ВНИМАТЕЛЬНО И СОХРАНИТЕ ДЛЯ ДАЛЬНЕЙШЕГО ИСПОЛЬЗОВАНИЯ.

1. МЕРЫ БЕЗОПАСНОСТИ

ПРЕДУПРЕЖДЕНИЕ: во избежание поражения электрическим током не пытайтесь разобрать телевизор и устранить неисправность самостоятельно! Обратитесь за помощью к сертифицированным специалистам!

⚠ Молния внутри равносоставленного треугольника предупреждает пользователя о наличии неизолированного «опасного напряжения».

⚠ Восклицательный знак внутри треугольника указывает на важные инструкции по эксплуатации и техническому обслуживанию, на которые стоит обратить внимание.

ВНИМАНИЕ! Не пытайтесь модифицировать данный продукт в любой форме без письменного разрешения от поставщика.

Рисунки и иллюстрации в данном руководстве пользователя представлены только для справки и могут отличаться от фактического внешнего вида товара. Конструкция и характеристики изделия могут быть изменены без предварительного уведомления.

ВАЖНЫЕ ПРЕДУПРЕЖДЕНИЯ И ПРЕДОСТЕРЕЖЕНИЯ!

Неадекватное обращение с электроприбором может привести к травмам и повреждению имущества. Этот продукт был спроектирован и изготовлен с самым высоким приоритетом по безопасности. **НО НЕПРАВИЛЬНОЕ ИСПОЛЬЗОВАНИЕ МОЖЕТ ПРИВЕСТИ К ПОРАЖЕНИЮ ЭЛЕКТРИЧЕСКИМ ТОКОМ ИЛИ ВОЗНИКНОВЕНИЮ ПОЖАРА.** Чтобы предотвратить потенциальную опасность, пожалуйста, соблюдайте следующие инструкции по установке, эксплуатации и чистке изделия:

– Используйте только аксессуары, указанные производителем. Использование аксессуаров, не рекомендованных производителем, может привести к травмам.

– Чтобы уменьшить риск возникновения пожара или поражения электрическим током, не подвергайте данный прибор воздействию дождя или влаги. Не устанавливайте на прибор емкости с жидкостью. Не подвергайте прибор воздействию капель или брызг.

– Не используйте и не храните легковоспламеняющиеся или горючие материалы вблизи устройства, так как это может привести к пожару или взрыву. Не кладите никакие источники открытого пламени (зажженные свечи, сигареты или ароматические палочки) на верхнюю часть телевизора.

– Предупреждение: для предотвращения распространения огня всегда держите свечи и другие источники открытого пламени вдали от устройства.

– При установке телевизора нужно выдерживать расстояние не менее 4 см между телевизором и другими объектами (стена, шкаф, боковые мебели и т. д.) для обеспечения надлежащей вентиляции. Отсутствие вентиляции может привести к пожару или проблемам с устройством из-за его чрезмерного нагрева.

– Этот продукт предназначен для эксплуатации ТОЛЬКО (!) с типом электропитания, указанным на этикетке. Если вы не уверены в типе электропитания в вашем доме, обратитесь в местную энергетическую компанию.

– Не перегружайте сетевые розетки, удлинители или адаптеры, так как это может привести к возгоранию или поражению электрическим током.

– Перед установкой телевизора убедитесь, что напряжение в вашей сети соответствует напряжению, указанному на табличке прибора.

– В целях безопасности большинство приборов рекомендуют подключать отдельно в розетку без использования различных тройников и разветвителей.

– Розетки закрытые телевизором могут стать труднодоступными.

– Вилка аппарата служит для подключения/отключения устройства к/от электросети, она должна быть легкодоступной.

– При монтаже устройства на стену устанавливайте его в соответствии с инструкцией, предоставляемой производителем кронштейна/телевизора.

– Не размещайте изделие на неустойчивой подставке, треноге или столе. Установка изделия на неустойчивую поверхность может привести к его падению, серьезным травмам, а также к повреждению изделия.

– Всегда ставьте телевизор на мебель, которая может безопасно удерживать его. Убедитесь, что края телевизора не выступают за пределы мебели, на которой он стоит.

– Никогда не засовывайте предметы в телевизор через отверстия или проемы. В приборе высокое напряжение, и вставка предмета может привести к поражению электрическим током и/или короткому замыканию внутренних частей. По этой же причине не допускайте попадания воды или другой жидкости на изделие.

– Данное устройство должно обслуживаться только авторизованными и правильно обученным специалистом. Открытые крышки или другие попытки пользователя отремонтировать устройство могут привести к серьезным травмам или смерти от поражения электрическим током, а также к возникновению пожара.

– Если прибор нуждается в ремонте, убедитесь, что обслуживающий специалист использует запасные части, указанные изготовителем или имеющие те же характеристики и производительные, что и у оригинальных запчастей. Использование посторонних деталей может привести к пожару, поражению электрическим током и/или другим опасностям.

– После завершения обслуживания или ремонта попросите специалиста выполнить проверку безопасности, чтобы убедиться, что телевизор находится в надлежащем рабочем состоянии.

– Не позволяйте детям играть с полиэтиленовым пакетом, в который был упакован телевизор. Невыполнение этого требования может привести к удушью.

– Батареи (батареиный блок или автономные батареи) не должны подвергаться воздействию избыточного тепла (солнечного света, огня и т. п.). Не выбрасывайте батареи вместе с бытовыми отходами. Верните их в пункт сбора старых батарей.

– Установите антенну вдали от высоковольтных линий электропередач и коммуникационных кабелей и убедитесь, что она установлена надежно. Если антенна касается линии электропередач, прикосновение к антенне может привести к пожару, поражению электрическим током или серьезной травме.

1. Условия эксплуатации:

– температура воздуха от 15 до 35 °C

– относительная влажность воздуха от 45 до 75 %

– атмосферное давление от 86 до 106 кПа (от 650 до 800 мм рт. ст)

2. Обозначения переменного и постоянного тока:

.. знак переменного тока

== знак постоянного тока

ИНСТРУКЦИЯ ПО ТЕХНИКЕ БЕЗОПАСНОСТИ

1. Прочтите и сохраните данную инструкцию. Соблюдайте инструкции и следуйте всем предупреждениям.

2. Не используйте прибор вблизи воды.

3. Не закрывайте телевизор антенной. Не следует закрывать вентиляционные отверстия такими предметами, как газеты, скатерти, шторы и т. п.

4. Не устанавливайте вблизи источников тепла, таких как радиаторы, обогреватели, печи или другие приборы (включая усилители), выделяющие тепло.

5. Не используйте розетку питания, которая повреждена или не подходит по типу. Убедитесь, что штепсель и розетка правильно соединены. Защищайте штепсель и розетку от пыли и контакта с металлическими предметами.

6. Расскажите детям, что опасно забираться на мебель, чтобы достать пульт управления телевизором.

7. Если вы пользуетесь мобильной подставкой для телевизора, то соблюдайте осторожность во время ее перемещения, чтобы избежать травмы от опрокидывания. Неожиданные остановки, чрезмерные усилия и неровная поверхность пола могут привести к падению изделия с подставки.

8. Для дополнительной защиты прибора во время грозы или когда он остается без присмотра и не используется в течение длительного времени, отключите его от розетки и отключите кабельную систему.

9. Для технического обслуживания обращайтесь к квалифицированному обслуживающему персоналу. При повреждении шнура питания его замену во избежание опасности должны производить изготовитель, сервисная служба или подобный квалифицированный персонал.

10. Прибор не предназначен для использования лицами (включая детей) с пониженными физическими, сенсорными или умственными способностями или при отсутствии у них жизненного опыта или знаний, если они не находятся

под присмотром или не проинструктированы об использовании прибора лицом, ответственным за их безопасность. Дети должны находиться под присмотром для недопущения игр с прибором.

ПРИМЕЧАНИЕ:

- Не подключайте телевизор в розетку с питанием выше указанного диапазона.
- Перед подключением к внешнему устройству, пожалуйста, сначала убедитесь, что телевизор и внешнее устройство были отключены. Перед включением проверьте соответствие названия и цвета штекеров и разъемов.
- Пожалуйста, при отсоединении шнура питания держитесь за изолированную часть вилки, не касайтесь металлической части.

ПРИМЕЧАНИЕ:

- Утилизация этого продукта должна выполняться в соответствии с местными правилами. Не выбрасывайте этот продукт с общей утилизацией бытовых отходов.
- Иногда несколько неактивных пикселей могут отображаться на экране в виде фиксированной синей, зеленой или красной точки. Обратите внимание, что это не влияет на производительность вашего продукта.
- Не касайтесь экрана, не удерживайте пальцы на нем в течение длительного периода. Это может произвести временный эффект искажения на экране.
- Не рекомендуется долго держать неподвижное (статичное) изображение на экране, а также не нужно делать изображение слишком ярким: уменьшите яркость и контраст, когда изображение неподвижно (статично).

2. КОМПЛЕКТНОСТЬ

- Телевизор – 1 шт.
- Пульт дистанционного управления (ПДУ) – 1 шт.
- Батарея для ПДУ* – 2 шт.
- Съёмная ножка – 2 шт.
- Комплект винтов для крепления подставок – 1 шт.
- Комплект резиновых шайб для подставок* - 1 шт.
- Руководство пользователя – 1 шт.

* поставляется опционально

3. МОНТАЖ

Монтаж ножек

1. Распакуйте торговую коробку и достаньте корпус телевизора и подставки.
2. Убедитесь, что телевизор выключен.
3. Удалите защитную пленку с поверхности корпуса телевизора и подставки.
4. Положите телевизор экраном вниз на мягкую поверхность, чтобы предотвратить его повреждение.
5. Вставьте ножки подставки в разъемы в нижней части телевизора.
6. Закрепите подставки, используя все винты, идущие в комплекте.
7. (опционально) После фиксации ножек к корпусу телевизора установите уплотнительные резинки из комплекта аксессуаров в соответствующие отверстия на нижней части подставок.

Монтаж телевизора на стене

1. Аккуратно положите телевизор на стол, застеленный мягкой тканью, во избежание появления царапин.
2. Открутите винты на нижней стойке подставки отверткой. Снимите подставку. Данные действия производите аккуратно.
3. Настройте кронштейн так, чтобы он мог быть закреплен на стене в соответствии с рисунками 3 и 4.
4. Просверлите на стене 4 отверстия (масштаб дан для справки) и закрутите туда 4 болта.
5. Отверткой закрепите болты на задней стене телевизора, как показано на рисунке 4. Разместите телевизор на стене.

ПРИМЕЧАНИЕ:

1. Крепление для монтажа на телевизоре соответствует стандарту VESA.
2. Использовать кронштейн на стене не обязательно.
3. При проведении операций по сборке вблизи стены и перед стеной не должно быть никаких других предметов.
4. Монтаж должен осуществляться квалифицированным специалистом.
5. При монтаже соблюдайте требования инструкции по сборке кронштейна.
6. Рисунки приведены для справки.

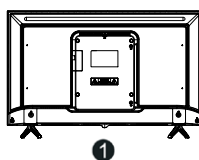

1

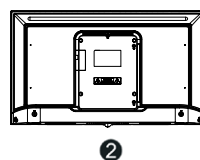

2

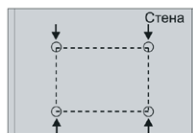

3



4

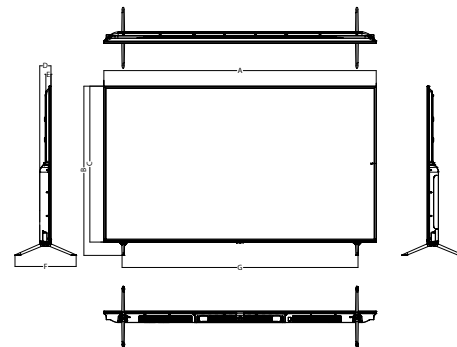

Модель	СТ-8585
Размер без подставки (мм)	1899x1087
Размер с подставкой (мм)	1899x1180
A (мм)	1899
B (мм)	1180
C (мм)	1087
D (мм)	78
E (мм)	36
F (мм)	426
G (мм)	1645

4. НАЧАЛО РАБОТЫ

ПЕРЕДНЯЯ ПАНЕЛЬ ТЕЛЕВИЗОРА

Перед установкой и использованием, пожалуйста, внимательно прочитайте соответствующие разделы «Важные предупреждения и предостережения» и «Инструкции по технике безопасности».

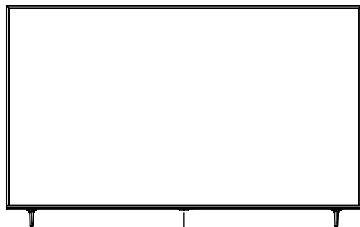

Датчик ДУ / Индикатор питания

ЗАДНЯЯ ПАНЕЛЬ ТЕЛЕВИЗОРА

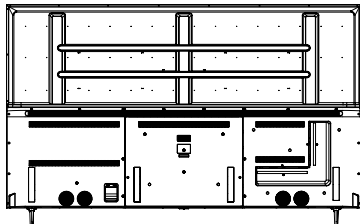

ПАНЕЛЬ ТЕЛЕВИЗОРА

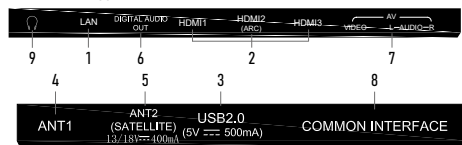

1. LAN – разъем локальной сети LAN RJ-45. Для подключения сети используйте кабель LAN со штекером RJ-45 (в комплект поставки не входит).

2. HDMI – вход для HDMI. Возможность подключения внешней аудиосистемы по обратному звуковому каналу (ARC) HDMI только для входа HDMI2.
3. USB – разъем для подключения устройств USB 2.0 (работает в режиме «Медиаплеер»).
4. ANTI – антенный вход (75 Ом).
5. ANT2 (SATELLITE) – вход для спутниковой антенны.
6. DIGITAL AUDIO OUT – коаксиальный цифровой выход звука.
7. AV – входные разъемы телевизора для подключения левого/правого аудиоканалов различных внешних источников при подключенном композитном внешнем сигнале.
8. COMMON INTERFACE – слот для подключения CAM-модуля.
9. – разъем для подключения наушников.
10. – кнопка включения/выключения питания.

ПРИМЕЧАНИЕ: опции входных/выходных соединений могут изменяться в зависимости от конкретной модели изделия.

НАЧАЛО РАБОТЫ

Использование пульта управления

- Направляйте пульт дистанционного управления на датчик дистанционного управления (ДУ), расположенный на телевизоре. Пульт может не работать, если между пультом и датчиком ДУ находится какой-либо объект.
- При использовании телевизора в ярко освещенном помещении инфракрасный датчик ДУ может не работать надлежащим образом.
- Рекомендуемое максимальное эффективное расстояние для использования пульта ДУ составляет около 7 метров.

Замена батарей

Своевременно производите замену батарей. Чтобы пульт ДУ работал, установите батареи согласно инструкции.

ВНИМАНИЕ! При неправильной установке батарей возможен взрыв. Батареи заменять батареями только того же или аналогичного типа.

Установка батарей в пульт управления

1. Откройте крышку на задней стороне пульта дистанционного управления.
2. Установите две батареи типа AAA. Убедитесь, что «+» и «-» на концах батарей совпадают с указателями внутри отсека.
3. Закройте крышку.

Включение и выключение телевизора

– Включение телевизора

Подключите телевизор к розетке. Если телевизор имеет включатель питания, включите его в первую очередь. В режиме ожидания нажмите кнопку питания на пульте, чтобы включить телевизор.

– Выключение телевизора

Нажмите кнопку питания на пульте, чтобы включить режим ожидания. Не оставляйте надолго телевизор в режиме ожидания. Рекомендуем отсоединить шнур питания.

ПРИМЕЧАНИЕ:

При случайном выключении питания телевизор автоматически вернется в режим ожидания после восстановления электропитания. Чтобы обеспечить нормальное использование телевизора, частое выключение и включение питания запрещено, поэтому при случайном выключении питания рекомендуется отсоединить шнур питания от розетки.

ПУЛЬТ ДИСТАНЦИОННОГО УПРАВЛЕНИЯ (ДУ)



ПРИМЕЧАНИЕ:

Кнопки пульта ДУ могут отличаться от изображения в руководстве пользователя.

Стартовая настройка

1. Присоедините телевизор к розетке и нажмите кнопку включения на корпусе или пульте телевизора. Дождитесь, когда телевизор загрузится и на экране отобразится приветствие. Затем нажмите OK на пульте.
2. Прочитайте пользовательское соглашение и нажмите OK на пульте.
3. Выберите, как телевизор будет подключен к интернету: через Wi-Fi или локальную сеть. Если используется беспроводная сеть, найдите ее в списке, нажмите OK на пульте и введите пароль от сети. Для подключения к локальной сети просто подключите провод LAN и выберите Локальная сеть. Если вы не хотите подключать телевизор к интернету, нажмите Пропустить – произойдет переход к этапу подключения пульта (см. п. 7). Обратите внимание, что без интернета вы не сможете смотреть телеканалы и видео из сети, кроме того, у телевизора не будет обновляться прошивка.
4. Телевизор начнет поиск обновлений прошивки в интернете. Дождитесь завершения операции.
5. Войдите в свой аккаунт на Яндексе:
 - Если на вашем смартфоне стоит приложение Яндекс и вы в нем авторизованы, откройте его, в поисковой строке нажмите на значок камеры и отсканируйте QR-код с экрана телевизора.

- Если у вас нет приложения Яндекс, на любом подключенном к интернету компьютере, телефоне или планшете откройте браузер и введите в адресную строку yandex.ru/activate. Если на сайте отобразится запрос авторизации — войдите в свой аккаунт. Затем введите код с экрана телевизора и нажмите **Войти**.
 - Если для входа в аккаунт Яндекса вы используете двухфакторную аутентификацию, откройте приложение Яндекс.Ключ и отсканируйте QR-код с экрана телевизора.
6. Дождитесь завершения авторизации и нажмите **OK** на пульте.
 7. На экране отобразится запрос на подключение пульта к телевизору через Bluetooth. Для начала подключения одновременно нажмите кнопки уменьшения и увеличения громкости на пульте и удерживайте их, пока индикатор не замигает. Когда подключение завершится, откроется домашний экран телевизора.

ДОМАШНИЙ ЭКРАН

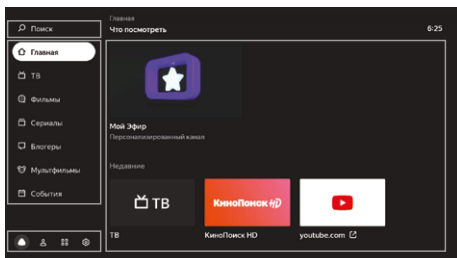

Поиск - выберите, чтобы найти видео в интернете.

Главная - телеканалы и видео, рекомендуемые персонально вам. Чем больше вы смотрите видео и передач, тем точнее будут рекомендации. Также в этом разделе можно включить «Мой Эфир» — канал, программа которого формируется с учетом ваших интересов.

ТВ - эфирные аналоговые и цифровые, кабельные, спутниковые и интернет-каналы, доступные на телевизоре.

Фильмы - тысячи фильмов — от легенд кинематографа, до новинок и эксклюзивов*.

Сериалы - лучшие российские и зарубежные сериалы*.

Блогеры - ролики с YouTube.

Мультфильмы - мультсериалы, короткометражные и полнометражные анимационные фильмы*.

 - Приложения на телевизоре (см. раздел «Как пользоваться приложениями»).

 - Настройки телевизора (см. раздел «Настройка»).

 - Управление аккаунтами (см. раздел «Добавить аккаунт»).

*Для просмотра нужна подписка Яндекс.Плюс или КиноПоиск. Действующий промпериод или промокод также подойдет.

НАСТРОЙКА

Подключить пульт или другое устройство через Bluetooth

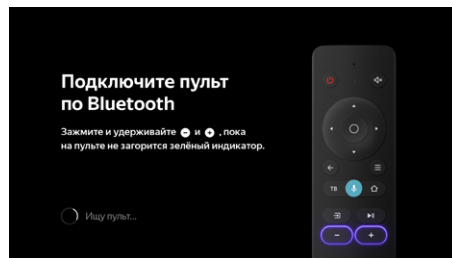

Если при первом включении вы не связали пульт и телевизор через Bluetooth, сделайте это позднее — иначе вы не сможете пользоваться голосовым вводом. Кроме того, так же вы можете подключить клавиатуру, мышь, джойстик или другое устройство управления:

- На домашнем экране телевизора нажмите , затем перейдите в раздел **Настройки устройства** и в группе **Пульт и аксессуары** выберите **Добавить устройство**.
- Переведите устройство в режим подключения. Если вы привязываете пульт, одновременно зажмите кнопки уменьшения и увеличения громкости на нем и подождите, пока не замигает индикатор.
- Дождитесь, когда телевизор обнаружит устройство и подключится к нему.

Изменить дату и время

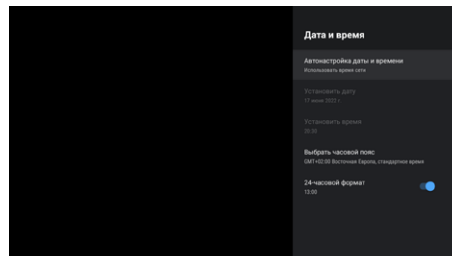

- На домашнем экране телевизора нажмите , затем перейдите в раздел **Настройки устройства** и выберите **Дата и время**.
- Измените настройки:
 - Чтобы дата и время автоматически определялись через интернет, нажмите **Автонастройка даты и времени** и включите опцию **Использовать время сети**. Если время при этом отображается не для вашего часового пояса, вернитесь в меню настроек даты и времени, нажмите **Выбрать часовой пояс** и найдите пояс своего региона.
 - Если вы хотите задать настройки даты или времени вручную, нажмите **Автонастройка даты и времени** и выключите опцию **Использовать время сети**. Затем в меню настроек даты и времени установите нужные значения.

Изменить настройки экрана

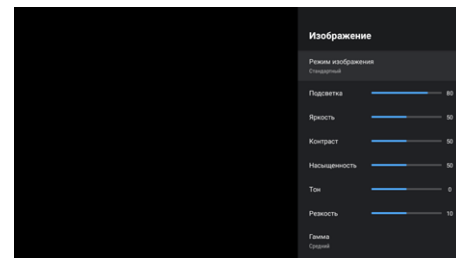

- На домашнем экране телевизора нажмите , и выберите **Изображение**.
- Измените настройки:
 - **Подсветка**. Меняет яркость экрана.
 - **Режим изображения**. Яркость, контраст, сплайвинг и другие настройки, подобранные для конкретного типа видео. Выберите режим, который соответствует тому, что вы чаще всего смотрите — например, для просмотра спортивных передач и видео подойдет режим Спорт.
 - **Цветовая температура**. Оттенок цвета, который будет накладываться на изображение. Как правило, лучше всего изображение выглядит со стандартной или теплой температурой цвета, однако стоит поэкспериментировать и выбрать ту температуру, которая нравится именно вам.
 - **Шумоподавление**. Если включить эту опцию, телевизор будет пытаться автоматически улучшить изображение: убрать помехи и размытость. Если обычно вы смотрите качественное видео, подавление шума можно оставить средним или выключить.
 - **Формат изображения**. Определяет соотношение сторон экрана. По умолчанию соотношение установлено как 16:9 — это подходит для большинства каналов и видео. Если вы смотрите видео другого формата или хотите увеличить изображение, выберите подходящий пункт в списке.
 - **MEMC**. Делает изображение более плавным и четким за счет добавления кадров в видео. Для видео хорошего качества настройку использовать необязательно — можно выключить или установить в средний режим работы.

Изменить настройки звука

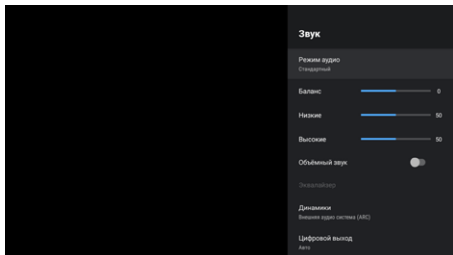

- На домашнем экране телевизора нажмите и выберите **Звук**.
- Измените настройки:
 - **Системные звуки.** Выключите, если не хотите, чтобы телевизор сопровождал звуками команды с пульта (перемещения по меню, ввод текста и др.).
 - **Уравнивание громкости.** Усредняет громкость разных телевизионных каналов и видео — чтобы при переключении между ними звук не был слишком громким или тихим.
 - **Объемный звук.** Обрабатывает звук таким образом, чтобы он звучал объемно даже на двух динамиках телевизора.
 - **Режим аудио.** Настройки звука, подобранные под конкретный тип видео. Выберите режим, который соответствует тому, что вы чаще всего смотрите — например, для просмотра музыкальных клипов подойдет режим **Музыка**.
 - **Цифровой аудио вывод.** Определяет, цифровой или аналоговый звук транслировать на аудиосистему. Выберите **PCM**, чтобы принудительно передавать цифровой звук, **Auto** — чтобы телевизор сам определял тип передаваемого звука, и **Выкл.**, если вы не хотите выводить цифровой звук на внешнее устройство. Некоторые аудиосистемы не могут принимать цифровой звук. В этом случае выключите цифровой аудио вывод или переключите его в режим **Auto**.

Настроить каналы

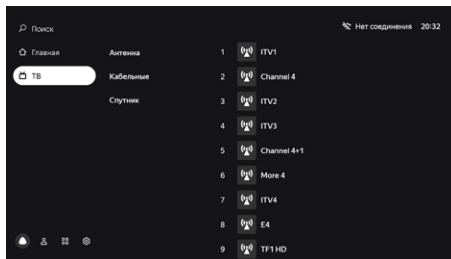
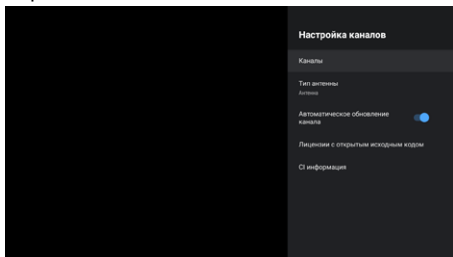

Найти аналоговые каналы

- Соедините антенну и телевизор, как указано в разделе «Подключение антенны».
- На домашнем экране телевизора нажмите , затем перейдите в раздел **Настройка каналов** и выберите **Аналоговое ТВ**.
- Если вы хотите добавить все доступные каналы, нажмите **Автоматическая настройка программ** и введите параметры нужного канала.

Найти цифровые каналы (антенна)

- Соедините антенну и телевизор, как указано в разделе «Подключение антенны».
- Если оператор телевидения предоставляет доступ к каналам с помощью декодирующей карты, вставьте ее в слот **COMMON INTERFACE** на задней панели телевизора.
- На домашнем экране телевизора нажмите , затем перейдите в раздел **Настройка каналов** и выберите **Цифровое ТВ (антенна)**.
- В списке **Страна** найдите свою страну.
- Выберите порядок сохранения каналов. Включите опцию **LCN**, чтобы каналы сохранились в порядке, заданном оператором телевидения, и выключите, если хотите, чтобы они упорядочивались по частоте. Эта опция работает только при автонастройке каналов.
- Если вы хотите добавить все доступные каналы, нажмите **Автоматическая настройка**. Чтобы добавить канал вручную, нажмите **Ручная настройка** и введите параметры нужного канала.

Найти цифровые каналы (кабельное ТВ)

- Соедините антенну и телевизор, как указано в разделе «Подключение антенны».
- Если оператор телевидения предоставляет доступ к каналам с помощью декодирующей карты, вставьте ее в слот **COMMON INTERFACE** на задней панели телевизора.
- На домашнем экране телевизора нажмите , затем перейдите в раздел **Настройка каналов** и выберите **Цифровое ТВ (кабель)**.
- В списке **Страна** найдите свою страну.

- Если вы хотите добавить все доступные каналы, нажмите **Автоматическая настройка**. Чтобы добавить канал вручную, нажмите **Ручная настройка** и введите параметры нужного канала.

Найти спутниковые каналы

- Узнайте у оператора спутникового телевидения параметры для подключения к спутникам:
 - Название спутников, направление и углы долготы, группу (диапазон).
 - Характеристики транспондеров на спутнике: частоту, скорость передачи данных, полярность.
 - Характеристики своей спутниковой тарелки, конверторов (LNB) и переключателей: тип конвертора, версию протокола DiSEqC и тон сигнала для переключателя, а также поддерживает ли переключатель технологию Toneburst.
- Соедините спутниковую антенну и телевизор, как указано в разделе «Подключение антенны».
- Если оператор телевидения предоставляет доступ к каналам с помощью декодирующей карты, вставьте ее в слот **COMMON INTERFACE** на задней панели телевизора. Подробнее о карте можно прочитать в разделе «Подключение карты условного доступа CI+».
- На домашнем экране телевизора нажмите , затем перейдите в раздел **Настройка каналов** и выберите **Спутниковое ТВ**.
- Проверьте, верно ли указаны параметры каждого спутника, на который наведена антенна: найдите спутник в списке, затем нажмите и удерживайте кнопку **OK** на пульте — откроется выпадающее меню. В нем выберите **Редактировать**. Если нужного спутника нет в списке, вверх списка спутников нажмите **+** и укажите параметры спутника.
- Выберите спутник, перейдите в список **Транспондер** и найдите приемопередатчик спутников, сигналы с которых будут принимать антенна. Проверьте, верно ли указаны параметры каждого транспондера: выберите его, затем нажмите и удерживайте кнопку **OK** на пульте — откроется выпадающее меню. В нем выберите **Редактировать**.
- Выберите спутник, перейдите в список **Параметры сканирования** и укажите настройки переключателя и конвертора.
- Нажмите **Начать поиск** и задайте параметры поиска:
 - **Тип поиска.** Выберите **Поиск сети**, если у вас указаны корректные транспондеры, — телевизор быстро опросит их и составит список каналов. Если вы не уверены в корректности параметров транспондеров, используйте поиск **Слепое сканирование** — телевизор просканирует весь частотный диапазон спутников и самостоятельно обнаружит транспондеры и каналы на них.
 - **Тип канала.** Если хотите, чтобы телевизор сохранял только бесплатные каналы, выберите **Свободные каналы**. Чтобы сохранить и платные, и бесплатные каналы, отметьте **Все каналы**.
 - **Тип службы.** Укажите, каналы какого типа нужно сохранять: телевизионные (DTV), радио или все.
- Нажмите **Начать поиск** и подождите завершения сканирования спутников. Это может занять до получаса.

Добавить канал в избранное

Избранные каналы отображаются в группе **Избранное** в списке каналов — там их можно быстро найти.

Чтобы добавить канал:

- На домашнем экране телевизора нажмите **TV**.
- Выберите канал, затем нажмите и удерживайте кнопку **OK** на пульте, пока рядом с названием канала не появится значок **♥**.

Включить детский режим

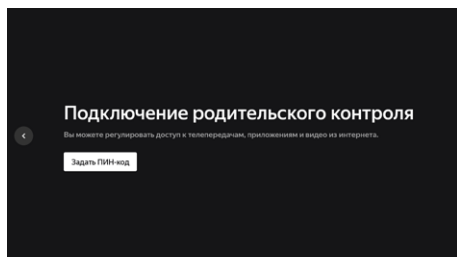

- На домашнем экране телевизора нажмите **⚙**, затем перейдите в раздел **Настройки устройства** и выберите **Родительский контроль**.
- Задайте код доступа — не зная его дети не смогут сами менять настройки родительского контроля.
- Выберите уровень фильтрации в поиске и ограничения по возрастному рейтингу. Когда вы в следующий раз попытаетесь открыть меню **Родительский контроль**, телевизор запросит текущий PIN-код. Если вы забыли его и пять раз ввели неверно, телевизор предложит сбросить код. Введите мастер-ПИН 0000, а затем задайте новый код.

Заново подключить к интернету

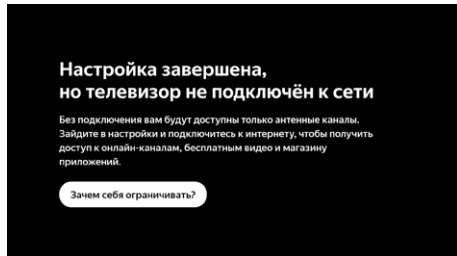

Если телевизор был подключен к интернету с помощью кабеля, отсоедините его и подключите заново так, как написано в разделе «Подключение внешних устройств».

Чтобы заново подключить телевизор к Wi-Fi:

- Вытащите кабель из разъема **LAN**, если вы подключены к интернету через него.
- На домашнем экране телевизора нажмите **⚙**, затем выберите **Сеть**.
- Если вы хотите переподключить телевизор к сети, у которой сменился пароль, то сначала удалите ее. Для этого выберите сеть в списке доступных и нажмите **Удалить эту сеть**.
- В списке доступных сетей найдите нужную и введите пароль от нее.

Добавить аккаунт

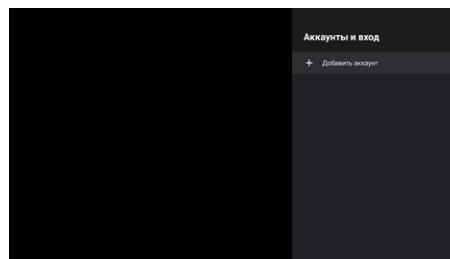

Если вы пользуетесь телевизором вместе с семьей, добавьте аккаунты близких в телевизор. Вы сможете переключаться между аккаунтами: история просмотра не будет смешиваться, поэтому рекомендации фильмов, телеканалов и видео для каждого члена семьи будут точнее.

Чтобы добавить аккаунт, на домашнем экране нажмите **⚙**, выберите **Добавить пользователя** и следуйте инструкциям на телевизоре. Добавленный аккаунт автоматически станет активным — рекомендации будут подбираться с учетом предпочтений владельца, также будет использоваться его подписка Яндекс.Плюс или КиноПоиск.

Если какой-то аккаунт на телевизоре больше не нужен, выйдите из него: на домашнем экране телевизора нажмите **⚙**, выберите аккаунт и нажмите **Выйти из аккаунта**.

Обновить прошивку

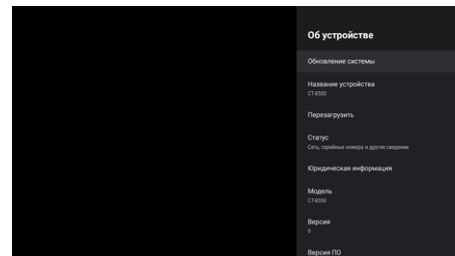

Телевизор автоматически проверяет наличие обновлений и устанавливает их. Если вы хотите посмотреть текущую версию прошивки или принудительно обновить ее:

- На домашнем экране телевизора нажмите **⚙**, затем перейдите в раздел **Настройки устройства**.
- Выберите **Об устройстве**. Текущая версия прошивки отображается в пункте **Сборка**. Чтобы обновить прошивку, нажмите **Обновление системы**.

Сбросить настройки

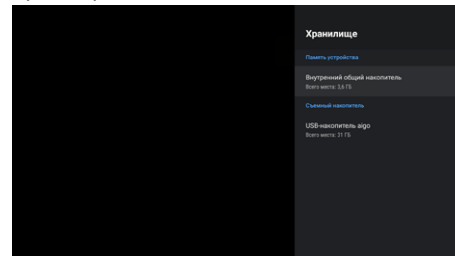

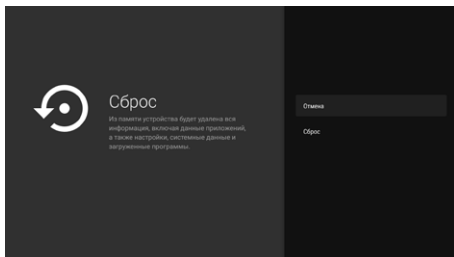

На домашнем экране телевизора нажмите **⌘**, затем перейдите в раздел **Настройки устройства** и выберите **Хранилище и Сброс**. Нажмите **Заводские настройки**, подтвердите выполнение операции и подождите, пока сброс настроек завершится. Затем заново настройте телевизор.



Другие настройки

О других настройках телевизора читайте в справке на сайте yandex.ru/support/smart-tv.

Смотреть телеканалы, фильмы, сериалы и ролики

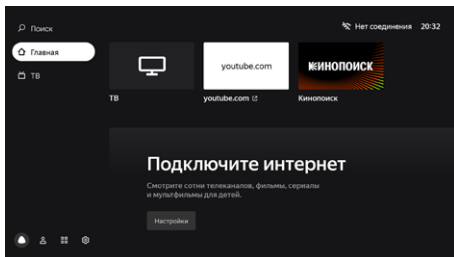

Этот телевизор необязательно подключать к кабельному, спутниковому или аналоговому телевидению: в нем уже доступны трансляции десятков интернет-телеканалов. А если у вас есть подписка Яндекс.Плюс или КиноПоиск, то выбор не ограничивается только телеканалами — можно выбрать фильм или сериал из библиотеки КиноПоиска.

Чтобы включить телепрограмму, фильм, сериал, ролик видеоблогера или мультфильм, выберите нужный раздел меню в левой части экрана. Если не знаете, что посмотреть, перейдите в раздел **Главная** — в нем собрано видео, рекомендуемое вам.

Искать видео на КиноПоиске или в сети

Чтобы найти ролик из интернета или фильм из библиотеки КиноПоиска*, в меню в левой части экрана выберите **Поиск** и начекайте название видеозаписи. Кроме того, название можно продиктовать. Для этого зажмите кнопку **⌘** на пульте и скажите, что нужно найти. Голосовой ввод работает, только если пульт подключен к телевизору через Bluetooth (см. раздел «Подключить пульт или другое устройство через Bluetooth»).

Смотреть видео с внешнего устройства

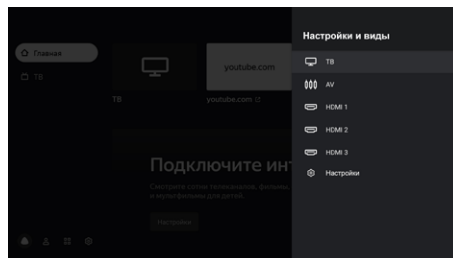

- Соедините телевизор и устройство, как указано в разделе «Подключение внешних устройств».
- Нажмите кнопку **⌘** на пульте, затем в списке источников сигнала найдите источник, к которому подключено устройство.

*Для фильмов и сериалов нужна подписка Яндекс.Плюс или КиноПоиск. Действующий промопериод или промокод также подойдет. Телепрограммы и видео из интернета можно смотреть бесплатно.

Смотреть медиафайлы с USB-носителя

Телевизор поддерживает USB-носители:

- емкость до 2 Тб с файловой системой NTFS;
- емкость до 128 Тб с файловой системой FAT32;
- емкость до 2 Тб с файловой системой FAT16.

Примечание. Телевизор может быть несовместим с некоторыми внешними USB-устройствами. Кроме того, отдельные USB-устройства требуют подключения внешнего дополнительного питания.

Смотреть можно медиафайлы следующих форматов:

Изображения - PNG, JPEG, BMP.

Музыка - AAC, MP3 (32-320 кбит/с). Чтобы телевизор корректно показывал автора и название трека, а также другую информацию, метаданные в файле MP3 должны быть в формате ID3v2.4 и кодировке UTF-8.

Видео - AVI, TS, VOB, MPG (MPEG-2), MP4, MKV.

Субтитры - SRT (Unicode). Чтобы субтитры корректно считывались, файл SRT должен храниться в том же каталоге, что и видео, а названия обоих файлов

должны совпадать. Кроме того, убедитесь, что текст субтитров кодирован в формат Unicode.

О том, как безопасно подключить USB-носитель, читайте в разделе «Подключение внешних устройств». Чтобы посмотреть медиафайл, на домашнем экране телевизора нажмите **⌘** и запустите приложение **Медиаплеер**. В нем найдите и откройте нужный файл — фильм, фотографию или музыкальный трек.

Транслировать звук на внешнюю аудиосистему или наушники

Вставьте кабель от аудиосистемы или наушников в разъем на задней панели телевизора. Аудиосистема включается в разъем **DIGITAL AUDIO OUT**, наушники — в 3,5-миллиметровый аудиоразъем. Звук сразу начнет выводиться через подключенное устройство.

Подробнее читайте в разделе «Подключение внешних устройств».

Как пользоваться приложениями

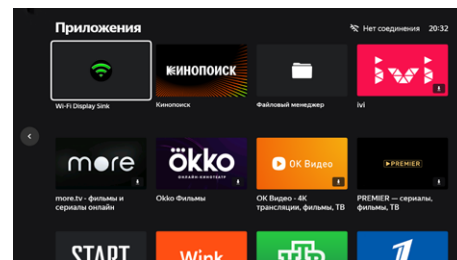

На телевизоре можно запускать сторонние приложения: браузеры, медиаплееры, онлайн-кинотеатры и другие. Часть из них предустановлена, другие можно установить из магазина приложений в телевизоре.

Чтобы запустить приложение, на домашнем экране телевизора нажмите **⌘**, затем выберите нужное приложение. Если оно уже установлено, дождитесь его запуска. Если приложение еще не установлено, нажмите **Установить**.

Транслировать изображение со смартфона или планшета

На домашнем экране телевизора нажмите **⌘** и запустите приложение **Screen Mirroring**. Затем на смартфоне или планшете включите функцию трансляции и выберите телевизор в списке доступных устройств.

Подробнее о дублировании экрана читайте в документации к своему смартфону или планшету.

Перезагрузить или выключить телевизор

Нажмите и удерживайте кнопку выключения **⏻** на пульте или корпусе телевизора. На экране отобразятся команды выключения и перезапуска — выберите нужную.

5. РУКОВОДСТВО ПО УСТРАНЕНИЮ НЕПОЛАДКОВ

Устранение неполадок

При возникновении неисправностей в работе телевизора попробуйте выключить его и включить снова. Для устранения неисправностей можно также воспользоваться приведенной ниже таблицей. Если неисправность не исчезает, обратитесь за помощью к техническим специалистам.

Проблема	Решение
Телевизор не включается (индикатор режима ожидания не светится)	Проверьте правильность подключения кабеля электропитания телевизора к сети переменного тока 220–240 В ~50/60 Гц. Проверьте наличие напряжения питания в электрической розетке. Отключите кабель электропитания телевизора от электрической розетки и через 2–3 минуты подключите его вновь. Проверьте работу пульт дистанционного управления.
Отсутствует прием телевизионного сигнала	Проверьте правильность настроек телевизора. Настройтесь на другой телевизионный канал. Проверьте правильность подключения кабеля от телевизионной антенны. Возможна неисправность телевизионной антенны, либо временное отсутствие сигнала от передающей станции.
Отсутствует звуковое сопровождение	Проверьте регулировку громкости звука. Проверьте, что звук не выключен кнопкой «X». Проверьте правильность выбора системы звука в настройках каналов. Проверьте правильность установок в настройках звука.
Нарушение правильности передачи цвета изображения	Проверьте правильность выбора системы цвета в настройках каналов. Проверьте правильность выбора установок в настройках изображения. Сигнал от передающей станции может быть слабым или с помехами, перестройтесь на другой канал.
Телевизор не управляется с пульта дистанционного управления	Откройте отсек для элементов питания ПДУ, замените элементы питания на новые. Направьте излучатель ПДУ непосредственно на приемник (сенсор) дистанционного управления на передней панели телевизора. Между ПДУ и приемником (сенсором) ДУ не должно быть препятствий (предметов мебели и пр.). Расстояние между ПДУ и приемником (сенсором) ДУ не должно превышать 5 метров, а угол отклонения от воображаемого перпендикуляра не более 20 градусов.
В режиме PC-HDMI изображение мигает или появляются полосы	Неправильно выбраны установки компьютера. В безопасном режиме загрузки компьютера выберите правильные параметры монитора.
На экране наблюдаются отдельные неподвижные мелкие точки (пиксели)	В телевизоре используется жидкокристаллическая матрица высокой четкости. Современная технология изготовления матриц допускает появление отдельных мелких темных или цветных точек (пикселей) на изображениях, не ухудшающих общее восприятие изображения. Все матрицы произведены в строгом соответствии и соответствуют требованиям стандартов на данную группу изделий.
Не работает USB-интерфейс	Отключите USB-карту (внешние USB-устройства) от USB-интерфейса телевизора. Подключите вновь, аккуратно соединяя разъемы.
Нет чтения некоторых файлов с внешнего USB-устройства	Типы файлов для чтения с помощью USB-интерфейса телевизора должны соответствовать спецификации. Убедитесь, что телевизор поддерживает возможность чтения файлов данного типа (см. раздел «Смотреть медиафайлы с USB-носителя»).
Треск или гудение при просмотре или выключении телевизора	Обычное явление, вызванное тепловым сжатием пластика в результате изменения температуры и влажности. Телевизор может издавать негромкое гудение, жужжание, тихий шум из-за особенностей работы электрических цепей. Это не считается дефектом.

6. УХОД ЗА ПРИБОРОМ

Тщательная и регулярная чистка сможет продлить жизнь вашего нового ТВ и избавить вас от возможных неисправностей. Обязательно выключите питание и отсоедините шнур питания перед началом любой чистки. Очистите прибор только сухой тканью.

Замедленное исполнение управляющих команд	Для точного исполнения управляющей команды процессору телевизора требуется некоторое время не ее обработку. Делайте достаточную паузу между различными управляющими командами для устойчивой работы телевизора. Это не влияет на работоспособность телевизора и не является дефектом.
Воспроизведение онлайн-видео идет рывками (гормозит)	Остановите воспроизведение, подождите в течение 2–3 минут, затем продолжите просмотр. Возможно, неверно выбран тарифный план у вашего интернет-провайдера. Рекомендованный изготовителем тарифный план должен иметь скорость не менее 10 Мбит/с. Снижать быстроту действия могут дополнительные беспроводные устройства подключенные к домашнему роутеру. Проверьте параметры и настройки роутера, в случае неисправности замените его.
Не работает одна из установленных сторонних программ (или работает без звука, или имеет другие замечания)	Вероятно, проблема связана с самой программой (приложением). Попробуйте запустить ее позднее или обратитесь в службу поддержки создавшей ее компании. Производитель не отвечает за работу сторонних приложений.
Беспроводная мышь не работает (не управляется)	Установите новую или замените старую батарею питания беспроводной мыши. Убедитесь, что между беспроводной мышью и ее приемопередатчиком (из комплекта, подключенному к одному из разъемов USB телевизора), нет внешних препятствий и обеспечивается прямая видимость. Замените беспроводную мышь в случае необходимости.
Отсутствует вложенное меню, управление происходит со сбоями	Выключите телевизор из розетки, подождите минуту и включите снова. Сбросьте настройки до заводских (см. раздел «Сбросить настройки»).
Я забыл логин или пароль от аккаунта Яндекс	Воспользуйтесь рекомендациями в Помощи Яндекс.Паспорта: yandex.ru/support/passport/troubleshooting/
Проблемы с подключением к интернету	<ul style="list-style-type: none"> Убедитесь, что на стороне провайдера нет проблем с соединением. <ul style="list-style-type: none"> Попробуйте открыть сайт yandex.ru на смартфоне или компьютере. Если доступа нет, перезагрузите роутер. Если это не помогло, обратитесь к провайдеру. Подключите телевизор к мобильному интернету через Wi-Fi вашего смартфона. Если телевизор подключается и работает стабильно через мобильный интернет, проблема с соединением по Wi-Fi, скорее всего, на стороне провайдера. Для работы телевизора подключение к Wi-Fi должно быть стабильным. Положите смартфон рядом с телевизором и посмотрите, какой уровень связи он показывает. Если делений меньше половины, переместите телевизор ближе к роутеру или подключите его с помощью кабеля (см. раздел «Заново подключить к интернету»). Перезагрузите телевизор (см. раздел «Перезагрузить или выключить телевизор»). Настройте подключение к интернету заново (см. раздел «Заново подключить к интернету»).
Проблемы с подпиской Яндекс.Плюс или КиноПоиск	Если у вас подписка Яндекс.Плюс – изучите рекомендации на сайте yandex.ru/support/plus/troubleshooting.html . О подписке КиноПоиск HD можно почитать на yandex.ru/support/kinopoisk/subscription-kinopoisk.html

Предостережение: не допускайте, чтобы изображение на экране не менялось в течение длительного промежутка времени. Неподвижное высококонтрастное изображение может оставить «тень» на экране. Обычно при отключении «тень» постепенно исчезает, но в дальнейшем может снова появиться. Подобная неисправность не является гарантийным случаем.

7. ТЕХНИЧЕСКИЕ ХАРАКТЕРИСТИКИ

Модель	CT-8585
Вес нетто/брутто (кг)	38.2/54.9
Тип кронштейна VESA	600x400/M8
Активный размер экрана	85"
Соотношение сторон	16:9
Разрешение	3840x2160
Частота обновления (Гц)	60
Яркость (тип: кд/м²) (nit)	400
Коэффициент контрастности (стандарт)	5000:1
Угол обзора (L/R)	170°/170°
Время отклика (TR+TF/TYPЕ) (мс)	8.5
Количество цветов	1,07 G (8-bit+FRC)
Торцевая панель	CI, 2xUSB, 3xHDMI, EARPHONE
Нижняя панель	LAN, AV, 2xRF, COAX
Разъем USB	USB 2.0
Операционная система	Android 9.0 (Yandex OS)
Процессор CPU	Cortex A53x4 64 bit
Графический процессор GPU	G52 (ZEE) MCI
Объем модуля памяти DDR	1,5 Gb
Flash-память (Гб)	8
Bluetooth	есть
Wi-Fi	IEEE 802.11 b/g/n, 2T2R, 2,4G+5G
Интернет	LAN RJ-45 10/100 Мбит/с
Диапазон приема	48.25 мГц – 863.25 мГц
Входное сопротивление	75Ω
Видеостандарты	PAL, SECAM
Макс. количество каналов	100
Цифровые тюнеры	DVB-T/T2/C/S/S2
Режимы изображения	Стандартный/Спорт/Фильм/Игра/Пользовательский

3D-гребенчатый фильтр	есть
Динамическое шумоподавление	есть
HDR	есть
Баланс	есть
Стерео	нет
Режимы звука	Стандартный/Фильм/Музыка/Новости/Спорт/Живой
Dolby/dolby+ surround	есть
Язык экранного меню	Русский
Мультиэкран	есть
Предварительная установка приложения	нет
Обновление программного обеспечения	USB и интернет
Таймер сна	есть
Родительский контроль	есть
Цветовая температура	Теплый/Холодный/Стандартный
ARC	есть
CEC	есть
Видеокодеки	HEVC/MPEG-2/MPEG-4/H264/VC1/VP8/VP9/FLV/AV1
Аудиокодеки	MPEG-1/2 Layer 1, MPEG-1/2 Layer 2, MPEG-1/2/2.5 Layer 3, AAC (DD)
Фотокодеки	JPEG, JPEG, BMP, PNG
Выходная мощность динамиков	2x10 Вт
Номинальное напряжение	220-240 В -50/60 Гц
Номинальная мощность (Вт)	160
Потребление в режиме ожидания	<0.5 Вт
Пульт ДУ	С голосовым управлением
Класс энергоэффективности	

8. УТИЛИЗАЦИЯ ПРИБОРА

Прибор по окончании срока службы может быть утилизирован отдельно от обычного бытового мусора. Его можно сдать в специальный пункт приема электронных приборов и электроприборов на переработку.

9. ИНФОРМАЦИЯ О СЕРТИФИКАЦИИ, ГАРАНТИЙНЫЕ ОБЯЗАТЕЛЬСТВА

Товар сертифицирован в соответствии с законом «О защите прав потребителей». Этот прибор соответствует всем официальным национальным стандартам безопасности, применимым к электроприборам в Российской Федерации. Установленный производителем в порядке п. 2 ст. 5 Федерального закона РФ «О защите прав потребителей» срок службы для данного изделия составляет 10 лет с даты реализации конечному потребителю при условии, что изделие используется в строгом соответствии с настоящей инструкцией по эксплуатации и применимыми техническими стандартами. По окончании срока службы обратиться в ближайший авторизованный сервисный центр для получения рекомендаций по дальнейшей эксплуатации прибора. Дата производства изделия указана в серийном номере (2 и 3 знаки – год, 4 и 5 знаки – месяц производства). При возникновении вопросов по обслуживанию прибора или в случае его неисправности обратиться в авторизованный сервисный центр TM CENTEK. Адрес центра можно найти на сайте <https://centek.ru/servis>. Способы связи с сервисной поддержкой: тел: +7 (988) 24-00-178, VK: vk.com/centek_krd. Генеральный сервисный центр ООО «Ларина-Сервис», г. Краснодар. Тел.: +7 (861) 991-05-42. Название организации, принимающей претензии в Казахстане: ТОО «Moneytor», г. Астана, ул. Жанибекба Тархана, д. 9, крыльцо 5. Тел.: +7 (707) 858-65-29, +7 (707) 340-09-57.

Продукция имеет сертификат соответствия:

№ ЕАЭС RU C-CN.HB62.B.00722/22 от 19.07.2022 г.



10. ИНФОРМАЦИЯ О ПРОИЗВОДИТЕЛЕ, ИМПОРТЕРЕ

Импортер: ООО «Ларина-Электроникс». Адрес: Россия, 350080, г. Краснодар, ул. Демуса, 14. Тел.: +7 (861) 2-600-900.

УВАЖАЕМЫЙ ПОТРЕБИТЕЛЬ!

Срок гарантии на все приборы 36 месяцев с даты реализации конечному потребителю. Данным гарантийным талоном производитель подтверждает исправность данного прибора и берет на себя обязательство по бесплатному устранению всех неисправностей, возникших по вине производителя.

УСЛОВИЯ ГАРАНТИЙНОГО ОБСЛУЖИВАНИЯ

1. Гарантия действует при соблюдении следующих условий оформления:

– правильное и четкое заполнение оригинального гарантийного талона изготовителя с указанием наименования модели, ее серийного номера, даты продажи, при наличии печати фирмы-продавца и подписи представителя фирмы-продавца в гарантийном талоне, печатей на каждом отрывном купоне, подписи покупателя. Производитель оставляет за собой право на отказ в гарантийном обслуживании в случае непредоставления вышеуказанных документов, или если информация в них будет неполной, неразборчивой, противоречивой.

2. Гарантия действует при соблюдении следующих условий эксплуатации:

– использование прибора в строгом соответствии с инструкцией по эксплуатации;
– соблюдение правил и требований безопасности.

3. Гарантия не включает в себя периодическое обслуживание, чистку, установку, настройку прибора на дому у владельца.

4. Случаи, на которые гарантия не распространяется:

- механические повреждения;
 - естественный износ прибора;
 - несоблюдение условий эксплуатации или ошибочные действия владельца;
 - неправильная установка, транспортировка;
 - стихийные бедствия (пожар, наводнение и др.), а также другие причины, независимые от продавца и изготовителя;
 - попадание внутрь прибора посторонних предметов, жидкостей, насекомых;
 - ремонт или внесение конструктивных изменений неуполномоченными лицами;
 - использование прибора в профессиональных целях (нагрузка превышает уровень бытового применения), подключение прибора к питающим телекоммуникационным и кабельным сетям, не соответствующим Государственным техническим стандартам;
 - выход из строя перечисленных ниже принадлежностей изделия, если их замена предусмотрена конструкцией и не связана с разборкой изделия:
- а) пульты дистанционного управления, аккумуляторные батареи, элементы питания (батарейки), внешние блоки питания и зарядные устройства;
 - б) расходные материалы и аксессуары (упаковка, чехлы, ремни, сумки, сетки, ножи, колбы, тарелки, подставки, решетки, вертелы, шланги, трубки, щетки, насадки, пылесборники, фильтры, поглотители запаха);
 - для приборов, работающих от батареек, - работа с неподходящими или истощенными батарейками;
 - для приборов, работающих от аккумуляторов, - любые повреждения, вызванные нарушениями правил зарядки и подзарядки аккумуляторов.

5. Настоящая гарантия предоставляется изготовителем в дополнение к правам потребителя, установленным действующим законодательством, и ни в коей мере не ограничивает их.

6. Производитель не несет ответственности за возможный вред, прямо или косвенно нанесенный продукцией ТМ CENTEK людям, домашним животным, имуществу потребителя и/или иных третьих лиц в случае, если это произошло в результате несоблюдения правил и условий эксплуатации, установки изделия; умышленных и/или неосторожных действий (бездействия) потребителя и/или иных третьих лиц действия обстоятельств непреодолимой силы.

7. При обращении в сервисный центр прием изделия предоставляется только в чистом виде (на приборе не должно быть остатков продуктов питания, пыли и других загрязнений).

Производитель оставляет за собой право изменять дизайн и характеристики прибора без предварительного уведомления.

ҚАЗАҚ

ҚҰРМЕТТІ ТҮТҮНУШЫ!

Пайдаланбас бұрын осы нұсқаулықтың барлығын толығымен оқып шығыңыз, содан кейін оны болашақта пайдалану үшін сақтап қойыңыз. Қауіпті жағдайларды болдырмау үшін және теледидардың ең жоғарғы өнімділігін қамтамасыз ету үшін ардайым келесі сақтық шараларын сақтаңыз.

Теледидар тұрныстық құрал болып табылады және өнеркәсіптік, коммерциялық мақсаттарда пайдалануға арналмаған!

Теледидар — бұл сымсыз арналар немесе кабель арқылы берілетін кескін мен дыбысты қабылдауға және көрсетуге арналған электрондық құрылғы (теледидар бәғдарламаларын немесе бейне сигналдарын ойнату құрылғыларынан сигналдарды қоса алғанда—мысалы, DVD/Blu-ray ойнатқыштары, ойын консольдері және т.б.).

1. ҚАУІПСІЗДІК ШАРАЛЫ

ЕСКЕРТУ: ЭЛЕКТР ТОГЫНЫҢ СОҒУЫН БОЛДЫРМАУ ҮШІН ТЕЛЕДИДАРДЫ ӨЗБЕТІҢІЗ-БЕН ӨШКІЗЕУГЕ ЖӘНЕ АҚАУЛЫҚТЫ ЖООҒА ТЫРЫСПАҢЫЗ! КӨМЕК АЛУ ҮШІН СЕРТИФИКАТТАЛҒАН МАМАҢДАРҒА ЖҮГІНІҢІЗ!

⚠️ Тең жақты үшбұрыштың ішіндегі найзағай белгісі пайдаланушыны оқшауланбаған «қауіпті кернеудің» бар екенін ескертеді.

⚠️ Үшбұрыштың ішіндегі леп белгісі сізге назар аудару керек маңызды пайдалану және техникалық қызмет көрсету нұсқауларын көрсетеді.

ЕСКЕРТУ: электр тогының соғуын болдырмау үшін теледидарды өзбетіңізбен бөлшектеуге және ақаулықты жоюға тырыспаңыз! Көмек алу үшін сертифицикатталған мамандарға жүгініңіз!

Тең жақты үшбұрыштың ішіндегі найзағай белгісі пайдаланушыны оқшауланбаған «қауіпті кернеудің» бар екенін ескертеді.

Үшбұрыштың ішіндегі леп белгісі сізге назар аудару керек маңызды пайдалану және техникалық қызмет көрсету нұсқауларын көрсетеді.

НАЗАР АУДАРЫҢЫЗ:

Өнім берушінің жазбаша рұқсатынсыз бұл өнімді кез-келген түрде модификациялауға тырыспаңыз.

Пайдаланушының осы нұсқаулығындағы суреттер мен иллюстрациялар тек анықтама үшін ұсынылған және тауардың нақты сыртқы түрінен ерекшеленуі мүмкін. Бұйымның конструкциясы мен сипаттамалары алдын ала ескертусіз өзгертілуі мүмкін.

МАҢЫЗДЫ ЕСКЕРТУЛЕР МЕН САҚТАНДЫРЫЛАР!

Құрылғыны дұрыс пайдаланбау жарақат пен мүліктің бүлінуіне әкелуі мүмкін. Бұл өнім қауіпсіздік бойынша ең жоғары басымдықпен жобаланған және шығарылған. БІРАҚ ДҰРЫС ПАЙДАЛАНБАУ ЭЛЕКТР ТОГЫНЫҢ СОҒУЫНА НЕМЕСЕ ӨРТКЕ ӘКЕЛУІ МҮМКІН.

- Ықтимал қауіптің алдын алу үшін бұйымды орнату, пайдалану және тазалау

бойынша келесі нұсқауларды орындаңыз.

- Тек өндіруші көрсеткен аксессуарларды қолданыңыз. Өндіруші ұсынбаған аксессуарларды пайдалану жарақатқа әкелуі мүмкін.
- Өрт немесе электр тогының соғу қаупін азайту үшін бұл құрылғыны жаң-бырдың немесе ылғалдың әсеріне ұшыратпаңыз. Құрылғыға сұйықтың бар контейнерлерді орнатпаңыз. Құрылғыны ташылардың немесе судың шығаруы әсеріне ұшыратпаңыз.
- Тез тұтанатын немесе жағым материалдарды құрылғының жанында пайдаланбаңыз немесе сақтамаңыз, себебі бұл өрте немесе жарылысқа әкелуі мүмкін. Теледидардың жоғарғы жағына ашық жалын көздерін (жанып тұрған шамдар, темекі немесе хош иісті таяқшалар) қоймаңыз.
- Ескерту. оттың таралуын болдырмау үшін ардайым шамдар мен басқа да ашық жалын көздерін құрылғыдан алыс ұстаңыз.
- Теледидарды орнатқан кезде тиісті желдетуді қамтамасыз ету үшін теледидар мен басқа заттар (қабырға,шақпағижаздың бүйірлері және т.б.) арасында кем дегенде 4 см қашықтықты сақтау керек. Желдетудің болмауы өртеге немесе құрылғының шамадан тыс қызуына байланысты проблемаларға әкелуі мүмкін.
- Бұл өнім ТЕК ҚАНА (!) заттаңбада көрсетілген электр қуат түрімен пайдалануға арналған. Егер сіз үйіңіздегі қуат түріне сенімді болмасаңыз, жергілікті энергетикалық компанияға хабарласыңыз.
- Электр розеткаларын, ұзартқыштарды немесе адаптерлерді шамадан тыс жүктемеңіз, бұл өрте немесе электр тогының соғуына әкелуі мүмкін.
- Теледидарды орнатпас бұрын, желідегі кернеу құрылғы тақтасындағы кернеуге сәйкес келетініне көз жеткізіңіз.
- Қауіпсіздік мақсатында көптеген құрылғыларды әртүрлі ұштармақтар мен тармақтағыштарды пайдаланбай іріеткіге бөлек қосу ұсынылады.
- Аппараттың ашасы құрылғыны электр желісіне қосу/өшіру үшін қолданылады, ол оңай қол жетімді болуы керек.
- Құрылғыны қабырғаға орнатқан кезде оны қоршейтей/теледидар өндірушілері ұсынған нұсқауларға сәйкес орнатыңыз.
- Бұйымды шайқалғыш тұғырға, ұштағанға немесе үстелге қоймаңыз. Бұйымды шайқалғыш беткі жаққа орнату оның құлауына, ауыр жарақаттарға, сондай-ақ бұйымның зақымдалуына әкелуі мүмкін.
- Теледидарды арқанша оны қауіпсіз ұстай алатын жиһазға қойыңыз. Теледидардың шеттері ол тұрған жиһаздың ауқымынан тыс шықпайтынына көз жеткізіңіз.
- Ешқашан заттарды теледидарға тесіктері немесе саңылаулары арқылы тығып жібермеңіз. Құрылғыда жоғары кернеу бар және затты салу электр тогының соғуына және/немесе ішкі бөліктердің қысқа тұйықталуына әкелуі мүмкін. Дәл сол себеппен бұйымға судың немесе басқа сұйықтықтың түсуіне жол бермеңіз.
- Бұл құрылғыға тек авторландырылған және дұрыс оқытылған маман ғана қызмет көрсетуі керек. Пайдаланушының қақпақты ашу немесе құрылғыны жөндеуге деген басқа әрекеттері ауыр жарақатқа немесе электр тогының соғуынан болған өлімге, сондай-ақ өрттің пайда болуына әкелуі мүмкін.
- Егер құрылғы жөндеуді қажет етсе, қызмет көрсететін маман өндіруші көрсеткен немесе түпнұсқа қосалқы бөлшектер сияқты сипаттамалары мен өнімділігі бар қосалқы бөлшектерді қолданатындығына көз жеткізіңіз.

Бөтен бөлшектерді пайдалану өртке, электр тогының соғуына және / немесе басқа қауіптерге әкелуі мүмкін.

- Техникалық қызмет көрсету немесе жөндеу аяқталғаннан кейін, теледидардың дұрыс жұмыс істеп тұрғанына көз жеткізу үшін маманнан қауіпсіздігін тексеруін суранңыз.
- Балаларға теледидар салынған пластик пакетпен ойнауға рұқсат бермеңіз. Бұл талапты орындамау тұнғығуға әкелуі мүмкін.
- Батареялар (батарея блогы немесе орнатылған батареялар) шамадан тыс жылу әсеріне (күн сәулесі, от және т.б.) ұшырамауы керек. Батареяларды тұрмыстық қалдықтармен бірге тастамаңыз. Оларды ескі батареяларды жинау орнына қайтарыңыз.
- Антеннаны жоғары вольтты электрберілісі желілері мен байланыс кабельдерінен алыс орнатыңыз және оның сенімді орнатылғанына көз жеткізіңіз. Егер антенна электрберілісі желісіне тиіп кетсе, өртке, электр тогына немесе ауыр жарақатқа әкелуі мүмкін.

1. Пайдалану шарттары:

- ауа температурасының 15°C-ден 35°C-ге дейін болуы
 - ауаның салыстырмалы ылғалдылығы 45%-дан 75%-ға дейін
 - атмосфералық қысым 86-дан 106 кПа-ға дейін (сын.бағ.650-ден 800 мм)
2. - Айнымалы тоқты білдіреді.
--- Турақты тоқты білдіреді.

Қауіпсіздік техникасы жөніндегі нұсқаулық

1. Осы нұсқаулықты оқып, сақтаңыз. Нұсқауларды орындаңыз және барлық ескертулерді орындаңыз.
2. Құрылғыны судың жанында пайдаланбаңыз.
3. Желдетуді жаппаңыз. Желдету тесіктерін газет, дастархан, пердепер және т.б. сияқты заттармен жаппаңыз.
4. Жылу шығаратын радиаторлар, жылытқыштар, пештер немесе басқа құрылғылар (күйшейткерді қоса) сияқты жылу көздеріне жақын орнатпаңыз.
5. Зақымдалған немесе түріне сәйкес келмейтін қуат розеткасын пайдаланбаңыз. Штепсель мен розетканың дұрыс қосылғанына көз жеткізіңіз. Штепсель мен розетканы шаңнан және металл заттармен жанасудан қорғаңыз.
6. Балаларға теледидардың басқару пультін алу үшін жиізағай шығудың қауіпті екенін айтыңыз.
7. Егер сіз теледидарға арналған мобильді тұғырды қолдансаңыз, оны жылжитқан кезде жарақат алмау үшін абай болыңыз. Құрт тоқтау, шамадан тыс күш салу және беті тегіс емес еден өнімнің тұғырдан құлауына әкелуі мүмкін.
8. Құрылғыны қосымша қорғау үшін найзағай кезінде немесе қараусыз қалған және ұзақ уақыт пайдаланылмаған кезде оны розеткадан ажыратып, кабель жүіесін өшіріңіз.
9. Техникалық қызмет көрсету үшін білікті қызмет көрсету персоналына хабарласыңыз. Қуат сымы зақымданған жағдайда қауіпті болдырмау үшін оны ауыстыруды дайындаушы, сервистік қызмет немесе осыған ұқсас білікті персонал жүргізуі тиіс.

Құрылғы физикалық, сенсорлық немесе ақыл-ой қабілеттері төмен адамдардың (балаларды қоса алғанда) немесе оларда өмірлік тәжірибесі немесе білімі болмаған кезде, егер олар қарауда болмаса немесе олардың қауіпсіздігіне жауапты адамның құрылғыны пайдалануы туралы нұсқау берілмеген болса, пайдалануға арналмаған.

Құрылғымен ойнауға жол бермеу үшін балалар бақылауда болуы керек.

ЕСКЕРТЕПЕ:

- Теледидарды көрсетілген диапазоннан жоғары қуат көзіне қоспаңыз.
- Сыртқы құрылғыға қосылмас бұрын алдымен теледидар мен сыртқы құрылғының ажыратылғанына көз жеткізіңіз. Қоспас бұрын штекерлер мен ағытпалардың атауы мен түсінің сәйкестігін тексеріңіз.
- Қуат сымын ажыратқан кезде ашының оқшауланған бөлігін ұстаңыз, металл бөлігіне қолыңызды тигізбеңіз.

ЕСКЕРТЕПЕ:

- Бұл өнімді кәдеге жарату жергілікті ережелерге сәйкес жүргізілуі керек. Бұл өнімді жалпы тұрмыстық қалдықтармен бірге кәдеге жаратуға тастамаңыз.
- Кейде экранда бірнеше белсенді емес пикселдер бекітілген көк, жасыл немесе қызыл нүкте ретінде пайда болуы мүмкін. Бұл сіздің өніміңіздің жұмысына әсер етпейтінін ескеріңіз.
- Экранға қол тигізбеңіз, саусақтарыңызбен ұзақ уақыт ұстамаңыз. Бұл экранда уақытша бұрмалану әсерін тудыруы мүмкін.
- Экранда ұзақ уақыт бойы қозғалмайтын (статикалы) бейнені ұстап тұруға кеңес берілмейді, сондай-ақ, бейнені тым ашық етудің қажеті жоқ; бейне тұрақты (статикалы) болған кезде жарықтылық пен контрасты азайтыңыз.

2. ЖИЫНТЫҚТЫЛЫҒЫ

- Теледидар — 1 дана
 - Қашықтан басқару пульті (ҚБП) — 1 дана
 - ҚБП-не арналған батарея * — 2 дана
 - Алынатын аяғы — 2 дана
 - Тұғырықтарды бекітуге арналған бұрандалар жиынтығы — 1 дана
 - Тұғырықтарға арналған резеңке шайбалар жиынтығы * - 1 дана
 - Пайдалану бойынша нұсқаулық — 1 дана
- * жеткізу міндетті емес

3. ОРНАТУ

Аяқтарын орнату

1. Сауда қорабын ашыңыз да, теледидар мен тұғырық корпусын алыңыз.
2. Теледидардың өшіп тұрғанына көз жеткізіңіз.
3. Теледидар корпусы мен тұғырықтың бетінен қорғаныс үлдірін алыңыз.
4. Теледидар экранының зақымдануын болдырмау үшін жұмсақ бетке экранды төменге қаратып қойыңыз.
5. Тұғырықтың аяқтарын теледидардың төменгі жағындағы ағытпаларға салыңыз.
6. Жиынтықтағы барлық бұрандаларды пайдаланып тұғырықтарды бекітіңіз.
7. (міндетті емес) Аяқтарды теледидар корпусына бекіткеннен кейін, аксессуарлар жиынтығындағы тығыздағыштарды тұғырықтың төменгі жағындағы тиісті тесіктерге орнатыңыз.

Теледидарды қабырғаға орнату

1. Сызаттардың алдын алу үшін теледидарды жұмсақ шүберекпен жабылған үстелге абайлап қойыңыз.
2. Тұғырықтың астыңғы тіреушіндегі бұрандаларды бұрауышпен бұраңыз. Тұғырықты шешіп алыңыз. Бұл әрекеттерді мұқият орындаңыз.
3. Кронштейнді қабырғаға 3 және 4 суреттерге сәйкес болатындай етіп орнатыңыз.
4. Қабырғаға 4 тесік бұрғылаңыз (анықтама үшін масштаб берілген) және 4 бұран бұраңыз.
5. 4-суретте көрсетілгендей бұрауышпен теледидардың артқы қабырғасындағы бұрандаларды бекітіңіз. Теледидарды қабырғаға орнатыңыз.

ЕСКЕРТУ:

1. Теледидарға орнатуға арналған бекіткіш VESA стандартына сәйкес келеді.
2. Қабырғаға кронштейнді пайдалану міндетті емес.
3. Қабырғаға жақын және қабырға алдында құрастыру жұмыстарын жүргізу кезінде мүлдем бөгде заттар болмауы керек.
4. Орнатуды білікті маман жүзеге асыруы керек.
5. Орнату кезінде кронштейнді құрастыру бойынша нұсқаулық талаптарын орындаңыз.
6. Суреттер анықтама үшін берілген.

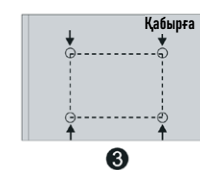
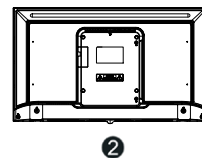
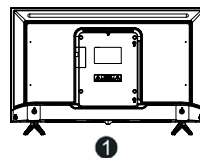

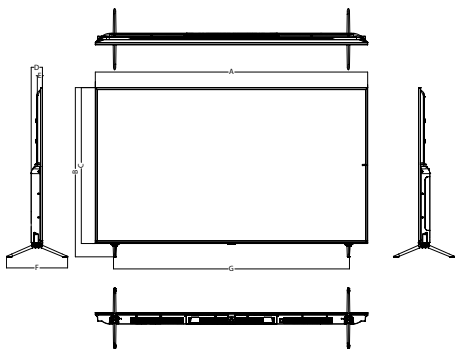

Моделі	СТ-8585
Тіреусіз өлшемі (мм)	1899x1087
Тұғыры бар өлшем (мм)	1899x1180
A (мм)	1899
B (мм)	1180
C (мм)	1087
D (мм)	78
E (мм)	36
F (мм)	426
G (мм)	1645

4. ЖҰМЫСТЫ БАСТАУ

ТЕЛЕДИДАРДЫҢ АЛДЫҒЫ ПАНЕЛІ

Орнату және пайдалану алдында сәйкесінше «Маңызды ескертулер мен алдын-ала ескертулер» және «Қауіпсіздік техникасы бойынша нұсқаулар» бөлімдерін мұқият оқып шығыңыз.

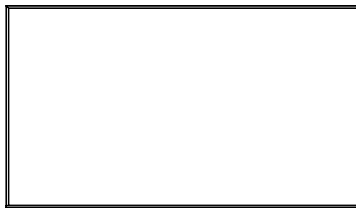

ҚБ датчигі / Қуат индикаторы

ТЕЛЕДИДАРДЫҢ АРТҚЫ ПАНЕЛІ

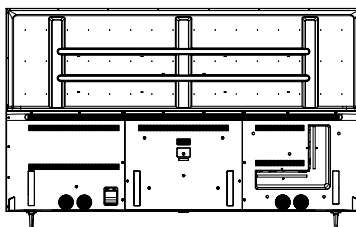

ТЕЛЕДИДАРДЫҢ БҮЙРІК ПАНЕЛІ

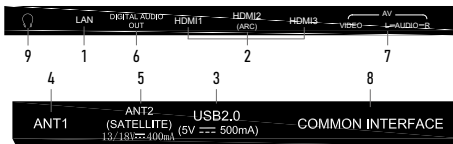

1. LAN – LAN RJ-45 жергілікті желісінің қосқышы. Желіні қосу үшін RJ-45 штепселі бар LAN кабелін пайдаланыңыз (жеткізу жиынтығына кірмейді).

2. HDMI – HDMI үшін кіріс. Тек HDMI2 кірісіне арналған HDMI дыбыс қайтару арнасы (ARC) арқылы сыртқы аудио жүйесін қосу мүмкіндігі.
3. USB – USB 2.0 құрылғыларын қосуға арналған қосымша («Медиаплеер» режимінде жұмыс жасайды).
4. ANTP – антенна кірісі (75 Ом).
5. ANT2 (SATELLITE) – жерсеріктік антеннаға арналған кіріс.
6. DIGITAL AUDIO OUT – сандық коаксиалды дыбыс шығысы.
7. AV – композиттік сыртқы сигнал қосылған кезде әр түрлі сыртқы көздердің сол/оң дыбыстық арналарын қосуға арналған теледидардың кіріс қосқыштары.
8. COMMON INTERFACE – CAM модулін қосуға арналған слот.
9. – құлаққапты қосуға арналған қосқыш.
10. – қуатты қосу/өшіру батырмасы.

ЕСКЕРТУ: кіріс/шығыс қосылымдарының опциялары өнімнің нақты моделіне байланысты өзгеруі мүмкін.

ЖҰМЫСТЫ БАСТАУ

Басқару пультын пайдалану

- Қашықтан басқару пультын теледидарда орналасқан қашықтан басқару (ҚБ) хабаршысына бағыттаңыз. Егер пульт пен ҚБ хабаршысының арасында қандай да бір объект тұрса, пульт жұмыс жасамауы мүмкін.
- Теледидарды жарықтандырылған бөлмеде қолданған кезде ҚБ-дың инфрақызыл хабаршысы дұрыс жұмыс жасамауы мүмкін.
- ҚБ пультын пайдалану үшін ұсынылатын максималды тиімді қашық шамамен 7 метрді құрайды.

Батарейаларды ауыстыру

Батарейаларды уақтылы ауыстырыңыз. ҚБ пульті жұмыс істеуі үшін батарейаларды нұсқаулыққа сәйкес орнатыңыз.

НАЗАР АУДАРЫҢЫЗ! Егер батарейалар дұрыс орнатылмаса, жарылыс болуы мүмкін. Батарейаларды тек бірдей немесе ұқсас типтегі батарейалармен ауыстырыңыз.

Батарейаларды басқару пультіне орнату

1. Қашықтан басқару пультінің артық жағындағы қақпақты ашыңыз.
2. Екі AAA типті батарейаны орнатыңыз. Батарейалардың ұштарындағы «+» және «-» белгілерінің бөліктердің ішіндегі көрсеткіштерге сәйкес келетініне көз жеткізіңіз.
3. Қақпақты жабыңыз.

Теледидарды қосу және өшіру

- Теледидарды қосу
Теледидарды розеткаға қосыңыз. Егер теледидардың қуат ажыратқышы болса, алдымен соны қосыңыз. Теледидарды қосу үшін күту режимінде пультегі қуат беру батырмасын басыңыз.
- Теледидарды өшіру
Күту режимін қосу үшін пультегі қуат беру батырмасын басыңыз. Теледидарды күту режимінде ұзақ қалдырмаңыз. Қуаттандыру баусымын ажыратуды ұсынамыз.

ЕСКЕРТУ:

Қуат беру кездейсоқ өшірілген кезде, электр қуат көзі қалпына келтірілгеннен кейін теледидар автоматты түрде күту режиміне оралады. Теледидарды қалыпты пайдалануды қамтамасыз ету үшін қуатты жиі өшіруге және қосуға тырыс салынады, сондықтан қуат беру кездейсоқ өшірілген кезде қуаттан-дыру бауымын розеткадан ажырату ұсынылады.

ҚАШҚЫҢҢАН БАСҚАРУ (ҚБ) ПУЛЬТІ



ЕСКЕРТУ:

ҚБ пультінің батырмалары пайдалану бойынша нұсқаулықтағы суреттен өзгеше болуы мүмкін.

Бастапқы баптау

1. Теледидарды розеткаға қосыңыз да теледидардың корпусындағы немесе пультіңдегі О қосу батырмасын басыңыз. Теледидар жүктелгенше және экранда сәлемдесу пайда болғанша күтіңіз. Содан кейін пультітегі ОК батырмасын басыңыз.
2. Пайдаланушы келісімін оқып, пультітегі ОК батырмасын басыңыз.
3. Теледидардың интернетке қалай қосылатынын таңдаңыз: Wi-Fi немесе жергілікті желі арқылы. Егер сымсыз желі пайдаланылса, оны тізімнен іздеп табыңыз, пультітегі ОК батырмасын басып, желінің құпиясөзін енгізіңіз. Жергілікті желіге қосылу үшін LAN сымын қосып, Жергілікті желіні таңдаңыз. Егер сіз теледидарды интернетке қосқыңыз келмесе, Өткізіп жіберу батырмасын басыңыз — пультің қосылу кезеңіне өтеді (7-тармақты қараңыз). Назар аударыңыз, интернетсіз сіз желідегі телеарналар мен бейнелерді көре алмайсыз, сонымен қатар теледидар бағдарламалық жасақтаманы жаңартпайды.
4. Теледидар интернеттегі бағдарламалық жасақтаманың жаңартуларын іздей бастайды. Операция аяқталғанша күтіңіз.
5. Яндекстегі өз аккаунтыңызға кіріңіз:
 - Егер сіздің смартфоньыңызда Яндекс қосымшасы бар болса және сіз оған тіркелген болсаңыз, оны ашыңыз, іздеу жолағында камера белгішесін басып, теледидар экранынан QR-кодты сканерлеңіз.

- Егер сізде Яндекс қосымшасы болмаса, көз-келген интернетке қосылған компьютер, телефон немесе планшеттен браузерді ашып, мекен-жай жолағына yandex.ru/activate деп енгізіңіз. Егер сайтта авторландыруды сұрап тұрса – өз аккаунтыңызға кіріңіз. Одан соң теледидар экранындағы кодты енгізіңіз да Кіруді басыңыз.
 - Егер Яндекс аккаунтына кіру үшін сіз екі факторлы сәйкестендіруді пайдалансаңыз, Яндекс.Кілт қосымшасын ашыңыз да, теледидар экранынан QR-кодты сканерлеңіз.
6. Авторландыру аяқталғанша күтіңіз және пульттен ОК басыңыз.
 7. Экранда пульті теледидарға Bluetooth арқылы қосу туралы сұрау пайда болады. Қосылуды бастау үшін пультітегі дыбыс деңгейін төмендету және жоғарылату батырмаларын бір уақытта басып, индикатор сөнгенше ұстап тұрыңыз. Қосылу аяқталғаннан кейін теледидардың басты экраны ашылады.

БАСТЫ ЭКРАН

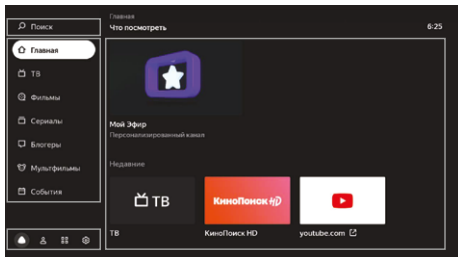

Іздеу – интернеттен бейне табу үшін таңдаңыз.

Басты бет – сізге жеке ұсынылатын телеарналар мен бейнелер. Бейнелер мен бағдарламаларды неғұрлым көп қарасаңыз, ұсыныстар дәлірек болады. Сондай-ақ, бұл бөлімде «Менің эфирім» – бағдарламасы сіздің қызығушылықтарыңызды ескере отырып қалыптасатын арнаны қосуға болады.

ТВ – теледидарда қол жетімді эфирлік аналогты және сандық, кабельдік, жер-серіктік және интернет арналары.

Фильмдер – мыңдаған фильмдер – кинематограф аңыздарынан бастап жаңа өнімдер мен эксклюзивтерге дейін*.

Сериалдар – ең жақсы ресейлік және шет елдік сериалдар*.

Блогерлер – YouTube-тан роликтер.

Мультифильмдер – мультисериалдар, қысқа метражды және толық метражды анимациялық фильмдер*.

 – Теледидардағы қосымшалар («Қосымшаларды қалай пайдалануға болады» бөлімін қараңыз).

 – Теледидарды баптау («Баптау» бөлімін қараңыз).

 – Аккаунттарды басқару («Аккаунт қосу» бөлімін қараңыз).

*Қарау үшін Яндекс.Плюс немесе КиноПоискке жазылу керек. Күші бар промо-кезен немесе промо-код та жарамды.

БАПТАУ

Пультті немесе басқа құрылғыны Bluetooth арқылы қосу

Егер сіз бірінші рет қосқан кезде пульт пен теледидарды Bluetooth арқылы байланыстырмасаңыз, оны кейінірек жасаңыз – әйтпесе дауыстық ендіруді пайдалана алмайсыз. Сонымен қатар, пернетақтаны, тінтуірді, джойстикті немесе басқа басқару құралын қосуға болады:

- Теледидардың басты экранында басыңыз, содан кейін Құрылғыны баптау бөліміне өтіңіз де Пульт және аксессуарлар тобынан Құрылғыны қосу таңдаңыз.
- Құрылғыны қосу режиміне ауыстырыңыз. Егер сіз пультті байланыстырып жатсаңыз, онда бір уақытта дыбыс деңгейін төмендету және жоғарылату батырмаларын басып, индикатор сөнгенше күтіңіз.
- Теледидар құрылғыны тауып, оған қосылғанша күтіңіз.

Күн мен уақытты өзгерту

- Теледидардың басты экранында басыңыз, содан кейін Құрылғыны баптау бөліміне өтіңіз де Күн мен уақытты таңдаңыз.
- Баптауларды өзгертіңіз:
 - Интернет арқылы күн мен уақытты автоматты түрде анықтау үшін Күн мен уақытты автобаптау батырмасын басып, Желі уақытын пайдалану опциясын қосыңыз. Егер уақыт сіздің уақыт белдеуіңізге сәй келмейтін болса, күн мен уақытты баптау мәзіріне оралыңыз, Уақыт белдеуін таңдауды басыңыз және өз аймағыңыздың белдеуін табыңыз.
 - Егер сіз күн немесе уақыт баптауларымен қолмен орнатқыңыз келсе, Күн мен уақытты автобаптау батырмасын басып, Желі уақытын пайдалану опциясын өшіріңіз. Содан кейін күн мен уақытты баптау мәзіріне қажетті мәндерді орнатыңыз.

Экран баптауларын өзгерту

- Теледидардың басты экранында басыңыз және Кескінді таңдаңыз.
- Баптауларды өзгертіңіз:
 - **Жарықтандыру.** Экранның жарықтығын өзгертеді.
 - **Кескін режимі.** Жарықтылық, контраст, тегістеу және бейненің нақты типіне арнап жинақталған басқа да баптаулар. Сіз жиі көретін нәрсеге сәйкес келетін режимді таңдаңыз – мысалы, спорттық бағдарламалар мен бейне-лерді көру үшін Спорт режимі қолайлы.
 - **Түр-түстік температура.** Кескінге жағылатын түс реңкі. Әдетте, кескін стандартты немесе жылы түр-түстік температурада жақсы көрінеді, бірақ тәжірибе жасап, өзiңiзге ұнайтын температураны таңдаған жөн.
 - **Шуылды басу.** Егер бұл опцияны қосса, теледидар автоматты түрде кескінді жақсартуға тырысады: кедергілер мен көмескілікті жою. Егер әдетте сіз сапалы бейне қарасаңыз, шуылды басуды орташа режимде қалдыруға немесе өшіруге болады.
 - **Кескін пішімі.** Экран жақтарының ара қатынасын анықтайды. Әделілік қатынас 16:9 деп орнатылған – бұл көптеген арналар мен бейнелерге сәйкес келеді. Егер сіз басқа пішімдегі бейне көрсетсеңіз немесе кескінді үлкейтіңіз келсе, тізімнен сәйкес пунктті таңдаңыз.

- MEMC. Бейнеге кадрлар қосу арқылы кескінді бірқалыпты және айқын етеді. Жақсы сапалы бейнелер үшін бұл баптауды қолдану міндетті емес – өшіруге немесе орташа жұмыс режиміне қоюға болады.

Дыбыстың баптауларды өзгерту

- Теледидардың басты экранында басыңыз және Дыбысты таңдаңыз.
- Баптауларды өзгертіңіз:
- **Жүйелік дыбыстар.** Егер теледидарда пульс пәрмендерімен бірге (мазір бойынша ауыстырулар, мәтін енгізу және т.б.) дыбыс шыққанын қаламасаңыз, өшіріңіз.
- **Дыбыс қаттылығын теңестіру.** Өртүрлі теледидар арналары мен бейнелерін ауыстырған кезде дыбыс тым қатты немесе тым жай болмауы үшін олардың дыбыс қаттылығын орташалаңдырады.
- **Көлемді дыбыс.** Теледидардың екі динамикасында да дыбыс көлемді шығатындай өңдейді.
- **Аудио режимі.** Бейненің нақты бір типіне арап дыбысты баптау. Сіз жиі көретін нәрсеге сәйкес келетін режимді таңдаңыз – мысалы, музыкалық клиптер көру үшін Музыка режимі қолайлы.
- **Сандық аудио шығыс.** Сандық немесе аналогтық дыбысты аудиожүйеге ауыстыруды анықтайды. Сандық дыбысты мәжбүрлі жіберу үшін PCM таңдаңыз. Auto – жіберілетін дыбыс типін теледидар өзі анықтау үшін, және Өшіру – егер сіз сандық дыбысты сыртқы құрылғыға шығарғыңыз келмесе. Кейбір аудиожүйелер сандық дыбысты қабылдай алмайды. Бундай жағдайда сандық аудио шығысты өшіріңіз немесе оны Auto режиміне ауыстырыңыз.

Арналарды баптау

Аналогтық арналарды табу

- Антенна мен теледидарды «Антеннаны қосу» бөлімінде көрсетілгендей жалғаңыз.
- Теледидардың басты экранында басыңыз, содан кейін Арналарды баптау бөліміне өтіңіз және Аналогтық ТВ таңдаңыз.
- Егер сіз барлық қолжетімді арналарды қосқыңыз келсе, Арналарды автоматты баптауды басыңыз. Арнаны қолмен қосу үшін Бағдарламаларды қолмен орнатуды басып, қажетті арнаның параметрлерін енгізіңіз.

Сандық арналарды табу (антенна)

- Антенна мен теледидарды «Антеннаны қосу» бөлімінде көрсетілгендей жалғаңыз.
- Егер телевидение операторы кері кодтайтын карта арқылы арналарға қол жеткізуді қамтамасыз етсе, оны теледидардың артқы панеліндегі COMMON INTERFACE слотына салыңыз.
- Теледидардың басты экранында басыңыз, содан кейін Арналарды баптау бөліміне өтіңіз және Сандық ТВ (антенна) таңдаңыз.
- Ел тізімінен өз еліңізді табыңыз.
- Арналарды сақтау ретін таңдаңыз. Арналар телевидение операторы қойған ретпен сақтау үшін LCN опциясын қосыңыз және егер арналар жиілік бойынша реттелгенін қаласаңыз, оны өшіріңіз. Бұл опция тек арналардың автобаптауы кезінде жұмыс жасайды.

- Егер сіз барлық қолжетімді арналарды қосқыңыз келсе, Арналарды автоматты баптауды басыңыз. Арнаны қолмен қосу үшін Қолмен баптауды басып, қажетті арнаның параметрлерін енгізіңіз.

Сандық арналарды табу (кабельді ТВ)

- Антенна мен теледидарды «Антеннаны қосу» бөлімінде көрсетілгендей жалғаңыз.
- Егер телевидение операторы кері кодтайтын карта арқылы арналарға қол жеткізуді қамтамасыз етсе, оны теледидардың артқы панеліндегі COMMON INTERFACE слотына салыңыз.
- Теледидардың басты экранында басыңыз, содан кейін Арналарды баптау бөліміне өтіңіз және Сандық ТВ (кабель) таңдаңыз.
- Ел тізімінен өз еліңізді табыңыз.
- Антенна мен теледидарды «Антеннаны қосу» бөлімінде көрсетілгендей жалғаңыз.
- Егер сіз барлық қолжетімді арналарды қосқыңыз келсе, Арналарды автоматты баптауды басыңыз. Арнаны қолмен қосу үшін Қолмен баптауды басып, қажетті арнаның параметрлерін енгізіңіз.

Жерсеріктік арналарды табу

- Жерсеріктік телевидение операторынан жерсеріктерге қосылға арналған параметрлерді біліп алыңыз:
- Жерсерік атауы, бағыты және бойлық бұрышы, тобы (диапазоны).
- Жерсеріктегі транспондерлердің сипаттамасы: жиілігі, деректердің таралу жылдамдығы, поляризаторы.
- Өз жерсеріктің тәрелкеніңіздің, конвертордың (LNB) және қайта қосқыштардың сипаттамалары: конвертор типі, DiSEqC хаттамасының нұсқасы және қайта қосқыштар үшін сигнал реңі, сонымен қатар қайта қосқышта Teletext технологиясының бар-жоғы.
- Антенна мен теледидарды «Антеннаны қосу» бөлімінде көрсетілгендей жалғаңыз.
- Егер телевидение операторы кері кодтайтын карта арқылы арналарға қол жеткізуді қамтамасыз етсе, оны теледидардың артқы панеліндегі COMMON INTERFACE слотына салыңыз. Карта туралы толығырақ «CI+ шартты қол жетімді қартасын қосу» бөлімінен оқи аласыз.
- Теледидардың басты экранында басыңыз, содан кейін Арналарды баптау бөліміне өтіңіз және Жерсеріктік ТВ таңдаңыз.
- Антенна жүргізілген әрбір жерсеріктік параметрлері дұрыс көрсетілгенін тексеріңіз: тізімнен жерсеріктік табыңыз, одан соң пульсттегі ОК батырмасын басып, ұстап тұрыңыз – ашылмап мәзір ашылады. Бұдан Редакциялауды таңдаңыз. Егер қажетті жерсерік тізімде болмаса, жерсеріктер тізіміңіз жоғарғы жағындағы басыңыз және жерсерік параметрлерін көрсетіңіз.
- Жерсерікті тандап, Транспондер тізіміне өтіңіз де сигналдарын антенна қабылдап алатын жерсеріктердің қабылдап-таратқыштарын табыңыз. Әрбір транспондердің параметрлерінің дұрыс көрсетілгендігін тексеріңіз: оны тандап, одан соң пульсттегі ОК батырмасын басып, ұстап тұрыңыз – ашылмап мәзір ашылады. Бұдан Редакциялауды таңдаңыз.
- Жерсерікті таңдаңыз, Сканерлеу параметрлері тізіміне өтіңіз де, қайта қосқыш пен конвертор баптауларын көрсетіңіз.
- Іздеді бастауды басыңыз да, іздеу параметрлерін қойыңыз:
- **Іздеу типі.** Егер сізде дұрыс транспондерлер көрсетілген болса, Желіні іздеуді таңдаңыз. – теледидар бұлардан тез жауап алып, арналар тізімін құра-

стырады. Егер сіз транспондерлер параметрлерінің дұрыстығына сенімсіз болсаңыз Соқыр сканерлеу іздеуін пайдаланңыз – теледидар жерсеріктердің барлық жиіліктегі диапазондарын сканерлейді және өздігінен транспондерлер мен ондағы арналарды табады.

- **Ана типі.** Егер сіз теледидар тек тегін арналарды сақтағанын қаласаңыз, Еркін арналарды таңдаңыз. Ақлы және тегін арналарды сақтау үшін Барлық арналарды белгілеңіз.
- **Қызық типі.** Арналардың қандай типін сақтау керектігін көрсетіңіз: телевизиялық (DTV), радио немесе барлығы.
- Іздеуді бастауды басыңыз да жерсеріктерді сканерлеу аяқталғанға дейін күтіңіз. Бұл жарты сағатқа дейін уақыт алуы мүмкін.

Арнаны таңдамалыларға қосу

Таңдамалы арналар арналар тізіміңіз Таңдамалылар тобынан көрінеді – оларды бұл жерден тез тауып алуға болады.

Арнаны қосу үшін:

- Теледидардың басты экранында ТВ басыңыз.
- Арнаны таңдаңыз, содан соң арна атауының жанында 0 белгісі пайда болғанша пульсттегі ОК батырмасын басып, ұстап тұрыңыз.

Балалар режимін қосу

- Теледидардың басты экранында басыңыз, содан кейін Құрылғыны баптау бөліміне өтіңіз және Ата-ана бақылауын таңдаңыз.
- Кіру кодын орнатыңыз – оны білмей, балалар ата-ана бақылауының баптауларын өздері өзгерте алмайды.
- Іздеу кезіндегі сүзгілеу деңгейін және жас рейтингі бойынша шектеулерді таңдаңыз.

Келесіде сіз Ата-ана бақылау мәзірін жерсеріктік теледидар ағымдағы ПИН-кодты сұрайды. Егер сіз оны ұмытып қалсаңыз және бес рет қате терсеңіз, теледидар кодты жоюды ұсынады. Мастер-ПИН 0000 енгізіңіз, содан кейін жаңа кодты қойыңыз.

Интернетке қайта қосылу

Егер теледидар кабель көмегімен интернетке қосылған болса, оны ажыратыңыз да, «Сыртқы құрылғыларды қосу» бөлімінде көрсетілгендей қайта жалғаңыз.

Теледидарды Wi-Fi-ға қайтадан қосу үшін:

- Егер сіз LAN қосқышы арқылы интернетке қосылған болсаңыз, кабельді LAN қосқышынан суырып алыңыз.
- Теледидардың басты экранында басыңыз, содан кейін Желіні таңдаңыз.
- Егер сіз теледидарды құпиясөзі өзгертілген желіге қайта қосқыңыз келсе, алдымен оны өшіріңіз. Ол үшін қол жетімді желілер тізімін желіні тандап, Бұл желіні өшіру деп таңдаңыз.
- Қол жетімді желілер ішінен керекіін тауып, оның құпиясөзін енгізіңіз.

Аккаунт қосу

Егер сіз теледидарды отбасыңызбен бірге пайдалансаңыз, теледидарға жақындарыңыздың аккаунттарын қосыңыз. Сіз ак Сіз аккаунттар арасында ауыстырып қоса аласыз: көру тарихы араласып кетпейді, сондықтан әр отба-

сы мүшесіне арналған фильмдер, телеарналар мен бейнелердің ұсыныстары дәлірек болады.

Аккаунтты қосу үшін басты экранда басыңыз, Пайдаланушыны қосу деп таңдаңыз және теледидардағы нұсқауларды орындаңыз. Қосылған аккаунт автоматты түрде бепсенді болады - Добавленный аккаунт автоматически станет активным - ұсыныстар иесінің қалауын ескере отырып таңдалады, сонымен қатар оның Плюс немесе КиноПоиск жазылымы да қолданылады. Егер теледидардағы қандай да бір аккаунт әрі қарай қажет болмаса, одан шығып кетіңіз: теледидардың басты экранында басыңыз, аккаунтты таңдаңыз және Аккаунттан шығу деп басыңыз.

Бағдарламалық жасақтаманы жаңарту

Теледидар автоматты түрде жаңартулардың бар-жоғын тексеріп, оларды орнатып отырады. Егер сіз бағдарламалық жасақтаманың ағымдағы нұсқасын көргізіңіз келсе немесе оны мәжбүрлі жаңартқыңыз келсе:

- Теледидардың басты экранында басыңыз, содан кейін Құрылғыларды баптау бөліміне өтіңіз.
- Құрылғы туралы деп таңдаңыз. Бағдарламалық жасақтаманың ағымдағы нұсқасы Жұрастырып тармағынан көрінеді. Бағдарламалық жасақтаманы жаңарту үшін Жүйені жаңартуды басыңыз.

Баптауларды қалпына келтіру

Теледидардың басты экранында басыңыз, содан кейін Құрылғыларды баптау бөліміне өтіңіз де, Сақтау және алып тастау деп таңдаңыз. Зауыттық баптауларды басыңыз, операциялардың орындалуын растаңыз және баптауларды қалпына келтіру аяқталғанша күтіңіз. Содан соң теледидарды жаңадан баптаңыз.



Басқа баптаулар

Теледидардың басқа баптаулары туралы yandex.ru/support/smart-tv сайтындағы анықтамадан оқыңыз.

Телеарналар, фильмдер, сериалдар және роликтер қару

Бұл теледидарды кабелдік, жерсеріктік немесе аналогтық телевиденіге қосу міндетті емес: онда ондаған интернет-арналардың трансляциясы қол жетімді. Ал егер сіз Яндекс.Плюс немесе КиноПоискке жазылған болсаңыз, онда таңдау тек телеарналармен шектелмейді - КиноПоиск кітапханасынан фильм немесе сериал таңдауға болады. Телебағдарламаны, фильмді, сериалды, бейнеблогер ролігін немесе мультфильмді қосу үшін экранның сол жағындағы мәзірдің қажетті бөлімін таңдаңыз. Егер сіз не көру керектігін білмесеңіз, Басты бөлімге өтіңіз - бұнда сізге ұсынылатын бейнелер жинақталған.

КиноПоисктен немесе желіден бейнелер іздеу

Интернеттен ролик немесе КиноПоиск кітапханасынан фильм табу үшін*, экранын сол жағындағы мәзірден іздеуді таңдап, бейнежазбаның атын жазыңыз. Оған қоса, атауын айтып жаздыруға да болады. Ол үшін пультеггі батырмасын басыңыз да, не табу керектігін айтыңыз. Дауыстық өндіру тек пульт теледи-

дарға Bluetooth арқылы қосылған жағдайда жұмыс жасайды («Пультті немесе басқа құрылғыны Bluetooth арқылы қосу» бөлімін қараңыз).

Сыртқы құрылғыдан бейнелер қару

- Теледидар мен құрылғыны «Сыртқы құрылғыларды қосу» бөлімінде көрсетілгендей жалғаңыз.
- Пульттегі батырмасын басыңыз, содан соң сигналдар көзі тізімінен құрылғы қосылған көзді табыңыз.

*Фильмдер мен сериалдар үшін Яндекс.Плюс немесе КиноПоискке жазылу керек. Күші бар промо-кезең немесе промо-код та жарамды. Телебағдарламалар мен бейнелерді интернеттен тегін қарауға болады.

USB-тасымалдаушынан медиафайлдар қару

Теледидарға USB-тасымалдаушыларды усуға болады:

- NTFS файлдық жүйесі бар сыйымдылығы 2 ТБ дейін;
- FAT32 файлдық жүйесі бар сыйымдылығы 128 ГБ дейін;
- FAT16 файлдық жүйесі бар сыйымдылығы 2 ГБ дейін.

Ескерту. Теледидар кейбір USB-құрылғыларымен сәйкес келмеуі мүмкін. Оған қоса жеке USB-құрылғылар сыртқы, қосымша құтқа қосуды талап етеді. Келесі пішімдегі медиафайлдарды қарауға болады:

Кескіндеу - PNG, JPEG, BMP.

Музыка - AAC, MP3 (32-320 кбит/с). Теледидар авторды және трек атауын, сондай-ақ басқа ақпаратты дұрыс көрсетуі үшін MP3 файлындағы метадеректер ID3v2.4 пішімінде және UTF-8 кодтауында болуы керек.

Бейне - AVI, TS, VOB, MPG (MPEG-2), MP4, MKV.

Субтитрлер - SRT (Unicode). Субтитрлерді дұрыс оқу үшін SRT файлы бейнемен бірдей каталогта сақталуы керек және екі файлдың да атаулары сәйкес келуі керек. Сонымен қатар, субтитр мәтіні Unicode пішімінде кодталғанына көз жеткізіңіз.

USB-тасымалдаушыты қалай қауіпсіз қосу туралы «Сыртқы құрылғыларды қосу» бөлімінен оқыңыз. Медиафайлды қару үшін теледидардың басты экранында басыңыз да, Медиаплеер қосымшасын іске қосыңыз. Онда қажетті файлды табыңыз және ашыңыз - фильм, фотосурет немесе музыкалық трек.

Дыбысты сыртқы аудиожүйеге немесе құлаққапқа тарату

Аудиожүйе немесе құлаққап кабелін теледидардың артқы панеліндегі қосышқа тығыңыз. Аудиожүйе DIGITAL AUDIO OUT қосышына, құлаққаптар 3,5 мм миллиметрлік аудио қосышқа қосылады. Дыбыс бірден қосылған құрылғы арқылы шыға бастайды. Толығырақ «Сыртқы құрылғыларды қосу» бөлімінен оқыңыз.

Қосымшаларды қалай пайдалану керек

Теледидардан бөгде қосымшаларды да қосуға болады: браузерлер, медиаплеерлер, онлайн-кинотеатрлар және басқалары. Олардың бір бөлігі алдын-ала орнатылған, қалғанын теледидардағы қосымшалар дүкенінен орнатуға болады.

Қосымшаны іске қосу үшін теледидардың басты экранында басыңыз, содан кейін қажетті қосымшаны таңдаңыз. Егер ол бұрын орнатылған болса, оның іске қосылуын күтіңіз. Ал егер қосымша әлі орнатылмаған болса, Орнатуды басыңыз.

Кескінді смартфоннан немесе планшеттен тарату

Теледидардың басты экранында басыңыз да, Screen Mirroring қосымшаны іске қосыңыз. Содан соң смартфон немесе планшеттен трансляция функциясын қосыңыз және қол жетімді құрылғылар тізімінен теледидарды таңдаңыз. Экранды қосарлау туралы толығырақ өз смартфонңыз немесе планшетіңіздің құжаттамасынан оқыңыз.

Теледидарды қайта жүктеу немесе өшіру

Пульттегі немесе теледидар корпусындағы өшіру батырмасын басыңыз және ұстап тұрыңыз. Экранда өшіру немесе қайта жүктеу пармендрі шығады - қажеттісін таңдаңыз.

5. АҚАУЛАРДЫ ЖОЮ БОЙЫНША НҰСҚАУЛЫҚ

Ақауларды жою

Егер теледидардың жұмысында ақауларды пайда болса, оны өшіріп, қайта қосып көріңіз. Ақауларды жою үшін төмендегі кестені де қолдануға болады. Егер ақаулық жойылмаса, көмек алу үшін техникалық мамандарға жүгініңіз.

Проблема	Шешім
Теледидар қосылмайды (күту режимінің индикаторы жанбады)	Теледидардың электр қоректендіру кабелінің 220-240 В -50/60 Гц аймағына тоққа дұрыс қосылғанын тексеріңіз. Электр розеткасында күат кернеуінің болуын тексеріңіз. Теледидардың электр қоректендіру кабелін розеткадан ажыратыңыз және 2-3 минуттан кейін оны қайта қосыңыз. Қашықтан басқару пультінің жұмысын тексеріңіз
Телевизиялық сигналды қабылдау жоқ	Теледидар баптауларының дұрыстығын тексеріңіз. Басқа теледидар арнасына көптіңіз. Теледидар антеннасының кабелінің дұрыс қосылғанын тексеріңіз. Теледидар антеннасының дұрыс жұмыс істемейуі немесе тарату станциясынан сигналдың уақытша болмауы мүмкін
Дыбыстық сүйемелдеу жоқ	Дыбыс қаттылығының реттелуін тексеріңіз. Дыбыстың батырмадан өшірілгенін тексеріңіз. Арна баптауларындағы дыбыс жүйесінің дыбыс таңдалғанын тексеріңіз. Дыбыс баптауларындағы орнатулардың дұрыстығын тексеріңіз
Кескін түсінің дұрыс берілуінің бузылуы	Арна баптауларындағы түс жүйесінің дұрыс таңдалғанын тексеріңіз. Кескін баптауларындағы орнатулардың дұрыс таңдалғанын тексеріңіз. Тарату станциясынан сигнал әлсіз немесе недергерін болуы мүмкін, басқа арнаға ауысыңыз
Теледидар қашықтан басқару пультімен басқарылмайды	ҚБП күат беру элементтеріне арналған бөлікті ашыңыз, күат беру элементтерін жаңаларына ауыстырыңыз. ҚБП-нің сәуле шығарғышы теледидардың алдыңғы жағындағы қашықтан басқару қабылдағышына (сенсор) тікелей бағытталуы керек. ҚБП мен ҚБ қабылдағышы (сенсор) арасында недергерлер (жиілаз бөлшектері және т.б.) болмауы тиіс. ҚБП мен ҚБ қабылдағышы (сенсор) арасындағы қашықтық 5 метрден, ал одадағы перпендикулярдан ауытқу бұрышы 70 градустан аспауы тиіс
РС-НОМ режимінде кескін жылмықтайды немесе жолақтар пайда болады	Компьютерді орнату дұрыс таңдалмаған. Компьютерді қауіпсіз жүктеу режимінде монитордың дұрыс параметрлерін таңдаңыз
Экранда жеке жылжымалы ұсақ нүктелер (пиксельдер) байқалады	Теледидарда жоғары ажыратымдылықты сұйық кристалды матрица қолданылады. Матрицаларда жасаудың заңдарына теологиясы кескінің жалпы қабылдауына наваралатынын жеке икешенті қара немесе түрлі-түсті нүктелерді (пиксельдерді) пайда болуына мүмкіндік береді. Бүліктер, матрицалар өндіріс жағдайында тексерілген және өнімнің осы тобына арналған стандарттардың талаптарына сәйкес келеді

USB-интерфейс жұмыс жасамайды	USB картасын (сыртқы USB құрылғысын) теледидардың USB интерфейсінен ажыратыңыз. Қосқыштарды ақырын жапсаң, қайтадан қоссаңыз.
Сыртқы USB-құрылғыдан кейбір файлдарды оқымайды	Теледидардың USB интерфейсі арқылы оқуға арналған файл түрлері арнайы сипаттамаларға сәйкес келуі керек. Теледидардың осы түрдегі файлдарды оқу мүмкіндігі бар өңдегіне көз жеткізіңіз («USB-тасымадауышқан медиафайлдарды қарау» бөлімін қараңыз).
Теледидарды қараған кезде немесе жүргенде жарықтар немесе гүлдеу	Температура мен ылғалдылықтың өзгеруі нәтижесінде пластиктің жылуымен қысылу нәтижесінде болатын қаралаймы құбылыс. Теледидар электр тізбектерінің жұмыс ерекшеліктеріне байланысты қатты емес гүлдеу, ылғау, жай шұйы шығаруы мүмкін. Бұл ақау болып есептелмейді.
Басқару пәрмендерінің баяу орындалуы	Басқару пәрменін деп орындау үшін теледидар процессорына оны өңдеу үшін біраз уақыт керек. Теледидардың тұрақты жұмыс істеуі үшін әртүрлі басқару пәрмендерінің арасында жеткілікті үзіліс жасаңыз. Бұл теледидардың жұмысына әсер етпейді және ақау болып есептелмейді.
Интернеттегі онлайн-бейне-шінерге ойлан түр (тежеліп тұр)	Ойнатуды тоқтатыңыз, 2-3 минут күтіңіз, содан кейін көруді жалғастырыңыз. Интернет провайдеріңізден тарифтік жоспардың таңдалмағанын шығар. Өндірілуі үшін таңдалған тарифтік жоспардың жылдығының немізде 10 Мбит/с болуы керек. Үй роутеріне қосылған қосымша сымсыз қаруларды тазарып, тіпті төмендетуі мүмкін. Роутердің параметрлерін мен баптауларын тексеріңіз, егер ақаулықтар болса, оны ауыстырыңыз.
Орналынған сыртқы бағдарламалардың бірі жұмыс істемейді (немесе дыбыссыз жұмыс істейді немесе басқа ескертулері бар)	Мәселе бағдарламаның (қосымшаның) өзіне байланысты болуы мүмкін. Оны кейбірін осы қосыл қаруға немесе оны құрған компанияның қолдау қызметіне жүгініңіз. Өндіруші сыртқы қосымшалардың жұмысына жауап бермейді.
Сымсыз тінтүр жұмыс істемейді (басқарылмайды)	Жаңа сымсыз тінтүрді орнатыңыз немесе өзіңіз ескі батарясын ауыстырыңыз. Сымсыз тінтүр мен оның қабылдап-таратқышы арасында (USB қосқыштардың, теледидардың біріне қосылған жынтықтан) сыртқы кедергілер жоқ және тікелей көріну қантасыз етілгеніне көз жеткізіңіз. Қажет болса, сымсыз тінтүрді ауыстырыңыз.
Енгізілген мәзір жоқ, басқару сәтсіз болып тұр	Теледидарды розеткадан ажыратыңыз, бір минут күтіңіз және қайтадан қоссаңыз. Баптауларды ауыстыру баптауларға қайта қалпына келтіріңіз («Баптауларды қалпына келтіру» бөлімін қараңыз).
Мен Яндекс аккаунттың логинін немесе құпиясөзім ұмытып қалдым	Яндекс.Паспорт Көмегіндегі ұсыныстарды пайдаланыңыз: yandex.ru/support/passport/troubleshooting/
Интернетке қосылудағы проблемалар	<ul style="list-style-type: none"> Провайдер жағында байланыс проблемалары жоқ екеніне көз жеткізіңіз: <ul style="list-style-type: none"> Смартфонда немесе компьютерде yandex.ru сайтына ауыға тырысыңыз. Егер қол жеткізілмесе, роутерді қайта жүктеңіз. Егер бұл көмектеспесе, провайдерге жүгініңіз. Өз смартфонныңың Wi-Fi арқылы теледидарды мобилді интернетке қоссаңыз. Егер теледидар мобилді интернет арқылы қосылса, тұрақты жұмыс істесе, Wi-Fi бойынша қосылу проблемалары провайдерден болуы мүмкін. Теледидар жұмыс істеуі үшін Wi-Fi + сымсыз тұрақты болуы керек. Смартфонды теледидардың жағына қойып, оның қандай байланыс деңгейін көрсететінін көріңіз. Егер бөліңдер жартысынан аз болса, теледидарды роутерге жақынырақ жылжытыңыз немесе оны кабель арқылы қоссаңыз («Интернетке қайта қосылу» бөлімін қараңыз). Теледидарды қайта жүктеу («Теледидарды қайта жүктеу немесе өшіру» бөлімін қараңыз). Интернетке қосуды қайта орнатыңыз («Интернетке қайта қосылу» бөлімін қараңыз).

Яндекс.Плюс немесе Кинопоискке жазылуудағы проблемалар	Егер сізде Яндекс.Плюс жазылымы болса - мына сайттағы ұсыныстарды оқып біліңіз: yandex.ru/support/plus/troubleshooting.html . Кинопоиск HD-ге жазылу туралы мына жерден оқуға болады: yandex.ru/support/kinopoisk/subscription-kinopoisk.html
--------------------------------------------------------	---------------------------------------------------------------------------------------------------------------------------------------------------------------------------------------------------------------------------------------------------------------------------------------------------------------------------------------------------------------------------------------------

6. КҮМІМ

Мұқият және үнемі тазалау сіздің жаңа теледидарыңыздың өмірін ұзартып, мүмкін болатын ақаулардан құтқарады. Кезкелген тазалауды бастамас бұрын қуат көзінен өшіруді ұмытыңыз және қуат сымын ажыратыңыз. Құрылығты тек құрғақ матамен сүртіңіз.

7. ТЕХНИКАЛЫҚ СИПАТТАМАЛАРЫ

Модель	CT-8585
Нетто/брутто салмағы (кг)	38.2/54.9
VESA КРОШТЕЙНІНІҢ ТИПІ	400x400/М8
Экранның белсенді өлшемі	85"
Жақтырмын ара қатынасы	16:9
Ажыратымдылығы	3840x2160
Жаңдұр жылігі (Гц)	60
Жарықтылығы (типi қд/м2) (nit)	400
Айқындық коэффициенті (стандарт)	5000:1
Шолу бұрымы (L/R)	170°/170°
Жауап беру уақыты (TR-TF/TYPЕ) (мс)	8.5
Түстер саны	1,07 G (8-bit+FRG)
Бүйірлік панель	CI, 2xUSB, 3xHDMI, EARPHONE
Төменгі панель	LAN, AV, 2xRF, COAX
USB қосқышы	USB 2.0
Операциялық жүйе	Android 9.0 (Yandex OS)
CPU процессоры	Cortex A53x4 64 bit
GPU графикалық процессоры	G52 (2EE) MCI
DDR жад модулінің көлемі	1.5 Gb
Flash-жады (Гб)	8
Bluetooth	бар
Wi-Fi	IEEE 802.11 b/g/n, 2T2R, 2,4G+5G
Интернет	LAN RJ-45 10/100 мбит/с

Қабылдау диапазоны	48.25 мГц – 863.25 мГц
Кірімлік кедергі	750
Бейнестандарттар	PAL, SECAM
Арналардың максималды саны	100
Саңдық тінделер	DVB-T/T2/C/S/S2
Мескін режими	Стандартты/Спорт/Фильм/ойын/арнайы
3D-ирек тісті сүзгісі	бар
Динамикалық шумды басу	бар
Баланс	бар
Стерео	Жоқ
Дыбыс режими	Стандартты/Фильм/Музыка/Жаңалықтар/Спорт/Тірі
Dolby/dolby+ surround	бар
Экран мәзірінің тілі	Орыс
Мультиэкран	бар
Қосымшаларды алдын-ала орнату	Жоқ
Бағдарламалық жасақтаманы жаңарту	USB және интернет
Ұйқы таймері	бар
Ата-ана бақылау	бар
Түр-түстік температура	Жылы / Суық / Стандартты
ARC	бар
CEC	бар
Бейнекодектер	HEVC/MPEG-2/MPEG-4/H264/VC1/VP8/VP9/FLV/AVI
Аудиокодектер	MPEG-1/2 Layer 1, MPEG-1/2 Layer 2, MPEG-1/2/Z.5 Layer 3, AC3 (Dolby)
Фотокодектер	JPG, JPEG, BMP, PNG
Динамиктердің шығу қуаты	2x10 Вт
Номинал кернеу	220-240 В -50/60 Гц
Номинал қуат (әт)	160
Күту режимінде тұтыну	≤0.5 Вт

ҚБ пульті	Дауыстық басқарумен
Энергия тиімділігі сыныбы	

8. ҚҰРАЛДЫ КӨДЕГЕ ЖАРАТУ

Аспап қызмет ету мерзімі аяқталғаннан кейін әдеттегі тұрмыстық қоқыстардан бөлек көдеге жаратылуы мүмкін. Оны Электрондық аспаптар мен электр құралдарын қайта өңдеуге арнайы қабылдау пунктіне тапсыруға болады.

9. СЕРТИФИКАТТАУ ТУРАЛЫ АҚПАРАТ, КЕПІЛДІК МІНДЕТТЕМЕЛЕР

Осы бұйым үшін қызмет ету мерзімі бұйым осы пайдалану жөніндегі нұсқаулыққа және қолданылатын техникалық стандарттарға қатаң сәйкестікте пайдаланылған жағдайда, соңғы тұтынушыға сату күнінен бастап 10 жылды құрайды. Қызмет мерзімі аяқталғаннан кейін аспапты одан әрі пайдалану бойынша ұсыныстар алу үшін жақын маңдағы авторландырылған сервис орталығына хабарласыңыз. Бұйымның шығарылған күні сериялық нөмірде көрсетілген (2 және 3 белгілер - жылы, 4 және 5 белгілер - Өндіріс айы). Аспапқа қызмет көрсету бойынша мәселелер туындағанда немесе аспап бұзылса, CENTEK сауда маркасының авторландырылған сервис орталығымен хабарласыңыз. Орталықтың мекенжайы <https://centek.ru/serwis> сайтынан табуға болады. Сервистің қолдау көрсету орталығымен байланыс жасау жолдары: тел: +7 (988) 24-00-178, VK: vk.com/centek_krd. «Ларина-Сервис» ЖШС бас сервис орталығы, Краснодар қ. Тел: +7 (861) 991-05-42. Қазақстандағы баптау қабылдау ұйымының аталымы: «Moneytop» ЖШС, Астана қаласы, Жәнібек Тархан к. 9-үй, 5-қанат. Тел.: +7 (707) 858-65-29, +7 (701) 340-09-57.

Өнінің сәйкестік сертификаты бар:

№ ЕАЭС R-C-SU.NB62.B.00722/22 - 19.07.2022 ж. бастап.



10. ӨНДІРУШІ ЖӘНЕ ИМПОРТТАУШЫ

Импорттаушы: ООО «Ларина-Электроникс». Мекенжайы: Ресей, 350080, г. Краснодар, ул. Демуса, 14. Тел.: +7 (861) 2-600-900.

ҚҰРМЕТТІ ТҰТЫНУШЫ!

Барлық аспаптарға кепілдік мерзімі соңғы тұтынушыға сату күнінен бастап 36 ай. Осы кепілдік талонның өндіруші осы құралдың жарамдылығын растайды және өндірушінің кінісінен туындаған барлық ақауларды тегін жою бойынша міндеттемені өзіне алады.

КЕПІЛДІК ҚЫЗМЕТ КӨРСЕТУ ШАРТТАРЫ:

- Кепілдік келесі ресімдеу шарттары сақталған жағдайда жарамды:
 - үлгінің атауы, оның сериялық нөмірі, сату күні көрсетілген дайындаушының түпнұсқалық кепілдік талонның дұрыс және нақты топтыру, сатушы фирманың мөрі және кепілдік талондағы сатушы фирмасының өкілінің қолы, әрбір жыртылмалы купондағы мөрлер, сатып алушының қолы болған жағдайда.
 - Жоғарыда көрсетілген құжаттар ұсынылмаған жағдайда немесе олардағы ақпарат Толық емес, анық емес, қарама-қайшы болса, өндіруші кепілдік қызмет көрсетуден бас тарту құқығын өзіне қалдырады.
- Кепілдік келесі пайдалану шарттары сақталған кезде жарамды:

- пайдалану нұсқаулығына қатаң сәйкес құралды пайдалану;
 - қауіпсіздік ережелері мен талаптарын сақтау.
- Кепілдік иесінің үйінде мерзімді қызмет көрсетуді, тазалауды, орнатуды, құралды баптауды қамтымайды.
 - Кепілдік қолданылмайтын жағдайлар:
 - механикалық зақым;
 - құрылғының табиғи тозуы;
 - пайдалану шарттарын сақтамау немесе иесінің қате әрекеттері;
 - дұрыс орнату, тасымалдау;
 - табиғи апаттар (найзағағай, өрт, су тасқыны және т. б.), сондай-ақ сатушы мен дайындаушыға тәуелсіз басқа да себептер;
 - аспапты ішіне бөгде заттардың, сұйықтықтардың, жәндіктердің түсуі;
 - өкілетті емес тұлғалардың конструктивтік ауыстыруларын жөндеуі немесе енгізуі;
 - аспапты кәсіби мақсатта пайдалану (жүктеме тұрмыстық қолдану деңгейінен асып түседі), аспапты мемлекеттік техникалық стандарттарға сәйкес келмейтін қоректендіруші телекоммуникациялық және кабельдік желілерге қосу;
 - бұйымның төменде санамалыған керек-жарақтарының істен шығуы, егер оларды ауыстыру конструкциямен кездесіп жатса бұйымды болшектенумен байланысты болмаса:

- қашиқтан басқару пульттері, аккумуляторлық батареялар, қуат беру элементтері (батареялар), сыртқы қуат беру блоктары және зарядтау құрылғылары;
- шығыс материалдары мен аксессуарлары (буып-түю, қаптар, белдіктер, сөмкелер, торлар, пышақтар, қолбалар, тәрелкелер, тұғырлар, торлар, вертелалар, шлангілер, түтіктер, шетқалар, саптамалар, шаң жинағыштар, сүзгілер, иіс сіңіргіштер);
- батареялардан жұмыс істейтін аспаптар үшін-жарамсыз немесе сарқылған батареялармен жұмыс істеу;
- аккумуляторлардан жұмыс істейтін аспаптар үшін-аккумуляторларды зарядтау және зарядтау ережелерін бузудан туындаған кез келген зақымданулар.
- Осы кепілдікті өндіруші қолданыстағы заңнамада белгіленген тұтынушының құқықтарына қосымша береді және оларды өшір дәрежеде шектемейді.
- Өндіруші ТМ CENTEK, егер бұл бұйымды пайдалану, орнату ережелері мен шарттарын сақтамау нәтижесінде болған жағдайда, адамдарға, Үй жануарларына, тұтынушының және/немесе өзге үшінші тұлғалардың мүлкіне тікелей немесе жанама келтірілген зиян үшін; тұтынушының және/немесе өзге үшінші тұлғалардың өксерілейтін күш жағдайларының қасақана және/немесе абайсызда әрекеттері (ерексіздігі) үшін жауапты болмайды.
- Сервистің орталыққа жүгінген кезде бұйымды қабылдау тек таза күйінде ұсынылады (аспапта азық-түлік, шаң және басқа да ластанулар болмауы тиіс).

Өндіруші алдын ала ескертусі аспаптық дизайны мен сипаттамаларын өзгертуге құқылы.

ՀԱՅՆԵՆ

ՀԱՐՁԵԼԻ ՍՈՒՂՈՐԻ

խնդրով ենք շահագործողին առաջ ամբողջությամբ կարող այս ձեռնարկը, այլուհետև պահպանել այն հետագա հղումների համար: Կոնսուլավորի իրավիճակներից խուսափելու և ձեր հետուստացույցի լավագույն աշխատանքն ապահովելու համար միշտ հետևելու հետևյալ կահագորչական միջոցներին: **Հեռուստացույցը կահագորչական տեխնիկա է և Լախատեսված է արդյունաբերական և կոմերցիոն Լապահաններին համար:**

Հեռուստացույցը դա ակաբ կամ մարուխային այինների միջոցով փոխանակող պարակներին և ծալիի ընդունման և ցուցադրման Էլեկտրոնային սարք և (ներառյալ հեռուստածրագրերը կամ տեսա-ազդանշանների նվազարկիչ սարքերից արձանկող ազդանշանները, ինչպիսիք են DVD/Blu-ray նվազարկիչները, խաղային կոնտրոլը և այլն):

1. ԱՆՎՏԱՆՈՒԹՅԱՆ ԱՄԱՆՉՎԱՆ ՄԻՋՈՆԵՐ
ԱՆԱԶՁՈՒՇԱՅԻՆ. ՀՈՒՍԱՔԱՆՎԵԼԻՆԻՍ ԿՈՒՍՄՓՈԼԵՆՐ-ՀԱՍԱՐ ՄԻ՝ ՓՈՂՆԵՔ ՔԱՆԻԵԼ. ՀԵՌՈՒՍԱՑՈՒՅՑԸ ԵՎ ԻՆՔՆՈՒՐՈՒՅՑ ԵՏՅԵԼ ԱՍՍԱՐՔՈՒԹՅՈՒՆՆԵՐԸ: ԴԻՄԵՔ ՈՐԱԿԱՎՈՐՈՒՄ ԱՄԱՆՎԵՏՆԵՐԻ ՕԳՈՒԹՅԱՆԸ:

- ⚠ չավազանակրման եռանկրուն ներսում գտնվող կայծակի նշանը կարատան ունի օգտագործողին Լախագուչացելիչ չնկտեսցված «կոնսուլավոր լարման» առկայության մասին:
- ⚠ Եռանկրան ներսի բացականչական նշանը ցույց և տալիս շահագործման և տեխնիկական սպասարկման կարևոր ցուցաններ, որոնց պտքը և ուշադրողուն դարձնել: ՈՒՇԱՐՈՒԹՅՈՒՆ:

Մի փորձեք մոնիթրիացել (ձևափոխել, փոխել) այս սպարկը որևէ ներսի առանց մատուցարարի գրավոր թույլտվության: Այս ձեռնարկը կարելի է ոչ պատկերագրողուններ միայն հղման համար և և կարող են տարբերվել արտադրանքի փաստացի տեսքից: Լախարից դիջալով և տեխնիկական ընտրագրերը կարող են փոփոխվել առանց Լախանական ծանուցման:

ԿԱՐԵՎՈՐ ԱՆՎՏԱՆՈՒՇԱՅԻՆՆԵՐԻ ԵՎ ԿԱՆԱՅՉՈՒՇԱՅԻՆՆԵՐԻ

Էլեկտրական սարքի ոչ պատշաճ շահագործումը կարող է հանգեցնել գույքի վնասվածքների և փչացման: Այս սպարկը Լախագործելի և արտադրվել է ավտուսուղղական ամենաարդի առաջնահերթությամբ: ԱՅՑՑ ԱՍՐՔԻ ՄԻՍԸ ՕԳՏԱԳՈՐԾՈՒՄ ԿՆՐՈՂ Ե ՀԱՆԳԵՑՆԵԼ ԷԼԵԿՏՐԱԿՐԱՆԱԿԱՆ ՀՐԵԶԻՆ ԱՌԱՋԱՏՄԱՆ:

- Դոտեցնիվ վառակներից խուսափելու համար խնդրով ենք հետևել արտադրանքի տեղարկման, շահագործման և մաքրման հետևյալ իրահանգեներին:
- Օգտագործել միայն արտադրողի կողմից նշված արքեսուարներ (պարագաներ): Արտադրողի կողմից նախատեսված արքեսուարների օգտագործումը կարող է վնասվածք հասցնել:

- Որպեսզի նվազեցնել հրդեհի առաջացման կամ էլեկտրահարման ռիսկերը, տրված սարքը մի ենթարկեք անձնիկ կամ խոսակցության ներգրծությունը: Սարքի վրա մի տեղադրեք ջրի տարաներ: Մի կաթեցրեք կամ ցողեք սարքը որևէ հեղուկով:
- Սարքին մոտիկ մի օգտագործեք և մի պահեք դուրսբորոք կամ այրվող կուրթեր, քանի որ դրանք կարող են հրդեհի կամ պայթյունի պատճառ դառնալ: Հեռուստացույցի վերին հատվածին մի տեղադրեք բաց կրակի ոչ մի աղբյուր (վառված մոմեր, ծխախոտեր կամ ինկարկիչներ):
- Կակիազուղաչացում, կրակի տարածումը կանխարգելելու համար մոմերը և բաց կրակի այլ աղբյուրները մշտապես սարքից հեռու պահեք:
- Հեռուստացույցը տեղադրելիս պատշաճ օդափոխություն սպահովելու համար անհրաժեշտ է հեռուստացույցի և այլ առարկաների միջև (պատ, պահարան, կողային կահույքներ և այլն) պահպանել անվազև 4 սմ հեռավորություն: Օդափոխության բացակայությունը կարող է հանգեցնել հրդեհի կամ սարքի հետ կապված խնդիրների վերջնիս չափից դուրս տարաքանակ հետևանքով:
- Այս ապարները նախատեսված է ՄՌՆՀՅ պիտակի վրա նշված սնունցման աղբյուրի տեսակով շահագործելու համար (!): Եթե Դուք վստահ չեք ձեր տան էլեկտրամատակարարման տեսակին, դիմեք ձեր տեղական էներգետիկ ընկերությանը:
- Մի ծանրաբեռներ հուսանք վարդակները, երկաթցամաք կարելու կամ աղպատներները, քանի որ դա կարող է հանգեցնել հրդեհի կամ էլեկտրահարման:
- Նախքան հեռուստացույցը տեղադրելը, համոզվեք, որ ձեր ցանցի լարերը համապատասխանում է սարքի ցուցանակի վրա նշված լարման:
- Անվտանգության նկատառումներից ելնելով՝ սարքերի մեծ մասը խորհուրդ է տրվում առանձին միացնել վարդակի՝ առանց տարբեր ենթաբաշխիկների և պառակտիչների օգտագործման:
- Սարքի խրոցը օգտագործվում է սարքը ցանցին միացնելու / ցանցից անջատելու համար, այն պետք է հեշտ հասանելի լինի:
- Սարքը պատին ամրացնելիս տեղադրեք այն նեղուկի/ հեռուստացույցի արտադրողի կողմից տրված հրահանգներին համաձայն:
- Արարանք մի դրեք անկայուն տակդիրի, եռոտանու կամ սեղանի վրա: Ապրանքը անկայուն մակերևույթի վրա դնելիս այն կարող է վայր ընկնել և առաջացնել լուրջ վնասվածք կամ ապրանքի փչացում:
- Միշտ տեղադրեք հեռուստացույցը կահույքի վրա, որը կարող է ապահով կերպով պահել այն: Համոզվեք, որ հեռուստացույցի եզրերը դուրս չեն գալիս կահույքի սահմաններից, որի վրա այն կանգնած է:
- Երբեք մի մտցրեք առարկաների հեռուստացույցի բացվածքների կամ բնիկների մեջ: Սարքում կա բարձր էլեկտրականության և (կամ) ներքին դեռանկարի կարճ միացման: Մոյն պատճառով, թույլ մի տվեք, որ ջուր կամ այլ հեղուկ հայտնվի արտադրանքի վրա:

- Այս սարքը պետք է սպասարկվի միայն լիազորված և պատշաճ պատրաստված մասնագետի կողմից: Կախարչիչը բացելու կամ օգտագործելի կողմից սարքը վերանորոգելու այլ փորձերը կարող են հանգեցնել լուրջ վնասվածքի կամ մահվան հասնցածարմովից ինչպես նաև հրդեհի առաջացման:
- Եթե սարքը վերանորոգման կարիք ունի, համոզվեք, որ սպասարկողը օգտագործում է արտադրողի կողմից նշված փոխարինող մասեր կամ ունեն նույն բնութագրերն ու արտադրողականությունը, ինչ ստիքիսակ մասեր: Օտար դեռանկների օգտագործումը կարող է հանգեցնել հրդեհի, էլեկտրահարման և / կամ այլ վտանգների:
- Շտապաշրջուր կամ վերանորոգում վավարտելուց հետո խնդրեք մասնագետին կատարել անվտանգության ստուգում համոզվելու համար, որ հեռուստացույցը գտնվում է պատշաճ աշխատանքային վիճակում:
- Թույլ մի տվեք երեխաներին խաղալ պոլիէթիլային տարակի հետ, որտու՞մ հեռուստացույցը փաթեթավորված է եղել: Անվտանգության այս կանոնի չստարու՞մը կարող է հանգեցնել շփահեղձության:
- Մարտկոցները (մարտկոցների բուլբոլ կամ տեղադրված մարտկոցները) չպետք է ենթարկվեն ավելորդ ջերմության (արևի լույս, կրակ և այլն): Մի թափեք մարտկոցները կենցաղային աղբի հետ: Վերադարձեք դրանք հին մարտկոցների հավաքման կետ:
- Տեղադրեք պեռիավաքը բարձր լարման էլեկտրահաղորդման գծերից և հաղորակցության մալուխներից հեռու և համոզվեք, որ այն ապահով է տեղադրված: Եթե պեռիավաքը դիպչելը կարող է հանգեցնել հրդեհի, էլեկտրահարման կամ լուրջ վնասվածքների:

1. Հնահագործման պայմանները.
- օդի ջերմաստիճան՝ 15 -ից 35 °C**
- հարաբերական խոսակություն՝ 45-75%**
- մթնոլորտային ճնշում՝ 86 -ից 106 կՊա (650 -ից 800 մմ սս)**
2. ~ Նշանակում է փոփոխական հոսանք:
- === Նշանակում է մշտական հոսանք:

Անվտանգության ցուցումներ

1. Կարողացեք և պահեք այս ցուցումները: Հետևեք հրահանգներին և հետևեք բոլոր նախագուղաչացումներին:
2. Մի օգտագործեք այս սարքը յուր ժամ:
3. Մի արգելափակեք օդափոխությունը: Մի ծածկեք օդափոխման անցքերը այնպիսի իրերով, ինչպիսիք են թերթերը, սիդոցները, վարագույնները և այլն:
4. Մի տեղադրեք ջերմության աղբյուրների մոտ, ինչպիսիք են ռադիատորները, տաքացուցիչները, վառարանները կամ ջերմության արտադրող այլ սարքերը (ներառյալ ուժեղացուցիչները):
5. Մի օգտագործեք վնասված կամ սխալ տիպի վարդակ: Համոզվեք, որ խրոցն ու վարդակը պատշաճ կերպով միացված են: Պաշտպանեք խրոցն ու վարդակը փոշուց և մետաղական առարկաների հետ շփումից:
6. Երեխաներին բացառվեք, որ վտանգավոր է կահույքի

- վրա բարձրանալը հեռուստացույցի հեռակառավարման վահանակի հասնելու համար:
- 7. Եթե օգտագործում եք մոբիլային տակդիր հեռուստացույցի համար, այն տեղափոխելիս զգույշ եղեք, որպեսզի խուսափեք վայր գցելուց: Անսպասելի կանգառները, ավելորդ ուժը և հասակի անհավասար մակերևույթը կարող են արտադրանքի և տակդիր վայր ընկնելու և վնասվելու պատճառ դառնալ:
- 8. Կայանձա ժամանակ կամ եթե սարքը երկար ժամանակ մնում է առանց հսկողության և չի օգտագործվում, լրացուցիչ պաշտպանության համար անջատեք այն հոսանքի վարդակից և անջատեք մալուխային համակարգը:
- 9. Տեխնիկական սպասարկման համար դիմեք որակավորված սպասարկող ծառայության: Եթե հոսանքի լարը վնասված է, վտանգից խուսափելու համար այն պետք է փոխարինվի արտադրողի, հաճախորդների սպասարկման կամ նմանապես որակավորված անձնակազմի կողմից:

Սարքը նախատեսված չէ \$ֆիզիկական, գազայական կամ մտավոր թույլ կարողություններ ունեցող անձանց (այդ թվում՝ երեխաների) կամ կանցի փորձի ու գիտելիքի պակաս ունեցող անձանց կողմից օգտագործման համար, եթե նրանք չեն վերահսկվում կամ սարքի օգտագործման ցուցումներ չեն ստացել այն հանից, ով պատասխանատու է իրենց անվտանգության համար: Երեխաները պետք է գտնվեն վերահսկողության տակ սարքի հետ խաղալը կանխարգելու համար:

ՆՇՈՒՄ.

- Մի միացրեք հեռուստացույցը վարդակին, որի հոսանքը գերազանցում է նշված տիրույթը: Նախքան արտաքին սարքին միանալը, խնդրե՞ք նեք, նախ համոզվեք, որ հեռուստացույցն ու արտաքին սարքն անջատված են: Միացնելուց առաջ ստուգեք, ով վարդակների (բնիկների) և վիսկիչների անվտանգում ու գույնը համընկնում են:
- Հոսանքի լարը ցանցից անջատելիս խնդրում ենք բռնել խրոցի մեկուսացված հատվածից, մի դիպչեք մետաղական հատվածին:

ՆՇՈՒՄ.

- Այս ապրանքի վերամշակումը (ուտիլիզացումը) կատարվի՝ համապատասխան տեղի կանոններին: Մի նետեք այս ապրանքը ընդհանուր վերամշակման կենցաղային թափոնների մեջ:
- Երբեմն, որոշ ոչ ակտիվ պիքեյներ կարող են Էկրանին հայտնվել \$իջքված կապույտ, կանաչ կամ կարմիր կետերի տեսքով: Խնդրում ենք նկատի ունենալ, որ դա չի ազդում ձեր ապրանքի արտադրողականության վրա:
- Մի դիպչեք Էկրանին կամ մատները երկար ժամանակ մի սեղմե՛ք դրանք վրա: Մա կարող է ժամանակավոր խեղաթյուրման էֆեկտ առաջացնել Էկրանին:
- հորիզոն չի տրվում երկար ժամանակ անջարժ (ստատիկ) պատկեր պահել Էկրանին, ինչպես նաև պետք է պատկերը չափազանց պայծառ դարձնել: Լիվազեցրեք պայծառությունն ու ցայտերակաթյունը (կոնտրաստը), երբ պատկերն անջարժ է (ստատիկ):

2. ԿՈՄՊԼԵԿՏԱՑՆՈՒԹՅՈՒՆ

- Հեռուստացույց - 1 հատ
 - Հեռակառավարման վահանակ (ՀՎ) - 1 հատ
 - Մարտկոցներ հեռակառավարման վահանակի համար* - 2 հատ
 - Շարժական ուղքեր - 2 հատ
 - Պտուտակների հավաքածու տակդիրն ամրացնելու համար - 1 հատ
 - Ռեդիոնե տափօղակների հավաքածու տակդիրների համար* - 1 հատ
 - Օգտագործողի ձեռնարկ - 1 հատ
- *մատակարարվում է ըստ ցանկության

3. ՏԵՐԱԿԱՅՈՒՄ (ՄՈՆԱՍՏ)

Ուղքերի տեղակայում

1. Բացեք վաճառքի տուփը և դուրս բերեք հեռուստացույցի պատյանն ու տակդիրները:
2. Համոզվեք, որ հեռուստացույցն անջատված է:
3. Հեռուստացույցի պատյանի և տակդիրի մակերեսից հեռացրեք պաշտպանիչ թաղանթը:
4. Հեռուստացույցը դրեք փափուկ մակերեսի վրա՝ Էկրանը դեպի ներքև, վերջինիս վնասումը կանխելու համար:
5. Տեղադրեք տակդիրի ուղքերը հեռուստացույցի ներքևի հատվածի անցքերի մեջ:
6. Ամրացրեք տակդիրները օգտագործելով հավաքածուում ներառված բոլոր պտուտակները:
7. (ըստ ցանկության) Ուղքերը հեռուստացույցի պատյանին ամրացնելուց հետո արժեստարների հավաքածուից ամրացնող ռետինները տեղադրեք տակդիրների ներքևի հատվածի համապատասխան անցքերի մեջ:

Հեռուստացույցի տեղակայումը պատին

1. Զերվածքներից խուսափելու համար հեռուստացույցը ինսամբով դրեք փափուկ կտորով ծածկված սեղանին:
2. Պտուտակահանով հետ պտուտակեք տակդիրի ներքևի ուղքի պտուտակները: Հեռացրեք տակդիրը: Տվյալ քայլերը կատարեք ինսամբով:
3. Կարգավորեք բարձակն (կրունշտեյն) այնպես, որպեսզի այն կարելի լինի ամրացնել պատին՝ համաձայն 3 և 4 նկարների:
4. Պատի վրա հորատեք 4 անցք (մաշտաբը տրված է տեղեկության համար) և պտտեք այնտեղ 4 հեղույս:
5. Պտուտակահանով հեղույսներն ամրացրեք հեռուստացույցի հետևի պատին, ինչպես ցույց է տրված նկար 4-ում: Հեռուստացույցը դեղադրեք պատին:

ՆՇՈՒՄ:

1. Հեռուստացույցի տեղակայման ամրակը համապատասխանում է VESA ստանդարտին:
2. Պատի վրայի բարձակի օգտագործումը պարտադիր չէ:
3. Հավաքման աշխատանքների կատարման ժամանակ պատի մոտ և պատի դիմաց ոչ մի այլ առարկա չպետք է լինի:
4. Տեղակայումը պետք է իրականացվի որակավորված մասնագետի կողմից:

5. Տեղակայման ժամանակ հետևեք բարձակի համար նախատեսված հավաքման հրահանգների պահանջներին:
6. Նկարները տրամադրված են տեղեկությունների համար:

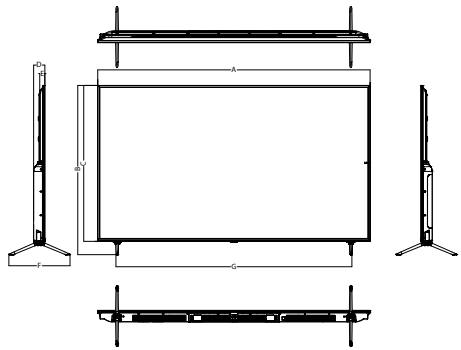
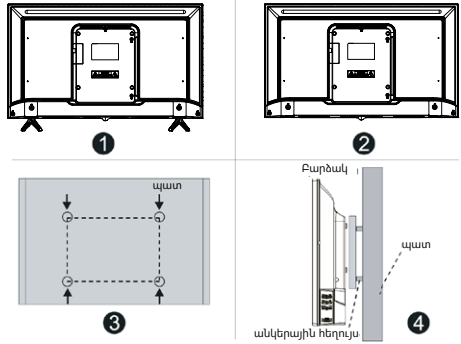

Մոդել	CT-8585
Չափ առանց տակդիրի (մմ)	1899x1087
Չափը տակդիրով (մմ)	1899x1180
A (մմ)	1899

B (մմ)	1180
C (մմ)	1087
D (մմ)	78
E (մմ)	36
F (մմ)	426
G (մմ)	1645

4. ԱՇԽԱՏԱՆՔԻ ՍՎԻՉԲ ՀԵՌՈՒՍԱՏԱՑՈՒՅՑԻ ԴԻՄԱՅԻՆ ՎԱՀԱՆԱԿ

Տեղադրելուց և օգտագործելուց առաջ, խնդրում ենք, ուշադիր կարդացեք «Կարևոր նախագգուշացումներ և կանխագգուշացումներ» և «Անվտանգության տեխնիկայի հրահանգներ» համապատասխան բաժինները:

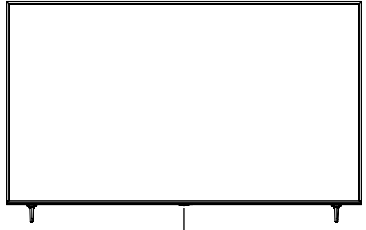

Մուցման հեռակա ինդիկատորի տվիչ

ՀԵՌՈՒՍԱՏԱՑՈՒՅՑԻ ՀԵՏՆԻ ՎԱՀԱՆԱԿ

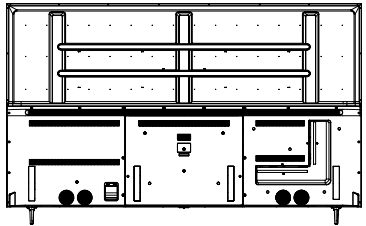

ՀԵՌՈՒՍԱՏԱԳՈՒՅՑԻ ԿՈՂԱՅԻՆ ՎԱՀԱՆԱԿ

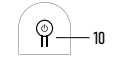
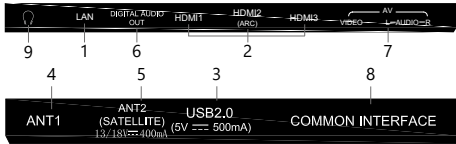

- LAN** – լույս (տեղային) ցանցի վարդակ LAN RJ-45: Ցանցին միանալու համար օգտագործեք LAN մալուխ RJ-45 խորցրակով (չտեկերով) (մատակարարման հավաքածուում ներառված չէ);
- HDMI** – մուտքագրում HDMI-ի համար: Արտաքին աղտիո համակարգը միացնելու հնարավորությունը HDMI Audio Return Channel (ARC) միջոցով միայն HDMI2 մուտքի համար;
- USB** – վարդակ USB 2.0 արքերի միացման համար (աշխատում է «Մեդիա կադարակիչ» ռեժիմում):
- ANT1** – այեիակաթի միացման համար (75 Օժ),
- ANT2 (SATELLITE)** – արբանյակային այեիակաթի միացման համար:
- DIGITAL AUDIO OUT** - ձայնի կոդաքիսայ թվային ելք:
- AV** - հեռուստացույցի ելքային վարդակներ տարբեր արտաքին աղբյուրների ձայն/աչ ձայնային ալիքներին միանալու համար, երբ միացված է կոմպոզիտային արտաքին ազդանշան:
- COMMON INTERFACE** – CAM- մոդուլը միացնելու բևիչ:
- Ω** - ականջակալերի միացման բևիչ:
- ⊖** - հոսանքի միացման/անջատման կոճակ:

ՆՇՈՒՄ. Ելքային/մուտքային միացումների ընտրանքները կարող են փոփոխվել՝ կախված արտադրանքի կոնկրետ մոդելից:

ԱՇԽԱՏԱՆՔԻ ՍԿԻՄ
Հեռուստացույցի վահանակի օգտագործումը

- Ուղղել հեռակառավարման վահանակը հեռուստացույցի վրա տեղակայված հեռակառավարման սենտորին: Հեռակառավարման վահանակը կարող է չաչխատել, եթե հեռակառավարման վահանակի և հեռակառավարման սենտորի միջև ինչ-որ առարկա կա:
- Հեռուստացույցը վառ լուսավորված սենյակում օգտագործելիս ինֆրակարմիր հեռակառավարման սենտորը կարող է պատշաճ կերպով չաչխատել:
- Հեռակառավարման վահանակի օգտագործման համար առաջարկվող առավելագույն արդյունավետ հեռավորությունը մոտ 7 մետր է:

Մարտկոցների փոխարինում
Փոխել մարտկոցները ժամանակին: Որպեսզի հեռակառավարման վահանակն աշխատի, տեղադրեք մարտկոցները համաձայն հրահանգների:

ՈՒՐԱՂՈՒԹՅՈՒՆ: Հնարավոր է տեղի ունենա պայթյուն, եթե մարտկոցները սխալ տեղադրվեն: Մարտկոցները պետք է փոխարինվեն միայն նույն կամ համարժեք տեսակի մարտկոցներով:

Մարտկոցների տեղադրում հեռակառավարման վահանակում

1. Բացեք հեռակառավարման վահանակի հետևի կափարիչը:
 2. Տեղադրեք երկու AAA տեսակի մարտկոց: Համոզվեք, դր մարտկոցների ծայրերի «+» և «-»-ը համընկնում են խցիկի ներսում գտնվող նշանների հետ:
 3. Փակեք կափարիչը:
- Հեռուստացույցի միացում ու անջատումը**
- Հեռուստացույցի միացումը
 - Միացրեք հեռուստացույցը վարդակին: Եթե հեռուստացույցն ունի հոսանքի անջատիչ, առաջին հերթին միացրեք այն: Սպասման ռեժիմում հեռուստացույցը միացնելու համար սեղմեք հեռակառավարման վահանակի միացման կոճակը:
 - Անջատեք հեռուստացույցը
 - Սպասման ռեժիմը միացնելու համար սեղմեք հեռակառավարման վահանակի միացման կոճակը:
 - Հեռուստացույցը երկար ժամանակ մի թողեք սպասման ռեժիմում: Խորհուրդ ենք տալիս անջատել հոսանքի լարը:

ՆՇՈՒՄ.

Եթե հոսանքը պատահաբար անջատվի, հեռուստացույցն ավտոմատ կերպով կվերադառնա սպասման ռեժիմի, երբ սնուցումը վերականգնվի: Հեռուստացույցի բնականոն շահագործումն ապահովելու համար արգելվում է հոսանքը հաճախակի անջատելը և միացնելը, ուստի, եթե պատահաբար անջատեք հոսանքը, խորհուրդ է տրվում հոսանքի լարը անջատել վարդակից:

ՀԵՌԱԿԱՆԱՎԱՐՄԱՆ ՎԱՀԱՆԱԿ (ՀԿ)



ՆՇՈՒՄ.

ՀԿ կոճակները կարող են տարբերվել օգտագործողի ձեռնարկում պատկերվածներից:

Մեկնարկային կարգավորում

1. Հեռուստացույցը միացրեք հոսանքի վարդակից և սեղմեք հեռուստացույցի պատյանի կամ հեռակառավարման վահանակի միացման Օ կոճակը: Սպասեք, մինչև հեռուստացույցը միանա և հայտնի ռոդյույի Էլրանը: Այնուհետև հեռակառավարման վահանակի վրա սեղմեք OK:
2. Կարդացեք օգտատիրական համաձայնագիրը և սեղմեք հեռակառավարման վահանակի OK կոճակը:
3. Շնորհեք թե՛ ինչպես է հեռուստացույցը միանալու համացանցին՝ Wi-Fi կամ լույս ցանցի միջոցով: Եթե դուք օգտագործում եք անլար ցանց, գտեք այն ցանկում, սեղմեք OK հեռակառավարման վահանակի վրա և սեղմեք ցանցի գաղտնաբառը: Լոկալ ցանցին միանալու համար պարզապես միացրեք LAN մալուխը և ընտրեք **ЛОКАЛЬНАЯ СЕТЬ**: Եթե դուք չեք ցանկանում միացնել հեռուստացույցը ինտերնետին, սեղմեք **ПРО-НУСТЫТЬ** - տեղի կունենան անցում հեռակառավարման վահանակը միացնելու փուլին (տես կ. 7):
4. Ուշադրություն դարձրեք, որ առանց ինտերնետի չեք կարող ցանցով աշխատող հեռուստանալիքներ և տեսալուսթեր դիտել, բացի այդ չի թարմացվի հեռուստացույցի ծրագրաշարը: Հեռուստացույցը կակփի որևէ ծրագրաշարի թարմացումները ինտերնետին միանալուց հետո: Սպասեք մինչև գործողությունն ավարտվի:
5. Մուտք գործեք Յանդեքսի ձեր արանուք:
 - Եթե ձեր սմարթֆոնն ունի Յանդեքս հավելվածը, և դուք հեղինակագործված (ավտորիզացված) եք դրանում, բացեք այն, սեղմեք որոնման տողում տեսախցիկի պատկերակը և հեռուստացույցի Էլրանից սկսավարդեք QR կոդը:
 - Եթե դուք չուներ Յանդեքս հավելվածը, համացանցին միացված ցանկացած համակարգիչով, ավտորիզում կամ վաշեշտով բացեք դիտարկիչը (բրաուզերը) և որոնման տողում հավաքեք yandex.ru/activate: Եթե կայքը ցուցադրում է թույլվության հարցում, մուտք գործեք ձեր արանուք: Այնուհետև հեռուստացույցի Էլրանին մուտքագրեք կոդը և սեղմեք **ՅՈՒՐԻ**:
 - Եթե ձեր Յանդեքս արանուքը մուտք գործելու համար դուք օգտագործում եք երկգործոն նույնականացում, բացեք Յանդեքս հավելվածը և հեռուստացույցի Էլրանից սկսավարդեք QR կոդը:
6. Սպասեք հեղինակագործման ավարտին և սեղմեք OK հեռակառավարման վահանակի վրա:
7. Էլրանի վրա կիսատվի է հեռակառավարման վահանակը հեռուստացույցին միացնելու հարցում հեռուստացույցին Bluetooth-ի միջոցով: Միացումը սկսելու համար հեռակառավարման վահանակի վրա միաժամանակ սեղմեք ձայնի իջեցման և ձայնի բարձրացման կոճակները և պահեք դրանք մինչև ցուցիչը թարթի: Երբ միացումն ավարտվի, հեռուստացույցի հիմնական Էլրանը կբացվի:

ՀԻՄՆԱԿԱՆ ԷԿՐԱՆ

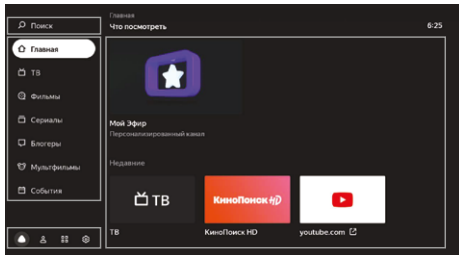

Поиск (Որոնում) - ընտրեք, որպեսզի դիտեք տեսանյութ համացանցում:

Главная (Չվազվոր) - հեռուստաալիքներ և տեսալուսանկարներ, որոնք առաջարկվում են անձանք ձեզ: Որքան շատ տեսանյութեր և շոուներ դիտեք, այնքան ավելի ճշգրիտ կլինեն առաջարկությունները: Նաև այս բաժնում կարող եք միացնել «Իմ եթերը»-ը մի այլք, որի հաղորդումը ձևավորվում է հաշվի անունով ձեր նախադրությունները:



ТВ - հեռուստացույցով հասանելի եթերային անալոգային և թվային, կաբելային, արբանյակային և ինտերնետ-ալիքներ:

Фильмы (Փիլմեր) - հազարավոր ֆիլմեր կոնյու լեգենդներից մինչև տրոյություններ և բացառիկներ*:

Сериалы (Սերիալներ) - ռուսական և արտասահմանյալ լավագույն սերիալները*:

Блоги (Բլոգերներ) - տեսալուսանկար YouTube-ից:

Музыкальные (Մուլտիֆիլմեր) - մուլտսերիալներ, կարճամետրաժ և լիամետրաժ անիմացիոն ֆիլմեր*:

  - Հավելվածներ հեռուստացույցի վրա (Տես «Ինչպե՞ս օգտագործել հավելվածները» բաժինը):

 - հեռուստացույցի կարգավորումներ (տես «Կարգավորումներ» բաժինը):

 - Աքաունթների կառավարում (տես «Ավելացնել աքաունթ» բաժինը):

*Դիտման համար ձեզ անհրաժեշտ է բաժանորդագրվել Ян-дек.Плюс-ում կամ КиноПоиск-ում: Գործող պրոմոշոնալ կամ պրոմոկոդը նույնպես ակտուալ են:

ԿԱՐԳԱՎՈՐՈՒՄ

Միացրեք հեռակառավարման վահանակը կամ այլ սարքը Bluetooth-ի միջոցով

Եթե առաջին անգամ միացնելիս դու չեք զուգակցել հեռակառավարման վահանակն ու հեռուստացույցը Bluetooth-ի միջոցով, դա արեք ավելի ուշ, այլապես չեք կարողանա օգտագործել ձայնային մուտքագրումը: Բացի

այդ, դուք կարող եք նաև միացնել ստեղնաշար, մկնիկ, ջոյսթիկ կամ կառավարման այլ սարք:

- շեռուստացույցի հիմնական Էլրահին սեղմեք, այնուհետև անցեք НАСТРОЙКИ УСТРОЙСТВА (Սարքի կարգավորումներ) և Пульт и АКСЕССУАРЫ (Հեռակառավարման վահանակ և արքեսուարներ) խմբում ընտրեք ДОБАВИТЬ УСТРОЙСТВО (Ավելացնել սարք):

- Բերեք սարքը միացման ռեժիմի: Եթե դուք զուգակցում եք հեռակառավարման վահանակը, ապա միաժամանակ սեղմում պահեք դրա ձայնի իջեցման և ձայնի բարձրացման կոճակները և սպասեք, մինչև ցուցիչը թարթի:

- Սպասեք, մինչև հեռուստացույցը հայտնաբերի սարքը և միանա դրան:

Փոխել ամսաթիվը և ժամանակը

- շեռուստացույցի հիմնական Էլրահին սեղմեք, այնուհետև անցեք НАСТРОЙКИ УСТРОЙСТВА (Սարքի կարգավորումներ) բաժինը և ընտրեք ДАТА и ВРЕМЯ (Ամսաթիվ և ժամանակ)

- Փոխեք կարգավորումները:

Ինտերնետի միջոցով ամսաթիվը և ժամանակը հիշարժերարք կարգավորելու համար սեղմեք АВТОНАСТРОЙКА ДАТЫ и ВРЕМЕНИ (Ամսաթիվ և ժամանակի ավտոմատ կարգավորումներ) և միացրեք ИСПОЛЬЗОВАТЬ ВРЕМЯ СЕТИ (Օգտագործել ցանցի ժամանակը) ընտրակը: Եթե ժամանակը չի ցուցադրվում ձեր ժամային գոտու համար, վերադարձեք ամսաթվի և ժամանակի կարգավորումների ընտրացանկ, սեղմեք ВЫБРАТЬ ЧАСОВОЙ ПОЯС (Ընտրել ժամային գոտին) և գտեք ձեր տարածաշրջանի գոտին:

- Եթե ցանկանում եք ձեռքով սահմանել ամսաթվի կամ ժամանակի կարգավորումները, սեղմեք АВТОНАСТРОЙКА ДАТЫ и ВРЕМЕНИ (Ամսաթիվ և ժամանակի ավտոմատ կարգավորում) և անջատեք ИСПОЛЬЗОВАТЬ ВРЕМЯ СЕТИ (Օգտագործել ցանցի ժամանակը) ընտրակը: Այնուհետև անցեք ամսաթվի և ժամանակի կարգավորումների ցանկ և սահմանեք ցանկալի արժեքները:

Փոխել Էլրահի կարգավորումները

- շեռուստացույցի հիմնական Էլրահին սեղմեք և ընտրեք ИЗОБРАЖЕНИЕ (պատկեր)

- Փոխեք կարգավորումները:

- **Подсветка (Լուսավորություն)** (փոխում է Էլրահի պայծառությունը):

- **РЕЖИМ ИЗОБРАЖЕНИЯ (պատկերի ռեժիմ)**: Պայծառություն, ցայտունություն, սահունություն և այլ կարգավորումներ՝ հարմարեցված կոնկրետ տեսանկյան տեսանկյան: Ընտրեք այն ռեժիմը, որը համընկնում է այն ամենի հետ, ինչ դիտում եք ամենից հաճախ, օրինակ՝ սպորտային հաղորդումների և տեսանյութերի դիտման համար հարմար է Спорт ռեժիմը:

- **Целевая температура (Փունային ջերմաստիճան)**: Փոչկի երանգը, որը կկիրառվի պատկերի վրա: Որպես կանոն, պատկերն ամենից լավ դիտվում է ստանդարտ կամ տաք գույնի ջերմաստիճանի դեպքում, սակայն արժե փորձարկել և ընտրել այն ջերմաստիճանը, որը հենց դուք եք հավանում:

- **Шумоподавление (Աղմուկի ճնշում)**: Եթե միացնեք այս ընտրակը, հեռուստացույցն ինքնաբերաբար կփորձի բացառել պատկերը հնչեցնելը աղմուկը և պտտորումը: Եթե դուք սովորաբար դիտում եք բարձրորակ տեսանյութ, աղմուկի ճնշումը կարող եք թողնել միջին, կամ անջատել:

- **ФОРМАТ ИЗОБРАЖЕНИЯ (Պատկերի ձևաչափ)** Որոշում է Էլրահի կողմից հարաբերակցությունը: Կանխարժեքը, կողմից հարաբերակցությունը սահմանված է 16:9, որը հարմար է ալիքների և տեսանյութերի մեծ մասի համար: Եթե դուք այլ ձևաչափով տեսանյութ եք դիտում կամ ցանկանում եք մեծացնել պատկերը, ցանկից ընտրեք համապատասխան կետը:

- **MEMC**: Պատկերը դարձնում է ավելի սահուն և պարզ տեսանյութի կարգեր ավելացնելու հաշվին: Լավ որակի տեսանյութի դիտման համար պարամետրը պարտադիր չէ օգտագործել: Կարելի է անջատել այն կամ դնել միջին ռեժիմի:

Փոխել ձայնի կարգավորումը

- շեռուստացույցի հիմնական Էլրահին սեղմեք և ընտրեք Звук (ձայն):

- Փոխեք կարգավորումները:

- **СИСТЕМНЫЕ ЗВУКИ (Համակարգային ձայներ)**: Անջատեք, եթե չեք ցանկանում, որ հեռուստացույցը հիշյուններով ուղեկցի հեռակառավարման վահանակի հրահանագները (մեկույի նավարկություն, տեսքտի մուտքագրում և այլն):

- **УРАВНЕНИЕ ГРОМКОСТИ (Բարձրության հավասարակշռում)**: Միջինացնում է տարբեր հեռուստաալիքների և տեսանյութերի ձայնի բարձրությունը, որպեսզի մի այլքից մյուսին անցնելիս ձայնը չափազանց բարձր կամ ցածր չլինի:

- **Объемный звук (Ճավայուն ձայն)**: Մշակում է ձայնն այնպես, որ այն ընդարձակ հսիչ անգամ հեռուստացույցի 2՝ բարձրախոսներով:

- **Режим аудио (Առդիո ռեժիմ)**: Ձայնի կարգավորումներ՝ հարմարեցված տեսանյութի որոշակի տեսակի համար: Ընտրեք այն ռեժիմը, որը համապատասխանում է այն ամենին, ինչ դիտում եք ամենից հաճախ, օրինակ՝ Мюзика ռեժիմը հարմար է երաժշտական տեսաձուլակներ դիտելու համար:

- **Цифровой аудио вывод (Թվային աուդիո ելք)**: Որոշում է թվային կամ անալոգային ձայն փոխհաղորդել աուդիո համակարգ: Ընտրեք PCM, որպեսզի ստիպաբար փոխանցել թվային ձայն Auto, որպեսզի հեռուստացույցն ինքը հայտնաբերի փոխանցվող ձայնի տեսակը և, Выход, (Անջատել) եթե չեք ցանկանում թվային ձայն արտաբերել արտաքին սարք: Որոշ աուդիո համակարգեր չեն կարող թվային ձայն ստանալ: Այս դեպքում անջատեք թվային աուդիո ելքը կամ միացրեք այն Auto ռեժիմում:

Կարգավորել ալիքները

Գտնել անալոգային ալիքներ

- Միացրեք ալիքակառն և հեռուստացույցն այնպես, ինչպես նկարագրված է «Ալիքակառնի միացում» բաժնում:

- Հեռուստացույցի հիմնական Էկրանին սեղմեք, այնուհետև ինչպես НАСТРОЙКА КАНАЛОВ (Ալիքների կարգավորում) բաժինը և ընտրեք АНАЛОГОВОЕ ТВ (Անալոգային հեռուստացույց):
- Եթե ցանկանում եք ավելացնել բոլոր հասանելի ալիքները, սեղմեք АВТОМАТИЧЕСКАЯ НАСТРОЙКА КАНАЛОВ (Ալիքների պիտոմատ կարգավորում): Ձեռքով ալիք ավելացնելու համար սեղմեք Ручная ПРЕДУСТАНОВКА ПРОГРАММ (Շրագրերի ձեռքով կարգավորում) և մուտքագրեք ցանկալի ալիքի պարամետրերը:

Գտնել թվային ալիքները (ալեհավաք)

- Միացրեք ալեհավաքը և հեռուստացույցն այնպես, ինչպես նկարագրված է Ալեհավաքի միացում» բաժնում:
- Եթե հեռուստատեսության օպերատորը ապահովում է ալիքի մուտքը ապակողավորման քարտի օգնությամբ, սեղադրեք այն հեռուստացույցի հետևի մասում գտնվող COMMON INTERFACE բնիկում:
- Հեռուստացույցի հիմնական Էկրանին սեղմեք, այնուհետև անցեք НАСТРОЙКА КАНАЛОВ (Ալիքների կարգավորում) և ընտրեք ЦИФРОВОЕ ТВ (АНТЕННА) (Թվային հեռուստատեսություն (ալեհավաք)):
- Գտեք ձեր երկիրը СТРАНА (Երկիր) ցանկում:
- Ընտրեք ալիքների պահպանման հերթավանդակը: Միացրեք LCN ընտրանքը, որպեսզի ալիքները պահվեն հեռուստատեսության օպերատորի կողմից Նշված հերթավանդակում, և անջատեք, եթե ցանկանում եք, որ դրանք համակարգվեն ըստ համախառնակության: Այս դրստանքն աշխատում է միայն ալիքների ավտոմատ կարգավորման ժամանակ:
- Եթե ցանկանում եք ավելացնել բոլոր հասանելի ալիքները, սեղմեք АВТОМАТИЧЕСКАЯ НАСТРОЙКА (Ավտոմատ կարգավորում): Ձեռքով ալիք ավելացնելու համար սեղմեք Ручная НАСТРОЙКА (Ձեռքով կարգավորում) և մուտքագրեք ցանկալի ալիքի պարամետրերը:

Գտնել թվային ալիքներ (մալուխային հեռուստատեսություն)

- Միացրեք ալեհավաքը և հեռուստացույցն այնպես, ինչպես նկարագրված է «Ալեհավաքի միացում» բաժնում:
- Եթե հեռուստատեսության օպերատորը ապահովում է ալիքի մուտքը ապակողավորման քարտի օգնությամբ, սեղադրեք այն հեռուստացույցի հետևի մասում գտնվող COMMON INTERFACE բնիկում:
- Հեռուստացույցի հիմնական Էկրանին սեղմեք, այնուհետև անցեք НАСТРОЙКА КАНАЛОВ (Ալիքների կարգավորում) և ընտրեք ЦИФРОВОЕ ТВ (КАБЕЛЬ) (Թվային հեռուստատեսություն (մալուխային)):
- СТРАНА ցուցակում գտեք ձեր երկիրը:
- Եթե ցանկանում եք ավելացնել բոլոր հասանելի ալիքները, սեղմեք АВТОМАТИЧЕСКАЯ НАСТРОЙКА (Ավտոմատ կարգավորում): Ձեռքով ալիք ավելացնելու համար սեղմեք Ручная НАСТРОЙКА (Ձեռքով կարգավորում) և մուտքագրեք ցանկալի ալիքի պարամետրերը:

Գտնել արբանյակային ալիքներ

- Արբանյակային հեռուստատեսության օպերատորից պահրեք արբանյակների միանալու պարամետրերը:
- Արբանյակների մասնավոր, երկայնության ուղղությունը և անկյունները խումբը (դիապազոն):
- Արբանյակի վրա տրանսպորտներին բնութագրերը՝ հիմնականություն, սովալների արագություն, բևեռականություն:
- Ձեր արբանյակային ալեհավաքի, փոխարկիչների (LNB) և անջատիչների բնութագրերը, փոխարկիչների տեսակը, DiSEqC արձանագրության տարբերակը և անջատիչի ազդանշանի ձայնետանգը, ինչպես նաև արդյոք անջատիչը ապահովում է Toneburst տեխնոլոգիան:
- Միացրեք արբանյակային ալեհավաքը և հեռուստացույցն այնպես, ինչպես նկարագրված է «Ալեհավաքի միացում» բաժնում:
- Եթե ձեր հեռուստատեսության օպերատորը ապահովում է ալիքի մուտքը ապակողավորման քարտով, սեղադրեք այն հեռուստացույցի հետևի մասում գտնվող COMMON INTERFACE բնիկում: Ջարտի մասին ավելին կարող եք կարդալ «C+ պայմանական մուտքի քարտի միացում» բաժնում:
- Հեռուստացույցի հիմնական Էկրանին սեղմեք, այնուհետև անցեք НАСТРОЙКА КАНАЛОВ (Ալիքների սեղադրում) բաժինը և ընտրեք Спутниковое ТВ (Արբանյակային հեռուստատեսություն):
- Ստուգեք, արդյոք յուրաքանչյուր արբանյակի պարամետրերը, որոնց վրա ուղղված է ալեհավաքը, ճիշտ են. գտեք արբանյակը ցանկում, այնուհետև սեղմեք և պահեք OK կոճակը հեռակառավարման վահանակի վրա. բացվող ընտրացանկը կբացվի: Դրանում ընտրեք РЕДАКТИРОВАТЬ (Խմբագրել): Եթե ցանկալի արբանյակը ցանկում չկա, ապա արբանյակների ցանկի վերևում սեղմեք և Նշեք արբանյակի պարամետրերը:
- Շնորհեք արբանյակը, անցեք ТРАНСПОНДЕР ցուցակին և գտեք արբանյակային հաղորդիչները, որոնցից ալեհավաքը ազդանշաններ կստանա: Ստուգեք, արդյոք յուրաքանչյուր հաղորդիչի պարամետրերը ճիշտ են. ընտրեք այն, այնուհետև սեղմեք և պահեք OK կոճակը հեռակառավարման վահանակի վրա. բացվող մենյու կբացվի: Դրանում ընտրեք РЕДАКТИРОВАТЬ (Խմբագրել):
- Շնորհեք արբանյակ, անցեք ПАРАМЕТРЫ СКАНИРОВАНИЯ (Ավանդորման պարամետրեր) ցանկ և Նշեք անջատիչի և փոխարկիչի կարգավորումները:
- Սեղմեք НАЧАТЬ ПОИСК (Սկսել որոնումը) և սահմանեք որոնման պարամետրերը.
- Որոնման տեսակը: Շնորհեք ПОИСК СЕТИ (Ցանցի որոնում), եթե ունեք ճիշտ հաղորդիչներ, հեռուստացույցը արագ կհարցնի դրանք և կկազմի ալիքների ցանկը: Եթե վստահ չեք հաղորդիչի պարամետրերի ճիշտության մեջ, օգտագործեք СПЛОЩЕ СКАНИРОВАНИЕ (Չոպր վանակավորում) որոնումը. հեռուստացույցը կսկսակալորի արբանյակների ամբողջ համախառնությունն սիրույթը և ինքնուրույն կհայտնաբերի դրանց վրա գտնվող հաղորդիչները և ալիքները:

- Ալիքի տեսակը: Եթե ցանկանում եք, որ հեռուստացույցը պահի միայն անվճար ալիքները, ընտրեք СВОБОДНЫЕ КАНАЛЫ (Ազատ ալիքներ): Ինչպես վճարովի, այնպես էլ անվճար ալիքները պահելու համար Նշեք ВСЕ КАНАЛЫ (Բոլոր ալիքները):
- Տառաչության տեսակը: Նշեք, թե ինչ տեսակի ալիքներ եք ուզում պահպանել՝ հեռուստատեսային (DTV), ռադիո կամ բոլորը: Սեղմեք НАЧАТЬ ПОИСК (Սկսել որոնումը) և սպասեք արբանյակային սկանավորման ավարտին: Դա կարող է տևել մինչև կես ժամ:

Ավելացնել ալիքը ընտրվածներում

- Ընտրված ալիքները ցուցադրվում են ալիքների ցանկի ИЗБРАННОЕ (Շնորհված) խմբում, որտեղ դուք կարող եք արագ գտնել դրանք:
- Որպեսզի ալիք ավելացնել.
- Հեռուստացույցի հիմնական Էկրանին սեղմեք TB:
- Շնորհեք ալիքը, այնուհետև սեղմեք և պահեք OK կոճակը հեռակառավարման վահանակի վրա, մինչև ալիքի անվան կողքին հայտնվի O պատկերակը:

Միացնել մանկական ուժեղիչը

- Հեռուստացույցի հիմնական Էկրանին սեղմեք կոճակը, այնուհետև անցեք НАСТРОЙКИ УСТРОЙСТВА (Սարքի կարգավորումներ) բաժինը և ընտրեք Родительский контроль (Սնտրական վերահսկում):
- Սահմանեք մուտքի կոդ. առանց դրա իմացության, երեխաները չեն կարողանա ինքնուրույն փոխել ծնողական վերահսկողության կարգավորումները:
- Որոնման մեջ ընտրեք գտման մակարդակը և տարիքային վարկանիշի սահմանափակումները: Հաջորդ անգամ, երբ փորձեք քայել Родительский контроль (Սնտրական վերահսկողություն) ընտրացանկը, հեռուստացույցը կհարցնի ընթացիկ PIN կոդը: Եթե մոռանաք այն և ինքն անգամ սխալ մուտքագրեք, հեռուստացույցը կառաջարկի վերակայել կոդը: Մուտքագրեք МАСТЕР-ПИН 0000, այնուհետև նոր կոդ սահմանեք:

Կրկին միանալ հիստերնետին

- Եթե հեռուստացույցը միացված է ինտերնետին մալուխի միջոցով, անջատեք այն և նորից միացրեք, ինչպես նկարագրված է «Արտոցիցի սարքերի միացում» բաժնում: Հեռուստացույցը Wi-Fi-ին կրկին միացնելու համար՝
- Անջատեք մալուխը LAN կրկնալից (բնիկից), եթե դրա միջոցով էք միացված ինտերնետին:
- Հեռուստացույցի հիմնական Էկրանին սեղմեք, ապա ընտրեք СЕТЬ (Ցանց):
- Եթե ցանկանում եք նորից միացնել հեռուստացույցը ցանցին, որի գաղտնաբառը փոխվել է, ապա նախ և առաջ շնջեք այն: Դա անելու համար հասանելի լինելու ցանկից ընտրեք ցանցը և սեղմեք УДАЛИТЬ ЭТУ СЕТЬ (Տնջել այս ցանցը):
- Հասանելի ցանցերի ցանկում գտեք անհրաժեշտը և մուտքագրեք դրա գաղտնաբառը:

ԽՆԴԻՐ	ԼՈՒԾՈՒՄ
Հեռուստացույցը չի միանում (սպասման եզրփոխ ցուցիչը չի վառվում)	Ստուգեք, որ հեռուստացույցի հոսանքի կարգավորման կլանակը միացված լինի 220-240 Վ-50/60 Հց կոնդիցիոնալ հոսանքին: Ստուգեք Էլեկտրակալի վարդավորում հոսանքի առկայությունը: Անջատեք հեռուստացույցի հոսանքի մուտքը Էլեկտրակալի վարդակից և կրկին միացրեք այն 2-3 րոպե անց: Ստուգեք հեռուստավարման վախճանակի աշխատանքը
Բացակայում է հեռուստատեսակա ազդանշանի ընդունումը	Ստուգեք՝ արդյոք հեռուստացույցի կարգավորումները ճիշտ են: Միացրեք մեկ այլ հեռուստայալից: Ստուգեք, որ հեռուստատեսակալի աշխարհակալի մուտքը ճիշտ է միացված: Հնարավոր է հեռուստատեսային ալիքաակալի անսարքություն, կամ հողորդի կայանի ազդանշանի ժամանակավոր բացակայություն
Բացակայում է ձայնային ուղեկցումը	Ստուգեք ձայնի հզորության կարգավորումը: Ստուգեք, որ ձայնը կոնակից անջատված չլինի: Ստուգեք, որ ձայնի համակարգի ընտրությունը այլից կարգավորված չլինի: Ստուգեք ձայնի կարգավորումներում տեղադրումների ճիշտությունը
Պատկերի ճիշտ գունային վերարտադրության խախտում	Ստուգեք՝ արդյոք գունային համակարգի ընտրությունը ճիշտ է Ե ալիքի կարգավորումներում: Ստուգեք պատկերի կարգավորումներում տեղադրումների ճիշտությունը: Հաղորդող կայանի հ ազդանշանը կարող է թույլ կամ ամբողջ լինել, վերակառավորեք մեկ այլ ալիքի
Яндекс.Плюс-ին կամ КиноПоиск-ին բաժանորդագրվելու հետ կապված խնդիրներ	Եթե ռուսերեն Я ндек.Плюс -ի բաժանորդագրություն, ուսումնասիրեք առաջարկությունները yandex.ru/support/plus/troubleshooting.html կայքում: Кино-Поиск HD-ի բաժանորդագրության մասին կարող եք կարդալ yandex.ru/support/kinopoisk/subscription-kinopoisk.html կայքում
Հեռուստացույցը չի կառավարվում հեռակառավարման վախճանակով	Բացեք հեռակառավարման վախճանակի մարտկոցի հիցիկը, փոխարինեք մարտկոցները կտրոնով: Հեռակառավարման վախճանակի ճառագայիլին ուղղեք ամալիչապան հեռուստացույցի առջևի հեռակառավարման ընդունիչին (սենտորին): Հեռակառավարման վախճանակի և հեռակառավարման վախճանակի ընդունիչի (սենտորի) միջև (վախճույցի մասեր վախճ) որևէ նորոգորոշանքներ է լինի: Հեռակառավարման վախճանակի և հեռակառավարման վախճանակի ընդունիչի (սենտորի) միջև հեռավորությունը չպետք է գերազանցի 5 մետրը, իսկ շնչման անկյունը երևակալից անցնող հալոցից չպետք է գերազանցի 20 աստիճանը:
PC-HDMI երեքմիման պատկերը քաթրում է կամ ի հայտ են գալիս շեղանագծեր	Համակարգիչի կարգավորումները սխալ են ընտրված: Ենթերևում անկախ ընտրում ընտրեք մոնիտորի ճիշտ պարամետրերը

Էկրանի վրա դիտվում են առանձին անշարժ մասեր կետեր (պիքսելներ)	Հեռուստացույցում օգտագործվում է բարձր հատկություններ ունեցող բյուրեղյա մատրիցա: Մատրիցաների արտադրության ժամանակակից տեխնոլոգիան թույլ է տալիս պատկերի մաս երևալ առանձին մասեր մուգ կամ գունավոր կետեր (պիքսելներ), որոնք չեն խաթարում պատկերի ընդհանուր ընկալումը: Բոլոր մատրիցաները փորձարկվում են արտադրական և պայմանավորված և համապատասխանում են այս հստից արտադրողների տառադրոսների պահանջներին
USB-խնտերֆեյսը չի աշխատում	Անջատեք USB բաղադր (արտադրողի USB արդյ) հեռուստացույցի USB խնտերֆեյսը: Կրկին միացրեք խնտաբով միացնելով միակցիչները
Հնարավոր չէ կարդալ որոշ ֆայլեր արտադրողի USB արքային	Ֆայլերի տեսակները, որոնք կարելի է կարդալ հեռուստացույցի USB խնտերֆեյսի միջոցով, պետք է համապատասխանեն ընտրաքարին: Հատկապես, որ ձեր հեռուստացույցն ապահովում է տվյալ տեսակի ֆայլերը կարդալու կարողությունը (տես «Կիրառել մեղհա ֆայլեր USB կոչիչ» բաժինը)
Հեռուստացույց դիտելիս կապ անջատելիս չլինի կամ գվկնց է լավում	Սովորական երևույթ է, որն առաջանում է պատկերի ջերմային կենման հեռուստացույցը ցրմանտեսակա և խոնավության փոփոխությունների արդյունքում Էլեկտրակալ շղթաների աշխատանքի առանձնահատկության հետևանքով հեռուստացույց կարող է ոչ բարձր գվկնց, դգոց, թույլ անմուկ առաջացնել: Սա թերություն չի համարվում
Կառավարման հրահանգները կատարվում է արտադրողի կառավարում	Կառավարման հրահանգի ճշգրիտ կատարման համար հեռուստացույցի արքոնթորին անխորժեշտ է որոշ ֆայլ ժամանակ այն մշակելու համար: Հեռուստացույց կարող աշխատանքի համար սարքեր կառավարման հրահանգները միջև որոշակի դադար տվեք: Սա չի ազդում հեռուստացույցի աշխատունակության վրա և չի համարվում թերություն
Աղցանց տեսանկյանից կարգավորումը (դուրսդուրցված է)	Պարպրեցեք կարգավորումը, սպասեք 2-3 րոպե, ապա շարունակեք դիտումը: Հնարավոր է, որ դուք ինտերնետի պատ անկազակային պեղ եք ընտրել: Կոտարողողի կողմից առաջարկվող սակավային պատը սեղոց է ունեման անկազակ 10 Մբ/վ արագություն: Ձեր տան եթթուղիչին (ռուտերին) միացված լրացուցիչ անկար սարքերը կարող են դանդաղեցնել աշխատանքը: Ստուգեք եթթուղիչի պարամետրերն ու կարգավորումները անսարքության դեպքում փոխարինեք այն
Տեղադրված կողմակեր ծրագրերից մեկը չի աշխատում (կամ աշխատում է առանց ձայնի, կամ ունի այլ թերություններ)	Լեռնիդը համակառավար կապված է հենց ծրագրի (հավելվածի) հետ: Փորձեք այն ավելի ուշ գործարկել: Հաստատում կալ ստեղծած ընտրությունը շարունակեք հետ: Արտադրողը պատահականապես լրություն չի կրում կողմակերի հավելվածների շահագործման համար

Անկար մկնիկն չի աշխատում (չի կառավարվում)	Անկար մկնիկին կոր մարտկոց տեղադրեք կամ փոխարինեք ինը: Հատկապես, որ անկար մկնիկի և կրա հաղորդիչի միջև արտաքին խոչընդոտներ չկան (հեռուստացույցի USB միակցիչներ հավաքածուից մեկնի միացված) և ապահովում է ուղիղ տեսադաշտ: Անրապեշտույթան դեպքում անկար մկնիկը փոխարինեք
Ներդրված մեկուն բացակայում է կառավարման անկալում	Անջատեք հեռուստացույցը կարդակից, սպասեք մեկ րոպե և կրկին միացրեք այն: Վերակալեք կարգավորումները միջև գործարանային կարգավորումները (տես «Վերակալել կարգավորումներ» բաժինը)
Ես մուտքեց եմ Յանդեքի արքունի լուղիկ կամ գաղտնաբաղ	- Օգտվեք Я ндек.Паспорт-ի խորհրդատվությունների: yandex.ru/support/passport/troubleshooting/
Համացանցի միանալու հետ կապված խնդիրներ	- Հատկապես, որ ինտերնետ-պովայերի կոչից կապի խնդիր չկա. <ul style="list-style-type: none"> Փորձեք բացել yandex.ru կայքը սմարթֆոնով կամ համակարգչով: Եթե մուտք չկա, վերագործարկեք երթուղիչը: Եթե ունեց գվկնց, դիքեք ձեր պրոկալորները Միացրեք ձեր հեռուստացույցը բջջային ինտերնետի անդթոֆոնի Wi-Fi միջոցով: Եթե հեռուստացույցը միանում է և կայուն աշխատում բջջային ինտերնետի միջոցով, ապա Wi-Fi կապի հետ կապված խնդիրը, ամենայն հավանականությամբ, պրոկալորների կոչից է Վերագործարկեք և կայուն լինի, որպեսզի հեռուստացույցն աշխատի: Դրեք ձեր սմարթֆոնը հեռուստացույցի կողքին և տեսեք, թե ինչ մակարդակի կապ է այն ցույց տալիս: Եթե գնորդ կենցիկ անապա են, հեռուստացույցը մուտքեցեք եթթուղիչին կամ միացրեք այն մայրկոչ (տես «Կրկին միանալ ինտերնետին» բաժինը): Վերագործարկեք ձեր հեռուստացույցը (տես «Վերագործարկել կամ անջատել հեռուստացույց» բաժինը): Նորից կարգավորեք ձեր ինտերնետային կապը (տես «Կրկին միանալ ինտերնետին» բաժինը):

Չգուշացում. Թույլ մի տվեք, որ Էկրանի վրա պատկերը երկար ժամանակով ընթացքում անկախորդ և սալա: Անշարժ, բարձր կոնտրաստով պատկերը կարող է «ստվեր» թողնել Էկրանին: Սովորաբար, երբ առաջում եք, «ստվերը» ստիղհակաբար անհետանում է, բայց հետագայում այն կարող է կորից հայտնվել: Նման անսարքությունը չի համարվում երաշխիքային դեպք:

6. ՍԱՐԶԻ ԽՆԱՅՆ
 Մանրակրկիտ և կանոնավոր մաքրումը է երկարացնել ձեր կր հեռուստացույցի կյանքը և կազատի ձեզ համարվող անսարքություններից: Դասրադից անջատեք հոսանքը և հանեք հոսանքի լարը վարակից նախքան որևէ մաքրում կսեղել: Սարքը մաքրեք միայն չոր մաքուր կրով:

7. ՏԵԽՆԻԿԱԿԱՆ ԸՆՌՈՒԹԱԳՐԵՐ

Սրդիլ	CT-8585
Քաշը գույքացող/համաքաշը (կգ)	38.2/54.9
Բարձրակի տեսակը VESA	600x400/M8
Էկրանի ակտիվ չափսը	85"
Կողմերի հարաբերակցությունը	16:9
Թույլտվությունը	3840x2160
Թարսման համախալանությունը (Հց)	60
Պայծառությունը (տեսակ կր/մ²) (m0)	400
Կոնտրաստի գործակից (ստանդարտ)	5000:1
Դիտանկյունը (L/R)	170°/170°
Արձագանքի ժամանակը (TR+TF/TYPЕ) (մկ)	8.5
Գույների քանակը	1,07 G (8-bit+FRС)
Դիմային վահանակ	CI, 2xUSB, 3xHDMI, EARPHONE
Ներքին վահանակ	LAN, AV, 2xRF, COAX
USB բնիկ	USB 2.0
Գործողության համակարգ	Android 9.0 (Yandex OS)
CPU պրոցեսոր	Cortex A53x4 64 bit
GPU գծագրական պրոցեսոր	G52 (2EE) MC1
DDR շփողության սրդուլի ծավալը	1,5 Gb
Flash-հիշողություն (Գբ)	8
Bluetooth	կան
Wi-Fi	IEEE 802.11 g/n, 2T2R, 2.4G+5G
Ինտերնետ	LAN RJ-45 10/100 mBps/c
Ընդունման դիապազոնը	48.25 մԿ – 863.25 մԿ
Մուտքային դիմարկություն	75Օ
Տեսալուսերի ստանդարտներ	PAL, SECAM
Ափսեների առավելագույն քանակ	100
Թվային թյունները	DVB-T/2/C/S/52
Պատկերի ռեժիմներ	Ստանդարտ/Ապրտ/Ֆիլմ/Խաղ/Պատկերով
3D-կատարավոր գոլիչ	կան
Դիմամյկ արմուկի ճեշում	կան
Hdr	կան

Բալանս	կան
Ստերեո	Ոչ
Չայնի ռեժիմ	Ստանդարտ/Ֆիլմ/Երաժշտություն/Երաժշտություն/ՎարդաՆԿԷԼ
Dolby/dolby+ surround	կան
Էլրանային մեյքուի լեզուն	Հայերեն
Մուկալիելրան	կան
Հավելվելի նախնական տեղադրում	Ոչ
Շրագրի թարնացում	USB և Ինտերնետ
Քնի ժամանակաչափ	կան
Շտրական վերնսկում	կան
Գունային ջերնատոնման	Ջերմ / Սառը / Ստանդարտ
ARC	կան
CEC	կան
Վիդեոլոնկներ	HEVC/MPEG-2/MPEG-4/H264/VC1/VP8/VP9/FLV/AV1
Աուդիոլոնկներ	MPEG-1/2 Layer 1, MPEG-1/2 Layer 2, MPEG-1/2/2.5 Layer 3, AC3 (DSD)
Ֆտրոլոնկներ	JPG, JPEG, BMP, PNG
Բարձրախտների նշային հզորություն	2x10 Վտ
Գնահատված լարում	220-240 Վ – 50/60 Հց
Գնահատված հզորություն (Վտ)	160
Սպտումը սպասման ռեժիմում	≤0.5 Վտ
Հեռակառավարման վահանակ	Չայնային կառավարմամբ
Էներգաարդյունավետության դաս	

8. ԵՐԳԱԿԱ ՍԻՋԱՎԱՅՈՒ ՊԱՇՏՊԱՆՈՒԹՅՈՒՆ, ՍԱՐՔԻ ՀԱՆՆՆՈՒՄԸ ՎԵՐԱՄԱՇԱԿՄԱՆ

Սարքի ծառայության ժամկետը լրանալուց հետո այն կարելի է առանձնացնել սովորական կենցաղային թափուկներից և հանձնել էլեկտրական սարքերի ընդունման հատուկ կետ վերամշակելու համար:

9. ՍԵՐՏԻՖԻԿԱՑՄԱՆ ՄԱՍԻՆ ՏԵՂԵԿՈՒԹՅՈՒՆ, ԵՐԱՆԻՔԱՅԻՆ ՊՐՏԱՎՈՐՈՒԹՅՈՒՆՆԵՐ

Այս ապրանքի ծառայության ժամկետը 10 տարի է՝ սկսած այն վերջնական սպառողին վաճառելու ամսաթիվից, եթե ապրանքը օգտագործվում է սույն ձեռնարկում նշված ցուցումներին և գործող տեխնիկական չափանիշներին խիստ համապատասխան: Ծառայության ժամկետի ավարտից հետո դիմեք ձեր մտախաչ

սպասարկման կենտրոն՝ սարքի հետագա շահագործման վերաբերյալ առաջարկու-թյուններ ստանալու համար: Ապրանքի արտադրության ամսաթիվը նշվում է սերիայի համարում (2 և 3 կիշերը՝ տարի, 4 և 5 կիշերը՝ արտադրության ամիս): Սարքի սպասարկման ժամանակ որևէ հարցի ծագման կամ դրա անսարքության դեպքում դիմեք TM CENTEK-ի լիազորված սպասարկման կենտրոն: Կենտրոնի հասցեն կարելի է գտնել <https://centek.ru/servis> կայքում: Այս կցուցման ծառայությունների հետ կապ հաստատելու միջոցներ՝ հեռ. +7 (988) 24-00-178, VK vk.com/centek_krd: Գլխավոր սպասարկման կենտրոն՝ ՍՐԸ «Արևիկ-Սերվիս», ք. Կրասնոդար: Հեռ. +7 (861) 991-05-42:

Ապրանքը ունի համապատասխանության սերտիֆիկատ
 № EA3C RU C-CN.HB62.B.00722/22 ից 19.07.2022 թ.:



10. ԱՐՏԱԴՐՈՂԻ ԵՎ ՆԵՐՄՈՒԾՈՂԻ ՄԱՍԻՆ ԵՂԵԿՈՒԹՅՈՒՆ

Ներմուծող՝ ՕՕՕ Արևիկ-Էլեկտրոնիք: Հասցե՝ Ռուսաստան, 350080, գ. Կրասնոդար, ուլ. Դեմուսև, 14: Հեռ. +7 (861) 2-600-900:

ՀԱՐԳԵԼԻ ՍՊԱՌՈՂ

Բոլոր սարքերի համար երաշխիքային ժամկետը 36 ամիս է՝ սկսած վերջնական սպառողին վաճառելու ամսաթիվից: Տվյալ երաշխիքային կտրուկը արտադրողը հաստատում է այս սարքի սպասուհակությունը և պարտավորվում է անվճար հիմունքով վերացնել արտադրողի մեղքով առաջացած բոլոր անսարքությունները:

ԵՐԱՆԻՔԱՅԻՆ ՍՊԱՍԱՐԿՄԱՆ ՊԱՅՄԱՆՆԵՐԸ

- Երաշխիքը գործում է գրանցման հետևյալ պայմանները կատարելու դեպքում՝
 - հարկավոր է ճիշտ և պարզ կերպով լրացնել արտադրողի բնօրինակ երաշխիքային կտրուկը՝ նշելով տրոնի անվանումը, սերիայի համարը, վաճառքի ամսաթիվը, ավելացնելով վաճառող ընկերության կնիքը և վաճառող ընկերության ներկայացուցչի ստորագրությունը երաշխիքային կտրուկի վրա, կնիքներ յուրաքանչյուր կտրուկի վրա, գնորդի ստորագրությունը:
 - Արտադրողը իրավաւոր է մերժել երաշխիքային սպասարկումը վերը նշված փաստաթղթերը ներկայացնելու դեպքում, կամ եթե դրանցում նշված տեղեկությունը թերի, անհավանալի կամ հակասական է:
- Երաշխիքը գործում է օգտագործման հետևյալ պայմանները կատարելու դեպքում՝
 - պետք է սարքը օգտագործել ձեռնարկում նշված ցուցումներին խիստ համապատասխան,
 - հարկավոր է հետևել անվտանգության կանոններին ու պահանջներին:

- atmospheric pressure from 86 to 106 kPa (650 to 800 mm Hg)

2. - Means alternating current.

=== Means direct current.

Safety instructions

1. Read and save these instructions. Follow the instructions and follow all warnings.
 2. Do not use the appliance near water.
 3. Do not close the ventilation. Do not cover the ventilation openings with objects such as newspapers, tablecloths, curtains, etc.
 4. Do not install near heat sources such as radiators, heaters, stoves or other appliances (including amplifiers) that emit heat.
 5. Do not use a power outlet that is damaged or does not fit the type. Make sure that the plug and socket are properly connected. Protect the plug and socket from dust and contact with metal objects.
 6. Tell the children that it is dangerous to climb on furniture to get the TV remote control.
 7. If you use a mobile TV stand, then be careful when moving it to avoid injury from tipping over. Unexpected stops, excessive efforts and uneven floor surface can cause the product to fall off the stand.
 8. For additional protection of the device during a thunderstorm or when it is left unattended and not used for a long time, unplug it from the outlet and disconnect the cable system.
 9. For maintenance, contact qualified service personnel. If the power cord is damaged, its replacement must be carried out by the manufacturer, service department or qualified personnel to avoid danger.
- The device is not intended for use by persons (including children) with reduced physical, sensory or mental abilities or lack of life experience or knowledge, unless they are supervised or instructed to use the device by a person responsible for their safety.

Children should be supervised to prevent playing with the device.

NOTE:

Do not plug the TV into an outlet with power above the specified range. Before connecting to an external device, please first make sure that the TV and the external device have been disconnected. Before switching on, check that the name and color of the plugs and connectors match.

Please, when disconnecting the power cord, hold on to the insulated part of the plug, do not touch the metal part.

NOTE:

Disposal of this product must be carried out in accordance with local regulations. Do not dispose of this product with general household waste disposal. Sometimes, several inactive pixels can be displayed on the screen as a fixed blue, green or red dot. Please note that this does not affect the performance of your product.

Do not touch the screen, do not hold your fingers on it for a long period. This may produce a temporary distortion effect on the screen.

It is not recommended to keep a real (static) image on the screen for a long time,

and also it is not necessary to make the image too bright: reduce the brightness and contrast when the image is real (static).

2. SCOPE OF SUPPLY

- Television – 1 pc.
 - Remote control unit (RC) – 1 pc.
 - RC battery* – 2 pcs.
 - Removable foot – 2 pcs.
 - Set of screws for foot attachment – 1 pc.
 - Set of rubber washers for feet* - 1 pc.
 - User Manual – 1 pc.
- *supplied optionally.

3. ASSEMBLY

Installing the Feet

1. Open the box and remove the TV and the feet.
2. Ensure that the television is turned off.
3. Remove protective film from the TV and the feet.
4. Lay the TV, with the screen down, on a soft surface to prevent damage.
5. Insert the feet into the sockets in the bottom of the TV.
6. Fasten the feet using all the screws included in the supply.
7. (optional) After fastening the feet to the TV housing insert the rubber washers from the accessory set into the respective openings in the bottom part of the feet.

Mounting the TV to a wall

1. Carefully lay the TV on a table covered with soft fabric to avoid scratches.
2. Use a screwdriver to remove the screws fastening the stand/feet. Remove the stand/feet. Be careful to avoid damaging the parts.
3. Set up the wall mount so that it can be fastened to the wall as shown in Figures 3 and 4.
4. Drill 4 holes in the wall (the scale is shown for reference) and screw in the 4 anchor bolts.
5. Use a screwdriver to screw in the bolts on the back side of the TV as shown in Fig 4. Place the TV on the wall.

NOTE:

1. The TV wall mount complies with the VESA standard.
2. The use of the wall mount is optional.
3. There should be no other objects on or near the wall when mounting the TV.
4. The TV should be mounted to the wall by a skilled technician.
5. Observe the assembly instruction when mounting the TV.
6. The pictures are shown for reference.

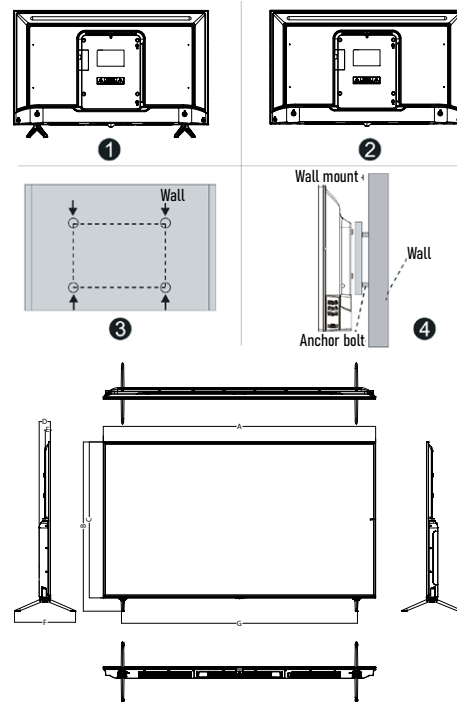

Model	CT-8585
Size without stand (mm)	1899x1087
Size with stand (mm)	1899x1180
A (mm)	1899
B (mm)	1180
C (mm)	1087

D (mm)	78
E (mm)	36
F (mm)	426
G (mm)	1645

4. STARTING OPERATION

FRONT PANEL OF THE TV

Please carefully read the relevant sections "Important Notices and Warnings" and "Safety Precautions" before operating the appliance.

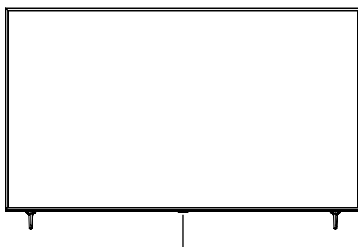

Remote control sensor / Power indicator

BACK PANEL OF THE TV

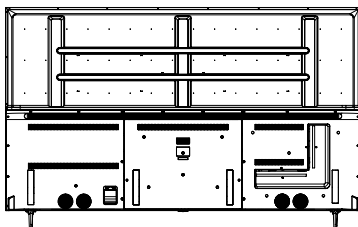

SIDE PANEL OF THE TV

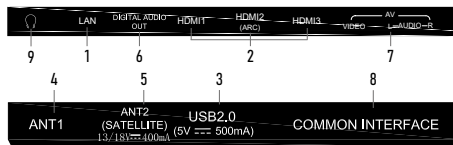

1. LAN – LAN RJ-45 local area network connection port. Use a LAN cable with RJ-45 connector (not included).
2. HDMI – input for HDMI. Ability to connect an external audio system via HDMI Audio Return Channel (ARC) for HDMI2 input only.
3. USB – port for connecting USB 2.0 type devices (operates in "Media player" mode).
4. ANT1 – antenna connection port (75 Ohm).
5. ANT2 (SATELLITE) – satellite antenna connection port.
6. DIGITAL AUDIO OUT – coaxial digital audio outlet.
7. AV – TV inlet connections for left/right audio channels from different sources with a composite intake signal connected.
8. COMMON INTERFACE – slot for CAM module connection.
9. – headphone connection port.
10. – Power ON/OFF button.

NOTE: the inlet/outlet connection options may differ depending on the specific model.

STARTING OPERATION

Using the Remote Control

- Point the RC unit towards the RC sensor located on the TV. The RC may not work if there is some object located between it and the RC sensor on the TV.
- The RC may not work properly if the TV is operated in a brightly lit room.
- The maximum effective range for proper operation of the RC unit is approximately 7 meters.

Replacing RC Batteries

Replace depleted batteries without delay. Install the batteries according to instructions to ensure proper operation of the RC unit.

ATTENTION! Incorrectly installed batteries can cause an explosion. Replace the batteries with batteries of the same or equivalent type.

Installing the Batteries into the RC Unit

1. Open the cover on the back side of the RC unit.

2. Insert two AAA type batteries. Ensure that the "+" and "-" markings on the battery ends are aligned with the markings inside the battery compartment.
3. Close the battery cover.

Turning the TV On and Off

- Turning the TV on:
Connect the TV to power supply. If the TV has a main power switch, switch it on first. In the standby mode press the power button on the RC unit to turn the TV on.
- Turning the TV off:
Press the power button on the RC to switch the TV to standby mode.
Do not leave the TV in standby mode for a long time. It is recommended to pull the plug from the electric socket.

NOTE:

In case of an accidental power failure the TV will automatically return to standby mode when the power supply is restored. Avoid frequent power startups and shutdowns in order to ensure proper functioning of the TV; it is recommended to pull the plug from the electric socket in case of an accidental power failure.

REMOTE CONTROL UNIT (RC)



NOTE:

The RC buttons may differ from the images in the User Manual.

Initial Setup

1. Connect the TV to an electric socket and press the 0 (ON) button on the RC unit or the TV housing. Wait for the TV to start up and display the greeting message. Then press OK on the RC.
2. Read the user agreement and press OK on the RC.
3. Select the method to connect the TV to the Internet: via Wi-Fi or a local area network. If a wireless network is used, find its name on the list, press OK on the RC and enter the network password. To connect to a local network simply connect the LAN cable and select Local Network. If you do not wish to connect the TV to the Internet, press Skip – the system will proceed to RC connection

(see Section 7). Note that you will not be able to watch Internet TV channels and videos and the TV's software will not be updated without an Internet connection.

- The TV will start searching the Internet for software updates. Wait for the operation to complete.
- Enter your Yandex account:
 - If you have the Yandex application installed in your smartphone and you are authorized in it, open it, press the camera icon in the search field and scan the QR code displayed on the TV screen.
 - If you have no Yandex application, open the web browser in any PC connected to the Internet and enter yandex.ru/activate in the search prompt. If an authorization dialog is displayed — enter your account data. Then enter the code from the TV screen and press Enter.
 - If you use two-step authorization in your Yandex account, open the Yandex.Key application and scan the QR code displayed on the TV screen.
- Wait for the authorization to complete and press OK on the RC.
- A request for RC connection to the TV via Bluetooth will now be displayed. To initiate the connection simultaneously press and hold the volume up and volume down buttons until the indicator flashes. When the connection is established the TV's home screen will open.

HOME SCREEN

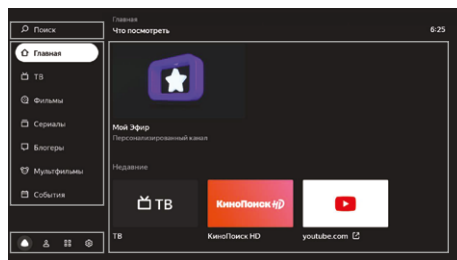

Search – select to find a video on the Internet.

Main – TV channels and videos recommended personally to you. The more videos and shows you view, the more accurate the recommendations will become. In this section you can also activate "MyBroadcast", a channel on which the programme listing is compiled based on your preferences.

TV – analog, digital, cable, satellite and Internet channels available on the TV.

Movies – thousands of films: from the legends of cinematography to new arrivals and exclusive offers*.

Series – the best Russian and foreign TV/movie series*.

Bloggers – YouTube videos.

Cartoons – animation serials, short and full length animation movies*.

 – TV Applications (see "Using the Applications" Section).

 – TV Setup (see "Setup" Section).

 – Account Management (see "Add Account" Section).

*Requires the Yandex.Plus or KinoPoisk subscription. The current promo codes for promo periods also apply.

SETUP

Connect an RC Unit or Other Device via Bluetooth

If you have not already linked the RC unit and the TV via Bluetooth, you can do it afterwards, otherwise you will not be able to use Voice Input. Besides, you can also connect a keyboard, mouse, joystick or other control device:

- In the Home Screen press , then select Device Setup and, in the RC and Accessories section, select Add Device.
- Set the device to the connection mode. If you want to link an RC, simultaneously press and hold both volume control buttons until the indicator flashes.
- Wait for the TV to detect the device and connect to it.

Changing the Date and Time

- In the Home Screen press , then select the Device Setup section, then select Date & Time.
- Change settings:
 - To enable the date and time to be automatically updated via the Internet, press Automatic Date and Time Setup and activate the option Use Web Time. If the time for the wrong time zone is displayed, return to the date and time settings menu, click Select Time Zone and select the time zone of your region.
 - If you wish to set the date and time manually, click Automatic Date and Time Setup and deactivate the option Use Web Time. Then enter the desired date and time in the date and time setup menu.

Changing the Screen Settings

- In the Home Screen press , then select Image.
- Change the settings:
 - Backlight.** Changes the screen brightness.
 - Image Mode.** The brightness, contrast, edge smoothing and other settings selected for the specific type of video. Select the mode that corresponds to what you watch most often: e.g. the Sport mode will be best for sports programmes and videos.
 - Color Temperature.** The color shade superimposed on the picture. Usually, video will look best at standard or warm color temperature, however it may be worth it to experiment and choose the temperature that suits you best.
 - Noise Reduction.** When this option is activated the TV will try to automatically enhance the picture: remove noise and blur. If you usually watch high quality video, you can leave noise reduction at the medium level or turn it off.
 - Image Format.** Sets the screen size ratio. The default screen ratio is 16:9, as it fits most TV channels and videos. If you watch videos of a different format or want to magnify the picture, select the appropriate item on the list.
 - MEMC.** Makes the picture smoother and sharper by adding extra frames to the videos. This setting is not required for good quality video: you may turn it off or leave it at medium level.

Changing the Audio Settings

- In the Home Screen press , then select Sound.
- Change the settings:
 - System Sounds.** Turn it off if you do not wish the RC commands (menu navigation, text input, etc.) to be accompanied with sounds.
 - Volume Equalization.** Equalizes the volume of different channels and videos, so that the sound does not drastically change when switching between channels.
 - 3-D Sound.** Processes the sound in such a way that it has a surround effect even from the 2 speakers of the TV.
 - Audio Mode.** Sound settings selected for the specific type of video. Select the mode that corresponds to what you watch most often: e.g. the Music mode will be best for music video clips.
 - Digital Audio Output.** Select between digital or analog audio signal transmitted to the external audio system. Select PCM to force digital audio output, Auto — the TV will independently determine the type of transmitted audio signal and OFF if you don't wish to transmit digital audio. Some audio systems cannot receive digital audio signal. In this case turn digital audio output off or switch it to Auto.

TV Channel Setup

Search for Analog Channels

- Connect the antenna to the TV as shown in the "Antenna Connection" section.
- In the Home Screen press , then select Channel Setup and choose Analog TV.
- If you wish to find all available channels, click on Automatic Channel Setup. To add a channel manually, select Manual Channel Setup and enter the parameters of the desired channel.

Find Digital Channels (Antenna)

- Connect the antenna to the TV as shown in the "Antenna Connection" section.
- If the TV service provider requires the use of a decoder card, insert the card into the COMMON INTERFACE slot on the back panel of the TV.
- In the Home Screen press , then select Channel Setup and choose Digital TV (Antenna).
- In the Country list, find your country.
- Select the channel storage procedure. Activate the LCN option to store the channels in the sequence defined by the TV broadcast provider, or deactivate it if you wish that the channels are arranged according to frequency. This option is only available with automatic channel setup.
- If you wish to find all available channels, click on Automatic Channel Setup. To add a channel manually, select Manual Channel Setup and enter the parameters of the desired channel.

Find Digital Channels (Cable TV)

- Connect the antenna to the TV as shown in the "Antenna Connection" section.
- If the TV service provider requires the use of a decoder card, insert the card into the COMMON INTERFACE slot on the back panel of the TV.
- In the Home Screen press , then select Channel Setup and choose Digital TV (Cable).
- In the Country list, find your country.

- If you wish to find all available channels, click on Automatic Channel Setup. To add a channel manually, select Manual Channel Setup and enter the parameters of the desired channel.

Find Satellite Channels

- Find out the satellite connection parameters from your satellite TV provider:
 - Satellite names, longitude direction and angles, group (band).
 - Satellite transponder specifications: frequency, data transfer speed, polarity.
 - Specifications of your satellite dish, converters (LNB) and switchers: converter type, DiSEqC protocol version and switching signal tone, as well as if the switcher supports the Toneburst technology.
- Connect the antenna to the TV as shown in the "Antenna Connection" section.
- If the TV service provider requires the use of a decoder card, insert the card into the COMMON INTERFACE slot on the back panel of the TV. You can find detailed information on the card in the "Connecting a CI+ Conditioned Access Module".
- In the Home Screen press **⊞**, then select Channel Setup and choose Satellite TV.
- Check if the parameters of each satellite at which the antenna is aimed are specified correctly: find the satellite on the list, then press and hold the OK button on the RC; a popup menu will appear. Select Edit in the menu. If the desired satellite is not on the list, press **+** and enter the parameters of the satellite.
- Select the satellite, go to the Transponder list and find the transceivers of the satellites from which the antenna will receive the signal. Check if the parameters of each transponder are specified correctly: select the transponder, then press and hold the OK on the RC; a popup menu will appear. Select Edit.
- Select the satellite, go to the Scanning Parameters list and enter the switcher and converter settings.
- Press Start Search and specify the search parameters:
 - **Search Type.** Select Network Search, if you have specified the correct transponders; the TV will quickly poll them and compile a list of channels. If you are not sure that the transponder parameters are set up correctly, use the Blind Search option; the TV will scan the whole frequency range of the satellites and independently detect the transponders and the channels available on them.
 - **Channel Type.** If you want the TV to store only free-of-charge channels, select Free Channels. In order to store both free and paid channels, choose All Channels.
 - **Service Type.** Specify which type of channels will be stored: television (DTV), radio or all.
- Click Start Search and wait for the satellite scan to complete. This can take up to 30 minutes.

Add Channel to Favorites

The selected channels will be displayed in the Favorites group of the channel list, so they can be found quickly.

To add a channel:

- In the Home Screen, press TV.
- Select a channel, then press and hold the OK button on the RC until the ♥ symbol appears near the channel name.

Activate Child Mode

- In the Home Screen press **⊞**, then select Device Settings and choose Parental Control.
- Set the access code: children will not be able to change parental control settings without knowing the password.
- Select the level of search filtration and age limitations.
Next time when you attempt to open the Parental Control menu, the TV will require the current PIN code to be entered. If you forget the code and enter the wrong code five times, the TV will require the code to be reset. Enter the master PIN code 0000, then define the new code.

Re-Connect to the Internet

If the TV has been connected to the Internet with a cable, disconnect it and re-connect as described in the "Connecting External Devices" section.

To re-connect the TV to Wi-Fi:

- Disconnect the cable from the LAN port if the TV has been connected to the Internet with the cable.
- In the Home Screen press **⊞**, then select Network.
- If you want to re-connect the TV to a network the password of which has been changed, delete it first. To do this, select the network in the available networks list and click Delete the Network.
- Find the desired network in the list of available networks and enter its access password.

Add Account

If you use the TV together with your family, add the accounts of your family members to the TV. You will be able to switch between accounts: the watching history will not be mixed, therefore the lists of TV channels and videos recommended for each family member will be more accurate.

To add an account, in the Home Screen press **⊞**, select Add User and follow the instructions on the screen. The added account will automatically become active – the recommendations will be chosen taking into account the owner's preferences, his/her Plus or KinoPoisk subscriptions will also be used.

If any of the accounts is no longer needed, exit from it: in the Home Screen press **⊞**, then choose an account and press Exit Account.

Update Software

The TV automatically searches for software updates and installs them. If you wish to check the current software version or update it manually, proceed as follows:

- In the Home Screen, press **⊞**, then go to the Device Settings section.
- Select About the Device. The current software version will be displayed in the Build section. In order to update the software, press System Update.

Restore Default Settings

In the Home Screen, press **⊞**, then go to the Device Settings section and select Storage and Reset. Press Default Settings, confirm the action and wait for the reset to complete. Then set up the TV once again.



Other Settings

For other TV settings refer to the information available at yandex.ru/support/smart-tv.

Watch TV Channels, Movies, Serials and Videos

This TV does not require to be connected to a cable, satellite or analog TV broadcast network; it already provides the possibility to watch dozens of Internet TV channels. And if you have a Yandex.Plus or KinoPoisk subscription, you can choose a film or serial from the KinoPoisk library.

To watch a TV programme, film, serial, video blog or cartoon, select the desired menu section in the left section of the screen. If you do not know what to watch, go to the Main section: it contains the videos recommended to you.

Search for Videos on KinoPoisk or on the Internet

In order to find a video on the Internet or a movie in the KinoPoisk library, select Search in the left section of the screen and type in the name of the video.

Besides, you can enter the name by voice input. To do this, press the button **⚡** on the RC and say what you want to find. Voice input is only active if the RC is connected to the TV via (see "Connect an RC Unit or Other Device via Bluetooth").

Play a Video from an External Device

- Connect the TV and the device as described in the "Connecting External Devices" section.
- Press the **⊞** button on the RC, then find the source to which the device is connected in the signal source list.

*A Yandex.Plus or KinoPoisk subscription is required for movies and serials. An active promo code or promo period will also apply. Internet TV programmes and videos can be watched free of charge.

Play Media Files from a USB Storage Device

The TV supports the following USB storage devices:

- up to 2 TB capacity with the NTFS file system;
- up to 128 GB capacity with the FAT32 file system;
- up to 2 GB capacity with the FAT16 file system.

NOTE. The TV may be incompatible with some external USB devices. Besides, some USB devices may require an external power supply.

Media files of the following formats can be played:

Pictures - PNG, JPEG, BMP.

Music - AAC, MP3 (32–320 kb/s). For the TV to correctly display the author and track name the metadata in the MP3 file should be in the ID3v2.4 format and use the UTF-8 character table.

Video - AVI, TS, VOB, MPG (MPEG-2), MP4, MKV.

Subtitles - SRT (Unicode). To read the subtitles correctly, the .SRT file should be stored in the same folder as the video and both files should have the same filename. Besides, ensure that the subtitle text is in the Unicode format.

For safe connection of USB data carriers refer to the "Connecting External Devices" section. In order to play a media file, in the Home Screen press **⊞** and start the

Media Player application. Once in the application, find and open the desired file – movie, photo or audio track.

Play Sound Via External Audio System or Headphones

Plug the audio system or headphones cable into the port on the back panel of the TV. An audio system should be connected to the DIGITAL AUDIO OUT port, the headphones – to the 3.5 mm audio port. Sound will be immediately played via the connected device.

For detailed information refer to the "Connecting External Devices" section.

Using the Applications

You can start third-party applications on the TV, such as: browsers, media players, online cinema applications, etc. Some of them are preinstalled; others can be installed from the application store in the TV.

In order to start an application, in the Home Screen press **≡**, then select the desired application. If the application is already installed, wait for it to start up. If the application is not installed, press Install.

Transmitting Video Signal from Smartphone or Tablet

In the Home Screen, press **≡** and start the Screen Mirroring application. Then activate the broadcasting function in the smartphone or tablet and select the TV from the list of available devices.

For detailed information on screen mirroring refer to the operating documentation of your smartphone or tablet.

Restart or Turn Off the TV

Press and hold the power button on the RC unit or the TV housing. The shutdown or restart commands will appear on the screen – select the desired option.

5. TROUBLESHOOTING INSTRUCTION

Troubleshooting

If you experience any malfunctions during TV operation, turn it off and on again. You can also use the table below to identify and eliminate malfunctions. If the malfunction cannot be eliminated, contact a technical service center.

PROBLEM	SOLUTION
The TV will not turn on (the standby mode indicator does not light)	Check connection of the TV's power cable to the 220–240 V ~50/60 Hz power supply grid. Check for voltage in the electric socket. Disconnect the power cable from the electric socket, wait for 2 to 3 minutes and plug it in again. Check operation of the RC unit
No TV signal reception	Check correctness of the TV setting. Select another TV channel. Check correctness of antenna cable connection. There may be an antenna failure or a temporary loss of transmitting station signal.
No sound is played	Check sound volume setting. Ensure that the sound is not muted with the ⏸ button. Check correctness of sound system selection in the channel settings. Check correctness of the sound settings

Disturbed image color rendering	Check correctness of color system selection in the channel settings. Check correctness of the image settings. The signal from the transmitting station may be weak or disturbed; select a different channel
The TV cannot be controlled from the RC unit	Open the RC battery compartment and replace the batteries. Point the RC unit emitter directly at the RC sensor on the front panel of the TV. There should be no obstacles (furniture items, etc.) between the RC unit and the RC sensor of the TV. The distance between the RC unit and the RC sensor of the TV should not exceed 5 meters, and the angle of deflection from the imaginary line perpendicular to the screen should not exceed 20 degrees
Blinking image or stripes in the PC-HDMI mode	Incorrect computer settings. Start up the computer in safe mode and select the right screen settings
Individual small dots (pixels) appear on the screen	This TV is equipped with a high-resolution LC screen matrix. The modern matrix manufacturing technology allows for the occurrence of individual small dark or colored dots (pixels) in the screen image, which do not disturb the overall image perception. All matrices have been factory tested and comply with the industry standards for this product group
The USB does not work	Disconnect the USB storage card (external USB device) from the TV's USB interface. Carefully reconnect the device
Some files on the USB device cannot be read	The types of files readable via the USB interface should comply with the specification. Ensure that the TV supports this type of files (see the "Play Media Files from a USB Storage Device" section)
Crackling or humming sound during operation or upon shutdown	This is a normal occurrence caused by thermal contraction of the plastic during temperature and humidity fluctuations. The TV can emit a quiet humming noise caused by electric circuit operation. This is not a malfunction
Slow response to control commands	The TV requires a certain time for the proper execution of a control command. Make a sufficient break between different control inputs to ensure stable operation of the TV. This does not affect the functionality of the TV and is not a malfunction
Online video playback is jerky or retarded	Stop the playback, wait for 2 to 3 minutes, then resume the playback. The wrong tariff plan may have been selected with your Internet provider. It is recommended to use a tariff plan with a minimum data transfer speed of 10 Mbit/s. The speed can be reduced if additional wireless devices are connected to your home WLAN router. Check the router specifications and settings. Replace the router in case of malfunctions
One of the installed third-party applications does not work (or operates without sound, or has other malfunctions)	The problem is probably related to the software (application) itself. Try to start it again later or contact the customer support service of the developer company. The Manufacturer shall not be liable for the functioning of third-party applications
Wireless mouse does not work (cannot be controlled)	Install a new battery or replace the depleted wireless mouse battery. Ensure that there are no obstacles between the mouse and the transceiver connected to one of the TV's USB ports and these are located within "line of sight" from each other. Replace the wireless mouse if necessary
An embedded menu is missing, control malfunctions occur	Disconnect the TV from power supply, wait for one minute and plug it in again. Reset the TV to factory settings (see "Restore Default Settings" section)
You have forgotten the login and password	Use the suggestions in the Help section of Yandex.Passport: yandex.ru/support/passport/troubleshooting/

Internet connection problems	<ul style="list-style-type: none"> Ensure there are no connection problems on the part of the Provider. Try opening the yandex.ru website in a smartphone or computer. If there is no access, restart the router. If this does not help, contact your provider. Connect the TV to mobile Internet via your smartphone. If the TV connects and stably operates with a mobile Internet connection, then the Wi-Fi connection problem is probably related to your provider. The Wi-Fi connection should be stable for proper TV operation. Place the smartphone near the TV and check the connection signal strength. If the indicator shows less than half of the maximum strength, move the TV closer to the router or connect it with a cable (see "Re-Connect to the Internet"). Restart the TV (see "Restart or Turn Off the TV"). Set up the Internet connection once again (see "Restart or Turn Off the TV").
Problems with the Yandex.Plus or KinoPoisk subscription	If you have a Yandex.Plus subscription – study the recommendations on the website yandex.ru/support/plus/troubleshooting.html . Information on KinoPoisk HD is available at yandex.ru/support/kinopoisk/subscription-kinopoisk.html

Warning: do not allow the image in the screen to remain static for a prolonged time. A high-contrast static image can leave a "shadow" on the screen. Usually this "shadow" will gradually disappear when the TV is turned off. This malfunction shall not be considered a guarantee case.

6. MAINTENANCE

Thorough and regular cleaning can extend the service life of your TV and prevent possible problems. Always turn the TV off and disconnect it from the electric socket before any cleaning activities. Use only dry cloth to clean the TV.

7. SPECIFICATIONS

Model	CT-8565
Net/Gross Weight (kg)	38.2/54.9
VESA mount type	600x400/MB
Active screen size	85"
Screen size ratio	16:9
Resolution	3840x2160
Frame rate (Hz)	60
Brightness (type: cd/m2) (nit)	400
Contrast ratio (standard)	5000:1
Viewing angles (L/R)	170°/170°
Response time (TR+TF/TYPE) (ms)	8.5
Number of colors	1.07 G (8-bit+FRG)
Side panel	CI, 2xUSB, 3xHDMI, EARPHONE

Bottom panel	LAN, AV, 2xRF, COAX
USB port	USB 2.0
Operating system	Android 9.0 (Yandex OS)
Central processor (CPU)	Cortex A53x4 64 bit
Graphics processor (GPU)	652 (2EE) MC1
DDR memory capacity	1,5 Gb
Flash memory (GB)	8
Bluetooth	yes
Wi-Fi	IEEE 802.11 b/g/n, 2T2R, 2.4G-5G
Internet	LAN RJ-45 10/100 mBps/c
Reception frequency range	48.25 mHz - 863.25 mHz
Input resistance	75Ω
Video standards	PAL, SECAM
Max. number of channels	100
Digital tuners	DVB-T/T2/C/S/S2
Image modes	Standard/Sports/Movie/Game/Custom
3D comb filter	yes
Dynamic noise reduction	yes
HDR	yes
Balance	yes
Stereo	no
Sound modes	Standard/Movie/Music/News/Sport/Alive
Dolby/dolby® surround	yes
Screen menu language	Russian
Multiscreen	yes
Pre-Installed Applications	no
Software update	USB and Ethernet
Sleep timer	yes
Parental control	yes
Color temperature	Warm/Cold/Standard

ARC	yes
CEC	yes
Video codecs	HEVC/MPEG-2/MPEG-4/H264/VC1/VP8/VP9/FLV/AV1
Audio codecs	MPEG-1/2 Layer 1, MPEG-1/2 Layer 2, MPEG-1/2/2.5 Layer 3, AC3 (DD)
Photo codecs	JPG, JPEG, BMP, PNG
Speaker output	2x10 W
Nominal voltage	220-240 V -50/60 Hz
Nominal power rating (W)	160
Power consumption in standby mode	≤0.5 W
Remote control unit	with voice control
Energy Efficiency Class	

8. DISPOSAL

Upon expiry of its service life the appliance can be disposed of separately from ordinary domestic waste. You can turn it over to a specialized electric and electronic appliance disposal and recycling centre.

9. CERTIFICATION DATA, GUARANTEE

The service life of this item is 10 years since the date of sale to the end user, provided the item will be used in strict accordance with the present manual and the applicable technical standards. Upon expiry of the service life please contact the nearest authorized service centre for suggestions as to further operation of the appliance. The manufacturing date of the appliance is integrated into the serial number (digits 2 and 3 - year, digits 4 and 5 - month of manufacture). If any questions related to appliance maintenance should arise, or if the appliance has malfunctions, apply to the CENTEK TM Authorized Service Center. The address of the service center can be found on the website <https://centek.ru/servis>. Service support contacts: Phone: +7 (988) 24-00-178, VK: vk.com/centek_krd. General Service Center: 000 «Larina-Servis», Krasnodar, Phone: +7 (861) 991-05-42.

The product has the Certificate of Conformity

No EA3C RU C-CN.HB62.B.00722/22 of 19.07.2022.



10. INFORMATION ABOUT THE MANUFACTURER, IMPORTER

Manufacturer: Guangdong Changhong Electronics Co., Ltd. Address: China, No.1, North Xingye Road, Nantou, Zhongshan, Guangdong. Imported to EAEU by: 000 «Larina-Elektroniks». Address: Russia, 350080, Krasnodar, ul. Demusa, 14. Phone: +7 (861) 2-600-900.

DEAR CONSUMER!

The guarantee period for all appliances amounts to 36 months from the date of sale to the end consumer. With this Warranty Card the Manufacturer confirms

the proper condition of the appliance and undertakes to repair, free of charge, all defects caused by the Manufacturer's default.

GUARANTEE MAINTENANCE TERMS

1. The guarantee shall be valid if the following documentation conditions are observed:

- The original Warranty Card shall be filled out correctly and clearly, indicating the of appliance model, serial number and sale date, the stamp of the seller company and signature of its representative shall be available, as well as the stamps on each coupon and the buyer's signature in the Warranty Card.

The Manufacturer reserves the right to reject guarantee maintenance if the buyer fails to provide the abovementioned documents or if the information contained therein is incomplete, illegible or ambiguous.

2. The guarantee shall be valid if the following operation conditions are observed:

- the appliance is used in strict accordance with the present manual;
- the safety rules and requirements are observed.

3. The guarantee does not apply to regular maintenance, cleaning, installation and setup of the appliance at the owner's location.

4. The guarantee does not apply in the following cases:

- mechanical damage;
- normal wear of the appliance;
- non-observance of operation requirements or erroneous actions on the part of the user;
- improper installation or transportation;
- natural disasters (lightning, fire, flood, etc.), as well as any other causes beyond the Manufacturer's or Seller's control;
- ingress of foreign objects, liquids or insects into the inside of the appliance;
- repairs or modifications to the appliance by unauthorized persons;
- use of the appliance for commercial purposes (loads exceeding normal domestic application), connection of the appliance to utility and telecommunication networks incompatible with national technical standards;
- failure of the following accessories, if replacement of these is allowed by design and does not involve disassembly of the appliance:
 - a) remote control units, rechargeable batteries, replaceable batteries (power cells), external power supply units and chargers;
 - b) consumables and accessories (packaging, covers, slings, carry bags, mesh screens, blades, flasks, plates, supports, grilles, spits, hoses, tubes, brushes, nozzles, dust collectors, filters, smell absorbers);
- for battery-powered appliances - operation with inappropriate or depleted batteries;
- for rechargeable battery-powered appliances - any damage caused by improper battery charging and recharging.

5. The present guarantee is provided by the Manufacturer in addition to the consumer rights determined by the applicable legislation and does not limit these rights in any way.

6. The Manufacturer shall not be made liable for possible damage, directly or indirectly inflicted by CENTEK brand products on people, domestic animals, the consumer's or third persons' property if such damage is inflicted as the result of non-observance of appliance installation and operation requirements, deliberate

or negligent actions (omission) by the consumer or third persons, as well as of force majeure circumstances.

7. Service centers will only accept appliances in a clean state (there should be no food residues, dust and other contamination on the appliance).

The Manufacturer reserves the right to change the design and specifications of the appliance without prior notice.

КЫРГЫЗЧА

УРМАТТУ КЕРЕКТӨӨЧҮ!

– Сураныч, колдонууну баштоодон мурун, бул көрсөтмөнү толугу менен окуп чыгыңыз, анан көпөлөктө колдонуу үчүн сактап коюңуз. Кооптуу кырдаал чыгып кетпешин үчүн жана сиздин сыналгыңыздын максималдуу өндүрүмдүүлүгүн камсыз кылуу үчүн ар дайым төмөнкү сактык чараларды аткарыңыз.

Сыналгы бул тиричилик шайманы жана өнөр жай жана коммерциялык максаттар үчүн колдонулбайт!

– Сыналгы – бул зымсыз же кабель аркылуу берилген сүрөттөрдү жана үндөрдү кабыл алуу жана көрсөтүү үчүн электрондук түзүлүш (анын ичинде телекөрсөтүү программалары же видео сигналдарды ойготуу түзмөктөрүнүн сигналдары – мисалы, DVD/Blu-ray – ойнотуучулар, оюн – консолу ж.б.).

ЭКСЕРТҮҮ: ЭЛЕКТР ТОГУНА УРУНБАШ ҮЧҮН СЫНАЛГЫНЫ ЧАНЫП, КӨЙГӨЙДҮ ЖОК КЫЛУУГА ӨЗҮҮЗ АРАКЕТ КЫЛБАҢЫЗ! ЖАРДАМ ҮЧҮН ТАСТЫКАЛГАН АДИСТЕРГЕ КАЙРЫЛЫҢЫЗ!

1. КООПСУЗДУК ЧАРАЛАР

ЭКСЕРТҮҮ: БОЛТУРБОО ҮЧҮН КЫРАТУУЧУ ЭЛЕКТР ТОКОМ ЭМЕС ПЫТАЙТЕСЬ РОЗЕТАБЬ ТЕЛЕВИЗОР ЖАНА ЖООУГА БУЗУКТУГУ ӨЗ АЛДЫНЧА! ОБРАТИТЕСЬ ЖАРДАМГА СЕРТИФИКАЦИЯЛАНГАН АДИСТЕРГЕ!

⚠ Бир тараптуу үч бурчтуктун ичиндеги чагылган колдонуучуга жабылбаган «коркунучтуу чыңалуунун» бар экендигин эскертүүгө арналган.

⚠ Ач бурчтуктун ичиндеги илел белгиси, сиз көңүл бурушуңуз керек болгон иштетүү жана техникалык тейлөө көрсөтмөлөрүн көрсөтөт.

КӨҢҮЛ БУРУЛУЗ: Берилген өнүмдү жеткирүүчүнүн жазуу жүзүндөгү уруксатысыз эч кандай түрдө өзгөртүүгө аракет кылбаңыз.

Берилген колдонмодогу сүрөттөр жана иллюстрациялар шилтеме үчүн гана жана өнүмдүн чыныгы көрүнүшүнөн айырмаланышы мүмкүн. Өнүмдүн дизайны жана мүнөздөмөлөрү эскертүүсүз өзгөртүлүшү мүмкүн.

ЭКСЕРТҮҮ:

МААНИЛУУ ЭКСЕРТҮҮЛӨР!

Электр шайманды туура эмес колдонуу жеке жаракатка жана мүлктүк зыянга алып келиши мүмкүн. Бул өнүм эң жогорку коопсуздук артыкчылыгы менен

иштелип чыккан жана өндүрүлгөн. БИРОК ТУУРА ЭМЕС КОЛДОНУУ ЭЛЕКТР ТОГУНА УРУНУУГА ЖАНА ӨРТ ЧЫГУУГА АЛЫП КЕЛИШИ МҮМКҮН.

– Болушу мүмкүн болгон коркунучтардын алдын алуу үчүн, өнүмдү орнотуу, иштетүү жана тазалоо буюнча төмөнкү көрсөтмөлөрдү аткарыңыз.

– Өндүрүүчү тарабынан сунушталган гана аксессуарларды колдонуңуз. Өндүрүүчү тарабынан сунушталбаган аксессуарларды колдонуу жаракаттарга алып келиши мүмкүн.

– Өрт чыгуу мүмкүнчүлүгүн же тогуна урунуу коркунучун азайтуу үчүн, берилген шайманды жаггырдын жана нымдуулуктун таасирине дуушар кылбаңыз.

– Шаймандын үстүнө суусундугу бар идиштерди орнотпоңуз. Шайманды тамчылардын жана чачырандылардын таасирине дуушар кылбаңыз. Түзмөктүн жанында тез күйүүчү же күйүүчү заттарды колдонбоңуз жана сактабаңыз, анткени бул өрткө же жарылууга алып келиши мүмкүн. Ачык жалындын эч кандай булактарын (күйгүзүлгөн шамдар, тамеки, жыпар жыттуу таякчалар) сыналгынын үстүнө койбоңуз.

– Эскертүү: өрттүн жайылып кетишине жол бербеш үчүн, ар дайым шамдарды жана ачык жалындын башка булактарын түзмөктөн алыс кармаңыз.

– Сыналгыны орнотууда, туура желдетүүнү камсыз кылуу үчүн сыналгы менен башка нерселердин (дубал, шкаф, эмеректин капталдары ж.б.) ортосунда кеминде 4 см аралыкты кармаңыз. Желдетүүнүн жогтуугу өрткө же ашыкча ысыктан улам түзмөктө көйгөйлөргө алып келиши мүмкүн.

– Бул өнүм жалаң гана (!) этикеткасында көрсөтүлгөн электр менен камсыздоо түрү менен иштөөгө арналган. Эгерде сиз үйүңүздөгү электр энергиясынын түрүн билбесеңиз, жергиликтүү электр компаниясына кайрылыңыз.

– Тармак розеткаларды, узарткычтарды же адаптерлерди ашыкча жүктөөбөз, анткени бул өрт чыгууга же электр тогуна урунушуна алып келиши мүмкүн.

– Сыналгыны орнотуудан мурун, сиздин тармактагы чыңалуу шайманда көрсөтүлгөн чыңалуусуна шайкеш келгенин текшерип көрүңүз.

– Коопсуздук үчүн шаймандардын көпчүлүгү, ар кандай үчлүк сайгычтарды жана бөлүңүлөрдү колдонбостон, розеткага өзүнчө сайылган сунушталат.

– Түзмөктүн сайгычы түзмөктү электр тармагына күйгүзүү, электр тармагынан өчүрүү үчүн кызмат кылат, ал оңой жеткиликтүү болушу керек.

– Түзмөктү дубалга орнотууда, аны сыналгы–кронштейнин өндүрүүчүлөрдүн берген көрсөтмөлөрүнө ылайык орнотуңуз.

– Өнүмдү туруктуу эмес астына койгучтун, штативдин, столдун үстүнө койбоңуз. Түзмөктү туруктуу эмес жерге орнотуу аны түшүп кетүүсүнө, опуттуу жаракаттарга, жана ошондой эле түзмөккө зыян келтирүүгө алып келиши мүмкүн.

– Сыналгыны ар дайым аны коопсуз кармап турат турган эмеректин үстүнө коюңуз. Сыналгынын четтери үстүндө туруучу эмеректин четкериңиз чыкпаганын текшериниз.

– Эч качан сыналгынын ичине тешиктерин же оюктарынан буюмдарды салбаңыз. Түзмөктүн ичинде жогорку чыңалуу, ошондуктан ичине буюмдун кириши электр тогуна урунууга жана/же ички бөлүктөрдүн кыска туташуусуна алып келиши мүмкүн. Ошол эле себептен түзмөктүн үстүнө сууну же башка суюктуктун төгүлүшүнө жол бербейиз.

– Берилген түзмөк ыкгарым укуктуу жана туура үйрөтүлгөн машыккан адис тарабынан тейлениши керек. Капкакты ачуу же колдонуучунун түзмөктү оңдоого болгон башка аракеттери оор жаракатка же электр тогунун соккусуна жана өрттөн өлүмгө алып келиши мүмкүн.

– Эгерде шайманды оңдоо керек болсо, тейлөөчү адис өндүрүүчү тарабынан көрсөтүлгөн алмаштыруучу тетиктерди колдонуп жаткандыгы же оригиналдуу тетиктерге окшош мүнөздөмөлөргө жана иштөө жөндөмдүүлүгүнө ээ болуңуз.

– Башка бөлүктөрдү колдонуу өрткө, электр тогуна урунууга жана/же башка коркунучка алып келиши мүмкүн.

– Тейлөө жана оңдоо бүткөндөн кийин адистен коопсуздукту текшерүүнү суураныңыз, сыналгынын туура иштетилгенин мнаныңыз.

– Балдарга сыналгы оролуп келген пластик баштык менен ойгонто уруксат бербейиз. Бул талапты аткарбоо муунтууга алып келиши мүмкүн.

– Батареялар (батареялардын бөлүмү же орнотулган батареялар) ашыкча жылуулуктун (күндүн жарыгына, отко ж.б.) таасирине дуушар болбош керек. Батареяларды тиричилик таштандылар менен чогуу ыргытпаңыз. Аларды эски батареяларды кабыл алуу пункттарга кайрып бериңиз.

– Антеннаны жогорку чыңалуудагы электр чубалгыларынан жана байланышын кабелдеринен алыс орнотуңуз жана аны коопсуз орнотулганын текшериниз. Эгер антенна электр чубалгыларына тийсе, антеннага тийүү өрткө, электр тогуна урунууга же опуттуу жаракатка алып келиши мүмкүн.

1. Колдонуу шарттары:

– абанын температурасы 15 ° - 35 ° C га чейин

– абанын салыштырмалуу нымдуулугу 45 - 75 %

– атмосфера басымы 86 - 106 кПа (сынам нымчасы 650 - 800 мм)

2. – Өзгөрмө токту билдирет

=== Туруктуу токту билдирет

Коопсуздук буюнча көрсөтмөлөр

1. Берилген колдонмону окуп, сактап коюңуз. Көрсөтмөлөрдү аткарыңыз жана бардык эскертүүлөрдү эске алыңыз.

2. Шайманды сууга жакын жерде койбоңуз.

3. Желдетүүчү жаппаңыз. Желдетүү тешиктерин гезит, дасторкон, пардалар ж.б. сыяктуу нерселер менен жаппаңыз.

4. Радиатор, жылыткыч, меш же башка (анын ичинде күчөткүч) жылуулук чыгарган булактарынын жанында койбоңуз.

5. Бузулган же туруу шайкеш келбеген электр розетканы колдонбоңуз. Штепсель менен розетканын туура туташтырылганын текшериниз. Штепсель менен розетканы чыңдап жана металл буюмдар менен байланышынан сактаңыз.

6. Балдарга сыналгыны башкаруу пульту алуу үчүн эмеректин үстүнө чыгуу коркунучу жөнүндө айтып бериңиз.

7. Эгерде сиз сыналгы үчүн мобилдик астына койгучту колдонуп жатсаңыз, анда аны жылдырууда сак болуңуз, жылдыруу учурунда жаракат албаш үчүн. Күтүлбөгөн жерден токтолоор, ашыкча күч жана полдун тегиз эместиги өнүмдүн койгучтан кулашына алып келиши мүмкүн.

8. Чагылгандуу мезгилде же кароосуз жана узак убакыт бою колдонулбай калганда кошумча коргоо үчүн, аны розеткадан сууруп, кабелдин тутумду сууруңуз.

9. Техникалык тейлөө үчүн квалификациялуу тейлөө кызматкерлерге кайрылыңыз. Камсыздоо зымы бузулган болсо, аны алмаштырууну өндүрүүчү, тейлөө борбору же окшош квалификациялуу кызматкер аткарышы керек.

Шайманды физикалык, сезимтал же акыл жөндөмдүүлүгү начар болгон адамдарга (балдарга), жашоо тажрыйбасы жана билими болбогондуктан колдонгонго болбойт, эгер аларды шайманды колдонуунун эрежесин билген жана алардын коопсуздугу үчүн жооптуу адамдын көзөмөлүндө болбосо. Балдар шайман менен ойнобоо үчүн, аларды көзөмөлдөө керек.

ЭСКЕРТҮҮ:

Сыналгыны белгиленген диапазондон ашкан кубаттуулугу бар розеткага туташтырбаңыз. Тышкы түзмөккө туташтыруудан мурун, сураныч, биринчиден сыналгы менен тышкы түзмөктүн өчүрүлгөнү тактаңыз. Күйгүзүүдөн мурун сайгыч менен оюктарынын аты менен өңүнүн шайкештигин текшерчиңиз. Сураныч, камсыздоо зымын ажыратууда сайгычтын изоляцияланган жеринен кармаңыз, металл бөлүмүнө колуңузду тийгизбеңиз.

ЭСКЕРТҮҮ:

Бул өнүмдүн утильдештирөөсү жергиликтүү эрежелерге ылайык жүргүзүлүшү керек. Бул өнүмдү жалпы тиричилик таштандылары менен бирге ыргытпаңыз. Казде бир нече активдүү пиксел экранда туруктуу көк, жашыл же кызыл чекит катары көрүнүшү мүмкүн. Кеңил буруңуз, бул сиздин өнүмдүн өндүрүмдүүлүгүнө таасир этпейт. Экранга колуңузду тийгизбеңиз, анын үстүндө бармактарыңызды узак убакытка чейин кармабаңыз. Бул экранда убактылуу бурмалоо таасирин пайда кылышы мүмкүн. Экранда кыймылсыз (статикалык) сүрөттү узак убакытка калтыруу сунушталбайт, ошондой эле сүрөттү өтө жарык кылуунун кажети жок сүрөт кыймылсыз (статикалык) болгондо жарыкты жана контрасты азайтыңыз

2. ТОЛУКТУК

- ТВ - 1 д.
 - Пульт (РБ) - 1 д.
 - Пульттун батареясы* - 2 д.
 - Алынуучу буту - 2 д.
 - Стенддерди бекитүү үчүн бурмалар топтому - 1 д.
 - Стенддер үчүн резина шайбалардын комплекти* - 1 д.
 - Колдонуучунун колдонмосу - 1 д.
- *опция катары берилет

3. МОНТАЖ

Бут орнотуу

1. Сатуу кутучасын таңгактан чыгарып, телевизордун корпусун жана стендин чыгарыңыз.
2. Телевизор өчүк экенин текшерчиңиз.
3. Телевизордун шакафынын жана стендинин бетинен коргоочу пленканы алып салыңыз.
4. Телевизордун экранына зыян келтирбөө үчүн аны жуушак жерге жаткырыңыз.
5. Стенддин буттарын телевизордун астындагы оюктарга киргизиңиз.
6. Комплектке кирген бардык бурмалар менен стенддерди бекитчиңиз.
7. (Милдеттүү эмес) Буттарды телевизордун корпусуна бекиткенден кийин, аксессуарлар топтомундагы жабуучу резина болорду стенддердин түбүндөгү тиешелүү тешиктерге орнотуңуз.

Телевизорду дубалга орнотуу

1. Сыналгы чийилип калбашы үчүн жуушак чүпүрөк менен жабылган үстөлдүн үстүнө акырын коюңуз.
2. Стендтин астыңкы бутундагы бурагычтарды бурагыч менен бошотуңуз. Стендди алып салыңыз. Бул кадамдарды кылдаттык менен аткарыңыз.
3. Кронштейнди 3 жана 4-сүрөттөргө ылайык дубалга бекитиле тургандай кылып тууралаңыз.
4. Дубалга 4 тешик (шкала маалымдама үчүн берилген) бургула жана ал жерде 4 болтты бекемдейт.
5. 4-сүрөттө көрсөтүлгөндөй телевизордун артындагы бурагычтарды бурагыч менен бекитчиңиз. Телевизорду дубалга коюңуз.

ЭСКЕРТҮҮ:

1. Телевизор монтаждоо VESA стандартына ылайык келет.
2. Дубалга кронштейнди колдонуу зарыл эмес.
3. Монтаждоо иштерин жүргүзүүдө дубалдын жанында жана дубалдын алдында башка нерселер болбошу керек.
4. Орнотуу квалификациялуу адам тарабынан жүргүзүлүшү керек.
5. Монтаждоодо, кронштейнди чогултуу боюнча нускамаларды аткарыңыз.
6. Чимелер сиздин маалыматыңыз үчүн.

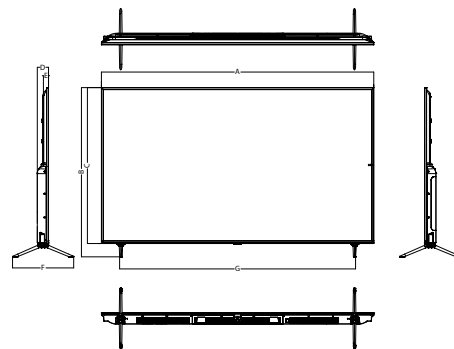
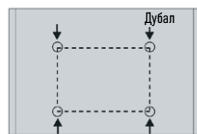
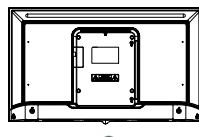
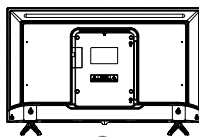

Түрү	СТ-8585
Стендсиз көлөм (мм)	1899x1087
Стенд менен көлөмү (мм)	1899x1180
A (мм)	1899
B (мм)	1180
C (мм)	1087
D (мм)	78
E (мм)	36
F (мм)	426
G (мм)	1645

4. АСПАПТЫН СҮРӨТТӨЛҮШҮ

ТЕЛЕВИЗОРДЫН АЛДЫҢКЫ ПАНЕЛИ

Орнотуудан жана колдонуудан мурун «Маанилүү эскертүүлөр жана алдын ала кам көрүүлөр» жана «Коопсуздук боюнча нускамалар» тиешелүү бөлүмдөрүн кылдат окуп чыгыңыз.

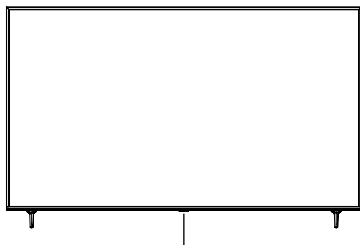

Алыстан башкаруу датчиги / Камсыздоо индикатору

СЫНАЛГЫНЫ АРТКЫ ПАНЕЛИ

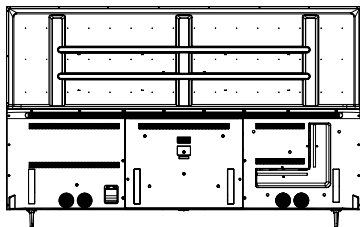

СЫНАЛГЫНЫ КАПТАЛ ПАНЕЛИ

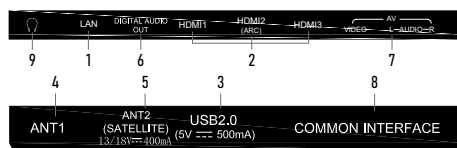

1. LAN - RJ-45 LAN туташтыргычы. Тармакты туташтыруу үчүн RJ-45 сайгычы бар LAN кабелин (берилбейт) колдонуңуз.
2. HDMI - HDMI үчүн киргизүү. HDMI2 киргизүү үчүн гана HDMI Audio Return Channel (ARC) аркылуу тышкы аудио системасын туташтыруу мүмкүнчүлүгү.

3. USB - USB 2.0 түзүлүштөрүн туташтыруу үчүн туташтыргыч («Медиа ойнок-куч» режиминде иштейт).
4. ANT1 - антенна киргизүү (75 Ом).
5. ANT2 (SATELLITE) - спутник антеннасына киргизүү.
6. DIGITAL AUDIO OUT - коаксиалдык санариптик аудио чыгаруу.
7. AV - сол/оң аудио туташтыруу үчүн TV киргизүү конектори ар кандай тышкы булактардын каналдары курама тышкы сигнал кошулганда.
8. ЖАЛПЫ ИНТЕРФЕЙС - CAM модулун туташтыруу үчүн слот.
9. - кулакчындардын уячасы.
10. - күйгүзүү/өчүрүү баскычы.

ЭСКЕРТҮҮ:

Киргизүү/чыгарма туташуу параметрлери белгилүү бир продукт моделине жараша өзгөрүшү мүмкүн.

ИШТИН БАШТАЛУУСУ

Пультту колдонуу

- Пультту сыналгыда жайгашкан пульттун сенсоруна (RC) багыттаңыз. Алыстан башкаруу пульту менен алыскы сенсордун ортосунда бир нерсе болсо, пульт иштейбей калышы мүмкүн.
- Телевизорду жарык бөлмөдө колдонууда инфракызыл пульттун сенсору туура иштейбей калышы мүмкүн.
- Пультту колдонуу үчүн сунушталган максималдуу эффективдүү аралык болжол менен 7 метрди түзөт.

Батареяларды алмаштыруу

Батареяларды өз убагында алмаштырыңыз. Пульттун иштеши үчүн, батареяларды нускамаларга ылайык орнотуңуз.

КӨҮҮЛ БЕРҮҮ! Батареялар туура эмес орнотулган болсо, жарылуу коркунучу бар. Батареяларды бир эле же окшош типтеги батареяларга гана алмаштыруу керек

Алыстан башкаруу пультуна батареяларды орнотуу

1. Пульттун артындагы капкакты ачыңыз.
2. Эки AAA батареякысын орнотуңуз. Батареялардын учтарындагы «+» жана «-» белгилери бөлүмдүн ичиндеги белгилерге дал келишин текшериниз.
3. Капкакты жабыңыз.

Сыналгыны күйгүзүү жана өчүрүү

- Сыналгыны күйгүзүү
- Сыналгыңызды розеткага туташтырыңыз. Эгерде сыналгыда кубат которгучу болсо, алгач аны күйгүзүңүз. Күтүү режиминде телевизорду күйгүзүү үчүн пульттун кубат баскычын басыңыз.
- Сыналгыны өчүрүү
- Күтүү режимин иштетүү үчүн пульттун кубат баскычын басыңыз. Сыналгыны күтүү режиминде көпкө калтырбаңыз. Электр зымын сууруп алууну сунуштайбыз.

ЭСКЕРТҮҮ:

Эгерде кубат кокусунан өчүп калса, кубат калыбына келгенде сыналгы автоматтык түрдө күтүү режимине кайтып келет. Сыналгыны нормалдуу кол-

донууну камсыз кылуу үчүн электр кубатын тез-тез өчүрүп-күйгүзүүгө тыюу салынат, андыктан кокусунан электр кубатын өчүрүп койсоңуз, электр зымын розеткадан сууруп алуу сунушталат.

АЛЫСТАН БАШКАРУУ ПУЛТ



ЭСКЕРТҮҮ:

Алыстан башкаруунун баскычтары колдонуучу нускамасындагы сүрөттөлүштөн айырмаланышы мүмкүн.

Жөндөөнү баштоо

1. Сыналгыны розеткага туташтырыңыз жана сыналгынын корпусундагы же пульттун O кубат баскычын басыңыз. Сыналгы жүктөлүп, саламдашуу экраны пайда болгуча күтө туруңуз. Андан кийин пульттагы ОК баскычын басыңыз.
2. Колдонуучу келишимин окуңуз жана пульттан ОК басыңыз.
3. Сыналгы Интернетке кантип туташа турганын тандаңыз: Wi-Fi же жергиликтүү тармак аркылуу. Эгерде сиз зымсыз тармакты колдонуу жатсаңыз, аны тизмеден таап, пульттун ОК баскычын басып, тармактын сырсөзүн киргизиңиз. Жергиликтүү тармакка туташуу үчүн, жан гана LAN зымын туташтырыңыз жана LAN тандаңыз. Эгерде сиз сыналгыны Интернетке туташтырууну каалабасаныз, Өткөрүүнү басыңыз - сиз пультту туташтыруу баскычына өтөсүз (7-кадамды караныз). Смиңизде болсун, Интернетсиз сиз тармактан телеканалдарды жана видеолорду көрө албайсыз, андан тышкары, микро-программа сыналгыда жаңыланбайт.
4. Сыналгы микропрограмманын жаңыртууларын Интернеттен издей баштайт. Операция бүткүчө күтө туруңуз.
5. Яндек аккунуңузга кириңиз:
 - Эгерде сиздин смартфонуңузда Яндек тиркемеси бар болсо жана анда сиз ага ыйгарым укуктарга ээ болсоңуз, аны ачып, издөө тилкесиндеги камеранын сөлөкөтүн чыкылдатыңыз жана телевизордун экранынан QR кодун сканерлеңиз.

- Эгерде сизде Яндекс тиркемеси жок болсо, интернетке туташкан каалаган компьютерде, телефондо же планшетте браузерди ачып, дарек тилкесине yandex.ru/activate киргизиңиз. Эгер сайт авторизация суроосун көрсөтсө, аккаунтуңузка кириңиз. Андан кийин сыналгы экранынан коду киргизип, Эпгер баскычын басыңыз.
 - Эгерде сиз Яндекс аккаунтуңузка кирүү үчүн эки факторлуу аутентификацияны колдонсоңуз, Яндекс. Кеу тиркемесин ачып, сыналгы экранынан QR коду сканерлеңиз.
6. Авторизация бүткүчө күтүп, пульттун ОК баскычын басыңыз.
 7. Экран сизден пультту Bluetooth аркылуу сыналгыга туташтырууну сунуштайт. Байланышты баштоо үчүн, пульттун үнүн азайтуу жана көбөйтүү баскычтарын бир эле учурда басып, индикатор өчүп калганга чейин кармап туруңуз. Туташуу аяктаганда, сыналгынын башкы экраны ачылат.

БАШКЫ ЭКРАН

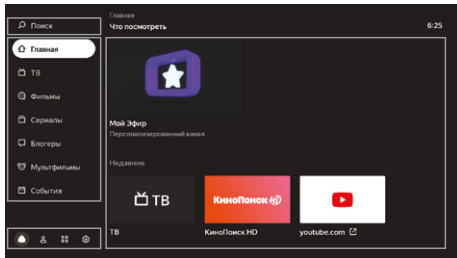

Издөө – Интернеттен видеолорду издөө үчүн тандаңыз.

Башкы бет – Сизге жеке сунушталган телеканалдар жана видеолор. Канчалык көп видеодо жана шоу көрсөңүз, сунуштар ошончолук так болот. Ошондой эле бул бөлүмдө сиз «Менин Эфирим» – программасы сиздин кызыкчылыктарыңызды эске алуу менен түзүлгөн каналды күйүзсөңүз болот.

ТВ – сыналгыда жеткиликтүү жер үстүндөгү аналогдук жана санариптик, кабелидик, спутниктик жана интернет каналдары.

Тасмалар – миңдеген тасмалар - кино легендаларынан жаңы чыгарылыштарга жана эксклюзивдерге*.

Серия – эң мыкты орус жана чет эллик сериалдар*.

Блогерлер – YouTubeдан видеолор.

Мультфильмдер – анимациялык сериалар, кыска метраждуу жана толук метраждуу мультфильмдер*.

 – Сыналгыдагы колдонмолор (Колдонмолорду кантип колдонууну караңыз).

 – сыналгы орнотуулары («Орнотуулар» бөлүмүн караңыз).

 – Аккаунттарды башкаруу (Каттоо эсебин кошуу бөлүмүн караңыз).

*Көрүү үчүн сизге Яндекс.Plus же KinoPoisk жазылуусу керек. Жарактуу промо мезгил же промо код да иштейт.

ОРНОТУУ

Bluetooth аркылуу алыскы же башка аспапты туташтырыңыз

Эгер сиз пульт менен сыналгыны биринчи жолу күйүзгөнүздө Bluetooth аркылуу туташтырбасаңыз, кийинчерээк аткарыңыз, антпесе үн менен киргизүүнү колдоно албай каласыз. Мындан тышкары, сиз ошондой эле клавиатураны, чычканды, джойстикти же башка башкаруу түзүлүшүн туташтыра аласыз:

- Сыналгынын башкы экранында баскычын басыңыз , андан кийин түзөмктүн жөндөөлөрүнө өтүңүз жана пульт жана аксессуарлар тобунан шайман кошууну тандаңыз.
- Шайманды туташуу режимине коюңуз. Эгерде сиз пультту байланыштырып жатсаңыз, анда бир эле учурда андагы үндү басаңдатуучу жана үндү жогорулатуу баскычтарын басып туруңуз жана индикатор жаркылдаганга чейин күтүңүз.
- Сыналгы шайманды таап, ага туташканга чейин күтө туруңуз.

Күн менен убакытты өзгөртүү

- Сыналгынын башкы экранында басыңыз , андан соң түзөмктүн орнотууларына өтүп, күн жана убакытты тандаңыз.

- Орнотууларды өзгөртүү:

- Интернет аркылуу күн менен убакытты автоматтык түрдө коюу үчүн, күн жана убакытты автоматтык орнотууларды чыкылдатыңыз жана тармак убактысын колдонуу опциясын иштетиңиз. Эгер убакыт алкагыңыз үчүн убакыт көрсөтүлбөсө, күн жана убакыт орнотуулар менюсуна кайтыңыз, убакыт алкагын тандоо баскычын чыкылдатыңыз жана аймагыңыз үчүн аймакты табыңыз.
- Эгер сиз күн же убакыт жөндөөлөрүн кол менен орноткунуз келсе, күн жана убакытты автоматтык орнотууларды чыкылдатып, тармактын убакытын колдонуу опциясын өчүрүңүз. Андан кийин күн жана убакыт орнотуулары менюсунда жана керектүү маанилерди орнотуңуз.

Экран орнотууларын өзгөртүү

- Сыналгынын башкы экранында басып , суреттү тандаңыз.

- Орнотууларды өзгөртүү:

- **Артык жарык.** Экрандын жарыктыгын өзгөртөт.
- **Сурет режими.** Жарыктык, контраст, антиалиасинг жана башка орнотуулар белгилүү бир видео түрүнө ылайыкташтырылган. Спорт режими менен спорт жана видеолорду көрүү сыяктуу көбүнчө көргөн нерсенизге дал келген режимди тандаңыз.
- **Түстүү температура.** Суретке колдонула турган түстүн өңү. Эреже катары, сурет стандарттуу же жылуу түс температурасы менен эң жакшы көрүнөт, бирок эксперимент жүргүзүп жана сизге ылайыктуу температураны тандоо керек.
- **Ызы-чуу басуу.** Эгер сиз бүл параметрди иштетсеңиз, сыналгы автоматтык түрдө суреттү жакшыртууга аракет кылат: ызы-чууну жана будөмүктү жок кылуу. Эгер сиз адатта жогорку сапаттагы видеоно көрсөңүз, ызы-чууну

азайтуу функциясын орточо же өчүрүү режиминде калтырсаңыз болот.

- **Сурет форматы.** Экрандын пропорциясын аныктайт. Демейки боюнча, таралптардын катышы 16:9 деп коюлган, ал көпчүлүк каналдар жана видеолор үчүн ылайыктуу. Эгерде сиз башка форматтагы видеоно көрүп жатсаңыз же сураттуу чоңойтууну кааласаңыз, тизмеден тиешелүү нерсени тандаңыз.
- **МЕМС.** Видеога экзкчелерди кошуу менен суреттү жылмакай жана айкын-ныраак кылат. Жакшы сапаттагы видео үчүн, жөндөө милдеттүү эмес - сиз аны өчүрүп же орточо режимге кое аласыз.

Үн жөндөөлөрүн өзгөртүү

- Сыналгынын башкы экранында басып , үн тандаңыз.

- Орнотууларды өзгөртүү:

- **Тутундун үндөрү.** Сыналгы пульттун буйруктарын үн менен коштошун каалабасаңыз, өчүрүңүз (менюда навигация, текстти киргизүү ж.б.).
- **Көлөмдү теңдөө.** Ар кандай телеканалдардын жана видеолордун көлөмүн орточо кылып, алардын ортосунда которулганда үн өтө катуу же өтө тынч эмес.
- **Көлөмдү үн.** Үндү эки сыналгы динамикинде да кенен угушу үчүн иштетет.
- **Аудио режим.** Үн орнотуулары белгилүү бир видео ылайыкташтырылган. Көбүнчө көргөн нерсенизге ылайыктуу режимди тандаңыз - мисалы, музыкалык режими музыкалык видеолорду көрүү үчүн ылайыктуу.
- **Санарип аудио чыгаруу.** Аудио тутумга санариптик же окшош аудио жөнөтүлгөнүн аныктайт. Санариптик аудиону мажбурлоо үчүн РСМди, сыналгыга берилүүчү аудионун түрүн аныктоого мүмкүндүк берүү үчүн Auto тандаңыз жана санариптик аудиону тышкы түзүлүшкө чыгаргыңыз келбесе, өчкү. Кээ бир аудио системалары санарип аудио кабыл ала албайт. Бул учурда, санариптик аудио чыгарууну өчүрүңүз же аны Auto режимине которуңуз.

Каналдарды ыңгайлаштыруу

Окшош каналдарды табыңыз

- Антеннаны жана сыналгыны антеннага кошулуу бөлүмүндө суреттөлгөндөй туташтырыңыз.

- Сыналгынын башкы экранында баскычын басыңыз , андан соң каналды орнотууга өтүп, окшош ТВ тандаңыз.

- Эгерде сиз бардык жеткиликтүү каналдарды кошкунуз келсе, "Каналдарды автоматтык түрдө жөндөө" дегенди басыңыз. Каналды кол менен кошуу үчүн, Manual program preset чыкылдатыңыз жана керектүү каналдын параметрлерин киргизиңиз.

Санариптик каналдарды табуу (антенна)

- Антеннаны жана сыналгыны антеннага кошулуу бөлүмүндө суреттөлгөндөй туташтырыңыз.

- Эгерде сиздин телерастветүү операторуңуз декоддоо картасы менен каналга кирүүнү камсыз кылса, аны телевизордун артындагы COMMON INTERFACE уячасына салыңыз.

- Сыналгынын башкы экранында баскычын басыңыз , андан кийин каналды орнотууга өтүп, санариптик ТВ (антенна) тандаңыз.

- Өлкөлөр тизмесинен өз өлкөңүздү табыңыз.

- Каналдар сакталуу тартибин тандаңыз. Каналдарды сыналгы оператору тарабынан белгиленген тартипте сактоо үчүн LCN опциясын күйгүзүңүз, эгер сиз аларды жыштык боюнча иреттөөсүн кааласаңыз, өчүрүңүз. Бул параметр каналдарды автоматтык түрдө жөндөдө гана иштейт.
- Эгерде сиз бардык жеткиликтүү каналдарды кошкунуз келсе, Auto Tuning дегенди басыңыз. Каналды кол менен кошуу үчүн, кол менен орнотууну чыкылдатып, керектүү каналдын параметрлерин киргизиниз.

Санариптик каналдарды табуу (кабелдик телекөрсөтүү)

- Антеннаны жана сыналгыны антеннага кошулуу бөлүмүндө сүрөттөлгөндөй туташтырыңыз.
- Эгерде сиздин телекөрсөтүү операторуңуз декоддоо картасы менен каналга кирүүнү камсыз кылса, аны телевизордун артындагы COMMON INTERFACE уячасына салыңыз.
- Сыналгынын башкы экранында баскычын басыңыз Ⓢ, андан кийин каналды орнотууга өтүп, Санарип ТВ (кабель) тандаңыз.
- Өлкөлөр тизмесинен өз өлкөңүздү табыңыз.
- Эгерде сиз бардык жеткиликтүү каналдарды кошкунуз келсе, Auto Tuning дегенди басыңыз. Каналды кол менен кошуу үчүн, кол менен орнотууну чыкылдатып, керектүү каналдын параметрлерин киргизиниз.

Спутник каналдарын табуу

- Спутниктик телекөрсөтүүнүн операторунан спутниктерге кошулуу үчүн параметрлерди билүү:
 - Спутниктердин аталышы, узундуктун багыты жана бурчтары, тобу (диапазон).
 - Спутниктеги транспондерлердин мүнөздөмөлөрү: жыштык, маалымат өлчөмдөгү, поляридуулук.
 - Спутник антеннаңыздын, LNB' тердин жана өчүргүчтөрүңүздүн мүнөздөмөлөрү: LNB түрү, DiSEqC протоколуңуз версиясы жана коммутатор үчүн сигнал үнү жана которгуч Toneburst технологиясын колдойбы.
- Антенна туташуу бөлүмүндө сүрөттөлгөндөй спутник тарепкасыңыз жана сыналгыны туташтырыңыз.
- Эгерде сиздин телекөрсөтүү операторуңуз декоддоо картасы менен каналга кирүүнү камсыз кылса, аны телевизордун артындагы COMMON INTERFACE уячасына салыңыз. Карта жөнүндө көбүрөөк маалыматты C1 шарттуу мүнөздүк картасын туташтыруу бөлүмүнөн окуй аласыз.
- Сыналгынын башкы экранында, басып Ⓢ, андан соң каналды орнотууга өтүп, Спутниктик телеберүүнү тандаңыз.
- Антенна көрсөтүп жаткан ар бир спутниктин параметрлерин туура экендигин текшерүү. тизмеден спутникти табыңыз, андан кийин пульттун ОК баскычын басып, кармап туруңуз - ачылуучу меню ачылат. Анда Түзөтүүнү тандаңыз. Эгер керектүү спутник тизмеде жок болсо, спутниктердин тизмесинин жогору жагында чыкылдатып ➔, спутниктин параметрлерин көрсөтүңүз.
- Спутникти тандаңыз, Транспондер тизмесине өтүңүз жана антенна кабыл ала турган спутниктик трансиверлерди табыңыз. Ар бир транспондердин параметрлери туура экендигин текшериниз: аны тандап, андан кийин

пульттун ОК баскычын басып кармап туруңуз - ачылуучу меню ачылат. Анда Түзөтүүнү тандаңыз.

- Спутникти тандаңыз, скандро параметрлеринин тизмесине өтүңүз жана коммутатор менен конвертордун орнотууларын көрсөтүңүз.
- Издөөнү баштоону басыңыз жана издөө параметрлерин орнотуңуз:
 - **Издөө түрү.** Эгерде сизде туура транспондерлер болсо, Network Search тандаңыз, телевизор аларды тез арада суракка алат жана каналдардын тизмесин түзөт. Эгерде сиз транспондердин параметрлеринин тууралыгына ишенбесеңиз, Blind Scan издөөнү колдонуңуз - сыналгы спутниктердин бардык жыштык диапазондорун сканерлейт жана алардагы транспондерлерди жана каналдарды өз алдынча аныктайт.
 - **Канал түрү.** Эгерде сиз сыналгы бекер каналдарды гана сакташын кааласаңыз, Акысыз каналдарды тандаңыз. Акы төлөнүүчү дагы, бекер дагы каналдарды сактап калуу үчүн бардык каналдарды белгилеңиз.
 - **Кызмат түрү.** Сиз сактагыңыз келген каналдардын түрүн көрсөтүңүз: сыналгы (DTV), радио же бардыгы.
- Издөөнү баштоо баскычын чыкылдатып, спутниктик сканерлөө аяктаганга чейин күтүңүз. Бул жарым саатка чейин созулушу мүмкүн.

Каналды сүйүктүүлөргө кошуу

Сүйүктүү каналдар каналдар тизмесиндеги Сүйүктүүлөр тубунда көрсөтүлөт, аларды тез таба аласыз.

Канал кошуу үчүн:

- Сыналгынын башкы экранында TV баскычын басыңыз.
- Каналды тандап, андан кийин каналдын аталышынын жанында O сепкөтү пайда болгонго чейин пульттун ОК баскычын басып туруңуз ▼.

Балдар режимин иштетүү

- Сыналгынын башкы экранында басыңыз Ⓢ, андан кийин түзөмөктүн орнотууларына өтүп, Ата-энелик көзөмөлдү тандаңыз.
- Кирүү кодун коңуз - аны билбей туруп, балдар ата-энинин көзөмөлүнүн жөндөөрүгөн өзүрө өзгөртө алышпайт.
- Издөөдө чыкпалого деңгээлин жана курактык рейтинг боюнча чектөөлөрдү тандоо. Кийинки жолу Ата-энелик көзөмөл менюсүн ачууга аракет кылганыңызда, сыналгы учурдагы PIN коду сурайт. Эгер сиз аны унутуп, беш жолу туура эмес киргизсеңиз, телевизор коду кайра коюнуу сунуштайт. Мастер PIN 0000 киргизип, андан кийин жаңы коду орнотуңуз.

Интернетке кайра туташуу

- Эгерде сыналгы интернетке кабель аркылуу туташкан болсо, аны ажыратып, «Ышык түзөмөктөрдү туташтыруу» бөлүмүндө сүрөттөлгөндөй кайра туташтырыңыз. Сыналгыңызды Wi-Fi га кайра туташтыруу үчүн:
 - Эгерде сиз Интернетке ал аркылуу туташкан болсоңуз, кабелди LAN туташтырганычын ажыратыңыз.
 - Сыналгынын башкы экранында, басып Ⓢ, андан соң тармакты тандаңыз.
 - Эгерде сиз сыналгыны сырсөзүн өзгөрткөн тармакка кайра туташтырууну кааласаңыз, алгач аны өчүрүңүз. Бул үчүн, жеткиликтүү тармактардын тизмесинен тармакты тандап, «Бул тармакты жок кылуу» баскычын чыкылдаттыңыз.

- Жеткиликтүү тармактардын тизмесинен керектүүсүн таап, анын сырсөзүн киргизиниз.

Каттоо эсебин кошуу

Эгерде сиз үй-бүлөңүз менен сыналгы колдонсоңуз, жакындарыңыздын аккаунттарын сыналгыга кошуңуз. Аккаунттардын ортосунда которуштуруу мүмкүнчүлүгүңүз болот: сиздин серептөө таржымалыңыз аралашпайт, андыктан ар бир үй-бүлө мүчөсү үчүн тасмалардын, телеканалдардын жана видеолордун сунуштары такыраак болот.

Каттоо эсебин кошуу үчүн, үй экранында басып Ⓢ, колдонуучу кошууну тандап, сыналгыдагы нускамаларды аткарыңыз. Кошулган эсеп автоматтык түрдө активдүү болот - сунуштар ээсинин каалоосуна жараша тандалып алынат, анын Plus же KinoPoisk жазылуусу да колдонулат. Эгерде сизге мындан ары сыналгыда каттоо эсеби керек болбосо, андан чыгыңыз: сыналгынын башкы экранында басып Ⓢ, каттоо эсебин тандап, андан кийин аккаунттан чыгуу баскычын басыңыз.

Микропрограмманы жаңыртуу

Сыналгы автоматтык түрдө жаңыртууларды текшерет жана аларды орнотот. Эгерде сиз учурдагы микропрограмма версиясын көргүңүз келсе же микропрограмманы жаңыртууну мажбурласаңыз:

- Сыналгынын башкы экранында, басыңыз Ⓢ, андан соң түзөмөктүн орнотууларына өтүңүз.
- Түзөмөк жөнүндө тандаңыз. Учурдагы микропрограмма версиясы Build астында көрсөтүлөт. Микропрограмманы жаңыртуу үчүн системаны жаңыртуу дегенди басыңыз.

Жөндөөлөрдү баштапкы абалга келтирүү

Сыналгынын башкы экранында басып Ⓢ, андан соң түзөмөктүн жөндөөлөрүнө өтүп, сактагыч жана баштапкы абалга келтирүүнү тандаңыз. Фабрика орнотууларын чыкылдатып, операцияны ырастап, заводдун сыналгысы абалына кайтруу аяктаганга чейин күтүңүз. Андан кийин сыналгыңызды баштапкы абалга келтириңиз.



Башка орнотуулар

Башка сыналгы жөндөөлөрү үчүн yandex.ru/support/smart-tv/daregindegi-jardamdy-karaczas.

Телеканалдарды, тасмаларды, сериалдарды жана видеолорду көрүү

Бул сыналгы кабелдик, спутниктик же аналогдук сыналгыга туташтырылышы шарт эмес: анда оңдоргон интернет телеканалдары бар. Ал сизде Yandex Plus же KinoPoisk жазылуусуз болсо, анда тандоо телеканалдар менен эле чектелбейт - сиз KinoPoisk ителканасынан тасманы же сериалды тандай аласыз. Телепрограмманы, тасманы, сериалды, блоггер видеосун же мультфильмди күйгүзүү үчүн экрандын сол жагындагы керектүү меню бөлүмүн тандаңыз. Эине көрүү керек экенин билбесеңиз, «Көңүл ачуучу жерлер» бөлүмүнө өтүңүз - анда сизге сунушталган видеолор камтылган.

KinoPoisk же интернеттен видеолорду издеди интернеттен видеону же KinoPoisk китепканасынан тасманы* издөө үчүн экрандын сол жагындагы менюдан Издөө танданың жана видеонун атын терикчи. Мындан тышкары, аты диктант болот. Бул үчүн, пульттун баскычын басып 4 туруп, эмне табыш керек экенин айтыңыз. Үн киргизүү алыстан башкаруу пульту сыналгыга Bluetooth аркылуу туташтырылганда гана иштейт («Пульту же башка аспапты Bluetooth аркылуу туташтыруу» бөлүмүн караңыз).

Видеону тышкы түзмөктөн көрүүсүз

- Сыналгы менен түзмөктү «тышкы түзүлүштөрдү туташтыруу» бөлүмүндө сүрөттөлгөндөй туташтырыңыз.
- Пульттун баскычын басыңыз ээ, андан кийин сигнал булактарынын тизмесинен түзмөк туташтырылган булагын табыңыз.

*Тасмалар жана сериалдар Yandex.Plus же KinoPoisk жазылуусун талап кылат. Жарактуу промо мезгил же промо код да иштейт. Интернеттен телеберүүлөрдү жана видеолорду бекер көрүүгө болот.

USB дисктен медиа файлдарды көрүүсүз

Сыналгы USB медианы колдойт:

- NTFS файл системасы менен 2 Тб чейин;
- FAT32 файл системасы менен 128 Гб чейин;
- FAT16 файл системасы менен 2 Гб чейин.

Эскертүү. Сыналгы кээ бир тышкы USB түзмөктөрүнө туура келбешти мүмкүн. Мындан тышкары, кээ бир USB түзмөктөр тышкы, кошумча электр менен жабдууну талап кылат.

Сиз төмөнкү форматтарда медиа файлдарды көрө аласыз:

Сүрөттөр - PNG, JPEG, BMP.

Музыка - AAC, MP3 (32-320 kbps).

Сыналгы тректин авторун жана аталышын, ошондой эле башка маалыматтарды туура көрсөтүү үчүн MP3 файлындагы метаберилиштер ID3v2.4 форматында жана UTF-8 коддоосунда болушу керек.

Видео - AVI, TS, VOB, MPG (MPEG-2), MP4, MKV.

Субтитрлер - SRT (Юникод). Субтитрлер туура окуу үчүн, SRT файлы видео менен бир каталогод сакталышы керек жана эки файлдын аттары дал келиши керек. Ошондой эле, субтитр тексти Юникод форматында коддолгонуна ынааныңыз. USB-дискти кантип коопсуз туташтыруу жөнүндө маалымат алуу үчүн, тышкы түзмөктөрдү туташтыруу бөлүмүн караңыз. Медиа файлды көрүү үчүн сыналгынын башкы экранында басып, Media Player колдонмосун иштеткиңиз. Анда керектүү файлды таап, ачыңыз - кино, сүрөт же музыка треги.

Үндү тышкы аудио тутумга же гарнитурга берүү

Аудио тутумунда жана гарнитураның кабелдин сыналгынын артындагы уячага сайыңыз. Аудио системасы DIGITAL AUDIO OUT туташтыргычына, наушниктерге - 3,5 мм аудио уячасына туташтырылган. Үн дароо туташкан түзмөктөн чыга баштайт. Кененирээк «Тышкы түзмөктөрдү туташтыруу» бөлүмүнөн окуңуз.

Колдонмолорду кантип колдонуу керек

Сыналгыда сиз үчүнчү тараптын тиркемелерин иштете аласыз: браузерлер, медиа ойнокчугар, онлайн кинотеатрлар жана башкалар. Алардын айрымда-

ры алдын ала орнотулган, башкаларын сыналгыдагы тиркемелер дүкөнүнөн орнотууга болот.

Тиркемени ишке киргизүү үчүн сыналгынын башкы экранында басып 55, андан соң керектүү тиркемени тандаңыз. Эгер ал мурунтан эле орнотулган болсо, анын ишке киришин күтүңүз. Эгер колдонмо орнотуу элек болсо, Орнотуу баскычын чыкылдатыңыз.

Смартфондон же планшеттен сүрөт тартууну берүү

Сыналгынын башкы экранында, басыңыз 55 жана Screen Mirroring колдонмосун ишке киргизиңиз. Андан кийин смартфонунузда же планшеттинизде уктуруу функциясын күйгүзүңүз жана жеткиликтүү түзмөктөрдүн тизмесинен сыналгыңызды тандаңыз. Смартфонунуздун же планшеттиниздин документтеринде экранды чагылдыруу жөнүндө көбүрөөк окуңуз.

Сыналгыны кайра күйгүзүү же өчүрүү

Сыналгынын пультундагы же шкафтагы кубат баскычын басып, кармап туруңуз. Экранда өчүрүү жана кайра иштетүү буйруктары пайда болот - керектүүсүн тандаңыз.

5. БУЗУЛУУЛАРДЫ ЖОК КЫЛУУ ЖӨНҮНДӨ КӨРСӨТМӨ

Бузулууларды жок кылуу

Эгер сыналгыңызда көйгөйлөр пайда болсо, аны өчүрүп кайра күйгүзүп көрүңүз. Сиз ошондой эле көйгөйлөрдү чечүү үчүн төмөнкү таблицаны колдонсоңуз болот. Эгер көйгөй чечилбесе, жардам алуу үчүн техникке кайрылыңыз.

КӨЙГӨЙ	МАСЕЛЕНИ ЧЕЧҮҮ
Сыналгы күйбөй жатат (күтүү режиминин индикатору күйбөйт)	Сыналгынын кубат зымын AC 220-240V-50/60Hz га туура туташтырылганын текшеркиңиз. Электр розеткасында кубаттуулукту текшеркиңиз. Сыналгынын ток зымын электр розеткасынан сууруп, 2-3 мүнөттөн кийин кайра сайыңыз. Пульттун иштешин текшеркиңиз
Сыналгы кабыл алыңбайт	Сыналгы орнотуулары туура экенин текшеркиңиз. Башка телеканалга күлүшөңүз. Сыналгы антеннасынын кабелди туура туташтырылганын текшеркиңиз. Сыналгынын антеннасынын иштетбей калышы же берүү станциясынан сигналдын убактылуу жоготуу болушу мүмкүн
Үн коштосу жок	Үндүн катуулугун көзөмөлдөөнү текшеркиңиз. Үн баскычы менен өчүрүлбөгөнү мүмкүн. Канал орнотууларында туура үн системасы тандалганын текшеркиңиз. Үн орнотуулары туура экенин текшеркиңиз
Сүрөттүн туура түстүү репродукциясы бузуу	Каналдын жөндөөлөрүндө түс системасын туура тандалганын текшеркиңиз. Сүрөт орнотууларындагы орнотуулар туура экенин текшеркиңиз. Берүүчү станциядан сигнал начар же ызы-чуу болушу мүмкүн, башка каналга өтүңүз

Сыналгыны пульттан башкаруу мүмкүн эмес	Пульттун батарея уячасын ачыңыз, батареяларды жаңысына алмаштырыңыз. Пульттун элементин түздөн-түз телевизордун маңдайындагы алмастан башкаруу кабылдагычына (сенсорго) багыттаңыз. Пульт менен пульттун кабылдагычын (сенсоруну) ортосунда эч кандай тоскоолдуктар (эмектердин жана башкалар) болбошу керек. Пульт менен пульттун кабылдагычын (сенсоруну) ортосундагы аралык 5 метрден ашпоого тийиш, ал эми аялдуу перлендиктерден четтөө бурчу 20 градустан ашпоого тийиш
PC-HDMI режиминде сүрөт жылтылдап же сызыктар пайда болуп жатат	Компьютердин жөндөөлөрү туура эмес. Коопсуз жүктөө режиминде туура монитор орнотууларын тандаңыз
Экранда бир нече туруктуу кичинекей чекиттер (пикселдер) бар	Сыналгы жогорку сапаттагы сүзөк кристалл матрицасын колдонот. Матрицаларды даярдоонун заманбап технологиясы сүрөттөлүштүн жалпы кабыл алуусун начарлатпаган жеке майда кара же түстүү чекиттердин (пикселдердин) пайда болушуна мүмкүндүк берет. Бардык матрицалар өндүрүш аягындагы сыналгы жана продукциянын бул тобу үчүн стандарттардын талаптарына жооп берет
USB интерфейси иштетбей жатат	USB тасманы (тышкы USB түзүлүшү) сыналгынын USB интерфейсинен ажыратыңыз. Туташтыртылганды колдоотук менен туташтыруу менен кайра туташтырыңыз
Кээ бир файлдарды тышкы USB түзмөгүнөн окуу мүмкүн эмес	Сыналгынын USB интерфейси аркылуу окула турган файл түрлөрү спецификацияга ылайык келиши керек. Сыналгыңыз файлдын бул түрүн окуу мүмкүндүгүн колдой турганын текшеркиңиз («USB дисктен медиа файлдарды көрүү» бөлүмүн караңыз)
Сыналгы көргөндө же өчүрүп жатканда ызылдаган же ызылдаган угуу	Температуранын жана ыңмырдуулуктун өзгөрүшүнүн натыйжасында пластиктер термиканы жайрылганын келип чыккан кеңири таралган көрүнүш. Сыналгы электр чымырларынын мүнөзүнөн улам аз ызылдаган, ызылдаган, тынч ызы-чуу чыгарышы мүмкүн. Бул кемчилик деп эсептелбейт
Башкаруу командаларынын бий аткарылышы	Башкаруу буйруктун так аткаруу үчүн сыналгы процессору аны иштетөө үчүн бир аз убакыты талап кылат. Сыналгынын туруктуу иштешти үчүн ар кандай башкаруу командаларынын ортосунда жетиштүү тынымдуу калтырыңыз. Бул сыналгынын иштешине таасир этпей, азыраак жана кемчилик эмес
Видеону онлайн ойготуу ызы-чуу (жай)	Ойготууну токтотуп, 2-3 мүнөт күтө туруңуз, андан кийин көрүүнү улантыңыз. Сиз ISP менен туура эмес пиланды тандап алган болушуңуз мүмкүн. Өндүрүүчү тарабынан сунушталган тарифтик пландын ылдамдыгы 10 Мбит/секдан кем эмес болушу керек. Үйүңүздүн роутеринде туташтырылган кошумча зымсыз түзмөктөр иштешин жайлатышы мүмкүн. Маршрутизатордун параметрлерин жана жөндөөлөрүн текшеркиңиз, бузулган учурда аны алмаштырыңыз
Орнотулган үчүнчү тараптын программаларынын бири иштетбей жатат (же үнсүз иштейт, же башка эскертүүлөрү бар)	Көйгөй, балким, программанын (тиркеме) өзүнө байланыштуу. Аны кичинекей иштетип көрүңүз же аны түзгөн компаниянын колдоосун кайрылыңыз. Өндүрүүчү үчүнчү тараптын тиркемелерин иштешти үчүн жооптуу эмес

Зымсыз мышка иштөбөй жатат (башкарылбайт)	Жаңысын орнотуңуз же эски зымсыз мышканын багареясын алмаштырыңыз. Зымсыз мышка менен анын трансверинин ортосунда эч кандай тышкы тоскоолдуктар жок экенине (сыналгынын USB туташтыргычтарынын бирине туташтырылган топкомдон) жана түз көрүү сызыгы бар экенине ынанчыңыз. Зарыл болсо, зымсыз мышканыңызды алмаштырыңыз
Кошумча меню жок, башкаруу туура эмес	Сыналгыдан ажыратып, бир мүнөт күтө туруп, кайра сайгыңыз. Орнотууларды заводдук жөндөөгө кайтыруу («Орнотууларды баштама абалга келтирүү» бөлүмүн караңыз)
Мен Яндекс аккаунтумдун логинди же паролду унутуп калдым	Yandex.Passport Жардамдагы сунуштарды колдонуңуз: yandex.ru/support/passport/troubleshooting/
Интернетке туташууда көйгөйлөр	<ul style="list-style-type: none"> - Провайдер тарапта байланыш көйгөйлөрү жок экендигин текшерчиңиз: <ul style="list-style-type: none"> • Смартфонүңүздө же компютериңизде yandex.ru сайтына ачууга аракет кылыңыз. Мүмкүнчүлүк жок болсо, роутерди өчүрүп күйгүзүңүз. Бул жардам бербесе, ISP менен байланышыңыз. • Смартфонүңүздүн Wi-Fi аркылуу сыналгыңызды мобилдик интернетке туташтырыңыз. Эгерде сыналгы мобилдик Интернет аркылуу туташып, туруктуу иштесе, Wi-Fi туташуу көйгөйү провайдер тарапта болушу мүмкүн. - Сыналгы иштеш үчүн Wi-Fi байланышы туруктуу болушу керек. Смартфонүңүздө сыналгынын жанына жюп, ал кандай байланыш деңгээлин көрсөтүп жатканын көрүңүз. Эгерде тилкелер жарымынан азыраак болсо, сыналгыны роутерге жакыныраак жылдырыңыз же аны кабель менен туташтырыңыз («Интернетке кайра туташуу» бөлүмүн караңыз). - Сыналгыңызды өчүрүп күйгүзүңүз (Сыналгыңызды кайра күйгүзүү же өчүрүү бөлүмүн караңыз). - Интернет туташууңузду кайра орнотуңуз («Интернетке кайра туташуу» бөлүмүн караңыз)
Yandex.Plus же KinoPoisk жазылууудагы көйгөйлөр	Эгерде сизде Yandex.Plus жазылуусу болсо, yandex.ru/support/plus/troubleshooting.html дареги боюнча сунуштарды окуңуз. KinoPoisk HD жазылуусу тууралуу yandex.ru/support/kinopoisk/subscription-kinopoisk.html дарегинен окуй аласыз

Эскертүү: ырандагы сүрөттүн узак убакыт бою өзгөрүүсүз калышына жол бербейсиз. Кыймылсыз, жогорку контрасттуу сүрөт экранда «көлөкө» калтырышы мүмкүн. Адатта, сиз өчүргөндө «көлөкө» акырындык менен жок болот, бирок келечекте кайра пайда болушу мүмкүн. Мындай бузулуу келипдикике кирбейт.

6. ШАЙМАНГА КАМ КӨРҮҮ

Кылдат жана үзгүлтүксүз тазалоо жаңы сыналгыңыздын иштөө мөөнөтүн узартат жана мүмкүн болуучу көйгөйлөрдөн сактайт. Кандайдыр бир тазалоону баштаардан мурун кубаттуу өчүрүп, шундук сууруп алууну унутпаңыз. Түзөмктү кургак чүпүрк менен гана тазалаңыз.

7. ТЕХНИКАЛЫК МҮНӨЗДӨМӨЛӨР

Модель	CT-8585
Таза/Брутто салмак (кг)	38.2/54.9
Кронштейн түрү VESA	600x400/M8
Экрандын активдүү өлчөмү	85"
Тараптардын катышы	16:9
Уруксат	3840x2160
Жаңыртуунун жыштыгы (Гц)	60
Жарыктык (типи: кд/м²) (nit)	400
Контраст коэффициенти (стандарттуу)	5000:1
Көрүү бурчу (L/R)	170°/170°
Жооп убактысы (TR+TF/TYPЕ) (мс)	8.5
Түстөрдүн саны	1.07 G (8-bit+FCRC)
Аяктоо панели	CI, 2xUSB, 3xHDMI, EARPHONE
Алдынкы панели	LAN, AV, 2xRF, COAX
USB уячасы	USB 2.0
Операциондук тутуму	Android 9.0 (Yandex OS)
CPU процессору	Cortex A53x4 64 bit
GPU графикалык процессору	G52 (2EE) MC1
DDR эс модульдун сыйымдуулугу	1.5 Gb
Flash эс (Гб)	8
Bluetooth	бар
Wi-Fi	IEEE 802.11 b/g/n, 2T2R, 2.4G-5G
Интернет	LAN RJ-45 10/100 мбит/с
Кабыл алуу диапазону	48.25 мГц - 863.25 мГц
Кирүүчү каршылык	75Ω
Видео стандарттары	PAL, SECAM
Каналдардын максималдуу саны	100
Санариптик тиенерлер	DVB-T/T2/C/S/S2
Сүрөт режимдер	Стандарттык/Спорт/Тасма/Оюн/Ылпайлаштырылган

Тарап сыяктуу 3D чыпка	бар
Динамикалык ызы-чууну азайтуу	бар
HDR	бар
Баланс	бар
Стерео	жок
Үн режимдери	Стандарттык/Тасма/Музыка/Жаңылыктар/Оюндар/Тируу
Dolby/dolby+ surround	бар
Экрандагы менюнун тили	Орусча
Мультиэкран	бар
Колдонмону алдын ала орнотуу	жок
Программалык камсыздоону жаңыртуу	usb жана интернет
Уйку таймер	бар
Ата-энелик көзөмөл	бар
Түстөрдүн температурасы	Жылуу/Муздак/Стандарт
ARC	бар
CEC	бар
Видео кодектер	HEVC/MPEG-2/MPEG-4/H264/VC1/VP8/VP9/FLV/AV1
Аудио кодектер	MPEG-1/2 Layer 1, MPEG-1/2 Layer 2, MPEG-1/2/2.5 Layer 3, AC3 (DD)
Фото кодектер	JPG, JPEG, BMP, PNG
Динамиктердин чыгуучу күчтүүлүгү	2x10 Вт
Номиналдуу чыңалуу	220-240 В -50/60 Гц
Номиналдуу күчтүүлүк (Вт)	160
Күтүү режиминде керектөө	≤0.5 Вт
Алыстан башкаруу пульта	үн башкаруу менен
Энергия натыйжалуулугун классы	

8. АЙЛАНА ЧӨЙРӨНҮ КОРГОО, ШАЙМАНДЫ УТИЛЬДЕШТИРӨӨ

Кутусу жана шайман өзү кайра иштетилүүчү материалдардан жасалган. Мүмкүн болушунча аларды кайра иштетилүүчү материалдар үчүн басалган идишке таштаңыз.

9. КУБЛУК ЖӨНҮНДӨ МААЛЫМАТ

Бул өнүмдүн иштөө мөөнөтү акыркы колдонуучуга сатылган күндөн баштап 10 жыл түзөт, шайман узаспелуатациялык көрсөтмөлөргө жана колдонулуп жаткан техникалык стандарттарга ылайык так колдонулса. Шаймандын чыгарылган күнү катардагы номерде көрсөтүлөт (2 жана 3 белгиси – жылы, 4 жана 5 белгиси – өндүрүш айы). Шайманды тейлөө боюнча суроолор пайда болгондо же шайман бузулган учурда, ТМ СЕНТЕК ыйгарым укуктуу тейлөө борборунга кайрылыңыз. Дарегин <https://centek.ru/servis> сайтынан тапсаңыз болот. Колдоо кызматы менен байланыш жолдору: тел.: +7(988)24-00-178, VK: vk.com/centek_krd. 000 «Ларина-Сервис» башкы тейлөө борбору, Краснодар шаары. Телефон: +7 (861) 991-05-42. **Продукциянын шайкештик сертификаты бар:**
№ ЕАЭС RU С-CN.HB62.B.00722/22 – 19.07.2022 ж. баштап.



10. ӨНДҮРҮҮЧҮ ЖАНА ИМПОРТТУК ЖӨНҮНДӨ МААЛЫМАТ

Импортоочу: 000 «Ларина-Электроникс». Дарек: Россия, 350080, г. Краснодар, ул. Демуса, 14. Тел.: +7 (861) 2-600-900.

УРМАТТУ КЕРЕКТӨӨЧҮ!

Бардык түзөктөрдүн кепилдик мөөнөтү акыркы керектөөчөгө сатылган күндөн баштап 36 ай. Ушул кепилдик купону менен өндүрүүчү бул шаймандын жарактуу экендигин ырастай жана өндүрүүчү тарабынан келип чыккан бардык бузууларды акысыз жолу милдетин алып жатат.

КЕПИЛДИК ТЕЙЛӨВ ШАРТТАРЫ

- Кепилдик каттоонун төмөнкү шарттарын эске алуу менен жарактуу:
 - баштапкы өндүрүүчүнүн кепилдик баракчасын туура жана так толтуруу, модельдин атын көрсөтүү, модельдин сериялык саны, сатылган күнү жазылса, ар бир кепилдик талонунда сатуучу фирманын штампы, сатуучу фирманын өкүлүнүн колу бар болсо.
- Жогоруда көрсөтүлгөн документтер берилбеген учурда, же алардагы маалыматтар толук эмес, окуябай турган, карама каршы келген учурда, өндүрүүчү кепилдик кызматынан баш тартууга укуктуу.
- Кепилдик төмөнкү иштөө шарттарын эске алуу менен жарактуу:
 - шаймандын колдонуу көрсөтмөсүнө ылайык так колдонуу;
 - эрежелерди жана коопсуздук талаптарын сактоо.
- Кепилдик мезгил-мезгили менен техникалык тейлөө, тазалоо, орнотуу, шайманды ээсинин үйүндө жөндөө камтылбайт.
- Кепилдикке кирбеген учурлар:
 - механикалык зыян;
 - шаймандын табигый эскирishi;
 - иштөө шарттарын сактабоо же ээсинин туура эмес аракеттери;
 - туура эмес орнотуу, ташуу;
 - табигый кырсыктар (чагылган, өрт, сел ж.б.), ошондой эле сатуучуга жана өндүрүүчүгө тийешеси болбогон башка себептер;
 - шаймандын ичине бөтөн заттардын, суюктуктардын, курт-кумурскалардын кирип кетиши;
 - уруксатсыз адамдар тарабынан оңдоо же структуралык өзгөрүүлөр;

- шайманды кесиптик максаттарда колдонуу (жүк ички керектөөнүн деңгээлинен ашат). Шайманды мамлекеттик техникалык стандарттарга ылайык болбогон телекоммуникация жана кабелидик тармактарга кошуу;
- буюмдун төмөнкү аксессуарларын иштен чыгышы, эгерде аларды алмаштыруу долбоордо каралса жана буюмду демонтаждоо менен байланышпаса:

- узактан башкаруу пульттар, аккумулятордук кубаттагычтар, батареякалар, тышкы кубат берүүчү жана кубаттагычтар;
 - сарпталуучу материалдар жана аксессуарлар (чехол кутусу, куурлар, башыктар, торлор, бычактар, колбалар, табактар, жээкчелер, решеткалар, вертелдер, шлангдар, түтүктөр, шеткалар, тиремелер, чаң жыйноочулар, чыпкалар, жыт сиңиргичтер);
 - батареякалар менен иштеген шаймандар үчүн - жараксыз же түгөнгөн батареякалар менен иштөө;
 - батареяка менен иштеген шаймандар үчүн - батареякаларды кубаттоо эрежелеринин бузулушунан келип чыккан ар кандай зыян.
5. Берилген кепилдик өндүрүүчү тарабынан кошумча колдонулат жана керектөөчүнүн колдонуудагы мыйзамына ылайык укуктарын эч кандай чектебейт.
6. Өндүрүүчү ТМ СЕНТЕК тин өндүрүш адамдарга, үй жаныбарларына, керектүү мүлкүнө жана/же керектөөчүлөрдүн жана/же башка үчүнчү адамдардын этиятсыз аракеттерине (аракеттенсиздигине), форс-мажордук жагдайларга түздөн-түз же кыйыр түрдө кептирилген зыян үчүн жооп бербейт.
7. Тейлөө борборунга кайрылганда, буюм таза түрүндө гана берилет (шаймандын үстүндө тамактын калдыктары, чаң жана башка кир заттар болбошу керек).

Өндүрүүчү шаймандын дизайнын жана мүнөздөмөлөрүн алдын ала эскертүүсүз өзгөртүү укугун өзүнө калтырат.

О'ЗБЕК ТИЛИ

HURMATLI FOYDALANUVCHI!

Agar qurilma maqsadga muvofiq ishlatilmas va ushbu qo'llanmada ko'rsatilgan qoidalar va shartlarга rioya qilmassa, shuningdek qurilmani malakasiz ta'mirlashga urinishlar bo'lsa, ishlab chiqaruvchi javobgar emas. Agar siz qurilmani foydalanish uchun boshqa shaxsga o'tkazmoqchi bo'lsangiz, iltimos, uni ushbu ko'rsatma bilan birga o'tkazing.

Televizor uy ijoyhizidir, u sanoat va tijorat maqsadlarida foydalanish uchun mo'ljallanmagan!

Televizor - bu simsiz kanallar yoki kabel orqali uzatiladigan tasvirlar va tovushlarni qabul qilish va namoyish qilish uchun elektron qurilma (shu jumladan television dasturlar yoki videoni ijro etish moslamalaridan signalalar—masalan, DVD/Blu-ray pleartari, o'yin konsollari va boshqalar).

MUHIH XAVFSIZLIK KO'RSATMALARI. KEYINCHALIK FOYDALANISH UCHUN DIQQAT BILAN O'QING VA SAQLANG.

1. XAVFSIZLIK CHORALARI

OGOHLANTRISH: ELEKTR TOKI URMASLIGI UCHUN TELEVIZORNI QISMLARGA AJRATISHGA VA NOSOZLIKNI OZINGIZ TUTAZTISHGA URIMMANGI! SERTIFIKATLANGAN MUTAKASSISLARGA MUROJAAT QILING!

- ⚠️ Teng tomonli uchburchak ichidagi chaqmoq izolyatsiya qilinmagan va «xavfli kuchlanish» mavjudligi haqida foydalanuvchini ogohlantiradi.
- ⚠️ Uchburchak ichidagi undov belgisi diqqat qilish kerak bo'lgan muhim foydalanish va texnik ko'rsatmalarga ishora qiladi.

DIQQAT! Etkazib beruvchining yozma ruxsatisiz ushbu mahsulotni har qanday shaklda o'zgartirishga urinmang.

Ushbu foydalanuvchi qo'llanmasidagi chizmalar va rasmlar faqat ma'lumot uchun taqdim etiladi va mahsulotning haqiqiy ko'rinishidan farq qilishi mumkin. Mahsulot dizayni va xususiyatlarini ogohlantirmagan holda o'zgartirishi mumkin.

MUHIH OGHOHLANTRISHLAR VA OLDINI OLISHLAR!

Elektr jihazlarini noto'g'ri ishlatish mulkning shikastlanishiga va zarar etkazilishiga olib kelishi mumkin. Ushbu mahsulot eng yuqori xavfsizlik ustuvorligi bilan proektlangan va ishlab chiqarilgan. AMMO NOTO'G'RI FOYDALANISH ELEKTR TOKI URISHI YOKI YONG'INGA OLIB KELISHI MUMKIN.

Potential xavfni oldini olish uchun mahsulotni o'rnatish, ishlatish va tozalash bo'yicha quyidagi ko'rsatmalarga rioya qiling:

- Faqat ishlab chiqaruvchi tomonidan ko'rsatilgan akssessuarlardan foydalaning. Ishlab chiqaruvchi tomonidan tavsiya etilmagan akssessuarlardan foydalanish shikastlanishga olib kelishi mumkin.
- Yong'in yoki elektr toki urishi xavfini kamaytirish uchun ushbu qurilmani yong'in yoki namlikka duchor qilmang. Qurilmaga suyuqlik bor idishlarini o'rnatmang. Qurilmani tomlar yoki sachratmalarga duchor qilmang.
- Yonuvchan yoki issiq materiallarni qurilma yaqinida ishlatmang yoki saqlamang, chunki bu yong'in yoki portlashga olib kelishi mumkin. Televizion yuqori qisimga ochiq olov manbalarini (sham, sigaret yoki tutatqi tayoqchalari) qo'ymang.
- Ogohlantirish: yong'in tarqalishining oldini olish uchun har doim sham va boshqa ochiq olov manbalarini qurilmadan uzoqroq tuting.
- O'rnatish paytida televizor va boshqa narsalar (devor, shkaf, jihazning yon devortari va boshqalar) o'rtasida kamida 4 sm masofani to'g'ri shamollatish uchun ushlab turishi kerak. Shamollatishning etishmasligi hadidan tashqari issiqlik tufayli yong'in yoki qurilma bilan bog'liq muammolarga olib kelishi mumkin.
- Ushbu mahsulot FAQAT (!) yorltiqda ko'rsatilgan quvvat turi bilan ishlashga mo'ljallangan. Agar yuqingizda elektr ta'minoti turiga ishonchingiz komil bo'lmasa, mahalliy energiya kompaniyasiga murojaat qiling.
- Tarmoq rozetkalarini, uzatma simlarini yoki adapterlarni ortiqcha yuklamang, chunki bu yong'in yoki elektr toki urishiga olib kelishi mumkin.
- Televizorni o'rnatishning oldin, tarmoqdagi kuchlanish qurilma belgisi bilan ko'rsatilgan voltajga mos kelishiga ishonch hosil qiling.
- Xavfsizlik nuqtai nazaridan aksariyat qurilmalarni turli xil uchliklar va ajratgichlardan foydalanmasdan rozetkaga alohida ulash tavsiya etiladi.

- Qurilmaning vilkasi qurilmani elektr tarmog'iga ulash/o'chirish uchun xizmat qiladi, u osonlik bilan kirishi kerak.
- Qurilmani devorga o'rnatish paytida, uni kronshteyn/televizor ishlab chiqaruvchilari tomonidan taqdim etilgan ko'rsatmalarga muvofiq o'rnatning.
- Mahsulotni zaif ushlagichga, uchyoqqoqa yoki stolga qo'ymang. Mahsulotni zaif yuzaga o'rnatish uning yiqilishiga, jiddiy shikastlanishiga va mahsulotga zarar etkazilishiga olib kelishi mumkin.
- Har doim televizorni xavfsiz ushlab turadigan jihozning ustiga qo'ying. Televizorning qirralari turgan jihozning ustidan tashqariga chiqmasligiga ishonch hosil qiling.
- Hech qachon narsalarni televizorning teshiklariga yoki oraliqlariga qo'ymang. Qurilmada yuqori kuchlanish mavjud va ob'ektni kiritish elektr toki urishi va/ yoki ichki qismlarning qisqa tutashuviga olib kelishi mumkin. Xuddi shu sababga ko'ra, mahsulotga suv yoki boshqa suyuqlik tushishiga yo'l qo'ymang.
- Bu qurilmaga faqat vakolatli va to'g'ri o'qitilgan texnik xizmat ko'rsatishi kerak. Qopqoqni ochish yoki foydalanuvchi tomonidan qurilmani ta'mirlashga qaratilgan boshqa urinishlar elektr toki urishi natijasida jiddiy shikastlanish yoki o'limga, shuningdek yong'inga olib kelishi mumkin.
- Agar jihoz ta'mirlashga muhtoj bo'lsa, xizmat ko'rsatuvchi mutaxassis ishlab chiqaruvchi tomonidan belgilangan xazira qismlardan foydalanilgacha yoki asl xazira buyumlar bilan bir xil xususiyatlarga va ishlagacha ega ekanligiga ishonch hosil qiling. Begona qismlardan foydalanish yong'in, elektr toki urishi va/yoki boshqa xavflarga olib kelishi mumkin.
- Texnik xizmat ko'rsatish yoki ta'mirlashni tugatgandan so'ng, mutaxassisdan televizorning to'g'ri ishlashini ta'minlash uchun xavfsizlik tekshiruvini o'tkazishni so'rang.
- Bolalarga televizor o'ralgan plastik to'ra bilan o'ynashlariga yo'l qo'ymang. Shartlarga rioya qilmalik bo'g'itilishiga olib kelishi mumkin.
- Batareya (batareya to'plami yo'q o'rnatilgan bataryalar) haddan tashqari issiqlikka (quyosh nuri, olov va boshqalar) duch kelmasligi kerak. Bataryalarni maishiy chiqindilar bilan birga tashlamang. Ularni eski bataryelarni yig'ish nuqtasiga qaytaring.
- Antennani yuqori voltli elektr uzatish liniyalari va aloqa kabellaridan uzoqda joylashtiring va uni ishonchli tarzda o'rnatganingizga ishonch hosil qiling. Agar antenna elektr tarmog'iga tegsa, antennaga tegish yong'in, elektr toki urishi yoki jiddiy shikastlanishga olib kelishi mumkin.

1. Foydalanish shartlari:
 - **havo harorati 15 dan 35 °C gacha**
 - **havoning nisbiy namligi 45 dan 75 % gacha**
 - **atmosfera bosimi 86 dan 106 kPa gacha (650 dan 800 mm rt.st gacha)**
2. O'zgaruvchan va doimiy tok oqimining belgilari:
 - o'zgaruvchan tok belgisi
 - === doimiy tok belgisi

XAVFSIZLIK BO'YICHA KO'RSATMALAR

1. Ushbu qo'llanmani o'qing va saqlang. Ko'rsatmalarga rioya qiling va barcha ogohlantirishlarga amal qiling.
2. Qurilmani suv yaqinida ishlating.

3. Ventilyatsiyani yopmang. Shamollatish teshiklarini gazeta, stol choysablari, pardalar va boshqalar bilan yopmang.
4. Issiqlik chiqaradigan radiatorlar, isitgichlar, pechlar yoki boshqa qurilmalar (shu jumladan kuchaytirgichlar) kabi issiqlik manbalariga yaqin joyda o'rnatmang.
5. Zarar ko'rgan yoki turiga mos kelmaydigan elektr tokini ishlatmang. Vilka va rozetkaning to'g'ri ulanganligiga ishonch hosil qiling. Vilka va rozetkani chandan va metall buyumlar bilan aloqa qilishdan saqlang.
6. Bolalarga televizor boshqaruv pultini olish uchun jihozga chiqish xavfli ekanligini ayting.
7. Agar siz mobil televizor ushlagichidan foydalansangiz, u holda shikastlanishning oldini olish uchun uning harakatlanishida ehtiyot bo'ling. Kutilmagan to'xtashlar, ortiqcha kuch va notekis yuza mahsulotning ushlagichidan tushishiga olib kelishi mumkin.
8. Qurilmani momaqaldiroq paytida yoki qarovsiz qolganda va uzoq vaqt davomida ishlatilmasa, qo'shimcha himoya qilish uchun uni rozetkadan ajratib oling va kabel tizimini ochiring.
9. Texnik xizmat ko'rsatish uchun malakali texnik xodimlarga murojaat qiling. Agar elektr simi shikastlangan bo'lsa, uni ishlab chiqaruvchi, xizmat ko'rsatuvchi yoki shunga o'xshash malakali xodimlar xavfdan qochish uchun almashtirishi kerak.
10. Qurilma jismoniy, hissiy yoki aqliy qobiliyatini past bo'lgan yoki hayotiy tajribasi yo'q bilimlari bo'lmagan shaxslar (shu jumladan bolalar) tomonidan agar ular xavfsizligi uchun mas'ul shaxs tomonidan nazorat qilinmasa yoki ularga ko'rsatma berilmasa foydalanishga mo'ljallanmagan. Qurilma bilan o'yinlarni oldini olish uchun bolalar nazorat ostida bo'lishi kerak.

ESLATMA:

- Televizorni belgilangan diapazondan yuqori quvvat manbaiga ulamang.
- Tashqi qurilmaga ulanishdan oldin, iltimos, televizor va tashqi qurilma o'chirilganligiga ishonch hosil qiling. Yoqishdan oldin, vilkalar va ulagichlarning nomi va rangi mosligini tekshiring.
- Iltimos, elektr simini ajratib oling, vilkaning izolyatsiya qilingan qismini ushlab turing, metall qismga tegmang.

ESLATMA:

- Ushbu mahsulotni yo'q qilish mahalliy qoidalarga muvofiq amalga oshirilishi kerak. Ushbu mahsulotni umumiy chiqindilar bilan tashlamang.
- Ba'zan ekranda bir nechta harakatsiz piksellar ko'ka, yashil yoki qizil nuqta sifatida ko'rsatilishi mumkin. Bu sizning mahsulotingizga ta'sir qilmaydiganiga e'tibor bering.
- Ekraniga tegmang, barmoqlaringizni uzoq vaqt ushlab turmang. Bu ekranda vaqtinchalik buzilish ta'sirini keltirib chiqarishi mumkin.
- Uzoq vaqt davomida ekranda harakatsiz (statik) tasvirni saqlash tavsiya etilmaydi va tasvirni juda yorqin qilish shart emas: rasm harakatsiz (statik) bo'lganda yorqinlik va kontrastni kamaytirting.

2. TO'PLAMI

- Televizor — 1 ta.
 - Masofadan boshqarish pult (MBP) — 1 ta.
 - MBP uchun batareya* - 2 ta.
 - Olinadigan oyoq — 2 ta.
 - Ushlagichlarni mahkamlash uchun vintlar to'plami — 1 ta.
 - Ushlagichlar uchun rezinali shayba to'plami* - 1 ta.
 - Foydalanuvchi qo'llanmani — 1 ta.
- *ixtiyoriy ravishda etkazib beriladi

3. O'RNATISH

Oyoqlarni o'rnatish

1. Savdo qutisini oching va televizor va ushlagich korpusini chiqaring.
2. Televizor o'chirilganligiga ishonch hosil qiling.
3. Himoya qobig'ini televizor va ushlagich yuzasidan olib tashlang.
4. Shikastlanishning oldini olish uchun televizor ekranini yumshoq yuzaga qo'ying.
5. Ushlagich oyoqlarini televizorning pastki qismidagi ulagichlarga joylashtiring.
6. To'plamdagi barcha vintlar yordamida ushlagichlarni mahkamlang.
7. (ixtiyoriy) Oyoqlarni televizor korpusiga o'rnatgandan so'ng, aksesuarlar to'plamidan chiqqan zichlashtirish rezina tasmalarni ushlagichlarning pastki qismidagi tegishli teshiklarga joylashtiring.

Devorga televizorni o'rnatish

1. Tirnalishning oldini olish uchun televizorni yumshoq mato bilan qoplangan stolga ehtiyotkorlik bilan qo'ying.
2. Vintlarni pastki ushlagichga tornavida (otvyortka) bilan burang. Ushlagichni olib tashlang. Ushbu harakatlarni ehtiyotkorlik bilan amalga oshiring.
3. Kronshteynni 3 va 4-rasmalarga muvofiq devorga o'rnatilishi uchun sozlang.
4. Devorda 4 ta teshik burg'ulung (o'lchov mos yozuvlar uchun berilgan) va u erda 4 murvatini (bolt) torting.
5. 4-rasmda ko'rsatilganidek, televizorning orqa devoridagi murvatlarni tornavida bilan mahkamlang. Televizorni devorga joylashtiring.

ESLATMA:

1. Televizorga o'rnatish moslamasi VESA standartiga mos keladi.
2. Devorda kronshteynni ishlatish shart emas.
3. Devor yaqinida va devor oldida o'rnatish ishlarini olib borishda boshqa narsalar bo'lmasligi kerak.
4. O'rnatish malakali mutaxassis tomonidan amalga oshirilishi kerak.
5. O'rnatish paytida kronshteynni o'rnatish bo'yicha ko'rsatmalar talablariga rioya qiling.
6. Rasmlar ma'lumot uchun berilgan.

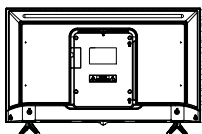

1

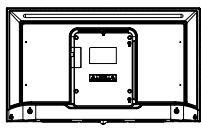

2

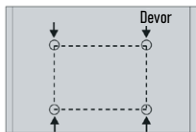

3

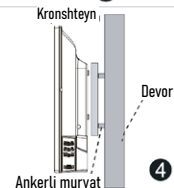

4

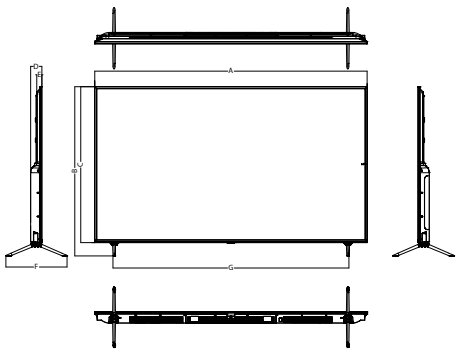

Model	CT-8585
Stendsiz hajmi (mm)	1899x1087
Stend bilan hajmi (mm)	1899x1180
A (mm)	1899
B (mm)	1180
C (mm)	1087

D (mm)	78
E (mm)	36
F (mm)	426
G (mm)	1645

4. ISHLATISHNI BOSHlash TELEVIZORNING OLD PANELI

O'rnatish va ishlatishdan oldin, iltimos, «Muhim ogohlantirishlar va oldini olishlar» va «Xavfsizlik bo'yicha ko'rsatmalar» bo'limlarini diqqat bilan o'qing.

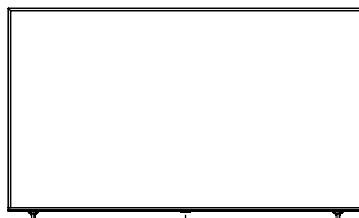

Doo sensori / quvvat ko'rsatkichi

TELEVIZORNING ORQA PANELI

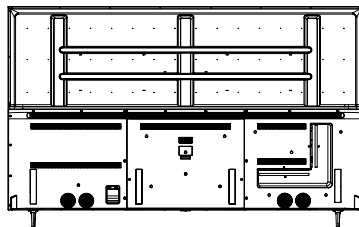

TELEVIZORNING YON PANELI

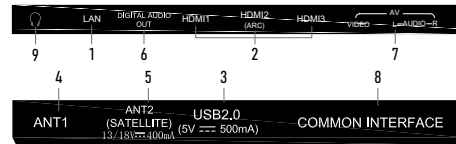

1. LAN – mahalliy tarmoq ulagichi LAN-RJ-45. Tarmoqni ulash uchun RJ-45 vilkasi bilan LAN kabelidan foydalaning (to'plama kiritilmagan).
2. HDMI – HDMI uchun kirish. Faqat HDMI2 kirish uchun HDMI Audio Qaytish Kanali (ARC) orqali tashqi audio tizimini ulash imkoniyati.
3. USB – qurilmalarini ulash uchun USB 2.0 ulagichi (Media pleer rejimida ishlaydi).
4. ANTI – antenna kirish qismi (75 Ohm).
5. ANT2 (SATELLITE) – suriy yo'ldosh antenasi uchun kirish qismi.
6. DIGITAL AUDIO OUT – koaksiyal raqamli ovoz chiqishi.
7. AV – Televizioning kirish ulagichlari kompozit tashqi signal ulanganda turti xil tashqi manbalarning chap/o'ng audio kanallarini ulash uchun mini AV ulagichi qo'llaniladi (3,5 mm - 3xRCA adapteri kerak).
8. COMMON INTERFACE – CAM modulini ulash uchun slot.
9. - eshitish vositasi ulagichi.
10. - quvvatni yoqish/o'chirish tugmasi.

ESLATMA: kirish/chiqish ulanishlarining imkoniyatlari mahsulotning o'ziga xos modeliga qarab farq qilishi mumkin.

ISHLATISHNI BOSHlash

Masofadan boshqarish puttidan foydalanish

- Masofadan boshqarish putti televizordagi masofadan boshqarish datchigiga (BD) yo'natiring. Pult va datchik (BD) o'rtasida biron bir narsa bo'lsa, masofadan boshqarish putti ishlamasligi mumkin.
- Yorqin yoritilgan xonada televizorni ishlatinganda, infraqizil datchik BD sensori to'g'ri ishlamasligi mumkin.
- BD puttidan foydalanish uchun tavsiya etilgan maksimal samarali masofa taxminan 7 metrni tashkil qiladi.

Batareyalarni almashtirish

Batareyalarni o'z vaqtida almashtiring. BD pulti ishlashi uchun batareyalarni ko'rsatmalarga muvofiq o'rnatning.

DIQQAT! Batareyalarni noto'g'ri o'rnatishda portlashi mumkin. Batareyalarni faqat bir xil yoki shunga o'xshash turdagi batareyalar bilan almashtiring

Batareyalarni boshqarish paneliga o'rnatish

1. Masofadan boshqarish putining orga tomonidagi qopqoqni oching.
2. Ikkita AAA batareyasini o'rnatning. Batareyalarning «+» va «-» bo'lim ichidagi ko'rsatgichlarga mos kelishiga ishonch hosil qiling.
3. Qopqoqni yoping.

Televizorni yoqish va o'chirish

- Televizorni yoqish
Televizorni elektr manbaiga ulang. Agar televizorda quvvat manbai bo'lsa, avval uni yoqing. Kutish rejimida televizorni yoqish uchun masofadan boshqarish putidagi quvvat tugmasini bosing.
- Televizorni o'chirish
Kutish rejimini yoqish uchun masofadan boshqarish putidagi quvvat tugmasini bosing. Televizorni kutish rejimida uzoq vaqt qoldirmang. Quvvat simini ajratishni tavsiya etamiz.

ESLATMA:

Elektr quvvati vaqti-vaqti bilan o'chirilgan bo'lsa, elektr ta'minoti tiklanganidan keyin televizor avtomatik ravishda kutish rejimiga qaytadi. Televizordan normal foydalanishni ta'minlash uchun tez-tez o'chirish va yoqish taqiqlanadi, shuning uchun elektr quvvati tasodifiy o'chgan holda, elektr simini rozetkadan chiqarish tavsiya etiladi.

MASOFADAN BOSHQARISH PULTI (MB)



ESLATMA:

Masofadan boshqarish pulti tugmalari foydalanuvchi qo'llanmasidagi rasmdan farg qilishi mumkin.

Boshlang'ich sozlamalari

1. Televizorni rozetkaga ulang va televizorning tanasi yoki masofadan boshqarish putidagi O quvvat tugmasini bosing. Televizor yuklanishini kuting va ekranda salomlashish paydo bo'ladi. Keyin pultda OK ni bosing.

2. Foydalanuvchi shartnomasini o'qing va masofadan boshqarish putidagi OK ni bosing.
3. Televizorning Internetga qanday ulanishini tanlang: Wi-Fi yoki mahalliy tarmoq orqali. Agar simsiz tarmoq ishlatilsa, uni ro'yxatda toping, masofadan boshqarish putidagi OK ni bosing va tarmoq parolini kiriting. Mahalliy tarmoqqa ulanish uchun LAN simini ulang va Mahalliy tarmoqni tanlang. Agar siz televizorni internetga ulashni xohlamasangiz, O'tish tugmasini bosing – masofadan boshqarish putining ulanish boshqichiga o'tadi (7-bandga qarang). E'tibor bering, internetsiz siz tarmoqdan televizor va videolarni tomosha qila olmaysiz, bundan tashqari, televizor dasturii ta'minotni yangilamaydi.
4. Televizor internetdagi dasturii ta'minot yangilanishlarini qidirishni boshlaydi. Operatsiya tugashini kuting.
5. Yandex ekkauzingizga kiring:
 - Agar Sizing smartfoningizda Yandex ilovasi bo'lsa va siz unga ruxsat bersangiz, uni oching, qidiruv maydonchasida kamera belgisini bosing va televizor ekranidan QR kodini skanerlang.
 - Agar sizda Yandex ilovasi bo'lmasa, internetga ulangan har qanday kompyuterda, telefonda yoki planshetda brazuerni oching va manzil satriga yandex.ru/activate ni kiriting, agar saytda avtorizatsiya so'rovi ko'rsatilsa-ekkauntingizga kiring. Keyin televizor ekranidan kodni kiriting va Kirish-ni bosing.
- Agar Yandex hisobiga kirish uchun ikki faktorli autentifikatsiyadan foydalanasangiz, Yandex.Kalit ilovasini oching va QR kodini televizor ekranidan skanerlang.
6. Avtorizatsiya tugashini kuting va masofadan boshqarish putidagi OK ni bosing.
7. Ekranda masofadan boshqarish pultini televizorga Bluetooth orqali ulash uchun so'rov ko'rsatiladi. Ulanishni boshlash uchun bir vaqtning o'zida masofadan boshqarish putidagi ovoz balandligini pasaytirish va ko'tarish tugmachalarini bosing va indikator yongunicha ushlab turing. Ulanish tugagach, televizorning asosiy ekrani ochiladi.

ASOSIY EKРАН

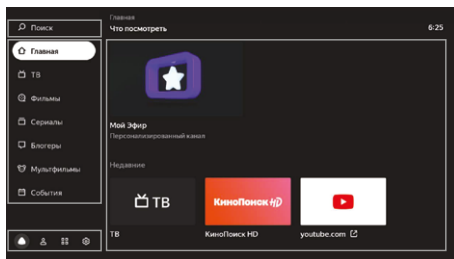

Qidiruv - internetda videoni topish uchun tanlang.

Bosh sahifa - sizga shaxsan tavsiya etilgan telekanallar va videolar. Video va dasturlarni qanchalik ko'p tomosha qilsangiz, tavsiyalar shunchalik aniq bo'ladi.

Bundan tashqari, ushbu bo'limda siz «Mening Efirim» — sizning qiziqishlaringizni hisobga olgan dastur yaratilgan kanalni yoqishingiz mumkin.

TV - analog va raqamli, kabel, sun'iy yo'l-dosh va televizordagi Internet-kanallar.

Filmlar - minglab filmlar-kino afsonalaridan, yangisiga va eksklyuzivlarga*.

Seriallar - eng zo'r rus va xorijiy seriallar*.

Blogerlar - YouTube dan rolilar.

Multifilmlar - multiseriyalar, qisqa metrajli va to'liq metrajli animatsion filmlar*.



- Televizordagi ilovalar («Ilovalarni qanday ishlatish» bo'limiga qarang).



- Televizor sozlamalari («Sozlash» bo'limiga qarang).



- Ekkauktarni boshqarish («Ekkaukt Qo'shish» bo'limiga qarang).

*Ko'rish uchun sizga Yandex.Plyus yoki Kino qidiruvi obunasi kerak. Amaldagi promo-kod yoki promo-period ham mos keladi.

SOZLASH

Masofadan boshqarish pultini yoki boshqa qurilmani Bluetooth orqali ulang

Agar siz birinchi marta yoqanda, masofadan boshqarish pultini va televizorni Bluetooth orqali ulanangiz, uni keyinroq bajaring – aks holda siz ovozi kirishdan foydalana olmaysiz. Bundan tashqari, siz klaviatura, sichqonchani, joystick yoki boshqa boshqaruv qurilmasini ulashingiz mumkin:

- Asosiy ekranga bosing Ⓜ, so'ngra qurilma Sozlamalari bo'limiga o'ting va Put va aksessuarlar guruhida qurilmani Qo'shish-ni tanlang.
- Qurilmani ulanish rejimiga o'tkazing. Agar masofadan boshqarish pultini bog'lasangiz, unda bir vaqtning o'zida ovoz balandligini pasaytirish va ko'tarish tugmachalarini bosing va indikator yonib ketguncha kuting.
- Televizor qurilmani aniqlashini va unga ulanishini kuting.

Sana va vaqtni o'zgartirish

- Televizorning asosiy ekranga bosing Ⓜ, keyin qurilma Sozlamalariga o'ting va Sana va vaqtni tanlang.
- Sozlamalarni o'zgartiring:
 - Sana va vaqtni Internet orqali avtomatik ravishda aniqlash uchun Sana va vaqtni avtomatik sozlash-ni bosing va Tarmoq vaqtidan foydalanish parametrini yoqing. Agar vaqt zonasini uchun vaqt ko'rsatilmasa, sana va vaqt sozlamalari menyusiga qayting, vaqt zonasini tanlang va mintaqangiz zonasini toping.
 - Sana yoki vaqt sozlamalarini qo'lida o'rnatmoqchi bo'lsangiz, Sana va vaqtni avtomatik sozlash-ni bosing va Tarmoq vaqtidan foydalanish parametrini o'chiring. Keyin sana va vaqt sozlamalari menyusiga o'ting va kerakli qiymatlarni o'rnatning.

Ekran sozlamalarini o'zgartirish

- Asosiy ekranga bosing Ⓜ va Rasmi tanlang.
- Sozlamalarni o'zgartiring:
 - Orqa yorug'lik. Ekraning yorqinligini o'zgartiradi.

- **Rasm rejimi.** Rasm rejimi. Yorqinlik, kontrast, tekislash va boshqa sozlamalar muayyan video turiga mos keladi. Ko'pincha ko'rgan narsangizga mos keladigan rejimni tanlang-masalan, sport dasturlari va videolar tomosha qilish uchun Sport rejimi mos keladi.
- **Rang harorati.** Rasmga tushadigan rangning harorati. Odatda, rasm standart yoki issiq rang harorati bilan eng yaxshi ko'rinadi, ammo tajriba qilish va o'zingiz yoqtirgan rang haroratini tanlang.
- **Shovqinni oldini qilish.** Agar siz ushbu parametрни yoqsangiz, televizor tasvirni avtomatik ravishda yaxshilashga harakat qiladi: shovqin va xiralikni olib tashlaydi. Agar siz odatda sifati videoni tomosha qilsangiz, shovqinni bosishni o'rtacha rejimga qo'yishingiz yoki umuman o'chirishingiz mumkin.
- **Rasm formati.** Ekraning asl nisbatlarini belgilaydi. Odatiy bo'lib, bu raqam 16:9 sifatida o'rnatiladi — bu ko'plab kanallar va videolar uchun mos keladi. Agar siz boshqa formatdagi videoni tomosha qilsangiz yoki rasmini kattalashtirishni xohlasangiz, ro'yxatdagi mos elementni tanlang.
- **MEMT.** Videoga ramkalar qo'shish orqali tasvirni yanada yumshoq va ravshan qiladi. Yaxshi sifati video uchun sozlamani ishlatish shart emas-siz uni o'chirib qo'yishingiz yoki o'rtacha ish rejimiga o'rnatishingiz mumkin.

Ovoz sozlamalarini o'zgartirish

- Televizorning asosiy ekraniga bosing  va Ovozni tanlang.
- Sozlamalarni o'zgartirg:
- **Tizim tovushlari.** Televizorni masofadan boshqarish pultidan buyruq tovushlari bilan birga bo'lishini xohlamasangiz, uni o'chiring (menyu bo'ylab harakatlarning, matn kiriting va hokazo).
- **Ovozni tenglashtirish.** Turli xil televizion kanallar va videolarining ovozlari tenglashtiradi — kanallarni almashtirganda ovoz juda baland yoki past bo'lmashligi uchun.
- **Hajimli ovoz.** Ovozni televizorning ikkita karnayida hajmli chiqaradigan tarzda ishlaydi.
- **Audio rejimi.** Muayyan video turiga mos keladigan ovoz sozlamalari. Ko'pincha ko'rgan narsangizga mos keladigan rejimni tanlang-masalan, Musiqia rejimi musiqa kliplarini tomosha qilish uchun mos keladi.
- **Raqamli audio chiqishi.** Raqamli yoki analog tovushni audio tizimiga uzatilishini aniqlaydi. Raqamli tovushni majburiy ravishda uzatish uchun PCM-ni tanlang, Auto-televizorning o'zi uzatiladigan ovoz turini aniqlaydi, va O'chirish-ni esa, tashqi qurilmaga raqamli ovoz chiqarishni xohlamasangiz qo'llaysiz. Ba'zi audio tizimlar raqamli tovushni qabul qila olmaydi. Bunday holda, raqamli audio chiqishni o'chirg yoki uni Auto rejimiga o'tkazing.

Kanallarni sozlash

Analog kanallarni topish

- Antennani va televizorni Antennani sozlash bo'limida ko'rsatilganidek ulang.
- Asosiy ekranga bosing , so'ngra Kanal sozlamalari bo'limiga o'ting va Analog TV-ni tanlang.
- Agar mavjud bo'lgan barcha kanallarni qo'shmog'chi bo'lsangiz, Kanallarni avtomatik sozlashga bosing. Kanalni qo'lda qo'shish uchun Dasturlarni qo'lda o'rnatishni bosing va kerakli kanal parametrlarini kiritishga bosing.



Raqamli kanallarni topish (antenna)

- Antennani va televizorni «Antennani ulash» bo'limida ko'rsatilganidek ulang.
- Agar televizor operatori dekodlash kartasi bilan kanallarga kirishni ta'minlansa, uni televizorning orqa tomonidagi COMMON INTERFACE slotiga joylashtiring.
- Asosiy ekranga bosing , so'ngra Kanallarni sozlash bo'limiga o'ting va Raqamli TVni tanlang (antenna).
- Mamlakat ro'yxatida mamlakatingizni toping.
- Kanallarni saqlash tartibini tanlang. LCN variantini yoqing, shunda kanallar televizor operatori tomonidan belgilangan tartibda saqlanadi va chastotada byurtma berishni xohlasangiz o'chirib qo'ying. Ushbu parametр faqat kanallarni avtomatik sozlashda ishlaydi.
- Agar mavjud bo'lgan barcha kanallarni qo'shmog'chi bo'lsangiz, Avtomatik sozlashni bosing. Kanalni qo'lda qo'shish uchun, Qo'lda sozlashni bosing va kerakli kanal parametrlarini kiriting.

Raqamli kanallarni topish (kabelli TV)

- Antennani va televizorni «Antennani ulash» bo'limida ko'rsatilganidek ulang.
- Agar televizor operatori dekodlash kartasi bilan kanallarga kirishni ta'minlansa, uni televizorning orqa tomonidagi COMMON INTERFACE slotiga joylashtiring.
- Asosiy ekranga bosing , so'ngra Kanallarni sozlash bo'limiga o'ting va Raqamli TVni tanlang (kabel).
- Mamlakat ro'yxatida mamlakatingizni toping.
- Agar mavjud bo'lgan barcha kanallarni qo'shmog'chi bo'lsangiz, Avtomatik sozlashni bosing. Kanalni qo'lda qo'shish uchun, Qo'lda sozlashni bosing va kerakli kanal parametrlarini kiriting.

Sun'iy yo'ldosh kanallarini topish

- Sun'iy yo'ldosh televideniyesi operatoridan sun'iy yo'ldoshlarga ulanish uchun parametrlarni bilib oling:
 - Yo'ldoshlarning nomi, uzunlik yo'nalishi va burchaklari, guruhi (diapazon).
 - Sun'iy yo'ldosh transponderlarining xarakteristikalari: chastota, ma'lumotlar uzatish tezligi, kutuplikli.
 - O'z sun'iy yo'ldosh taretaklari, konvertorlar (LNB) va qayta qo'shish xarakteristikalari: konvertor turi, DiseqC protokoli versiyasi va qayta qo'shish uchun signal ohangi vaqayta qo'shish Toneburst texnologiyasini qo'llab-quvvatlaydimi.
- Sun'iy yo'ldosh antennasinasi va televizorni «Antennani ulash» bo'limida ko'rsatilganidek ulang.
- Agar televizor operatori dekodlash kartasi bilan kanallarga kirishni ta'minlansa, uni televizorning orqa tomonidagi COMMON INTERFACE slotiga joylashtiring. Karta haqida ko'proq ma'lumotni «C»shartli kirish kartasini ulash» bo'limida topishingiz mumkin.
- Asosiy ekranga bosing , so'ngra Kanal sozlamalari bo'limiga o'ting va Sun'iy yo'ldosh TV-ni tanlang.
- Antenna o'rnatilgan har bir sun'iy yo'ldoshning parametrlari to'g'riligini tekshiring: ro'yxatdagi sun'iy yo'ldoshni toping, so'ng OK tugmasini bosing va ushlab turing. Unda Tahrirlashni tanlang. Agar kerakli sun'iy yo'ldosh ro'yxatda bo'lmasa, sun'iy yo'ldosh ro'yxatining yuqori qismida sun'iy yo'ldosh parametrlarini bosing  va belgilang.

- Sun'iy yo'ldoshni tanlang, Transponder ro'yxatiga o'ting va antenna qabul qiladigan signallarni qabul qiluvchi yo'ldoshlarni toping. Har bir transponderning parametrlari to'g'riligini tekshiring: uni tanlang, so'ng pultda OK tugmasini bosing va ushlab turing — tushadigan menyuni ochiladi. Unda Tahrirlashni tanlang.
- Sun'iy yo'ldoshni tanlang, Skanerlash parametри ro'yxatiga o'ting va qayta qo'shish va konverter sozlamalarini belgilang.
- Qidirishni boshlash tugmasini bosing va qidiruv parametrlarini o'rnatig:
 - **Qidiruv turi.** To'g'ri transponderlar mavjud bo'lsa, Tarmoq qidiruvini tanlang-televizor ularni tezda so'roq qiladi va kanallar ro'yxatini tuzadi. Agar Transponder parametrlarining to'g'riligiga ishonchingiz komil bo'lmasa, Ko'rmas skaner qidiruvdan foydalaning-televizor sun'iy yo'ldoshlarining barcha chastota diapazonini tekshiradi va transponderlar va kanallarni mustaqil ravishda aniqlaydi.
 - **Kanal turi.** Agar televizor faqat bepul kanallarni saqlashini istasangiz, Ozod kanallarni tanlang. Pulli va bepul kanallarni saqlash uchun Barcha kanallarni belgilang.
 - **Xizmat turi.** Qaysi turdagi kanallarni saqlash kerakligini ko'rsating: televizion (DTV), radio yoki barchasi.
- Qidiruvni boshlash tugmasini bosing va sun'iy yo'ldoshlarni tekshirishni kuting. Bu yarim soatgacha davom etishi mumkin.

Sevimli kanallarni qo'shish

- Tanlangan kanallar Sevimlilar guruhida kanallar ro'yxatida ko'rsatiladi-ularni tezda topish mumkin.
- Kanalni qo'shish uchun:
- Televizorning asosiy ekranida TVni bosing.
 - Kanalni tanlang, keyin pultda OK tugmani bosib turing, kanal nomi yonida  belgisi paydo bo'lguncha.

Bolalar rejimini yoqing

- Televizorning asosiy ekraniga bosing , keyin Qurilma sozlamalari-ga o'ting va Ota-ona nazorati-ni tanlang.
- Kirish kodini kiriting—uni bolalar bilmasdan ota-ona nazorati sozlamalarini o'zgartira olmaydi.
- Qidiruvdagi filtrlash darajasini va yosh reytingini cheklashni tanlang.
- Keyingi safar Ota-ona nazorati menyusini ochishga harakat qilsangiz, televizor joriy PIN-kodni so'raydi. Agar siz uni unutilib qo'ysangiz va besh marta noto'g'ri kiritgan bo'lsangiz, televizor kodni tiklashni taklif qiladi. Master PIN-0000 ni kiriting va keyin yangi kodni o'rnatig.

Internetga qayta ulanish

- Agar televizor kabel orqali internetga ulangan bo'lsa, uni ajratib oling va «Tashqi qurilmalarni ulash» bo'limida yozilganidek qayta ulang.
- Televizorni Wi-Fi-ga qayta ulash uchun:
- LAN kabelini ulagichidan chiqarib oling, agar siz u orqali internetga ulangan bo'lsangiz.
 - Asosiy ekranga bosing , keyin Tarmoqni tanlang.

- Agar televizorni paroli o'zgartgan tarmoqqa qayta ulashni istasangiz, avval uni o'chirib tashlang. Buning uchun mavjud bo'lgan ro'yxatdagi tarmoqni tanlang va Ushbu tarmoqni o'chirishga bosing.
- Mavjud tarmoqlar ro'yxatida kerakli narsani toping va undan parolni kiriting.

Ekkaunt qo'shish

Agar siz oilangiz bilan televizordan foydalansangiz, yaqinlaringizning ekkauntlarini televizorga qo'shing. Siz ekkauntlarini almashirishingiz mumkin: ko'rish tarixi aralashmaydi, shuning uchun har bir oila a'zosi uchun filmlar, teleanallar va videolarning tavsiyalari aniqroq bo'ladi.

Ekkaunni qo'shish uchun asosiy ekranga bosing , Foydalanuvchini qo'shishni tanlang va televizordagi ko'rsatmalarga amal qiling. Qo'shilgan ekkaunt avtomatik ravishda faol bo'ladi-tavsiyalar egasining afzalliklarini hisobga olgan holda tanlanadi, uning obunasi Plus yoki Kino qidiruvi ham ishlatiladi.

Agar televizorda biron bir ekkaunt kerak bo'lmasa, undan chiqing: televizorning asosiy ekranida bosing , ekkauntni tanlang va Ekkauntдан chiqish-ni bosing.

Dasturiy ta'minotni yangilash

Televizor avtomatik ravishda yangilanishlarni tekshiradi va ularni o'rnatadi. Agar siz hozirgi dasturiy ta'minotni ko'rishni xohsangiz yoki uni yangilashingiz kerak bo'lsa:

- Televizorning asosiy ekraniga bosing , so'ngra Qurilma sozlamalari - ga o'ting.
- Qurilma haqida tanlang. Dasturiy ta'minot - ning joriy versiyasi Yig'ish punktida ko'rsatiladi. Dasturiy ta'minot-ni yangilash uchun Tizim yangilanishini bosing.

Sozlamalarni tiklash

Televizorning asosiy ekraniga bosing, keyin Qurilma sozlamalari bo'limiga o'ting. Saqlash va tiklashni tanlang. Zovad sozlamalarini bosing, operatsiyani tasdiqlang va sozlamalarni tiklashni kuting. Keyin televizorni qayta sozlang.



Boshqa sozlamalar

Boshqa televizor sozlamalari haqida yandex.ru/support/smart-tv saytdagi ma'lumotdan o'qing.

Teleanallar, filmlar, seriallar va videolarni tomosha qilish

Ushbu televizorni kabelli sun'iy yo'l-dosh yoki analog televizorga ulash shart emas: o'nlab Internet-teleanallarining ko'rsatuvlari allaqachon mavjud. Agar sizda Yandex.Plyus obunasi yoki Kino qidiruvi bo'lsa, tanlov faqat teleanallar bilan chegaralanib qolmaydi — kino qidirish kutubxonasidan film yoki serialni tanlashingiz mumkin.

Teledastur, film, serial, video blogger roligi yoki multfilmni yoqish uchun ekraning chap tomonidagi kerakli menyuni bo'limini tanlang. Agar nimani ko'rishni bilmasangiz, Asosiy-sizga tavsiya etilgan videoni to'playdi.

Videoni Kino qidiruvida yoki tarmoq orqali qidirib

Internetdan yoki Kino qidirish kutubxonasidan filmni topish uchun, ekranning chap tomonidagi Menyuda Qidiruvni tanlang va video yozuv nomini yozing.

Bundan tashqari, nomni aytish mumkin. Buning uchun masofadan boshqarish putlidagi tugmachani bosing va nima topish kerakligini aytib. Ovozli kirish faqat masofadan boshqarish putlidagi televizorga Bluetooth orqali ulangan bo'lsa ishlaydi («Masofadan boshqarish putlini yoki boshqa qurilmani Bluetooth orqali ulang» bo'limiga qarang).

Videoni tashqi qurilmadan tomosha qilish

- Televizor va qurilmani «Tashqi qurilmalarni ulash» bo'limida ko'rsatilganidek ulang.
- Masofadan boshqarish putlidagi tugmachani bosing , keyin signal manbalari ro'yxatida qurilma ulangan manbani toping.

*Filmlar va seriallar uchun Yandex.Plyus yoki Kino qidiruvi obunasi kerak. Amaldagi promo-period yoki promo-kod ham keladi. Internetdan teledasturlar va videolarni bepul tomosha qilish mumkin.

Media fayllarini USB media-dan tomosha qilish

Televizor USB-ni qo'llab-quvvatlaydi:

- NTFS fayl tizimi bilan 2 TB gacha bo'lgan qiymatda;
- FAT32 fayl tizimi bilan 128 Gbaytgacha bo'lgan qiymatda;
- FAT16 fayl tizimi bilan 2 Gbaytgacha bo'lgan qiymatda.

Eslatma. Televizor ba'zi tashqi USB qurilmalari bilan mos kelmasligi mumkin. Bundan tashqari, alohida USB qurilmalari - tashqi, qo'shimcha quvvat ulanishini talab qiladi.

Quyidagi formatdagi media fayllarini ko'rishingiz mumkin:

Rasmlar - PNG, JPEG, BMP.

Musiq - AAC, MP3 (32-320 kbit/s). Televizor muallifni va trekning nomini, shuningdek boshqa ma'lumotlarni to'g'ri ko'rsatishi uchun MP3 faylidagi metadata ID3v2.4 formatida va UTF-8 kodlashda bo'lishi kerak.

Video - AVI, TS, VOB, MPG (MPEG-2), MP4, MKV.

Subtitrlar - SRT (Unicode). Subtitrlarni to'g'ri o'qish uchun SRT fayli video bilan bir xil katalogda saqlanishi kerak va ikkala faylning nomlari bir xil bo'lishi kerak. Bundan tashqari, subtitrlar matni Unicode formatiga kodlanganligiga ishonch hosil qiling.

USB vositasini qanday qilib xavfsiz ulash haqida «Tashqi qurilmalarni ulash» bo'limida o'qing. Media faylni ko'rish uchun televizorning asosiy ekranida Mediaplayer dasturini bosing , va ishga tushiring. Unda kerakli faylni toping va oching — film, fotosurat yoki musiqiy trek.

Ovozni tashqi audio yoki eshitish vositasiga uzatish

Kabelli audio yoki eshitish vositasidan televizorning orqa tomonidagi ulagichga ulang. Ovoz tizimi DIGITAL AUDIO OUT ulagichiga, mingarinutuz - 3,5 mm audio ulagichiga kiritilgan. Ovoz ulangan qurilma orqali darhol chiqarila boshlaydi.

«Tashqi qurilmalarni ulash» bo'limida batafsil o'qing.

Ilovalarni qanday ishlatish kerak

Televizorda siz uchinni tomon dasturlarini ishga tushirishingiz mumkin: brauzerlar, mediaplayerlar, onlayn kinoteatrlar va boshqalar. Ulardan ba'zilari oldindan o'rnatilgan, boshqalari dastur do'konidan televizorga o'rnatilishi mumkin.

Ilovani ishga tushirish uchun televizorning asosiy ekranini bosing , so'ngra kerakli dasturini tanlang. Agar u allaqachon o'rnatilgan bo'lsa, uni ishga tushirishni kuting. Agar ilova hali o'rnatilmagan bo'lsa, O'rnatishni bosing.

Tasvirni smartfon yoki planshetdan uzatish

Televizorning asosiy ekranida Screen Mirroring dasturini bosing , va ishga tushiring. Keyin smartfon yoki planshetda efir funksiyasini yoqing va mavjud qurilmalar ro'yxatidan televizorni tanlang.

Ekranni takrorlash haqida ko'proq ma'lumot olish uchun smartfon yoki planshetingiz uchun hujjatlarini o'qing.

Televizorni qayta yoqing yoki o'chiring

Masofadan boshqarish putlidagi yoki televizor korpusidagi o'chirish tugmasini bosing va ushlab turing. Ekkranda o'chirish va qayta ishga tushirish buyruqlari ko'rsatiladi-keraklisini tanlang.

5. MUAMMOLARNI BARTARAF ETISH BO'YICHA QO'LLANMA

Muammolarni bartaraf etish

Agar televizor ishlamay qolsa, uni o'chirib, yana yoqing. Muammolarni bartaraf etish uchun quyidagi jadvaldan ham foydalanishingiz mumkin. Agar nosozlik yo'qolmasa, texnik mutaxassislardan yordam so'rang.

MUAMMO	ECHIMI
Televizor yoqilmaydi (kutish nuri yonmaydi)	Televizorning quvvat simini 220-240V -50/60 Hz AC tarmog'iga ulashning to'g'riligini tekshiring. Elektr rozetkasida kuchlanish mavjudligini tekshiring. Televizorning quvvat simini elektr rozetkasidan ajratib oling va 2-3 daqiqadan so'ng uni qayta ulang. Masofadan boshqarish putlining ishlashini tekshiring
Televizion signalni qabul qilish yo'q	Televizor sozlamalarining to'g'riligini tekshiring. Boshqa televizion kanalgacha sozlang. Televizion antenadan kabel ulanishning to'g'riligini tekshiring. Televizion antenaning ishlamay qolishi yoki uzatish stantsiyasidan vaqtinchalik signal yo'qligi mumkin
Hech qanday ovoz yo'q	Ovoz balandligini sozlashni tekshiring. Ovoz tugma bilan o'chirilmaganligini tekshiring. Kanal sozlamalarida ovoz tizimini tanlashning to'g'riligini tekshiring. Ovoz sozlamalarida o'rnatishning to'g'riligini tekshiring
Rasm rangi to'g'ri uzatilishini buzilishi	Kanal sozlamalarida rang tizimini tanlashning to'g'riligini tekshiring. Rasm sozlamalarida sozlamalarni to'g'ri tanlashni tekshiring. Uzatish stantsiyasidan signal zaif yoki shovqin bilan bo'lishi mumkin, boshqa kanalgacha qayta o'rnatiladi
Televizor masofadan boshqarish putlidagi boshqarilmaydi	MBP quvvat manbai uchun bo'linnmani o'chib, batareyalarni yangilari bilan almashiring. MBP uzatuvchini to'g'ridan-to'g'ri televizoring old qismidagi masofadan boshqarish moslamasiga (sensorga) yo'naltiring. MBP va qabul qilgich (sensor) o'rtasida hech qanday to'siq bo'lmasligi kerak (mebel qismlari va boshqalar). MBP va qabul qilgich (sensor) MB o'rtasidagi massa 5 metrdan oshmasligi kerak va xavfliy perpendikulyardan og'ish burchagi 20 darajadan oshmasligi kerak
PC-HDMI rejimida rasm millitlaydi yoki chiziqlar paydo bo'ladi	Kompyuter o'rnatishi noto'g'ri tanlangan. Xavfsiz kompyuter yulaksh rejimida to'g'ri monitor parametrlarini tanlang

Ekkranda alohida sobit kichik nuqtalar (piksetlar) mavjud	Televizorda yuqori aniqlikdagi suyuq kristalli matritsa ishlatiladi. Matritsalarini ishlab chiqarishning zamonaviy texnologiyasi tasvirning umumiy idrokini buzmaydigan tasviridagi alohida kichik g'orung' yoki rangli nuqta (pikset) paydo bo'lishiga imkon beradi. Barcha matritsalar ishlab chiqarish sharoitida tekshiriladi va ushbu mahsulot guruh uchun standartlar talablariga javob beradi
USB interfeysi ishlamaydi	USB-kartani (tashqi USB qurilmasi) televizorning USB interfeysidan ajratib oling. Ulagichlarni diqqat bilan ulab, qayta ulang
Tashqi USB qurilmasi bilan ba'zi fayllarni o'qish yo'q	Televizorning USB interfeysi bilan o'qish uchun fayl turlari spetsifikatsiyaga mos kelsin kerak. Televizorning ushbu turdagi fayllarni o'qish qobiliyatini qo'llab-quvvatlashiga ishonch hosil qiling («Media fayllarni USB-dan tomoshga qiling» bo'limiga qarang)
Televizorni tomoshga qilish paytida yoki o'chirishda chirillash yoki shovqin tovushlar	Harorat va namlikning o'zgarishi natijasida plastmassaning termal siqilishidan kelib chiqadigan xos tarqalgan hodisa. Televizor elektr jarjiralarining ishlash xususiyatlari tufayli chirillash, shovqin, sekin tovush chiqarishi mumkin. Bu nuqson deb hisoblanmaydi
Boshqaruv guruhlarning sekin ishlashi	Boshqarish buyrug'ini aniq bajarish uchun televizor prosessorini uni qayta ishlash uchun biron vaqt talab etadi. Televizorning bargqor ishlashi uchun turti xil boshqaruv guruhlari o'rtasida etarlicha pauza qiling. Bu televizorning ishlashiga ta'sir qilmaydi va nuqson emas
Onlayn videoni jiro etish kechiklashadi (sekimlashadi)	Jiro etilishi to'xtatib, 2-3 daqiqaga kutib, keyin ko'rishni davom eting. Ehtimol, Internet-provayderingiz uchun tarif rejasi noto'g'ri tanlangan. Ishlab chiqaruvchi tomonidan tavsiya etilgan tarif rejasiida kamida 10 Mbit/s tezlik bo'lishi kerak. Uy ruteriga ulangan qo'shimcha simsiz qurilmalar ishlashni kamaytirishi mumkin. Routing parametrlari va sozlamalarini tekshiring, agar noto'g'ri bo'lsa, uni almashtiring
O'rnatilgan uchinchi tomon dasturlaridan biri ishlamaydi (ovozsiz ishlaydi yoki boshqa shartlarga ega)	Ehtimol, muammo dasturning o'zi (dastur) bilan bog'liq. Uni keyinroq ishga tushirishga harakat qiling yoki uni yaratgan kompaniyaning qo'llab-quvvatlash xizmatiga murojaat qiling. Ishlab chiqaruvchi uchinchi tomon dasturlarining ishlashi uchun javobgar emas
Simsiz sichqoncha ishlamaydi (boshqarilmaydi)	Yangi qurilmani o'rnatish yoki eski simsiz sichqonchada quvvat batareyasini almashtiring. Simsiz sichqoncha va uning qabul qiluvchisi (USB ulagichlaridan biriga, televizorga ulangan to'plamdan) o'rtasida tashqi to'siqchalar yuqoriga va to'g'ridan-to'g'ri ko'rinishiga ega ekanligiga ishonch hosil qiling. Agar kerak bo'lsa, simsiz sichqonchani almashtiring
Ichki menyuyu yo'q, boshqaruv muvaffaqiyatsiz bo'ldi	Televizorni rozetkadan o'chirib, bir daqiqaga kutib turing va yana yoqing. Zavod sozlamalarini tiklash («Sozlamalarini tiklash» bo'limiga qarang)
Yandex ekkavuntidan Login yoki parolni unutmidi	Yandex.Pasportlar yordamidagi tavsiyalardan foydalaning: yandex.ru/support/passport/troubleshooting/
Yandex.Plyus yoki Kino qidiruvi obunasi bilan bog'liq muammolar	Agar Yandex.Plus obunangiz bo'lsa, - saytdagi tavsiyalarni o'rganing yandex.ru/support/plus/troubleshooting.html. Obuna haqida HD Kino qidiruvi yandex.ru/support/kinopoisik/subscription-kinopoisik.html oqishingiz mumkin

Internetga ulanish muammolari	<ul style="list-style-type: none"> Provayder tomonidan hech qanday aloqa muammasi yoqligiga ishonch hosil qiling: <ul style="list-style-type: none"> Yandex.ru sayтини ochishga harakat qiling smartfon yoki kompyuterdagi. Agar kirish imkoni bo'lmasa, ruterini qayta ishlash tushiring. Agar bu yordam bermasa, provayderga murojaat qiling. Televizoringizni mobil internetga smartfoningizning Wi-Fi orqali ulang. Agar televizor mobil Internet orqali ulansa va bargqor ishlayotgan bo'lsa, Wi-Fi orqali ulanish muammasi provayder tomonida bo'lishi mumkin. Televizorning ishlashi uchun Wi-Fi ulanishi bargqor bo'lishi kerak. Smartfonni televizorning yoniga qo'yib va u qanday aloqa darajasini ko'rsatadi. Agar bo'linishlar yarmidan kam bo'lsa, televizorni ruteriga yaqinroq joylashtiring yoki kabel bilan ulang («Internetga qayta ulanish» bo'limiga qarang). Televizorni qayta yoqing («Televizorni qayta yoqing yoki o'chirib» bo'limiga qarang). Internetga ulanishni qayta sozlang («Internetga qayta ulanish» bo'limiga qarang).
-------------------------------	------------------------------------------------------------------------------------------------------------------------------------------------------------------------------------------------------------------------------------------------------------------------------------------------------------------------------------------------------------------------------------------------------------------------------------------------------------------------------------------------------------------------------------------------------------------------------------------------------------------------------------------------------------------------------------------------------------------------------------------------------------------------------------------------------------------------------------------------------------------------------------------------------------------------------------------------------------------------------------------------------------------------------------------------------------------------------------------------------------------------------

Ogohlantirish: ekrandagi tasvir uzoq vaqt davomida o'zgarimasligiga yo'l qo'ymang. Harakatsiz yuqori kontrastli rasm ekranda «soya» qoldirishi mumkin. Odatda, «soya» o'chirilganda asta-sekin yoqladi, ammo kelajakda u yana paydo bo'lishi mumkin. Bunday nosozlik kafolati ish emas.

6. QURILMANI PARVARISH QILISH

Ehtiyotkorlik bilan va muntazam tozalash sizning yangi televizoringizning hayotini uzaytiradi va sizni mumkin bo'lgan nosozliklardan xalos qiladi. Har qanday tozalashni boshlashdan oldin quvvatni o'chirib va quvvat simini ajratib oling. Qurilmani faqat quruq mato bilan tozalang.

7. TEXNIK XARAKTERISTIKALAR

Model	CT-8585
Soffiyalpi vazn(kg)	38.2/54.9
Kronshteyn VESA turi	600x400/MB
Faol ekran hajmi	85"
Tomonlar nisbati	16:9
Ruxsat	3840x2160
Yangilash tezligi (Hz)	60
Yorqinlik (turi: kd/m ²) (nit)	400
Kontrast darajasi (standart)	5000:1
Ko'rish burchagi (L/R)	170°/170°
Javob vaqti (TR+TF/TYPE) (ms)	8.5
Ranglar soni	1,07 G (8-bit+FRG)
Old panel	Cl, 2xUSB, 3xHDMI, EARPHONE

Pastki panel	LAN, AV, 2xRF, COAX
USB ulagichi	USB 2.0
Operatsion tizimi	Android 9.0 (Yandex OS)
CPU prosessor	Cortex A53x4 64 bit
GPU grafik prosessor	652 (ZEE) MC1
DDR xotira modul hajmi	1.5 Gb
Flash xotira (Gb)	8
Bluetooth	Ha
Wi-Fi	IEEE 802.11 b/g/n, 2T2R, 2.4G+5G
Internet	LAN RJ-45 10/100 mBit/s
Qabul qilish diapazoni	48.25 mHz - 863.25 mHz
Kirish qarshiligi	75Ω
Video standartlari	PAL, SECAM
Maks. kanallar soni	100
Raqamli tyunerlar	DVB-T/72/C/S/S2
Rasm rejimlari	Standart/Sport/Film/D'yin/Maxsus
3D-taroqsimon filtr	Ha
Dinamik shovqinini bosish	Ha
HDR	Ha
Muvozanat	Ha
Stereo	Yo'q
Ovoz rejimlari	Standart/Kino/Musiqqa/Yangiliklar/Sport/Joni
Dolby/dolby surround	Ha
Ekran menyusi titli	rus
Ko'p ekranli	Ha
Ilovani oldindan o'rnatish	Yo'q
Dasturiy ta'minotni yangilash	USB va internet
Uyqu taymeri	Ha
Ota-ona nazorati	Ha
Rang harorati	Issiq/sovuq/standart

ARC	Ha
CEC	Ha
Video kodeklari	HEVC/MPEG-2/MPEG-4(H264)/VC1/VP8/VP9/FLV/AV1
Ovoz kodeklari	MPEG-1/2 Layer 1, MPEG-1/2 Layer 2, MPEG-1/2/2.5 Layer 3, AAC (DD)
Rasm kodeklari	JPG, JPEG, BMP, PNG
Karnaylarning chiqish kuchi	2x10 W
Nominal kuchlanish	220-240 V -50/60 Hz
Nominal quvvat (v)	160
Kutish vaqti iste'moli	≤0.5 W
MB putli	ovozli boshqaruv bilan
Energiya samaradorligi klassi	

8. QURILMANI UTILIZATSİYALASH

Xizmat muddati tugaganidan keyin qurilma oddiy maishiy axlatdan alohida tashlanishi mumkin. Uni qayta ishlash uchun elektron qurilmalar va elektr jihozlarini qabul qilish uchun maxsus joyga topshirish mumkin.

9. SERTIFIKATLASH HAQIDA MA'LUMOT, KAFOLAT MAJBURIYATLARI

Mahsulot «Iste'molchilar huquqlarini himoya qilish to'g'risida»gi qonunga muvofiq sertifikatlangan. Ushbu qurilma Rossiya Federasiyasida elektr jihozlariga qo'llaniladigan barcha rasmiy milliy xavfsizlik standartlariga javob beradi. Rossiya Federasiyasining «Iste'molchilar huquqlarini himoya qilish to'g'risida» Federal Qonunining 2-moddasi 5-bandiga muvofiq ishlab chiqaruvchi tomonidan tashkil etilgan ushbu mahsulot uchun xizmat muddati oxirgi foydalanuvchiga agar mahsulot ushbu operatsion yo'riqnomaga qat'iy muvofiq ishlatilgan bo'lsa va amaldagi texnik standartlar sotilgan kundan boshlab 10 yilni tashkil etadi. Xizmat muddati tugagandan so'ng, qurilmaning keyingi ishlashi bo'yicha tavsiyalar uchun eng yaqin vakolati xizmat ko'rsatish markaziga murojaat qiling. Mahsulot ishlab chiqarilgan sana seriya raqamida ko'rsatiladi (2 va 3 belgilari - yil, 4 va 5 belgilari ishlab chiqarilgan oy). Agar sizda qurilmaga texnik xizmat ko'rsatish yoki uning nosozligi to'g'risida savollaringiz bo'lsa, TM CENTEK vakolati xizmat ko'rsatish markaziga murojaat qiling. Markazning manzili veb-saytda topish mumkin <https://centek.ru/servis>. Qo'llab-quvvatlash xizmati bilan aloqa qilish usullari: tel: +7 (988) 24-00-178, VK: vk.com/centek_krd. «Larina-servis» MCHJ umumiy xizmat ko'rsatish markazi, Krasnodar. Tel.: +7 (861) 991-05-42.

Mahsulotlar muvofiqlik sertifikatiga ega:

№ EA3C RU C-NC.HB62.B.00722/22 dan 19.07.2022 y.



10. ISHLAB CHIQRUVCHI, IMPORT QILUVCHI HAQIDA MA'LUMOT

Import qiluvchi: MCHJ «Larina-Electronics». Manzil: Rossiya, 350080, Krasnodar, Demusa ko'ch., 14. Tel.: +7 (861) 2-600-900.

HURMATLI FOYDALANUVCHI!

Barcha qurilmalar uchun kafolat muddati oxirgi iste'molchiga sotilgan kundan boshlab 36 oy. Ushbu kafolat kartasi bilan ishlab chiqaruvchi ushbu qurilmaning sog'ligini tasdiqlaydi va ishlab chiqaruvchining aybi bilan yuzaga kelgan barcha muammolarni bepul bartaraf etish majburiyatini oladi.

KAFOLAT XIZMATI SHARTLARI

1. Kafolat quyidagi ro'yxatga olish shartlariga muvofiq amal qiladi:

- ishlab chiqaruvchining asl kafolat talonini model nomi, uning seriya raqami, sotuv sanasi ko'rsatilgan holda to'g'ri va aniq to'ldirilsa, agar sotuvchi firma muhri va sotuvchi vakilining imzosi kafolat talonida, har bir olinadigan kuponda muhrlar, xaridorning imzosi bo'lsa.

Ishlab chiqaruvchi yuqorida ko'rsatilgan hujjatlar taqdim etilmagan taqdirda yoki ulardagi ma'lumotlar to'liq bo'lmagan, tushunsiz, ziddiyatli bo'lsa, kafolat xizmatidan voz kechish huquqini o'zida saqlab qoladi.

2. Kafolat quyidagi shartlar asosida amal qiladi:

- asbobdan foydalanish ko'rsatmalariga qat'iy muvofiq foydalanish;
- xavfsizlik qoidalarini va talablariga rioya qilish.

3. Kafolat davriy parvarishlash, tozalash, o'rnatish, jihozni egasining uyida sozlashni o'z ichiga olmaydi.

4. Kafolat qo'llanilmaydigan holatlar:

- mexanik shikastlanish;
- qurilmaning tabiiy eskirishi;
- foydalanish shartlariga rioya qilmastik yoki egasining noto'g'ri harakatlari;
- noto'g'ri o'rnatish, tashish;
- tabiiy ofatlar (chaqqoq, yong'in, suv toshqini va boshqalar), shuningdek sotuvchi va ishlab chiqaruvchidan mustaqil bo'lgan boshqa sabablar;
- qurilmaga begona narsalar, suyuqliklar, hasharotlar kirishi;
- ruxsatsiz shaxslar tomonidan tarkibiy o'zgarishlarni ta'mirlash yoki amalga oshirish;
- asbobdan professional maqsadlarda foydalanish (yuk maishiy foydalanish darajasidan yuqori), asbobi davlat texnik standartlariga mos kelmaydigan telekommunikatsiya va kabel tarmoqlariga ulash;
- agar ularni almashtirish dizayn bilan bog'liq bo'lsa va mahsulotni demontaj qilish bilan bog'liq bo'lmasa, quyidagi aksessuarlarning ishdan chiqishi:

a) masofadan boshqarish pulatlari, akkumulyatorli batareyalar, quvvat oluvchi vositalar (batareyalar), tashqi quvvat manbalari va zaryadlovchi qurilmalar;

b) sarf materiallari va aksessuarlar (qadoqlash, qopqoq, kamar, sumka, to'r, pichoq, shisha, plitalar, ushlagichlar, panjara, shishalar, shlanglar, quvvurtlar, cho'tkalar, nozullar, chang yig'uvchilar, filtrlar, hidni yutuvchilar);

- batareya bilan ishlaydigan asboblardan uchun-yaroqsiz yoki quvvati bitgat batareyalar bilan ishlash;

- akkumulyator bilan ishlaydigan qurilmalar uchun-batareyalarni zaryadlash va zaryadlash qoidalarining buzilishi natijasida yuzaga kelgan har qanday zarar.

5. Ushbu kafolat ishlab chiqaruvchi tomonidan amaldagi qonun hujjatlarida belgilangan iste'molchining huquqlaridan tashqari taqdim etiladi va ularni hech qanday tarzda cheklamaydi.

6. Ishlab chiqaruvchi TM CENTEK mahsulotlarining odamlarga, uy hayvonlariga, iste'molchi va/yoki boshqa uchinchi shaxslarning mol-mulkiga bevosita yoki bilvosita etkazilgan zarar uchun javobgar emas, agar bu qoidalar va ish sharoitlariga rioya qilmagan bo'lsa, mahsulotni o'rnatish natijasida yuzaga kelgan bo'lsa; iste'molchining va/yoki boshqa uchinchi shaxslarning qasddan va/yoki ehtiyotsiz harakatlari (harakatsizligi) shaxslar fors-majbor holatlari.

7. Xizmat ko'rsatish markaziga murojaat qilganda, mahsulotni qabul qilish faqat sof shaklda taqdim etiladi (qurilmada oziq-ovqat, chang va boshqa ifloslantiruvchi moddalar qoldiqlari bo'lmasligi kerak).

Ishlab chiqaruvchi qurilmaning dizayni va xususiyatlarini oldindan oqohlantirmasdan o'zgartirish huquqini o'zida saqlab qoladi.

CENTEK®

Талон действителен при наличии всех штампов и отметок /
Талон барлық мертабаңдар мен белгілер болған жағдайда жарамды /
Կտրոնը գործում է բոլոր դրոշմակնիքների և նշումների ատկայության դեպքում /
The coupon is valid in the presence of all stamps and marks /
Талон бардык штамптар жана белгілер болгондо жарактуу болот /
Kupon barcha markalar va belgilar mavjud boʻlganda amal qiladi

ФИРМА-ПРОДАВЕЦ / САТУШЫ ФИРМА /
ՀԻՐԱՎԱՃԱՆՈՂ / COMPANY-SELLER /
САТУУЧУ ФИРМА / КОМПАНИЯ-SOTUVCHI

ГАРАНТИЙНЫЙ ТАЛОН / КЕПИЛДІК ТАЛОНЫ /
ԵՎԱՏԻՆՎԱԾԱՆ ԿՏՐՈՆ / WARRANTY CARD /
КЕПИЛДИК КАРТАСЫ / KAFOLAT KARTASI

№

Юридический адрес фирмы-продавца / Сатушы фирманың заңды мекеме-жайы /
Վաճառող ընկերության իրավաբանական հասցեն /
The legal address of the seller's company / Сатуучу фирманын юридикалык дарегин /
Sotuvchining yuridik manzili

ВНИМАНИЕ! Пожалуйста, потребуйте от продавца полностью заполнить гарантийный талон и отрывные талоны / НАЗАР! Сатушыдан кепілдік талоны мен үзбелі талондарды толық толтыруды талап етіңіз / ՎՈՒՆԴՐՈՒԹՅՈՒՆ! Վաճառողից պահանջեք ամբողջով-թյամբ լրացնել երաշխիքային կտրոնները / ATTENTION! Please require the seller to fill out the warranty card and tear-off coupons in full / ԽՅՈՒՄԻ ԲՄՐԱՎՈՅՑ! Сатуучудан кепилдик талону жана жулунуп кеткен талондорду толугу менен толтуруу берүүсүн суранабыз / DIQQAT! Iltimos, sotuvchidan kafolatli kartani va yirtilib ketgan kuponlarni to'liq to'ldirishni talab qiling

МОДЕЛЬ / МОДЕЛІ / ՄՈՂԵԼ
MODEL / TYPU / MODEL

ДАТА ПРОДАЖИ / САТУ КҮНІ /
ՎԱՃԱՌՈՒ ՎԱՍՏԱԳԻՇ / DATE OF SALE /
САТУУ ДАТАСЫ / SOTISH SANASI

СЕРИЙНЫЙ НОМЕР / СЕРИЯЛЫҚ НӨМІРІ /
ՍԵՐԻԱԿԱՆ ՀԱՄԱՐԸ / SERIAL NUMBER /
СЕРИЯЛЫҚ НОМЕРИ / ISHLAB SHIQARISH RAQAMI

ФИРМА-ПРОДАВЕЦ / САТУШЫ ФИРМА /
ՀԻՐԱՎԱՃԱՆՈՂ / COMPANY-SELLER /
САТУУЧУ ФИРМА / КОМПАНИЯ-SOTUVCHI

ФИО И ТЕЛЕФОН ПОКУПАТЕЛЯ / САТЫП АЛУШЫНЫҢ АТЫ-ЖӨНІ ЖӘНЕ ТЕЛЕФОНЫ /
ԳՆՈՐԻ ԱՆՈՒՆ ԵՒ ՏԵԼԵՓՈՆԸ / BUYER'S FULL NAME AND PHONE NUMBER /
САТЫП АЛУУЧУНУН АТЫ-ЖӨНҮ ЖАНА ТЕЛЕФОНУ / XARIDORNING ISMI VA TELEFONI

ВИД РЕМОНТА / ЖӨНДЕУ ТҮРҮ / ՎԵՐԱՆՈՐԳԱՆ ՏԵՍԱԿԸ / TYPE OF REPAIR / ОҢДОО ТҮРҮ / ТАՄІRLASH ТҮРІ

ДАТА ПОСТУПЛЕНИЯ / КЕЛІП ТҮСКЕН КҮНІ / ԸՆԴՈՒՆԵԼՈՒԹՅԱՆ ԱՍՍԱԹԻՎԸ / DATE OF RECEIPT / КЕЛІП ТҮШКӨН КҮНҮ / QABUL QILINGAN SANА



М. П.

Blank area for repair details.

Blank area for receipt date.

ДАТА ВЫДАЧИ / БЕРІЛГЕН КҮНІ / ԹՈՂԱՐԿԱՆ ԱՍՍԱԹԻՎԸ / DATE OF ISSUE / БЕРІЛГЕН КҮНҮ / ՇԻՉԱՐԻԼԳԱՆ ՏԱՆԱ

Blank area for issue date.

Данные отрывные купоны заполняются представителем сервисного центра / Осы жырылмалы купондарды бұйымға жөндеу жүргізетін сервис орталығының өкілі толтырады / Հետևյալ կտրոնները լրացնում է ապրանքը վերանորոգող սպասարկվան կենտրոնի ներկայացուցիչը / Бул жырылган талондорду өкүл толтурат тейлөө борбору / These tear-off coupons are filled in by a representative of the service center / Ushbu kuponlar xizmat ko'rsatish markazi vakili tomonidan to'diriladi



ВИД РЕМОНТА / ЖӨНДЕУ ТҮРҮ / ՎԵՐԱՆՈՐԳԱՆ ՏԵՍԱԿԸ / TYPE OF REPAIR / ОҢДОО ТҮРҮ / ТАՄІRLASH ТҮРІ

ДАТА ПОСТУПЛЕНИЯ / КЕЛІП ТҮСКЕН КҮНІ / ԸՆԴՈՒՆԵԼՈՒԹՅԱՆ ԱՍՍԱԹԻՎԸ / DATE OF RECEIPT / КЕЛІП ТҮШКӨН КҮНҮ / QABUL QILINGAN SANА



М. П.

Blank area for repair details.

Blank area for receipt date.

ДАТА ВЫДАЧИ / БЕРІЛГЕН КҮНІ / ԹՈՂԱՐԿԱՆ ԱՍՍԱԹԻՎԸ / DATE OF ISSUE / БЕРІЛГЕН КҮНҮ / ՇԻՉԱՐԻԼԳԱՆ ՏԱՆԱ

Blank area for issue date.

ИЗДЕЛИЕ / БҮЙҮМ / ԱՊՐԱՆՔ
PRODUCT / BUYUM / MANSULOT

МОДЕЛЬ / МОДЕЛІ / ՄՈՂԵԼ
MODEL / TYPU / MODEL

ДАТА ПРОДАЖИ / САТУ ԿҮՆԻ /
ՎԱՃԱՌՔԻ ԱՍՍԱԹԻՎԸ / DATE OF SALE /
SATUY DATASY / SOTISH SANASI

СЕРИЙНЫЙ НОМЕР / СЕРИЯЛЫҚ НӨМІРІ /
ՍԵՐԻԱԿԱՆ ՀԱՄԱՐԸ / SERIAL NUMBER /
СЕРИЯЛЫҚ НОМЕРИ / ISHLAB SHIQARISH RAQAMI

ФИРМА-ПРОДАВЕЦ / САТУШЫ ФИРМА /
ՖԻՐՄԱ-ՎԱՃԱՌՐ / COMPANY-SELLER /
САТУУЧУ ФИРМА / KOMPANIYA-SOTUVCHI

М. П.

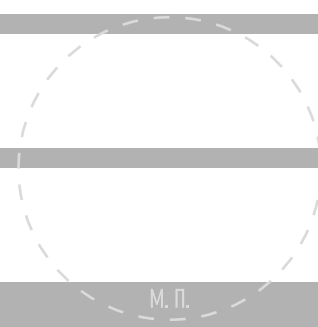

Данный отрывной купон заполняется представителем фирмы-продавца / Бул жыртылмалы купонды сатушы фирманың өкілі толтырады / Այս կտրոնը լրացվում է վաճառող ֆիրմայի կողմից /
This tear-off coupon is filled in by a representative of the seller / Бул айырма купонду сатуучу фирманын өкүлү толтурат / Ushbu yirtiq kupon sotuvchining vakili bilan to'ldiriladi

ИЗДЕЛИЕ / БҮЙҮМ / ԱՊՐԱՆՔ
PRODUCT / BUYUM / MANSULOT

МОДЕЛЬ / МОДЕЛІ / ՄՈՂԵԼ
MODEL / TYPU / MODEL

ДАТА ПРОДАЖИ / САТУ ԿҮՆԻ /
ՎԱՃԱՌՔԻ ԱՍՍԱԹԻՎԸ / DATE OF SALE /
SATUY DATASY / SOTISH SANASI

СЕРИЙНЫЙ НОМЕР / СЕРИЯЛЫҚ НӨМІРІ /
ՍԵՐԻԱԿԱՆ ՀԱՄԱՐԸ / SERIAL NUMBER /
СЕРИЯЛЫҚ НОМЕРИ / ISHLAB SHIQARISH RAQAMI

ФИРМА-ПРОДАВЕЦ / САТУШЫ ФИРМА /
ՖԻՐՄԱ-ՎԱՃԱՌՐ / COMPANY-SELLER /
САТУУЧУ ФИРМА / KOMPANIYA-SOTUVCHI

М. П.

