

GALAXY LINE

Руководство по эксплуатации
Пайдалану жөніндегі нұсқаулық

RUS

KAZ



Вентилятор напольный
Едендік желдеткіші

GL8116

EAC

Уважаемый покупатель!

Мы благодарим Вас за оказанное доверие и уверены, что Вы останетесь довольны покупкой. Техника GALAXY LINE разработана для создания атмосферы комфорта и уюта в Вашем доме.

Перед использованием прибора мы настоятельно рекомендуем Вам внимательно ознакомиться со всеми пунктами настоящего руководства по эксплуатации.

При покупке прибора необходимо удостовериться в его работоспособности, отсутствии механических повреждений, проверить комплектацию и наличие штампа торгующей организации, даты продажи и подписи продавца с номером модели и серийным номером, точно соответствующим серийному номеру на корпусе прибора.

Құрметті сатып алушы!

Біз Сізге артқан сеніміңіз үшін алғысымызды айтамыз және Сіздің сатып алған техникаңызға көңіліңіз толатындығына сенімдіміз. GALAXY LINE техникасы Сіздің үйіңізде жайлылық атмосферасы мен қолайлылықты орнату үшін жасалған.

Құралды қолдану алдында біз Сізге аталған пайдалану жөніндегі нұсқаулықтың барлық тармақтарымен мұқият танысып шығуды ұсынамыз.

Құралды сатып алу кезінде оның жұмысқа қабілеттілігіне, механикалық бұлінулердің жоқтығына көз жеткізу, сонымен қатар, сатушы ұйым мөртабанының бар екендігін, сатылған күнін және сатушының қолтаңбасын, құралдың корпусындағы сериялық нөмірге дәл сәйкес келетін үлгінің нөмірі мен сериялық нөмірін және жиынтығын тексеру қажет.

СОДЕРЖАНИЕ

1 Общие указания	4
2 Технические требования	4
3 Комплектность	5
4 Требования безопасности	5
5 Функциональные элементы электроприбора	8
6 Подготовка к работе	9
7 Порядок работы	9
8 Техническое обслуживание	11
9 Правила хранения	11
10 Срок службы	12
11 Возможные неисправности и методы их устранения	13
12 Гарантии изготовителя	13
13 Прочая информация	14

МАЗМУНЫ

1 Жалпы деректер	15
2 Техникалық талаптар	15
3 Жиынтықтылық	16
4 Қауіпсіздік талаптары	16
5 Электр құралының атқарымдық элементтері	19
6 Жұмысқа дайындау	20
7 Жұмыс тәртібі	20
8 Техникалық қызмет көрсету	22
9 Сақтау ережесі	22
10 Қызметтік мерзімі	23
11 Ықтимал ақаулықтар және оларды жою әдістері	23
12 Дайындаушының кепілдемесі	24
13 Өзге ақпарат	26

1 ОБЩИЕ УКАЗАНИЯ

Вентилятор напольный GALAXY LINE GL8116 (далее по тексту – вентилятор, прибор, электроприбор, изделие) – предназначен для охлаждения помещений в жаркое время года. Вентилятор имеет 3 скорости потока воздуха, 2 режима работы (обычный и естественный ветер), удобный LED-дисплей с отображением температуры в помещении, таймер на 12 часов и пульт дистанционного управления. Корпус вентилятора свободно вращается на 70° во время работы, благодаря чему прохладный воздух будет равномерно распространяться по комнате. Вентилятор также обладает функцией охлаждения и функцией увлажнения воздуха в помещении и оснащен резервуаром для воды и льда. Устойчивая конструкция и низкий уровень шума обеспечивают безопасную и комфортную эксплуатацию.

EAES Данный прибор соответствует требованиям:

Технического регламента Таможенного союза ТР ТС 004/2011 «О безопасности низковольтного оборудования», утвержденного Решением Комиссии Таможенного союза от 16 августа 2011 г. №768;

Технического регламента Таможенного союза ТР ТС 020/2011 «Электромагнитная совместимость технических средств», утвержденного Решением Комиссии Таможенного союза от 9 декабря 2011г. №879;

Технического регламента Евразийского экономического союза ТР ЕАЭС 037/2016 «Об ограничении применения опасных веществ в изделиях электротехники и радиоэлектроники», утвержденного решением Совета Евразийской экономической комиссии от 18 октября 2016 г. № 113.

Храните руководство по эксплуатации в течение всего срока службы изделия.

Приобретенный вами прибор может иметь некоторые отличия от настоящего руководства, не влияющие на его эксплуатацию.

2 ТЕХНИЧЕСКИЕ ТРЕБОВАНИЯ

Таблица 1

Наименование параметра	Значение
Мощность	70 Вт
Номинальная частота	50 Гц
Номинальное напряжение	220-240 В ~
Уровень шума	50 дБ
Объем резервуара для воды	2,5 л
Элемент питания пульта управления	AAA - 2 шт. (в комплект не входят)
Длина шнура питания	150 см
Класс защиты от поражения электрическим током	II 

3 КОМПЛЕКТНОСТЬ

Таблица 2

Наименование	Количество
Вентилятор напольный	1 шт.
Пульт дистанционного управления (без элементов питания)	1 шт.
Руководство по эксплуатации	1 шт.
Емкость для льда	2 шт.
Левая часть основания	1 шт.
Правая часть основания	1 шт.
Винт	9 шт.
Силиконовый клапан	1 шт.
Потребительская тара	1 шт.

4 ТРЕБОВАНИЯ БЕЗОПАСНОСТИ

Безопасная и стабильная работа прибора гарантируется только при соблюдении следующих условий:

4.1 Запрещается погружать в воду и другие жидкости корпус изделия или его отдельные части.

4.2 Перед подключением изделия к сети электропитания необходимо убедиться, что параметры в сети соответствуют значениям, указанным в настоящем руководстве по эксплуатации.

4.3 При отключении изделия от сети следует держаться за вилку, а не за шнур питания.

4.4 Прибор не предназначен для использования лицами (включая детей) с пониженными физическими, сенсорными или умственными способностями или при отсутствии у них жизненного опыта или знаний, если они не находятся под присмотром или не проинструктированы об использовании прибора лицом, ответственным за их безопасность. Дети должны находиться под присмотром для недопущения игр с прибором. Не следует позволять детям контактировать с прибором, даже если он выключен и отключен от сети. Избегайте присутствия детей и животных рядом с работающим прибором.

4.5 Не используйте прибор для любых иных целей, кроме указанных в данном руководстве по эксплуатации. Эксплуатация, обслуживание и хранение изделия должны осуществляться строго в соответствии с данным руководством по эксплуатации.

4.6 Не используйте прибор, если есть риск возгорания или взрыва, например, вблизи легковоспламеняющихся жидкостей или газов.

4.7 Всегда отключайте прибор от сети электропитания, если он оставлен без присмотра и перед чисткой. Также прибор нужно отключить от сети в случае любых неполадок и после окончания работы.

- 4.8 Необходимо следить за целостностью шнура питания и изделия. Запрещается использовать прибор при наличии повреждений.
- 4.9 При повреждении шнура питания, во избежание опасности, его должен заменить изготовитель или его агент, или аналогичное квалифицированное лицо. Замена шнура питания осуществляется в авторизованном сервисном центре согласно действующему тарифу.
- 4.10 Неправильное обращение с прибором может привести к его поломке, причинению вреда пользователю или его имуществу.
- 4.11 Не прикасайтесь во время работы с прибором к заземленным предметам (например, трубопроводам, радиаторам отопления, газовым плитам, холодильнику).
- 4.12 Перед тем как производить профилактическую чистку электроприбора, отсоедините шнур питания от электросети.
- 4.13 Во избежание получения травм или порчи имущества от перегрева, огня или взрыва, не размещайте электроприбор вблизи легковоспламеняющихся предметов. Не устанавливайте электроприбор на ковровых покрытиях. Прибор должен использоваться строго в вертикальном положении, на сухой ровной поверхности.
- 4.14 Во избежание блокирования поступления воздуха в электроприбор, обеспечьте достаточное свободное пространство вокруг него. Рекомендуется размещать электроприбор на расстоянии не менее 50 см от мебели и/или других объектов и оставлять спереди 120 см свободного пространства.
- 4.15 Запрещается накрывать прибор или сушить одежду на приборе.
- 4.16 Не устанавливайте электроприбор непосредственно под розеткой, а также в ваннных комнатах и других помещениях, в которых существует вероятность попадания жидкости в электроприбор.
- 4.17 Электроприбор не предназначен для промышленного применения и может быть использован только как средство охлаждения помещения.
- 4.18 Никогда не подключайте прибор к сети, если его поверхность влажная.
- 4.19 После установки прибора вилка шнура питания должна находиться в доступном месте.
- 4.20 Запрещается пользоваться вентилятором без основания. Вентилятор можно использовать только в вертикальном положении.
- 4.21 Не храните и не перевозите устройство, если в резервуаре есть вода или лед.
- 4.22 Не допускайте, чтобы вода в отсеке застаивалась – это может привести к появлению неприятного запаха.
- 4.23 Не устанавливайте прибор на подоконник, попадание дождевых капель может привести к поражению электрическим током.
- 4.24 Не устанавливайте вентилятор вблизи штор, комнатных растений и других предметов, которые могут быть затянuty в прибор потоком воздуха.
- 4.25 Держите шнур питания вдали от источника нагрева, масла и острых предметов.
- 4.26 Использование принадлежностей, не поставляемых в комплекте с прибором, может быть небезопасным и привести к поломке изделия.
- 4.27 Во избежание опасности, вызываемой случайным перезапуском термовыключателя, прибор не должен питаться через внешнее выключающее

устройство, такое как таймер, или быть подключен к сети, которая, как правило, включается и выключается коммунальными службами.

4.28 В случае явной или предполагаемой неисправности изделия следует обратиться в авторизованный сервисный центр для диагностики и ремонта изделия.

ВНИМАНИЕ! Прибор предназначен только для бытового использования.

ВНИМАНИЕ! Ни в коем случае не следует пользоваться прибором в состоянии алкогольного или наркотического опьянения или в иных условиях, мешающих объективному восприятию действительности, и не следует доверять прибор людям в таком состоянии или в таких условиях!

ВНИМАНИЕ! Данное руководство по эксплуатации не может предусмотреть все возможные нештатные ситуации, которые могут возникнуть в процессе эксплуатации данного прибора. Пользователь должен самостоятельно соблюдать меры техники безопасности при работе с прибором!



ПРЕДУПРЕЖДЕНИЕ! Не накрывать!
Во избежание перегрева не накрывать вентилятор.

5 ФУНКЦИОНАЛЬНЫЕ ЭЛЕМЕНТЫ ЭЛЕКТРОПРИБОРА

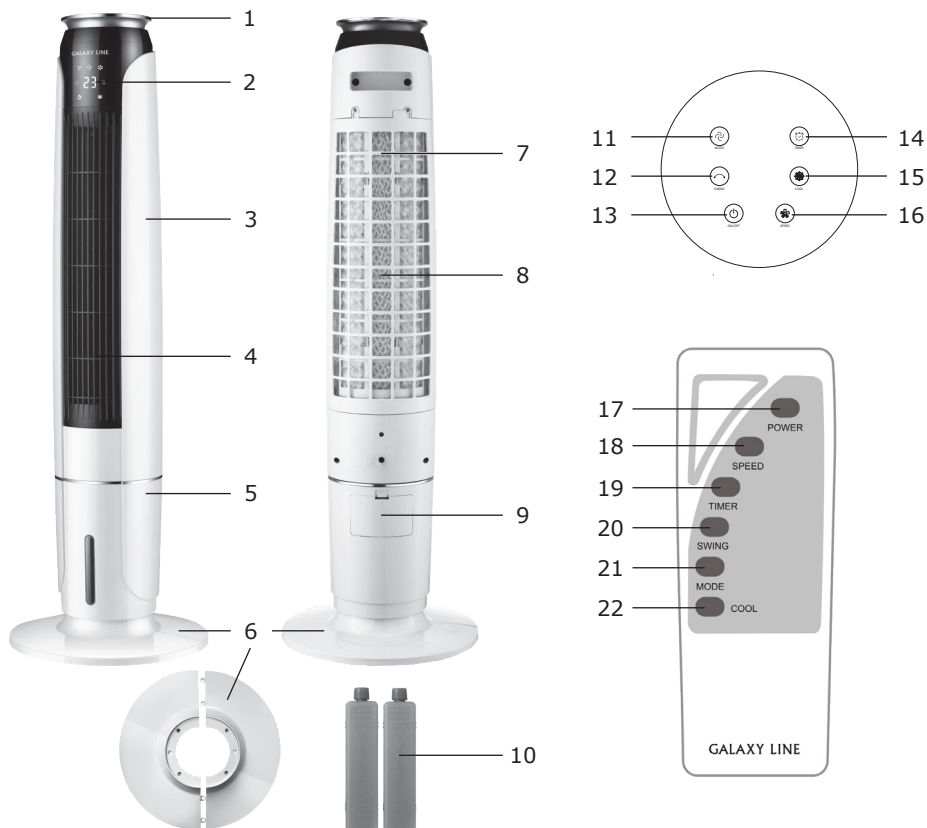

1. Панель управления
2. Дисплей
3. Корпус
4. Защитная решетка
5. Резервуар для воды и льда
6. Основание
7. Пыленепроницаемая решетка
8. Охлаждающая решетка
9. Отверстие для залива воды
10. Емкости для льда
11. Кнопка выбора режима работы
12. Кнопка включения функции вращения
13. Вкл./Выкл. (включение/выключение прибора)
14. Кнопка таймера

15. Кнопка включения функции охлаждения
16. Кнопка выбора скорости потока воздуха

Пульт дистанционного управления:

17. Power – Вкл./Выкл. (включение/выключение прибора)
18. Speed – Скорость (Выбор скорости потока воздуха)
19. Timer – Таймер (установка таймера)
20. Swing – Вращение (включение функции вращения)
21. Mode – Режим (Выбор режима работы)
22. Cool – Охлаждение (Включение/выключение функции охлаждения)

6 ПОДГОТОВКА К РАБОТЕ

Извлеките прибор из коробки и удалите упаковочный материал (при наличии). Проверьте комплектацию и убедитесь в отсутствии механических повреждений. Проверьте целостность изделия и шнура питания. Протрите корпус электроприбора и основание влажной, а затем сухой тканью.

6.1 Сборка основания

Извлеките все детали из упаковки. Соедините две половины основания, совместив пазы на обеих сторонах. Прикрепите собранную основу к корпусу вентилятора и плотно закрепите винтами. Электроприбор готов к использованию.

ПРЕДУПРЕЖДЕНИЕ! Не оставляйте упаковочные материалы (пластиковые пакеты, полистирол и т. п.) в доступных для детей местах во избежание опасных ситуаций.

ВНИМАНИЕ! Обязательно сохраните на месте предупреждающие наклейки (при их наличии) и наклейку с серийным номером изделия на корпусе электроприбора!

7 ПОРЯДОК РАБОТЫ

Убедитесь, что электроприбор установлен на ровную, твердую поверхность. Присоедините вилку шнура питания к розетке. На дисплее отобразится температура помещения. Нажмите на кнопку включения/выключения  на панели управления или с помощью пульта дистанционного управления. Прибор начнет работать на низком уровне обдува без вращения корпуса.

7.1 Выбор скорости потока воздуха

С помощью кнопки  установите необходимый режим охлаждения.

1 – Низкий уровень обдува (горит индикатор )

2 – Средний уровень обдува (рядом дополнительно загорится индикатор

)

3 – Высокий уровень обдува (рядом дополнительно загорится индикатор



)

7.2 Режим работы



Вентилятор оснащён режимом работы «естественный ветер». При этом режиме интенсивность воздушного потока хаотично меняется (имитируя натуральный ветер) от легкого дуновения до сильного порыва.

Чтобы выбрать нужный режим, нажмите на кнопку выбора режима работы на панели управления или на пульте.

7.3 Функция вращения прибора

Нажмите на кнопку функции вращения прибора , на дисплее появится индикатор данной функции , и прибор будет вращаться из стороны в сторону. Для выключения данной функции повторно нажмите на кнопку.

7.4 Таймер

Для того чтобы установить время работы прибора нажмите на кнопку таймера . При первом нажатии будет установлено время – 00 ч, время отобразится на дисплее. При каждом нажатии будет выбрано значение 1 h (1 час), 2 h (2 часа), 3 h (3 часа), 4 h (4 часа), 5 h (5 часов), 6 h (6 часов), 7 h (7 часов), 8 h (8 часов), 9 h (9 часов), 10 h (10 часов), 11 h (11 часов), 12 h (12 часов). По истечении установленного времени работы прибор отключится. Если вы хотите отключить прибор раньше времени, установленного таймером, нажмите на кнопку включения/выключения прибора .

Примечание – после установки таймера выбранное время будет отображаться на дисплее в течение 5 сек, затем сменится температурой. Индикатор таймера “h” будет гореть на дисплее все установленное время.

7.5 Функция охлаждения

Примечание – Чтобы использовать эту функцию, необходимо залить воду в резервуар для воды и льда в вентиляторе. Обратите внимание на то, что уровень воды в резервуаре для воды и льда должен быть ниже отметки “max” и выше отметки “min”.

Использование емкостей для льда.

Если Вы хотите еще больше охладить воздух, Вы можете положить емкости со льдом в тот же отсек в вентиляторе, в который Вы заливали воду. Сначала залейте воду в емкости для льда и положите емкости в морозильную камеру. После того, как вода застынет, положите одну или две емкости в резервуар для воды и льда в вентиляторе. Уровень воды в резервуаре с емкостями со льдом не должен превышать отметки “max”.

ВНИМАНИЕ! Не заливайте воду в резервуар во время работы прибора.

ВНИМАНИЕ! Емкости со льдом можно помещать в резервуар, только если в нем есть вода! Нельзя помещать емкости со льдом в пустой резервуар.

7.6 Пульт дистанционного управления

Примечание – пульт дистанционного управления поставляется без элемента питания.

Значения кнопок на пульте дистанционного управления полностью соответствуют значениям кнопок на корпусе прибора.

Примечание – если пульт не срабатывает даже на близком расстоянии, необходимо заменить элементы питания.

8 ТЕХНИЧЕСКОЕ ОБСЛУЖИВАНИЕ

8.1 Не храните и не включайте прибор в помещении с большим содержанием пыли, так как это может послужить причиной поломки прибора.

8.2 Перед началом профилактической чистки убедитесь, что прибор отключен от электросети. Протрите корпус мягкой влажной тряпкой, без использования моющих средств и абразивов. Пыль внутри можно удалить пылесосом, но только в режиме обдува и с использованием щелевой насадки. Убедитесь, что прибор полностью высох, прежде чем подключать его к сети.

8.3. Для того, чтобы почистить резервуар для воды и льда, протрите его тканью. Если Вам необходимо слить воду из резервуара, откройте клапан на дне прибора. Прежде чем заливать воду в резервуар, убедитесь в том, что клапан плотно закрыт.

8.4. Для того, чтобы почистить охлаждающую решетку, осторожно достаньте ее, предварительно сняв пыленепроницаемую решетку с корпуса прибора. Очистите ее с помощью влажной щетки.

9 ПРАВИЛА ХРАНЕНИЯ

Хранить изделие необходимо при температуре окружающей среды от 0°C до +40°C и относительной влажности воздуха не более 80% в месте, недоступном для детей и животных.

Во избежание повреждений перевозите изделие только в заводской упаковке. После транспортировки или хранения изделия при пониженной температуре необходимо выдержать его при комнатной температуре не менее двух часов.

При перевозке, погрузке, разгрузке и хранении изделия следует руководствоваться, помимо изложенных в руководстве по эксплуатации, следующими требованиями:

- запрещается подвергать изделие существенным механическим нагрузкам, которые могут привести к повреждению изделия и /или нарушению его упаковки;
- необходимо избегать попадания на упаковку изделия воды и других жидкостей;
- перед перевозкой или передачей на хранение при отрицательной температуре бывшего в эксплуатации изделия необходимо убедиться в том, что в изделии отсутствует вода.

Все поверхности изделия должны быть сухими.

Оберегайте изделие от значительных перепадов температур и воздействия прямых солнечных лучей.

9.1 Утилизация



Неправильная утилизация изделия наносит непоправимый вред окружающей среде. Не выбрасывайте неисправное изделие, а также отработанные элементы питания вместе с бытовыми отходами. Обратитесь для этих целей в специализированный пункт утилизации.

Адреса пунктов приема бытовых изделий, оборудования и отработанных

элементов питания на переработку Вы можете получить в муниципальных службах Вашего населенного пункта.

10 СРОК СЛУЖБЫ

Данное изделие при соблюдении всех требований, указанных в настоящем руководстве, должно прослужить не менее 3-х лет.

Изготовитель обращает внимание покупателей, что при эксплуатации изделия в рамках личных нужд и соблюдений правил пользования, приведенных в данном руководстве по эксплуатации, срок службы изделия может значительно превысить указанный в настоящем руководстве.

Изготовитель оставляет за собой право вносить в конструкцию и комплектацию изменения, не ухудшающие эксплуатационные качества изделия.

Срок службы прибора составляет 3 года.

11 ВОЗМОЖНЫЕ НЕИСПРАВНОСТИ И МЕТОДЫ ИХ УСТРАНЕНИЯ

Если прибор вышел из строя, не следует пытаться отремонтировать его самостоятельно. Настоятельно рекомендуется обратиться в авторизованный сервисный центр.

12 ГАРАНТИИ ИЗГОТОВИТЕЛЯ

Обращаем Ваше внимание, что в течение гарантийного срока прибор будет принят на бесплатное сервисное обслуживание или ремонт при соблюдении следующих условий:

Гарантийные обязательства осуществляются при наличии правильно заполненного гарантийного талона с указанием в нем даты продажи, серийного номера, печати (штампа) торгующей организации, подписи продавца. При отсутствии у Вас правильно заполненного гарантийного талона мы будем вынуждены отклонить Ваши претензии по качеству данного изделия. Во избежание недоразумений убедительно просим Вас перед началом работы с изделием внимательно ознакомиться с руководством по эксплуатации. Обращаем Ваше внимание на исключительно бытовое назначение изделия. Условия гарантии не предусматривают периодическое техническое обслуживание на дому у владельца.

Правовой основой настоящих гарантийных условий является действующее законодательство Российской Федерации, в частности, последняя редакция Федерального закона «О защите прав потребителей» и Гражданский кодекс Российской Федерации.

Гарантийный срок эксплуатации изделия составляет 24 месяца. Этот срок исчисляется со дня продажи через розничную сеть.

Наши гарантийные обязательства распространяются только на неисправности, выявленные в течение гарантийного срока, и обусловленные производственными, технологическими и конструктивными дефектами, т. е. допущенными по вине компании-изготовителя.

12.1 Гарантийные обязательства не распространяются на:

12.1.1 Неисправности изделия, возникшие в результате:

- несоблюдения пользователем предписаний руководства по эксплуатации;
- механического повреждения, вызванного внешним или любым другим воздействием;
- применения изделия не по назначению;
- неблагоприятных атмосферных и внешних воздействий на изделие, таких как дождь, снег, повышенная влажность, нагрев, агрессивные среды, несоответствие типа элемента питания требованиям руководства по эксплуатации;
- использования принадлежностей, расходных материалов и запчастей, не предусмотренных технологической конструкцией данной модели, не рекомендованных или не одобренных производителем.

12.1.2 Изделия, подвергавшиеся вскрытию, ремонту или модификации неуполномоченными на то лицами.

12.1.3 Неисправности, возникшие вследствие ненадлежащего обращения или хранения изделия, такие как:

- несоблюдение полярности при установке элемента питания;
- сколы, царапины, сильные потертости корпуса, пластиковых частей изделия и др.

12.1.4 Неисправности, возникшие в результате перегрузки изделия.

12.1.5 Изделия без читаемого серийного номера.

12.1.6 Расходные материалы, сменные детали, узлы, подлежащие периодической замене, а также аксессуары и комплектующие, поставляемые в комплекте с прибором.

12.1.7 К безусловным признакам перегрузки относятся:

- деформация или оплавление пластмассовых деталей и узлов изделия;
- окисление элементов питания и соприкасающихся с ними элементов прибора.

Обращаем Ваше внимание, что доставка изделия в сервисный центр и из него осуществляется конечным потребителем (владельцем) или за его счет. Техническое освидетельствование прибора на предмет установления гарантийного случая производится только в авторизованном сервисном центре. Список сервисных центров можно узнать у продавца или на сайте www.galaxy-tecs.ru.

ВНИМАНИЕ! При покупке изделия требуйте проверки комплектности и исправности, а также правильного заполнения гарантийного талона.

13 ПРОЧАЯ ИНФОРМАЦИЯ

Импортер, уполномоченное изготовителем лицо: ООО «ГАЛАКТИКА»

Адрес: 433405, Российская Федерация, Ульяновская область, м.р-н Чердаклинский, с.п. Мирновское, тер. Портовая особая экономическая зона, пр-д .Индустриальный, зд. 12 стр. 1, помещ. 435.

Адрес электронной почты: mail@simbirsk-crown.ru

Телефон: +78422324242

Изготовитель: Нинбо Сапу Илектрик Эпплаянс Ко., ЛТД

Адрес: Фухай Таун, Индастриал Парк, Цыси сити, Нинбо, Чжэцзян, Китай.
Сделано в КНР

Дата изготовления указана на серийном номере лейбла (информационная табличка), расположенном на самом изделии. В соответствии со стандартом изготовителя серийный номер содержит - импортер и номер заказа/ месяц год изготовления / порядковый номер изделия.

1 ЖАЛПЫ ДЕРЕКТЕР

Едендік желдеткіші GALAXY LINE GL8116 (ары қарай мәтін бойынша – желдеткіш, құрал, электр құралы, бұйым) – бөлмежайларды жылдың ыстық уақытында салқындатуға арналған. Желдеткіш ауа ағынының 3 жылдамдығына, 2 жұмыс режиміне (әдеттегі жел, табиғи жел), бөлме тем-пературасын көрсететін қолайлы LED-дисплейге, 12 сағатқа тай-мер және қашықтан басқару тетігіне ие. Желдеткіштің корпусы жұмыс уақытында 70°-қа еркін айналады, соның арқасында салқын ауа бөлме бойынша біркелкі таралатын болады. Орнықты құрылым, шудың төмен деңгейі қолайлы пайдаланумен қамтамасыз етеді.

ЕАЭ **Өнім Кедендік одақтың келесі техникалық регламенттеріне сәйкес болады:**

Кеден одағы Комиссиясының 2011 жылдың 16 тамызындағы №768 Шешімімен бекітілген ТР ТС 004/2011 «Төмен воль-тты жабдықтардың қауіпсіздігі туралы» Кеден одағының техникалық регламентіне; Кеден одағы Комиссиясының 2011 жылдың 9 желтоқсанындағы №879 Шешімімен бекітілген ТР ТС 020/2011 «Техникалық құралдардың электромагниттік үйлесімділігі» Кеден одағының техникалық регламентіне; Еуразиялық экономикалық комиссиясы кеңесінің 2019 жылдың 18 қазанындағы №113 шешімімен бекітілген Еуразиялық экономикалық одақтың ЕАЭО ТР 037/2016 «Электротехника және радио-электроника бұйымдарында қауіпті заттарды қолдануды шектеу туралы» техникалық регламенті.

Пайдалану жөніндегі нұсқаулықты бұйымның барлық қызметтік мерзімі ішінде сақтаңыз. Сіз арқылы сатып алынған бұйым осы нұсқаулықтан оның пайдаланылуына әсер етпейтін кейбір ерекшеліктерге ие болуы мүмкін.

2 ТЕХНИКАЛЫҚ ТАЛАПТАР

1 Кесте

Параметрдің атауы	Мәні
Қуаты	70 Вт
Номиналды жиілік	50 Гц
Номиналды кернеу	220-240 В ~
Шудың төмен деңгейі	50 дБ
Суға арналған резервуар	2,5 л
Басқару панелінің батареясы	AAA – 2 дана (жинаққа кірмейді)
Қуат беру баусымының ұзындығы	150 см
Электр тоғымен зақымдалудан қорғаныс класы	II 

3 ЖИЫНТЫҚТЫЛЫҚ

2 Кесте

Параметрдің атауы	Саны
Едендік желдеткіші	1 дана
Қашықтан басқару тетігі (қуат беру элементісіз)	1 дана
Пайдалану жөніндегі нұсқаулық	1 дана
Табанның сол жағы	1 дана
Табанның оң жағы	1 дана
Винт	9 дана
Силикон клапаны	1 дана
Тұтынушылық ыдыс	1 дана

4 ҚАУІПСІЗДІК ТАЛАПТАРЫ

Электр құралының қауіпсіз және тұрақты жұмысы на тек келесі шарттарды сақтаған кезде ғана кепілдік беріледі:

4.1 Бұйымның корпусын және оның жекелей бөліктерін суға және басқа да сұйықтықтарға батыруға тыйым салынады.

4.2 Бұйымды қуат беру желісіне қосудың алдында желі параметрлерінің осы пайдалану жөніндегі нұсқаулықта көрсетілген мәндерге сәйкес екендіктеріне көз жеткізіп алыңыз.

4.3 Бұйымды желіден ажырату кезінде қуат беру баусымынан емес ашадан ұстау керек.

4.4 Құрал физикалық, сенсорлық немесе ойлау қабілеттері төмендеген немесе оларда өмірлік тәжірибе мен білімдері болмаса, егер олар қарауда болмаса немесе оларға олардың қауіпсіздігіне жауапты тұлғалар арқылы құралды қолдану жөніндегі нұсқамалық жүргізілмесе, тұлғалармен (балаларды қоса алғанда) қолданылуға арналмаған. Балалар құралмен ойнауына жол бермеу үшін қарауда болуы керк. Егер ол тіпті желіден ажыратылған болса да, балалардың бұйымға жанасуларына рұқсат бермеу керек. Жұмыс істеп тұрған бұйымның жанында балалар мен жануарлардың болуына жол бермеңіз.

4.5 Бұйымды осы нұсқаулықта аталғандардан басқа мақсаттар үшін қолданбау керек. Бұйыммен жұмыс істеу, сақтау және күтім жасау осы пайдалану жөніндегі нұсқаулыққа қатаң сәйкес жүргізілуі керек.

4.6 Бұйымды егер жану немесе жарылыс қаупі бар болса, мәселен тез тұтанатын сұйықтықтардың немесе газдардың жанында қолданбаңыз.

4.7 Егер ол қараусыз қалдырылса және тазалаудың алдында құралды әрдайым қуат беруші желіден ажыратып отырыңыз. Сонымен бірге құралды кез келген ақаулықтар орын алған жағдайда және жұмыс аяқталғаннан кейін желіден ажырату қажет.

4.8 Қуат беру баусымының және бұйымның бүтіндігін қадағалау қажет. Бұйымды бүлінулер болған кезде қолдануға тыйым салынады.

- 4.9 Қуат беру баусымы бүлінген кезде қауіптерге жол бермеу үшін оны дайындаушы немесе оның агенті, немесе аналогтік біліктік тұлға ауыстыруы керек. Қуат беру баусымын ауыстыру қолданыстағы тарифқа сай авторландырылған сервистік орталықта жүзеге асырылады.
- 4.10 Бұйымға қате қарау оның бұзылуына, қолданушыға немесе оның мүлігіне зиян тигізуге әкеліп соқтыруы мүмкін.
- 4.11 Бұйымның жұмысы кезінде жерге тұйықталған заттарға жанаспаңыз (мәселен, құбыржолдарға, жылыту радиаторларына, газ плиталарына, тоңазытқышқа).
- 4.12 Электр құралына профилактикалық тазалау жүргізудің алдында желілік баусымды электр желісінен ажыратыңыз.
- 4.13 Жарақат алуларды немесе мүліктің қызып кетуден, оттан немесе жарылыстан бүлінуін болдырмау үшін, электр құралын жиһаздардың және тез тұтанатын заттардың жанында орналастырмаңыз. Электр құралын кілем жабындарына орнатпаңыз. Құрал құрғақ тегіс беттерде, қатаң тік күйде қолданылуы керек.
- 4.14 Электр құралына ауаның келіп түсуінің бұғатталуын болдырмау үшін оның маңайында жеткілікті бос кеңістікпен қамтамасыз етіңіз. Электр құралын жиһаздардан және/немесе басқа да нысандардан 50 см кем емес қашықтықта орналастыру және алдынан 120 см еркін кеңістік қалдыру ұсынылады.
- 4.15 Құралды жабуға немесе құралды киімді кептіруге тыйым салынады.
- 4.16 Электр құралын тікелей резеткінің жанында, сонымен бірге ванна бөлмелерінде және басқа да электр құралына сұйықтықтың тиіп кету ықтималдылығы болатын бөлмелерге орнатпаңыз.
- 4.17 Электр құралы өнеркәсіптік қолдануға арналмаған және кеңістікті жылытудың қосымша құралы ретінде қолданыла алады.
- 4.18 Егер оның беті дымқыл болса, құралды ешқашан желіге қоспаңыз.
- 4.19 Құралды орнатқаннан кейін қуат беру баусымының істікшесі қолжетімді орында орналасуы керек.
- 4.20. Желдеткішті негізсіз пайдалануға тыйым салынады. Желдеткішті тек тік күйде пайдалануға болады.
- 4.21. Резервуарда су немесе мұз болса, құрылғыны сақтамаңыз немесе тасымалдамаңыз.
- 4.22. Бөлімдегі судың тоқырауына жол бермеңіз-бұл жағымсыз иіске әкелуі мүмкін.
- 4.23 Құралды терезе алдына орнатпаңыз, жаңбыр тамшыларының тиіп кетуі электр тоғымен зақымдалуға әкеліп соқтыруы мүмкін.
- 4.24. Желдеткішті перделерге, бөлме өсімдіктеріне және ауа ағынымен құрылғыға тартылуы мүмкін басқа заттарға жақын қоймаңыз.
- 4.25 Қуат беру баусымын қызу көзінен, майдан және өткір заттардан алыс ұстаңыз.
- 4.26 Бұйыммен жиынтықта жеткізілмеген керек-жарақтарды қолдану қауіпті болуы және бұйымның істен шығуына әкеліп соқтыруы мүмкін.
- 4.27 Аталған жылытқышты ванналардың, душтың немесе жүзу бассейнінің жанында қолданбау.
- 4.28 Өнімнің ақаулары анық немесе күдікті болған жағдайда, өнімді диагностикалау және жөндеу бойынша қызмет көрсету орталығына хабарласыңыз.

НАЗАР АУДАРЫҢЫЗ! Тек тұрмыстық қолданылуға ғана арналған.

НАЗАР АУДАРЫҢЫЗ! Аталған пайдалану жөніндегі нұсқаулық барлық мүмкін болатын оқыс жағдайларды қарастыра алмайды. Қолданушыға электр құралымен жұмыс жасау кезінде қауіпсіздік техникасы шараларын өздігінен сақтауы керек болады!

НАЗАР АУДАРЫҢЫЗ! Электр құралын алкогольдік немесе есірткілік ма-саю шарттарында, немесе ақиқатты объективт қабылдауға кедергі жасау-шы басқа да шарттарда қолданбау керек, және құралды осындай күйдегі немесе шарттардағы адамдарға сеніп тапсырмау керек!



ЕСКЕРТУ! Жаппау!

Қызып кетуді болдырмау үшін желдеткіші жаппау керек.

5 ЭЛЕКТР ҚҰРАЛЫНЫҢ АТҚАРЫМДЫҚ ЭЛЕМЕНТТЕРІ

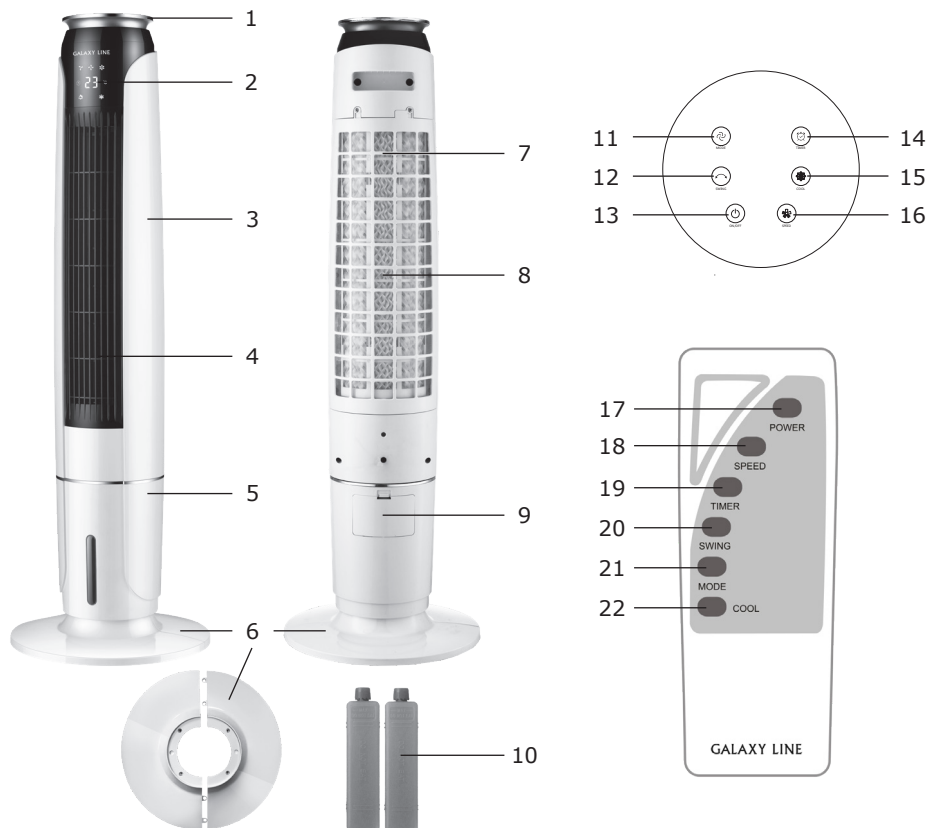

1. Басқару панелі
2. Дисплей
3. Корпус
4. Қорғаныс тор
5. Су және мұз ыдысы
6. Табан
7. Шаң өткізбейтін тор
8. Салқындатқыш тор
9. Су құюға арналған тесік
10. Мұз ыдыстары
11. Жұмыс режимін таңдау түймесі
12. Айналу атқарымын іске қосу батырмасы
13. Іске қосу батырмасы
14. Таймер батырмасы

15. Салқындату функциясын қосу түймесі
 16. Ауа ағынының жылдамдығын ауыстырғыш таңдау батырмасы
- Қашықтан басқару тетігіне:**
17. Power – Қос./Сөнд. (іске қосу)
 18. Speed – Жылдамдық (ауа ағынының жылдамдығын ауыстырғыш таңдау)
 19. Timer – Таймер (жұмыс уақытын таңдау)
 20. Swing – Айналу (айналу атқарымын іске қосу)
 21. Mode – Режимін (жұмыс режимін таңдау)
 22. Cool – Салқындату (салқындату функциясын қосу/ өшіру)

6 ЖҰМЫСҚА ДАЙЫНДАУ

Құралды қаптамадан шығарыңыз, барлық қаптаушы материалын (бар болған жағдайда) алып тастаңыз. Жиынтықтылауды тексеріңіз және механикалық бүлінулердің жоқтығына көз жеткізіп алыңыз. Электр құралының корпусын және табанын дымқыл, сосын құрғақ шүберекпен сүртіңіз. Корпусты құрғақ матамен сүртіңіз.

6.1. Негізді құрастыру.

Барлық бөлшектерді қаптамадан алыңыз. Екі жағындағы ойықтарды турау арқылы негіздің екі жартысын біріктіріңіз. Жиналған негізді желдеткіш корпусына бекітіп, бұрандалармен мықтап бекітіңіз. Электр құрылғысы пайдалануға дайын.

ЕСКЕРТУ! Қауіпті оқиғаларға жол бермеу үшін қаптау материалдарын (пластик пакеттер, полистирол және т.б.) балаларға қолжетімді жерлерге тастамаңыз.

НАЗАР АУДАРЫҢЫЗ! Ескертуші жапсырмаларды (олар болған кезде) және бұйымның сериялық нөмірімен жапсырманы электр құралының корпусында міндетті түрде орнында сақтаңыз!

7 ЖҰМЫС ТӘРТІБІ

Электр құралының тегіс, қатты бетке орнатылғанына көз жеткізіңіз. Желілік сымның ашасын резеткіге қосыңыз. Дисплейде сондайақ бөлмежай температурасының. Басқару панеліндегі  іске қосу батырмасын басыңыз немесе қашықтан басқару тетігінің көмегімен іске қосыңыз. Құрал корпусы айналдырусыз үрлеудің төмен деңгейінде жұмыс істеуді бастайды.

7.1 Ауа ағыны жылдамдығын таңдау

 убатырмасының көмегімен қажетті салқындату режимін орнатыңыз.

1 – Үрлеудің төмен деңгейі (индикатор қосулы )

2 – Үрлеудің орта деңгейі (индикатор жанады жанында )



3 – Үрлеудің жоғары деңгейі (индикатор жанады жанында )

7.2 Жұмыс режимдері

Желдеткіш «жасанды жел» жұмыс режимімен жабдықталған. Аталған режим ағынының қарқындылығы жеңіл лептен күшті екпінге дейін абыл-сабыл өзгереді (табиғи желге еліктеумен).



Қажетті режимді таңдау үшін басқару тақтасындағы немесе қашықтан басқару пультіндегі жұмыс режимін таңдау түймесін басыңыз.

7.3 Құралды айналдыру атқарымы

Құралдың айналуды атқарымының батырмасын басыңыз , дисплейде аталған атқарымның индикаторы пайда болады , және құрал бір жақтан басқа жаққа айналатын болады. Аталған атқарымды сөндіру үшін батыр-

маны қайтадан басыңыз.

7.4 Таймер

Құралдың жұмыс уақытын орнату үшін таймер батырмасын басыңыз . Бірінші басу кезінде 00 сағат – уақыты орнатылатын болады, уақыт дисплейде бейнеленеді. Әрбір басу кезінде 1 h (1 сағат), 2 h (2 сағат), 3 h (3 сағат), 4 h (4 сағат), 5 h (5 сағат), 6 h (6 сағат), 7 h (7 сағат), 8 h (8 сағат), 9 h (9 сағат), 10 h (10 сағат), 11 h (11 сағат), 12 h (12 сағат) мәндері бейнеленетін болады. Орнатылған жұмыс уақыты аяқталғаннан кейін құрал ажыратылады. Егер сіз құралды таймермен орнатылған уақыттан бұрын ажыратқыңыз келсе, «POWER» (Сөндірулі) батырмасын басыңыз .

Ескерту – таймерді орнатудан кейін таңдалған уақыт дисплейде 5 секунд ішінде көрсетіледі, содан кейін температура ауысады. Таймер индикаторы “h” дисплейде барлық орнатылған уақытта жанып тұратын болады.

7.5. Салқындату функциясы

Ескерту – Бұл мүмкіндікті пайдалану үшін желдеткіштегі су мен мұз ыдысына су құю керек. Су мен мұз ыдысындағы су деңгейі «max» белгісінен төмен және «min» белгісінен жоғары болуы керек екенін ескеріңіз.

Мұз ыдыстарын пайдалану.

Егер сіз ауаны одан әрі салқындатқыңыз келсе, мұз ыдыстарын су құйған желдеткіштегі сол бөлікке салуға болады. Алдымен мұз ыдыстарына су құйып, контейнерлерді мұздатқышқа салыңыз. Су орнатылғаннан кейін бір немесе екі контейнерді салыңыз the желдеткіштегі су мен мұз ыдысы. Мұз сыйымдылығы бар резервуардағы су деңгейі «max» белгісінен аспауы керек.

НАЗАР АУДАРЫҢЫЗ! Құрылғы жұмыс істеп тұрған кезде резервуарға су құймаңыз.

НАЗАР АУДАРЫҢЫЗ! Мұзы бар контейнерлерді резервуарға су болған жағдайда ғана салуға болады! Мұзы бар контейнерлерді бос резервуарға салуға болмайды.

7.6 Қашықтан басқару пульті

Қашықтан басқару пультіндегі батырмалардың мәндері құрал корпусындағы батырмалар мәндеріне толығымен сәйкес келеді.

Ескерту – егер пульт тіпті жақын қашықтықта да іске қосылмаса, батареяларды ауыстыру қажет.

8 ТЕХНИКАЛЫҚ ҚЫЗМЕТ КӨРСЕТУ

8.1 Құралды әбден шаңданған бөлмеде сақтамаңыз және іске қоспаңыз, себебі бұл құралдың бұзылуына әкеліп соқтыруы мүмкін.

8.2 Профилактикалық тазалау жүргізудің алдында құралдың электр желісінен ажыратылғанына көз жеткізіңіз. Корпусты жұмсақ дымқыл шүберекпен жуғыш құралдарды және қажақтарды қолданусыз сүртіңіз. Ішіндегі шаңды шаңсорғышпен кетіруге болады, бірақ тек үрлеу режимінде ғана және саңылаулық саптаманы қолданумен. Құралды желіге қосудың алдында оның толықтай кепкендігіне көз жеткізіп алыңыз.

8.3. Су мен мұз ыдысын тазалау үшін оны шүберекпен сүртіңіз. Резервуардағы суды ағызу қажет болса, құрылғының түбіндегі клапанды ашыңыз. Резервуарға су құймас бұрын, клапанның тығыз жабылғанына көз жеткізіңіз.

8.4. Салқындатқыш торды тазалау үшін, шаң өткізбейтін торды құрылғының корпусынан алып тастағаннан кейін оны абайлап алыңыз. Оны дымқыл щеткамен тазалаңыз.

9 САҚТАУ ЕРЕЖЕСІ

Құралды желдетілетін жабық бөлмеде, балаларға қолжетімді емес орында, 0°C-тан +40°C-қа дейінгі қоршаған орта температурасында және 80%-ға дейінгі ауаның салыстырмалы ылғалдылығы шарттарында сақтау керек. Бүлінулерге жол бермеу үшін құрылғыны тек зауыттық қаптамада ғана тасымалдау керек болады. Тасымалдаудан немесе құрылғыны төмендетілген температурада сақтаудан кейін оны бөлме температурсында кем дегенде екі сағаттай ұстау қажет.

Өнімді тасымалдау, тиеу, арту және сақтау кезінде осы пайдалану жөніндегі нұсқаулықта мазмұндалғандардан басқа да келесі талаптарды басшылыққа алу керек болады:

- өнімді оның бүлінуіне және/немесе оның қаптамасының бұзылуына әкеліп соқтыруы мүмкін елеулі механикалық жүктемелерге ұшыратуға тыйым салынады;
 - өнімнің қаптамасына судың және басқа да сұйықтықтардың тиіп кетулерін болдырмау қажет. Бұйымның барлық беттері құрғақ болулары керек;
 - пайдаланудағы бұйымды теріс температурада тасымалдау немесе сақтауға беру алдында бұйымда судың жоқтығына көз жеткізу қажет.
- Құралды температураның елеулі өзгерулерінен және тура күн сәулелерінің әсерлерінен сақтаңыз.

9.1 Кәдеге жарату



Бұйымды қате кәдеге жарату қоршаған ортаға орны толғысыз зиян келтіреді. Ақаулы бұйымды сонымен бірге пайдаланылған қуат беру элементтерін тұрмыстық қалдықтармен бірге лақтырмаңыз. Осы мақсаттар үшін мамандандырылған кәдеге жарату орталығына жүгініңіз. Сіз тұрмыстық бұйымдарды, жабдықтарды және пайдаланылған қуат беру элементтерін қайта өңдеуге қабылдаушы бекеттердің мекенжайларын Сіздегі елді мекендегі муниципалдық қызметтен ала аласыз.

10 ҚЫЗМЕТТІК МЕРЗІМІ

Бұл өнім барлық талаптарын сақтаған кезде, осы пайдаланушы нұсқаулығын тиіс атқара кемінде 3 жыл болуы тиіс.

Дайындаушы-компания сатып алушылардың назарын құралды жеке мұқтаждықтары аясында пайдалану кезінде осы пайдалану жөніндегі нұсқаулықта келтірілген қолдану ережелерін сақтау бұйымның қызметтік мерзімі осы нұсқаулы қта көрсетілген мерзімнен айтарлықтай асып кетуі мүмкін екендігіне аудартады.

Дайындаушы-компания өзіне тауардың сапасын нашарлатпайтын құрылымы мен жиынтығына өзгерістер енгізу құқығын қалдырады.

Құралдың қызметтік мерзімі 3 жылды құрайды.

11 БИҚТИМАЛ АҚАУЛЫҚТАР ЖӘНЕ ОЛАРДЫ ЖОЮ ӘДІСТЕРІ

Егер электр құралы істен шықса, оны өздігіңізден жөндеуге тырыспаңыз. Міндетті түрде авторландырылған сервистік орталыққа баруды ұсынамыз.

12 ДАЙЫНДАУШЫНЫҢ КЕПІЛДЕМЕСІ

Сіздің назарыңызды барлық кепілдікті мерзімнің ішінде электр құралы келесі шарттардың сақталуы кезінде тегін сервистік қызмет көрсетуге немесе жөндеуге қабылданатын болатындығына аудартамыз:

Кепілдікті міндеттеме онда сатылған күні, сериялық нөмірі, сатушы ұйымның мөрі (мөртабаны), сатушының қолы көрсетілген дұрыс толтырылған кепілдік талоны болған кезде жүзеге асырылады. Сізде дұрыс толтырылған кепілдік талоны болмаған кезде біз Сіздің аталған бұйымның сапасы бойынша наразылықтарыңыздан бас тартуға мәжбүр боламыз. Түсінбеушіліктерді болдырмау үшін Сізден бұйыммен жұмысты бастауды алдында пайдалану жөніндегі нұсқаулықпен танысып шығуды өтінеміз. Сіздің назарыңызды бұйымның тек тұрмыстық тағайындалуына аударамыз. Кепілдік шарттары иегердің үйінде мезгілдік техникалық қызмет көрсетуді қарастырмайды.

Осы кепілдікті шарттардың құқықтық негізі қолданыстағы Ресей Федерациясының заңнамасы, атап айтқанда, «Тұтынушылардың құқықтарын қорғау туралы» Федералдық Заңның соңғы редакциясы және Ресей Федерациясының Азаматтық кодексі болып табылады.

Бұйымның пайдаланудың кепілдікті мерзімі 24 айды құрайды. Бұл мерзім бөлшек сауда желісі арқылы сатып алынған күннен бастап есептеледі. Біздің кепілдікті міндеттемелер тек кепілдікті мерзімнің ішінде анықталған және өндірістік технологиялық және конструктивтік ақаулармен шарттас, яғни компания-дайындаушы арқылы жол берілген ақауларға ғана таралады.

12.1 Кепілдікті міндеттемелер келесілерге таралады:

12.1.1 Келесінің нәтижесінде орын алған ақаулықтар:

- қолданушының пайдалану жөніндегі нұсқаулықтың ұйғарымдарын сақтамауы;
- сыртқы немесе кез келген басқа әсерлерден шақырылған механикалық бүлінулер;
- бұйымды тағайындалуы бойынша қолданбау,
- бұйымға жаңбыр, қар, жоғары ылғалдылық, қызу, агрессивтік орталар, қуат беруші электр желісі параметрлерінің пайдалану жөніндегі нұсқаулықтың талаптарына сәйкессіздігі секілді жағымсыз атмосфералық және сыртқы әсерлер;
- аталған үлгінің технологиялық конструкциялары арқылы қарастырылмаған, өндіруші арқылы ұсынылмаған немесе мақұлданбаған керек-жарақтарды, шығын материалдарын және косалқы бөлшектерді қолдану.

12.1.2 Ашуға, жөндеуге немесе түрлендіруге оларға уәкілетті емес тұлғалар арқылы ұшыраған бұйымдар.

12.1.3 Бұйымды лайықсыз сақтаудың немесе қараудың салдарында пайда болған ақаулықтар:

- қуат беруші элементті орнату кезінде полярлықты сақтамау;
- сызаттар, жарықшақтар, корпустың, бұйымның пластик бөліктерінің күшті

үйкелістері және т.б.

12.1.4 Бұйымның асқын жүктелуінің нәтижесінде пайда болған, құралдың істен шығуына әкеліп соқтырған ақаулықтар.

12.1.5 Сериялық нөмірі оқылмайтын бұйымға.

12.1.6 Мезгілдік ауыстыруға жататын шығын материалдары, алынбалы бөлшектер, тораптар, сонымен бірге электр құралымен жиынтықта жеткізілетін керек-жарақтар және толымдаушылар.

12.1.7 Асқын жүктелудің мінсіз белгілеріне жататындар:

- бұйымның бөлшектері мен тораптарының деформациялануы немесе балқуы;

- қуат беруші элементтердің және олармен жанасатын құрал элементтерінің қышқылдануы.

Сіздің назарыңызды бұйымды сервистік орталыққа және одан жеткізудің соңғы тұтынушы (иегері) арқылы немесе оның қаражатының есебінен жүзеге асырылатындығына аудартамыз. Құралға кепілдік жағдайды орнату бойынша техникалық куәландыру тек авторландырылған сервистік орталықта ғана жүргізіледі. Сервистік орталықтардың тізімін сатушыдан немесе **www.galaxy-tecs.ru**. сайтынан білуге болады.

НАЗАР АУДАРЫҢЫЗ! Бұйымды сатып алу кезінде жиынтықтылығы мен дұрыстығын тексеруді, сонымен қатар кепілдік талонның дұрыс толтырылуын талап етіңіз.

13 ӨЗГЕ АҚПАРАТ

Импорттаушы, дайындаушы уәкілеттік берген тұлға: «ГАЛАКТИКА» ЖШҚ.

Мекен-жай: 433405, Ульяновск облысы, Чердаклинский шағынауданы, Мирновское а.к, аум. Порттық ерекше экономикалық аймақ, өтпе Индустриальный, ғим. 12 құр. 1, бөл. 435

Телефон: +78422324242

Электрондық поштаның мекенжайы: mail@simbirsk-crown.ru.

Дайындаушы: Нинбо Сапу Илектрик Эпплаянс Ко., ЛТД

Мекенжай: Фухай Таун, Индастриал Парк, Цыси сити, Нинбо, Чжэцзян, Китай.

ҚХР-да жасалған

Дайындалған күні бұйымның өзінде орналасқан лейблдың (ақпараттық тақтайша) сериялық нөмірінде орналасқан. Дайындаушының стандартына сәйкес сериялық нөмір - импорттаушыдан және тапсырыс нөмірінен / дайындалған жылы мен айынан / бұйымның реттік нөмірінен тұрады.

Срок гарантии 24 месяца
Кепілдік мерзімі 24 ай

GALAXY LINE

ГАРАНТИЙНЫЙ ТАЛОН / КЕПІЛДІК ТАЛОНЫ

Уважаемый покупатель!

Благодарим Вас за выбор торговой марки GALAXY LINE. Мы уверены в качестве нашей продукции и всегда стремимся улучшить его. В случае поломки готовы обеспечить Вас гарантийным обслуживанием в сервисных мастерских. Список сервисных центров можно узнать у продавца или на сайте: galaxy-tecs.ru, а также по QR-коду.
Телефон горячей линии: **8-804-333-51-52** (звонок по РФ бесплатный)



galaxy-tecs.ru

Құрметті сатып алушы!

Сізге GALAXY LINE сауда таңбасын таңдағаныңыз үшін алғыс айтамыз. Біз өніміміздің сапасына сенімдіміз және әрқашан оны жақсартуға тырысамыз. Бұзылған жағдайда, Сізді сервистік шеберханаларда кепілдікті қызмет көрсетумен қамтамасыз етуге дайынбыз. Сервистік орталықтардың тізімін сатушыдан немесе galaxy-tecs.ru сайтынан, сондай-ақ QR-код бойынша білуге болады.
Жедел желі телефоны: **8-804-333-51-52** (РФ бойынша қоңырау соғу тегін)

Наименование изделия

Бұйымның атауы

Вентилятор напольный
Едендік желдеткіші

Модель

Моделі

GL8116

Серийный номер

Сериялық нөмірі

Торговая организация

Сауда ұйымы

Дата продажи

Сатылған күні

День / Күн

Месяц / Ай

Год / Жыл

Проверено в моем присутствии, претензий к внешнему виду и комплектации не имею, с правилами эксплуатации и условиями гарантии ознакомлен.

Тексерілді, менің қатысуымен наразылық сыртқы түрі және комплектации жоқ пайдалану ережелерімен және шарттарымен кепілдік таныстым.

Печать продавца
Сатушының мөрі

Подпись покупателя / Сатып алушының қолы

СВЕДЕНИЯ О РЕМОНТЕ / ЖӨНДЕУ ЖӨНІНДЕГІ МӘЛІМЕТ

№	Сервис-центр Сервис-орталығы	Дата приема Қабылдау күні	Дата выдачи Берілген күні	Подпись мастера Қолы шебер
1				
2				
3				

Гарантийные условия и дополнительную информацию вы можете найти в руководстве по эксплуатации изделия. Кепілдік шарттары және қосымша ақпаратты таба аласыз пайдалану жөніндегі басшылықта бұйымдар.

