

### Инструкция по транспортировке, хранению, эксплуатации и уходу за мебелью

Мебельные изделия транспортируют всеми видами транспорта в крытых транспортных средствах в соответствии с действующими правилами перевозки грузов при условии сохранения изделий или упаковок от загрязнений и механических повреждений.

Мебельные изделия должны храниться и эксплуатироваться в сухих крытых помещениях при температуре не ниже +20С и относительной влажности воздуха 45-70 %.

Мебельные изделия не рекомендуется устанавливать в непосредственной близости от отопительных приборов. Удаление пыли производить мягкой сухой тканью. Во избежание перекоса, мебель рекомендуется устанавливать на ровные поверхности.

Беречь поверхности изделий от механических повреждений.

Избегать попадания воды на места стыка деталей и кромок, во избежание образования дефектов. Не ставить на поверхности горячие предметы без теплоизолирующих прокладок. Не применять для ухода за мебельными изделиями средства, для этого не предназначенные. При нарушении правил эксплуатации производитель ответственности не несет.

#### Гарантии изготовителя

Изготовитель гарантирует соответствие мебельных изделий требованиям ГОСТ 19917-2014 («Мебель» ОТУ) при соблюдении правил транспортирования, хранения, сборки (при поставке в разобранном виде) и эксплуатации изделий. Гарантийный срок эксплуатации мебели: 12 мес. В течение гарантийного срока изготовитель рассматривает претензию по качеству изделий, производит ремонт или замену деталей. Срок службы, установленный изготовителем: 60 мес. Претензии по качеству, комплектности изделий и фурнитуры принимаются с предъявлением инструкции по сборке и этикетки с упаковки, не позднее 14 дней со дня продажи

**Предприятие – изготовитель оставляет за собой право вносить в конструкцию и дизайн изделия изменения, не ухудшающие технические параметры и надёжность, без уведомления клиента**

Предприятие - изготовитель не принимает претензии на комплектность и механические повреждения, не несет ответственности и не гарантирует эксплуатационные качества в случаях:

- 1) нарушение правил транспортировки;
- 2) не соблюдения правил монтажа;
- 3) грубого нарушения правил эксплуатации;
- 4) воздействия динамических нагрузок, ударов, агрессивных сред;
- 5) изменения конструкции заказчиком;
- 6) применения конструкций не по назначению;
- 7) Со следами сборки изделия

#### Внимание!

1. По уходу за изделиями с фотопечатью **НЕ ДОПУСКАЕТСЯ** использовать: - спиртовые средства - порошковые и абразивные вещества - химические растворители - так же жидкости, состав которых вы не знаете.
2. Эксплуатировать материал с фотопечатью в помещениях с относительной влажностью не более 60%
3. Эксплуатация на открытом воздухе не рекомендуется.
4. Воздействие твердых предметов может привести к порче красочного слоя.
5. Протирать поверхность изделия с фотопечатью только мягкой салфеткой.
6. Изделие может опрокинуться и нанести тяжелые телесные повреждения. Прикрепите его к стене. Для крепления к стене используйте крепеж, подходящий для ваших стен.

Дата выпуска изделия \_\_\_\_\_

Дата продажи \_\_\_\_\_ м.п. магазина

С условиями гарантийного обслуживания ознакомлен \_\_\_\_\_  
(подпись покупателя)

ИП Родичев

Адрес предприятия: 606002, Россия, г.Дзержинск  
Нижегородской области, просп. Свердлова, д.8  
Тел: 8(8313) 36-02-08, 36-17-32, 36-05-97, 36-12-45

<http://vk.com/premium52mk>



## Кровать (чердак) «Твист» 2 1842\*842\*1675 (спальное место 1800\*800) Лестница 470\*300\*1380

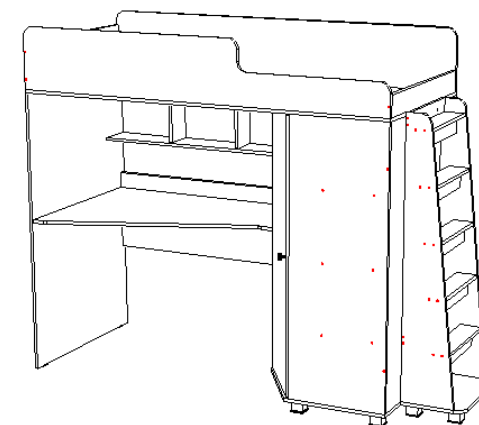
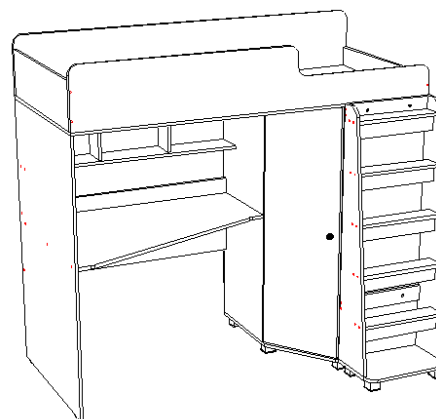

- Проверьте все стекла и зеркала на предмет целостности, сколов, царапин, не предусмотренных ТУ.
- При сборке мебели сразу смотрите брак (сколы, царапины) на деталях; если обнаружен брак, то мебель не собирайте, т.к. детали со следами сборки возврату и замене не подлежат.
- Замена фурнитуры и корпусных деталей с механическими повреждениями (бой, сколы, царапины), возникшими в процессе сборки мебели клиентом или при транспортировке самовывозом, производится за дополнительную плату.
- Сохраняйте заводскую упаковку до окончания сборки, т.к. прием брака производится только в заводской упаковке.
- Сохраняйте до конца сборки упаковочные листы для фурнитуры и паспорт для корпусной мебели, а при его отсутствии - маркировочный лист на упаковке.
- Сохраняйте до конца гарантийного срока товарный чек и гарантийный талон.

## Ведомость деталей и фурнитуры

### Спецификация на ЛДСП 16мм

Поз.	Наименование детали	Кол-во	Размер в мм
1	Ложе	1	1842x842
2	Стойка кровать	1	1359x842
3	Стойка шкаф	1	1298x826
4	Столешница	1	1106x812
5	Стойка шкаф	1	1298x480
6	Стойка шкафа передняя	1	1298x468
7	Дно шкаф	1	720x842
8	Царга задняя кровать	1	1842x300
9	Царга передняя кровать	1	1842x300
10	Дверь	1	1292x423
11	Перегородка шкафа	1	1298x360
12	Царга стола	1	1106x400
13	Стойка лестницы	1	1315x250
14	Стойка лестницы	1	1315x250
15	Барьер правый кровать	1	810x230
16	Полка над столом	1	1106x160
17	Дно лестницы	1	470x300
18	Полка глухая шкаф	3	340x320
19	Барьер левый кровать	1	810x100
20	Перегородка полки	2	321x140
21	Ступень лестница	5	438x100
22	Планка опорная лестница	5	438x80
23	Царга лестница	2	438x80

### Спецификация на ДВП

Поз.	Наименование детали	Кол-во	Размер в мм
24	Задняя стенка	1	1328x718

### Спецификация на Труба хром овальная

Поз.	Наименование детали	Кол-во	Размер в мм
25	Штанга овальная	1	684

## Спецификация на крепеж, фурнитуру

Поз.	Наименование	Кол-во
26	Гвозди	46
27	Евровинт	107
28	Заглушки	60
29	Ключ шестигранный	1
30	Опора Н-45	10
31	Петля для угловой двери	2
32	Подпятник	2
33	Ручка кнопка + крепеж	1
34	Саморез 3,5x16	12
35	Саморез 3,5x19	40
36	Межсекционная стяжка	4
37	Шкант	25
38	Штангодержатель овал	2

**Для сборки мебели рекомендуем воспользоваться услугами опытных специалистов не менее 2-х человек. Внимание, сборку изделия производить на ровной поверхности.**

1. В зависимости от расположения лестницы (сбоку или спереди) досверлить отверстия на стойке (3-лестница сбоку), на стойке (6-лестница спереди).
2. К стойке (2) прибить подпятники (32) гвоздями (26).
3. Ко дну (7) и ко дну (17) прикрутить опоры (30) саморезами (35).
4. К стойкам (3, 5) прикрутить штангодержатели (38) саморезами (34).
5. К двери (10) прикрутить чашки петель (31) саморезами (34), прикрутить ручку (33) саморез (винт) в комплекте с ручкой.

### Сборка ЛЕСТНИЦЫ Рис.1

6. В стойки лестницы (13, 14) вбить шканты (37). **Рекомендация! Для лучшей фиксации приклеить шканты клеем (в комплект не входит).**
7. Между стоек (13, 14) установить планки опорные (22) на шканты (37).
8. Ко дну лестницы (17) прикрутить стойки (13, 14) евровинтами (27).
9. Между стоек (13, 14) прикрутить ступени (21) и царги (23) при помощи евровинтов (27).

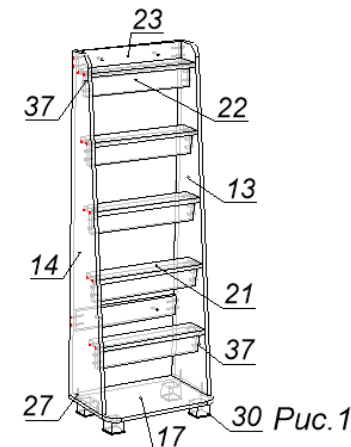

### Сборка ШКАФА Рис.2

10. Ко дну (7) прикрутить стойки шкафа (3, 5, 6) и перегородку (11) евроинтами (27).
11. К стойке (3) прикрутить стойку (6) и перегородку (11) евроинтами (27).
12. Между стойки (6) и перегородкой (11) прикрутить полки (18) евроинтами (27).



Рис.2

### Сборка СТОЛА Рис.3

13. Между стойкой (2) и стойкой шкафа (5) прикрутить полку (16), царгу (12), столешницу (4) евроинтами (27).
14. К стойкам (2, 3, 5, 6) и перегородке (11) прикрутить ложе (1) евроинтами (27).
15. Между ложем (1) и полкой (16) прикрутить перегородки (20) евроинтами (27).
16. Прибить заднюю стенку (24) гвоздями (26).

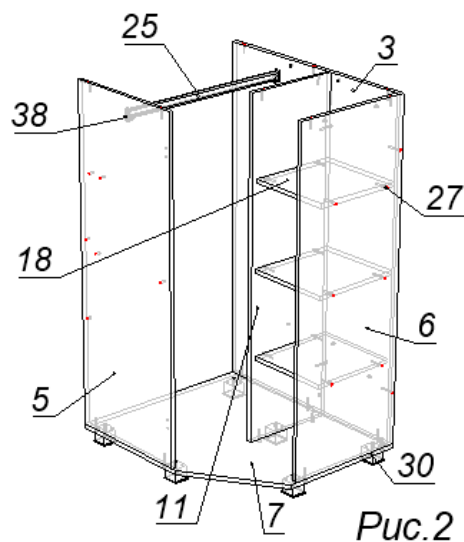

Рис.3

17. В ложе (1) вбить шканты (37). **Рекомендация! Для лучшей фиксации приклеить шканты клеем (в комплект не входит).**
18. К ложу (1) прикрутить царгу заднюю (8), царгу переднюю (9) евроинтами (27).
19. Установить на ложе (1), между царг (8 и 9), барьеры (15, 19) на шканты (37) и прикрутить барьеры (15, 19) к царгам (8, 9) евроинтами (27).
20. Прикрутить дверь (10) на корпус шкафа саморезами (34). См. Рис.4.

21. Прикрутить лестницу к стойке шкафа (3- лестница с боку), стойке (6- лестница спереди) межсекционными стяжками (36).
22. Установить штангу (25).
23. Установить заглушки (28).

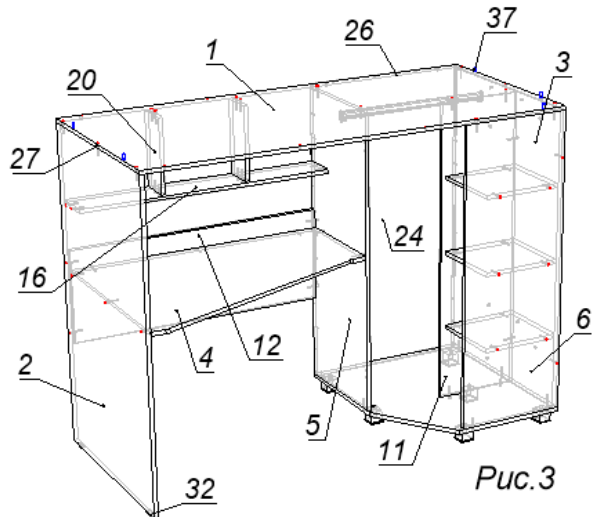
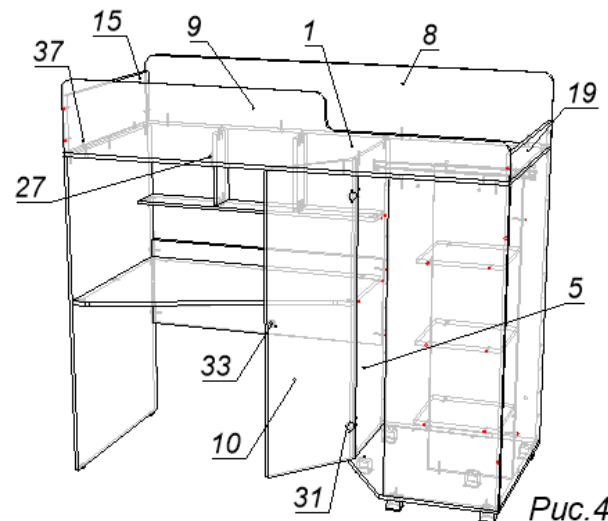

Рис.4

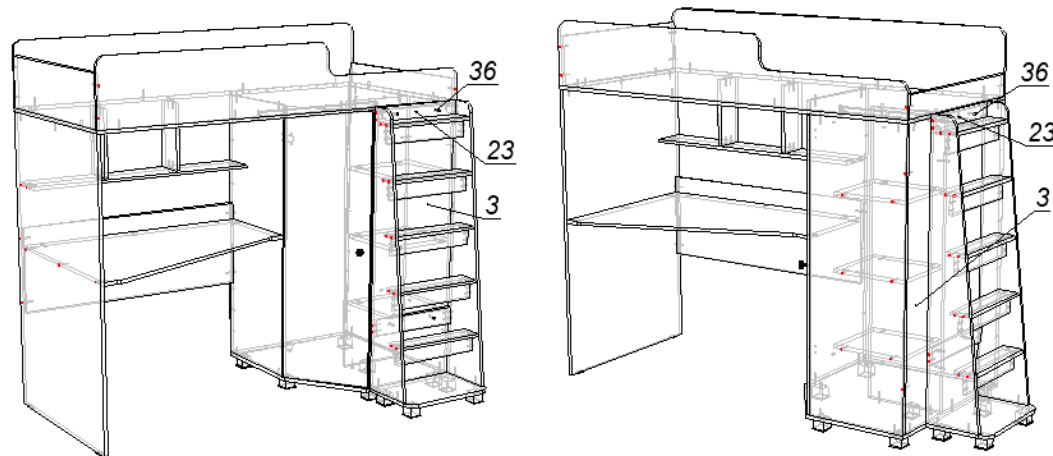

**ВНИМАНИЕ!!!! В целях безопасности использовать по прямому назначению!**  
**На кровати НЕ ПРЫГАТЬ!!!!**