

# Руководство по эксплуатации Насадка-овощерезка HOLT HT-VSH-200

# HOLT

## Уважаемый покупатель!

Поздравляем вас с приобретением овощерезки торговой марки HOLT HT-VSH-200, которую можно установить на мясорубки HOLT HT-MG-001, HT-MG-002, HT-MG-004, HT-MG-006. При правильном использовании она прослужит вам долгие годы.

С помощью овощерезки вы можете натирать картофель на draniki, шинковать и натирать различные овощи и фрукты.

## Комплектность

1. толкатель
2. основной блок овощерезки
3. терка мелкая
4. терка крупная
5. насадка для шинкования
6. терка для dranиков
7. передняя крышка

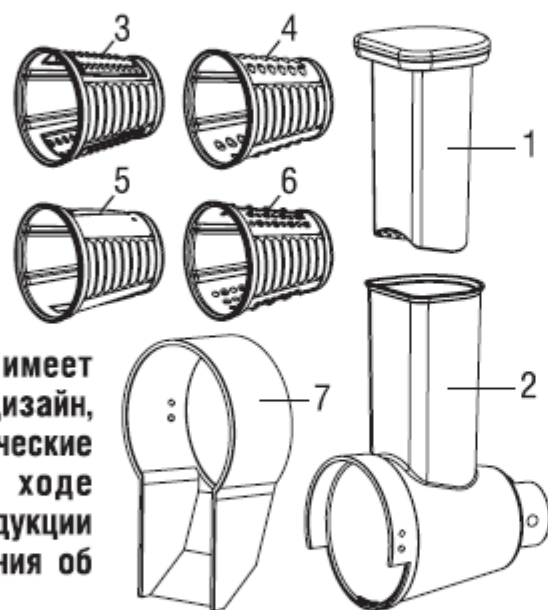

**Примечание:** производитель имеет право на внесение изменений в дизайн, комплектацию, а также в технические характеристики изделия в ходе совершенствования своей продукции без дополнительного уведомления об этих изменениях.

## Очистка и хранение

После каждой эксплуатации прибор следует очистить.

Разберите основной блок овощерезки в порядке, обратный тому, который указан в разделе «Сборка».

Основной блок овощерезки, а также все пластмассовые части прибора следует мыть в теплой воде с моющим средством для посуды, затем сполоснуть и вытереть насухо.

Металлические насадки прибора следует мыть исключительно в холодной воде во избежание преждевременного затупления лезвий. Затем металлические насадки необходимо вытереть насухо.

**Внимание!** Никогда не мойте части прибора (насадки, терки) в посудомоечной машине. Не используйте абразивные вещества для очистки прибора.

Прибор храните в сухом и прохладном месте, недоступном для детей.

## Сборка и эксплуатация овощерезки

Установите переднюю крышку на основной блок овощерезки. Обратите внимание, что три выпуклости (А) передней крышки должны быть установлены таким образом, чтобы попасть в углубления (В) основного блока овощерезки, как показано на **рисунке 1**.

Установите основной блок овощерезки в отверстие и зафиксируйте в мясорубке HOLT, повернув фиксирующий винт, как показано на **рисунке 2**.

Возьмите терку по вашему выбору и установите в основной блок овощерезки. Убедитесь, что терка хорошо зафиксирована в блоке.

Включите прибор и загрузите продукты в основной блок овощерезки с помощью толкателя как показано на **рисунке 3**.

