

**HYUNDAI**

**РУКОВОДСТВО ПОЛЬЗОВАТЕЛЯ**

# **МИНИ-ПЕЧЬ ЭЛЕКТРИЧЕСКАЯ MIO-HY071**



## **СОДЕРЖАНИЕ**

Меры безопасности .....	3
Меры пожарной безопасности .....	4
Назначение.....	5
Схема прибора .....	5
Технические характеристики.....	6
Комплектация .....	6
Подготовка к эксплуатации .....	7
Эксплуатация.....	7
Рекомендации по приготовлению в печи .....	8
Очистка и уход.....	8
Транспортировка и хранение .....	9
Утилизация .....	9
Порядок действий в случае обнаружения неисправности.....	10
Реализация прибора .....	10
Гарантийный талон .....	13

## МЕРЫ БЕЗОПАСНОСТИ

*Перед использованием прибора внимательно ознакомьтесь с настоящим руководством пользователя.*

- Сохраняйте настоящее руководство пользователя, гарантийный талон, чек, упаковочную коробку и по возможности другие элементы упаковки устройства.
- Производитель не несет ответственности за выход из строя устройства или за ущерб, возникший в результате неправильного или непредусмотренного настоящей инструкцией использования прибора.
- Перед началом работы осмотрите устройство и убедитесь в отсутствии механических повреждений на устройстве и шнуре питания.
- Обязательно сохраните стикер с серийным номером изделия на его корпусе. Отсутствие серийного номера на изделии автоматически лишает права на его гарантийное обслуживание.
- Чтобы не повредить устройство при транспортировке в упаковке изготовителя, не роняйте устройство и не оставляйте под дождем.
- Используйте печь только по ее прямому назначению во избежание травм и повреждений.
- Не устанавливайте устройство на открытом воздухе или в шкафу.
- Не эксплуатируйте устройство рядом с источниками воды или в условиях повышенной влажности, и не погружайте устройство или шнур питания в воду.
- Для подключения устройства к сети должна быть предусмотрена розетка с заземляющим контактом. Доступ к розетке должен быть свободным.
- При отключении вилки шнура питания от розетки не тяните за шнур, придерживайте вилку рукой.
- Не используйте устройство при повреждении шнура питания до устранения неисправности специалистом.
- Не допускайте, чтобы в вентиляционные отверстия попадала вода.
- При работе поверхности устройства нагреваются. Соблюдайте осторожность при работе с устройством во избежание ожога.
- Не ставьте на открытую дверцу устройства посторонние предметы во избежание повреждения устройства.
- Не используйте аксессуары, не рекомендованные производителем.
- При повреждении дверцы или дверных уплотнений не используйте устройство до устранения неисправности.
- Во избежание взрыва не разогревайте жидкости и другие продукты в закрытых контейнерах.
- При извлечении посуды и противней пользуйтесь матерчатой прихваткой.
- Во избежание ожогов перемешивайте и взбалтывайте содержимое бутылочек и емкостей с детским питанием перед употреблением. Обязательно проверяйте температуру пищи перед употреблением.

- Перед чисткой отключите устройство от сети и дайте ему остыть.
- Устройство не предназначено для использования детьми, лицами с ограниченными физическими, чувствительными и умственными возможностями, лицами без соответствующего опыта и знаний без предварительного обучения, инструктажа и наблюдения за работой лица ответственного за их безопасность

## **ВНИМАНИЕ!**

**Во избежание удущья не позволяйте детям играть с упаковкой!**

## **МЕРЫ ПОЖАРНОЙ БЕЗОПАСНОСТИ**

- Не устанавливайте устройство в ограниченном пространстве; убедитесь, что помещение хорошо вентилируемое.
- Не устанавливайте устройство вблизи источников открытого огня, или отопительных приборов.
- Не ставьте устройство на газовую или электрическую плиту.
- Не эксплуатируйте устройство в помещениях, где хранятся или используются легковоспламеняющиеся вещества.
- Не используйте для чистки устройства химические растворители и воспламеняющиеся вещества.
- Не накрывайте устройство во время работы. Не ставьте на работающее устройство предметы, поскольку они могут повредиться или расплавиться.
- Не ставьте на устройство индукционные плитки.
- Не оставляйте работающее устройство без присмотра. Превышение необходимой мощности или времени приготовления может вызвать перегрев и воспламенение.
- Не подключайте к розетке, в которую включено устройство, дополнительные электроприборы.
- Приготовление пищи допускается только в металлической посуде или посуде из жаропрочного стекла. Запрещается использовать картонную, пластиковую или бумажную посуду.
- Не накрывайте какие-либо части устройства фольгой.
- Не пытайтесь поместить в печи слишком большие продукты или посуду; следите, чтобы блюдо не касалось верхней стенки камеры устройства.
- Не разогревайте в устройстве масло: это может привести к возгоранию.
- Своевременно и регулярно очищайте камеру устройства и уплотнители дверцы от жира и остатков пищи во избежание появления дыма в результате их перегрева.
- Если вы покидаете помещение, где находится устройство, на длительное время, отключайте его от сети.

## ВНИМАНИЕ!

При появлении дыма выключите мини-печь, отключите ее от сети и не открывайте дверцу, чтобы погасить пламя. Ни в коем случае не пытайтесь тушить огонь водой!

## НАЗНАЧЕНИЕ

Мини-печь электрическая предназначена для приготовления пищи и разогревания пищевых продуктов. Данный прибор предназначен только для бытового использования.

## СХЕМА ПРИБОРА

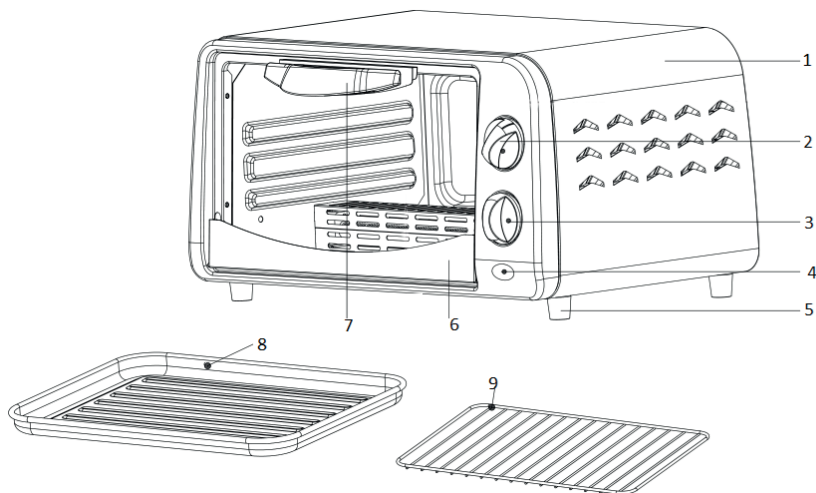

1. Корпус
2. Регулятор температуры
3. Таймер
4. Световой индикатор
5. Ножки
6. Дверца
7. Ручка дверцы
8. Прямоугольный противень
9. Решетка-гриль

## **ТЕХНИЧЕСКИЕ ХАРАКТЕРИСТИКИ**

- Мощность: 800 Вт
- Напряжение: 220-240 В, ~50/60 Гц
- Объем: 9 л
- Таймер: до 30 минут
- Температура нагрева: до 250 °С
- Световой индикатор
- Механический тип управления
- Цвет: серебристый
- Вес нетто: 2,7 кг
- Размер: 361 x 257 x 189 мм

## **КОМПЛЕКТАЦИЯ**

- Мини-печь электрическая
- Решетка-гриль
- Алюминиевый прямоугольный противень
- Руководство пользователя
- Гарантийный талон

## ПОДГОТОВКА К ЭКСПЛУАТАЦИИ

- Убедитесь в том, что ни упаковка, ни мини-печь не были повреждены при транспортировке. При обнаружении повреждений эксплуатация печи не допускается.
- После транспортировки или хранения при пониженной температуре необходимо выдержать печь при комнатной температуре не менее 2 часов.
- Убедитесь в том, что комплектация соответствует заявленной производителем.
- Убедитесь, что напряжение сети соответствует напряжению, указанному в технических характеристиках прибора.
- Установите печь на устойчивую жаропрочную горизонтальную поверхность. Обеспечьте к печи со всех сторон доступ воздуха для вентиляции. Расстояние над печью должно составлять не менее 30 см, с задней, правой и левой сторон печи — не менее 10 см. Розетка должна находиться в непосредственной близости от печи, к ней должен быть обеспечен свободный доступ, чтобы в случае необходимости можно было немедленно отключить печь от сети.
- Извлеките и удалите полиэтиленовую пленку и наклейки с корпуса и дверцы печи, извлеките аксессуары, находящиеся внутри камеры.
- Промойте все съемные детали мыльной водой и вытрите насухо. Протрите внутреннюю поверхность камеры влажной салфеткой и дайте высохнуть.
- Убедитесь, что ручка таймера находится в положении «ВЫКЛ.».
- Вставьте вилку в розетку. Установите температуру на максимум и включите печь на 15 минут. Это необходимо для первичного обгорания нагревательных элементов и удаления остатков смазки. Незначительный запах или дым, выделяющиеся при первом цикле работы, – нормальное явление.

## ЭКСПЛУАТАЦИЯ

- Установите решетку или противень. Поместите продукты в печь и закройте дверцу. При выборе емкости для приготовления руководствуйтесь рекомендациями по использованию печи.
- Регулятором температуры установите температуру от 100 до 250 °С.
- Ручкой таймера установите время приготовления – до 30 минут. Печь автоматически начнет верхний и нижний нагрев, загорится индикатор работы.
- Чтобы остановить приготовление раньше времени, переведите таймер в положение «ВЫКЛ.».
- По истечении времени приготовления прозвучит звуковой сигнал и индикатор погаснет. Выньте приготовленное блюдо из печи с помощью кухонных прихваток.

## ВНИМАНИЕ!

- **Не используйте печь без противня или решетки-гриль!**
- **Никогда не оставляйте печь без присмотра.**
- **Не ставьте блюдо или противень на раскрытую дверцу!**

## **РЕКОМЕНДАЦИИ ПО ПРИГОТОВЛЕНИЮ В ПЕЧИ**

- Использование стеклянной посуды допускается, только если она термостойкая и пригодна для духовки.
- Не следует готовить в печи продукты с очень низким содержанием влаги: они могут пересушиться или воспламениться.
- Кожуру яблока или картофеля, а также оболочку колбасы, печени и т. п. следует перед приготовлением проткнуть, например, вилкой, чтобы она не лопнула.
- Чем больше количество приготавливаемой пищи, тем продолжительнее должно быть время приготовления или разогревания.
- Перед началом приготовления убедитесь в том, что продукт полностью разморожен.
- После приготовления всегда проверяйте, насколько равномерно пропекся продукт. Для равномерного распределения температуры после окончания готовки рекомендуется оставить пищу на некоторое время в печи.
- Старайтесь устанавливать время меньше, чем указано в рецепте. При необходимости его можно увеличить, при этом пища не подгорит и не переварится.

## **ОЧИСТКА И УХОД**

- Регулярно очищайте печь и удаляйте все остатки пищи. Производите чистку внутренней и внешней поверхности печи, дверцы и уплотнительной прокладки дверцы. Жир, накопившийся внутри печи, может перегреться, и это приведет к появлению дыма.
- Удаляйте загрязнения влажной салфеткой с использованием нейтральных моющих средств и вытирайте насухо.
- Принадлежности, решетку и противень мойте в мыльной воде и вытирайте насухо.
- Не допускайте попадания воды в вентиляционные отверстия печи.
- Не используйте аэрозоли, абразивные порошки, химические растворители и воспламеняющиеся вещества.

## **ВНИМАНИЕ!**

**Перед чисткой отключите печь от сети, вынув вилку шнура питания из розетки!**



## **ТРАНСПОРТИРОВКА И ХРАНЕНИЕ**

- Транспортировка устройства проводится всеми видами транспорта в соответствии с правилами перевозки грузов.
- При транспортировке в заводской упаковке необходимо обеспечить защиту от повреждений, исключив возможность воздействия атмосферных осадков и агрессивной среды.
- При транспортировке без заводской упаковки рекомендуется использовать воздушно-пузырьковую пленку и тару из гофрированного картона.
- Рекомендуется качественно обернуть каждый элемент устройства в пленку и расположить в таре вертикально.
- Свободное расстояние между элементами изделия необходимо проложить воздушно-пузырьковой пленкой или сложенным картоном с целью исключения их свободного перемещения по таре в процессе транспортировки.
- Храните устройство в упакованном виде в помещениях при температуре воздуха от 5 до 40 °С и относительной влажности воздуха до 80 % при 25 °С.

## **УТИЛИЗАЦИЯ**

- В целях защиты окружающей среды после окончания срока службы прибора и элементов питания не выбрасывайте их вместе с обычными бытовыми отходами. Передайте прибор и элементы питания в специализированные пункты для дальнейшей утилизации.
- Отходы, образующиеся при утилизации изделий, подлежат обязательному сбору с последующей утилизацией в установленном порядке.
- Для получения дополнительной информации об утилизации данного продукта обратитесь в местный муниципалитет, службу утилизации бытовых отходов или в магазин, где Вы приобрели данный продукт.
- Данное изделие соответствует требуемым европейским и российским стандартам безопасности и гигиены.

## ПОРЯДОК ДЕЙСТВИЙ В СЛУЧАЕ ОБНАРУЖЕНИЯ НЕИСПРАВНОСТИ

Неисправность	Возможная причина	Способы устранения
Печь не работает	Печь не подключена к электрической сети	Вставьте вилку шнура питания в розетку
	Отсутствует питающее напряжение в розетке	Проверьте наличие напряжения в розетке включением любого исправного прибора
	Плохой контакт вилки шнура питания с розеткой	Выньте вилку шнура питания из розетки и повторно вставьте ее
Таймер работает, но печь не включается	Выставлено слишком маленькое время на таймере	Установите на таймере сначала большее время (не менее 30 минут), затем поверните ручку в обратном направлении до нужной отметки времени

### ВНИМАНИЕ!

**Механические повреждения корпуса, аксессуаров и комплектующих частей не являются гарантийным случаем.**

**Сведения об ограничениях в использовании устройства с учетом его предназначения для работы в жилых, коммерческих и производственных зонах**

Данное устройство предназначено для работы в коммерческих или домашних зонах в соответствии с мерами безопасности и назначения, описанных в данном руководстве пользователя.

### РЕАЛИЗАЦИЯ ПРИБОРА

Изделие предназначено для реализации через розничные торговые сети и не требует специальных условий.





Наименование устройства

Модель

Серийный номер

Дата продажи

Фирма-продавец

Адрес фирмы-продавца

Телефон фирмы-продавца

С условиями гарантийного обслуживания ознакомлен и согласен.  
Подтверждаю получение исправного изделия. Претензий к  
внешнему виду не имею.

Печать

Подпись покупателя

## Отрывной талон 1

## Отрывной талон 2

## Отрывной талон 3

Модель

Модель

Модель

Серийный номер

Серийный номер

Серийный номер

Дата продажи

Дата продажи

Дата продажи

Продавец:

Продавец:

Продавец:

Информация о покупателе:

Информация о покупателе:

Информация о покупателе:

## ГАРАНТИЙНЫЕ ОБЯЗАТЕЛЬСТВА

Уважаемый покупатель!

При оформлении покупки требуйте проверки комплектности, внешнего вида и основных режимов работы изделия, правильность и полноту заполнения настоящего гарантийного талона. Компания HYUNDAI выражает Вам признательность за Ваш выбор. При возникновении каких-либо проблем при эксплуатации изделия обращайтесь в ближайшие авторизованные сервисные центры (АСЦ). Адреса и телефоны АСЦ Вы можете узнать: в магазине; у наших дилеров; на сайте компании: [www.hyundai-electronics.com.ru](http://www.hyundai-electronics.com.ru); по телефону: 8 800 302 03 94. Только эти сервисные центры имеют право и соответствующую квалификацию обслуживать технику HYUNDAI. Убедительно просим Вас во избежание недоразумений внимательно изучить Инструкцию по эксплуатации и проверить правильность заполнения гарантийного талона. Гарантийные обязательства обретают силу при возможности однозначного определения гарантийности изделия для чего необходимо: наличие правильно и четко указанных в гарантийном талоне модели, серийного номера, а также совпадение серийного номера и модели на изделии с указанными в гарантийном талоне. Запрещается вносить какие-либо изменения в идентификационные данные в гарантийном талоне и на изделии, а также стирать их или переписывать. Нарушение этих условий может привести к необходимости проведения экспертизы для установления гарантийности изделия. Данным гарантийным талоном компания HYUNDAI подтверждает принятие на себя обязательств по удовлетворению требований потребителей, установленных действующим законодательством о защите прав потребителей, в случае обнаружения недостатков изделия. Однако, компания HYUNDAI оставляет за собой право отказать в гарантийном сервисном обслуживании изделия в случае несоблюдения изложенных ниже условий. Все условия гарантийных обязательств действуют в рамках законодательства о защите прав потребителей и регулируются законодательством страны, на территории которой они предоставлены.

### Гарантийный срок

Гарантийные обязательства действуют в течение 24 (двадцати четырёх) месяцев с даты продажи изделия, при соблюдении настоящих Условий. При отсутствии чека, подтверждающего дату продажи, и отсутствия печати производителя в гарантийном талоне, гарантийный срок исчисляется от даты выпуска и равен 24 (двадцати четырёх) месяцам.

### Условия гарантии

- Гарантия предоставляется только на модели, официально поставляемые компанией HYUNDAI и прошедшие сертификацию.
- Гарантия предоставляется покупателям, приобретающим и использующим свой товар для личных или бытовых нужд.
- Гарантия обнуляется при возникновении неисправности в изделии обратиться в АСЦ для проведения гарантийного ремонта.
- Гарантийные обязательства не распространяются на принадлежности и аксессуары, входящие в комплектность изделия - элементы питания (батареи, аккумуляторы), монтажные приспособления, также гарантия не распространяется на:
  - микроволновые печи: на решетки для гриля, стеклянные блюда, ролликовые кольца, муфты вала мотора, элементы пароварки, лампы подсветки, сплитные пластины, предохранители, аккумуляторы;
  - духовые шкафы: на внешние и внутренние стекла дверей, стеклянные поверхности панели управления, ручки двери и ручки управления, подносы, решетки, телескопические направляющие, стеклянные тарелки, керамические тарелки, вертела, термомушты, лампы подсветки;
  - пылесосы: на щетки, насадки, трубки, шланги, пылесборники, фильтры, аккумуляторы;
  - стиральные машины: на шланги для подвода и слива воды;
  - посудомоечные машины: на шланги для подвода и слива воды, корзины для загрузки посуды, распылители, лампы подсветки;
  - варочные панели: на стеклянные поверхности, ручки управления, чугунные решетки, газовые конфорки, жиклеры;
  - кухонные вытяжки: на декоративные короба, воздуховоды, лампочки, фильтры;
  - холодильники: на полки, лотки и ящики, лампочки;
  - прочую МБТ: на аксессуары и принадлежности, идущие в комплекте, расходные материалы (предметы с ограниченным сроком службы), пульты дистанционного управления.

5. Изделие снимается с гарантийного обслуживания в случаях:

- если изделие использовалось в целях, не соответствующих его прямому назначению;
  - если нарушены правила эксплуатации, изложенные в Руководстве по эксплуатации;
  - нарушения сохранности гарантийных пломб;
  - если изменен, удален или неразборчив серийный номер изделия;
  - изменения внутреннего устройства или полноты самостоятельного ремонта изделия;
  - получения деформации, изменения геометрии корпуса товара;
  - монтажа, подключения и установки изделия, выполненных не в соответствии с Руководством по эксплуатации.
6. Гарантийные обязательства не распространяются на:

- механические повреждения, возникшие после передачи изделия потребителю;
- повреждения, вызванные воздействием влаги, высоких или низких температур, коррозией, окислением;
- повреждения, вызванные попаданием внутрь посторонних предметов, веществ, жидкостей, насекомых, животных;
- повреждения, вызванные стихией, пожаром, бытовыми факторами, случайными внешними факторами (скачок напряжения в электрической сети, гроза и т.п.);
- дефекты, возникшие вследствие естественного износа при эксплуатации изделия. При этом под естественным износом понимаются последствия эксплуатации изделия, вызывающие ухудшение их технического состояния и внешнего вида из-за использования данного изделия или использования агрессивных чистящих средств, приводящих к удалению символов и надписей на внешних поверхностях товара;
- некомплектность товара, которая была обнаружена покупателем после передачи товара от продавца;
- повреждения, вызванные несоответствием стандартам параметров электрических сетей и других подобных внешних факторов,

В вышеуказанных случаях Изготовитель снимает с себя ответственность за возможный вред, прямо или косвенно нанесенный продукцией людям, домашним животным, имуществу,

7. Изделие может быть снято с гарантийного обслуживания, если будет установлено, что нарушены гарантийные пломбы, имеются следы разборки и других, не предусмотренных инструкцией по эксплуатации, вмешательств,

8. Не подлежат гарантийному ремонту изделия с дефектами, возникшими вследствие выхода из строя деталей, обладающих ограниченным сроком службы или ограниченным гарантийным сроком,

9. Настройка и установка (сборка, подключение и т.п.) изделия, описанные в документации, прилагаемой к товару, могут быть выполнены как самим пользователем, так и специалистами АСЦ соответствующего профиля и фирм-продавцов (на платной основе). При этом лицо (организация), установившее изделие, несет ответственность за правильность и качество установки (настройки). Стоит обратить внимание на значимость правильной установки изделия, как для его надежной работы, так и для получения гарантийного и бесплатного сервисного обслуживания. Необходимо требовать от специалиста по установке внести все необходимые сведения об установке в гарантийный талон.

10. Настройка изделия, порядок которой изложен в Руководстве по эксплуатации, не относится к гарантийному обслуживанию. Производитель оставляет за собой право изменять характеристики устройств и их комплектность без предварительного уведомления.

Уважаемые покупатели! Перед обращением в сервисный центр внимательно изучите раздел «Возможные неисправности» в Руководстве по эксплуатации.

По лицензии Hyundai Corporation Holdings, Korea  
Licensed by Hyundai Corporation Holdings, Korea

## Отрывной талон 3

## Отрывной талон 2

## Отрывной талон 1

Дата поступления

Дата поступления

Дата поступления

Дата выполнения

Дата выполнения

Дата выполнения

Характер ремонта

Характер ремонта

Характер ремонта

Сервисный центр:

Сервисный центр:

Сервисный центр:

Прибор принят, претензий не имею

Прибор принят, претензий не имею

Прибор принят, претензий не имею

Подпись

Подпись

Подпись



# HYUNDAI

## Контактная информация

ИЗГОТОВИТЕЛЬ:

Guang Dong Gonron Industrial Co., Ltd

Address: No.3, Xingwei Road, Fusha Town, Zhongshan City, P. R. China, 528400

Гуан Дун Гонрон Индастриал Ко., Лтд.

Адрес: № 3, Ксингвей Род, Фуша Таун, Чжуншань Сити, Китай, 528400

Импортер и организация уполномоченная на принятие претензий от потребителей:

ООО «Мерлион»

Московская обл., г. Красногорск, б-р Строителей, д. 4

Сделано в Китае.

Изготовитель оставляет за собой право изменения комплектации, технических характеристик и внешнего вида товара.

Сведения о серийном номере и технические характеристики представлены на наклейке на устройстве.

Для получения более подробной информации об устройстве посетите сайт:

[www.hyundai-electronics.com.ru](http://www.hyundai-electronics.com.ru)

Телефон сервисной службы: 8-800-302-0394

Срок службы устройства составляет 5 лет при условии использования устройства в строгом соответствии с настоящим руководством пользователя.

Дата производства указана на упаковке.

Срок гарантии: 2 года

