

ИНСТРУКЦИЯ ПО ЭКСПЛУАТАЦИИ

МОДЕЛЬ **GoGarden Premium 56 Shelf LUX**

(арт. 50153)

Угольный гриль

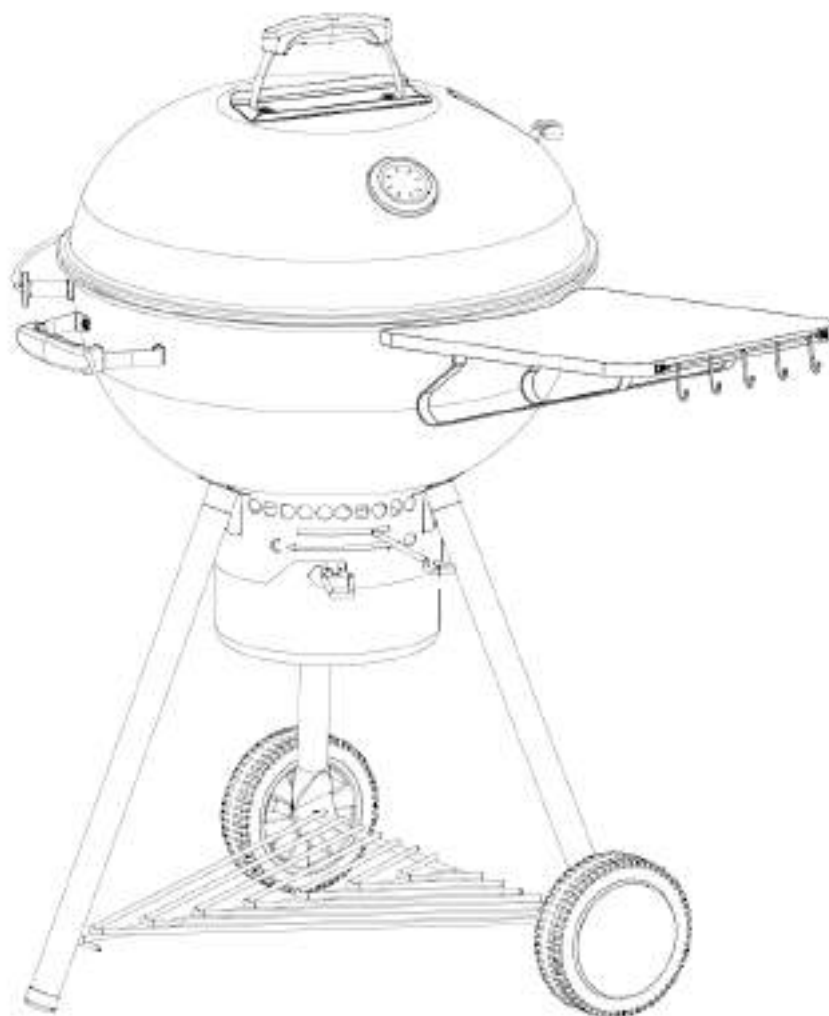

Только для использования вне помещений!



















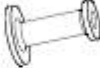

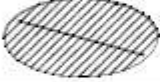



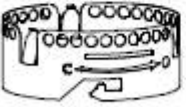

Внимание! Будьте осторожны при сборке, устройство имеет острые детали

Сделано в Китае





Сохраните инструкцию для последующего использования. Если вы собираете устройство для третьих лиц, дайте им инструкцию для ознакомления и дальнейшего использования.

Комплект деталей:

Проверьте наличие деталей в соответствии с представленным ниже списком перед сборкой гриля. Ознакомьтесь с содержимым комплекта деталей, проверьте все отверстия на отсутствие в них краски перед сборкой. При обнаружении загрязнения прочистите отверстие отверткой.

No.	Image	QTY.	No.	Image	QTY.
1		2	15		1
2		1	16		1
3		1	17		2
4		1	18		2
5		1	19		2
6		3	20		1
7		1	21		1
8		1	22		1
9		3	23		2
10		1	24		3
11		1	25		2
12		1	26		1
13		1	27		1
14		2	28		1

Комплект крепежей:

No.	Image	Part Description	Qty.
A		M6 x 12 Screw / washer / nut	13
B		M6 x 30 Screw / washer	3
C		M8 Nut / washer	2
D		M5 x 12 Screw	10
E		M6 Washer / nut	2

ВНИМАНИЕ! ВАЖНО! Ни в коем случае не затягивайте гайки и винты, контактирующие с жаровней или крышкой гриля слишком сильно! Жаровня и крышка гриля покрыты жаропрочной фарфоровой эмалью, поэтому сильная затяжка винтов и гаек может повредить керамическое покрытие гриля!

Для сборки гриля необходимы отвертка и гаечный ключ (не входят в комплект поставки).

Аккуратно снимите полиэтиленовые упаковки и положите в недоступное для детей место. Прочитайте раздел о мерах безопасности при использовании гриля перед его использованием.

Внимательно прочитайте инструкции и сохраните упаковку для проверки внешнего вида устройства по фотографии в случае возникновения трудностей.

Мы постоянно совершенствуем свою продукцию, поэтому фактическая компоновка и комплектация устройства может отличаться от приведенной в данной инструкции по сборке и эксплуатации.

Инструкция по сборке

Внимательно прочитайте инструкцию перед началом сборки. Рекомендуется собирать гриль на чистой ровной поверхности, предварительно постелив на нее мягкий коврик или покрывало. При необходимости обратитесь к списку деталей и инструкции по сборке. Сборка гриля подразумевает работу с крупными деталями, в связи с чем желательно наличие двух человек для сборки устройства.

ВНИМАНИЕ! ВАЖНО! Жаровня и крышка гриля покрыты жаропрочной фарфоровой эмалью, поэтому сильная затяжка винтов и гаек может повредить керамическое покрытие гриля! Не затягивайте гайки и винты слишком сильно, чтобы не повредить жаропрочное керамическое покрытие гриля.

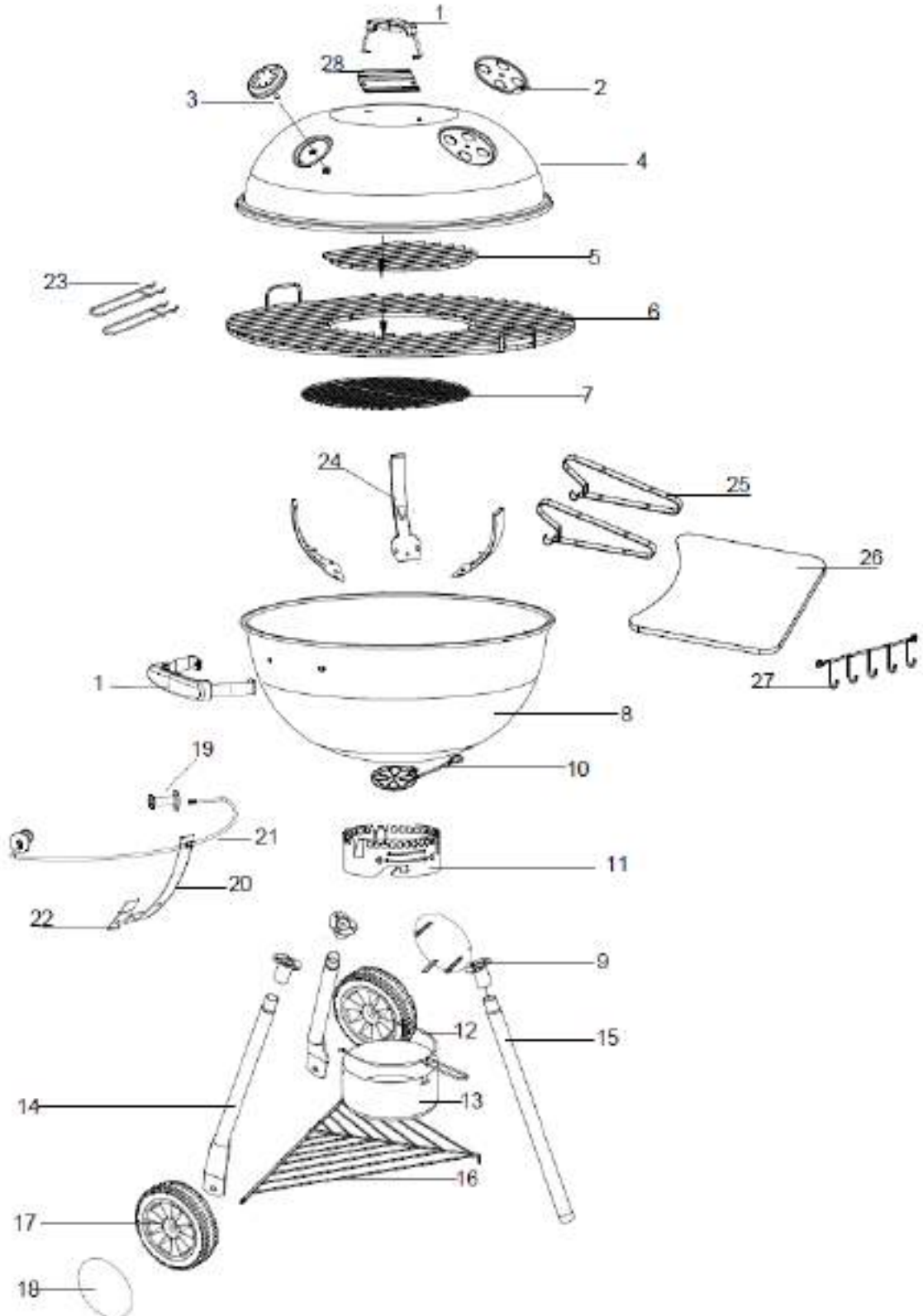

Step 1:

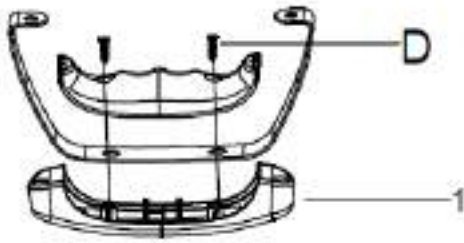

D. M5 x 12  4 PCS

Step 2:

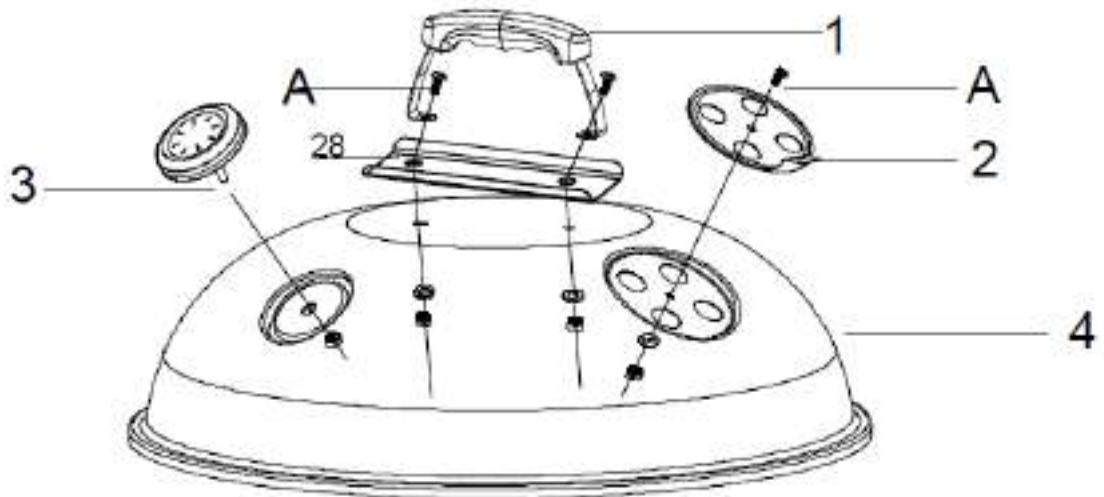

A. M6 x 12    3 PCS

Step 3:

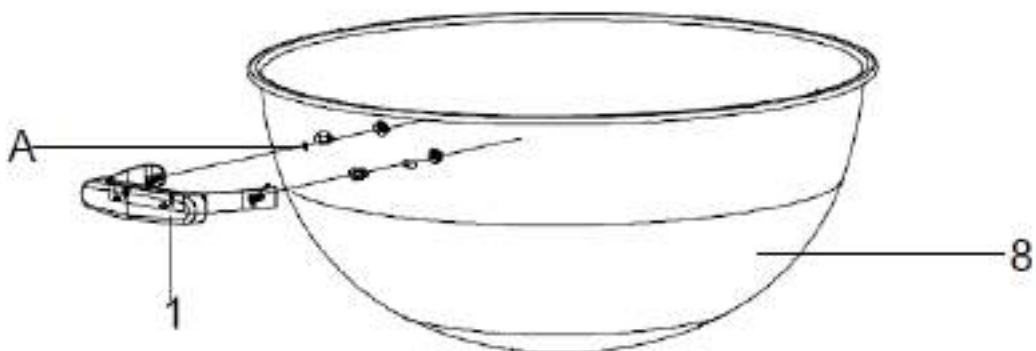

A. M6 x 12    2 PCS

STEP4.

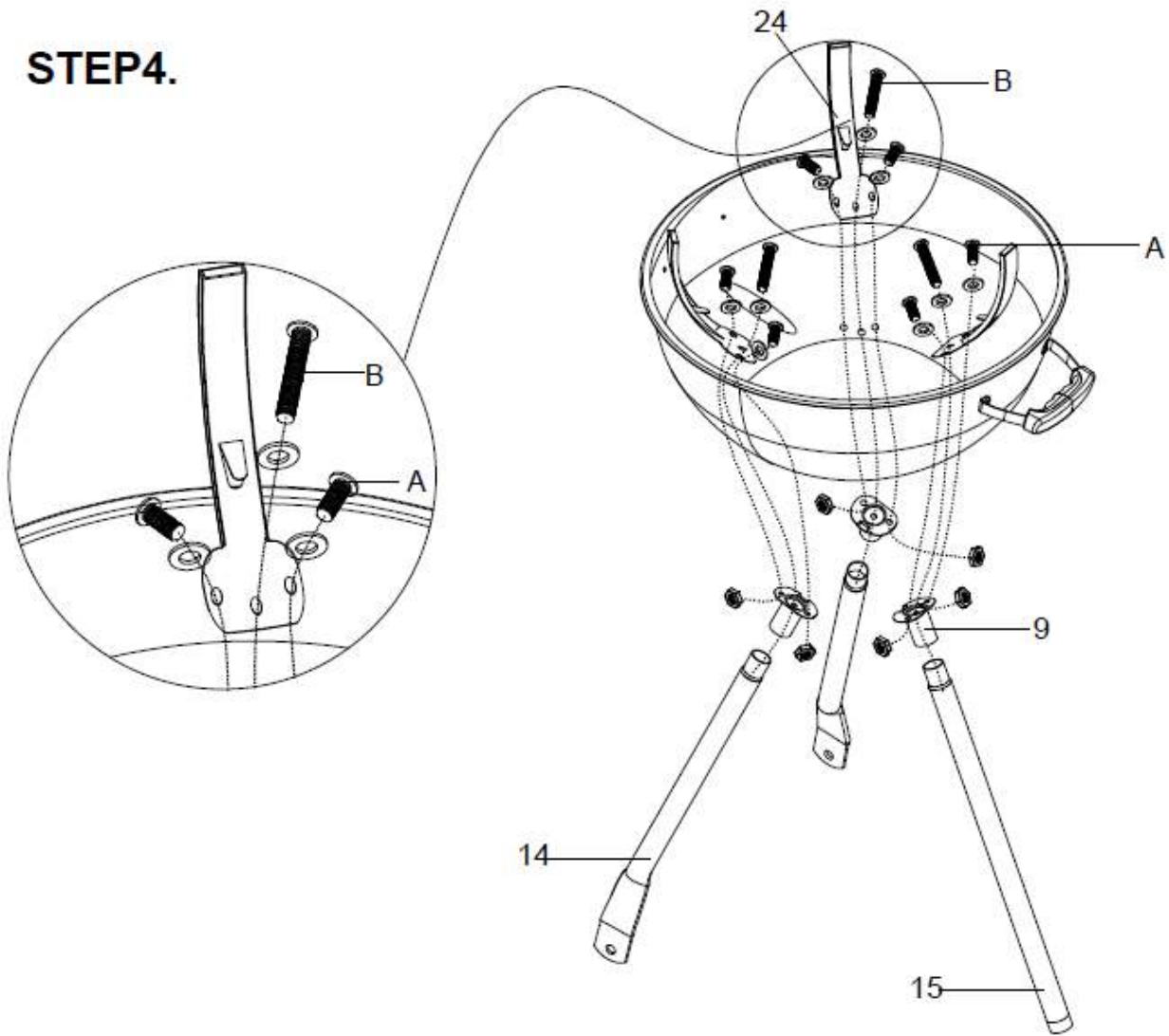

A. M6*12    6PCS

B. M6*60   3PCS

STEP5.

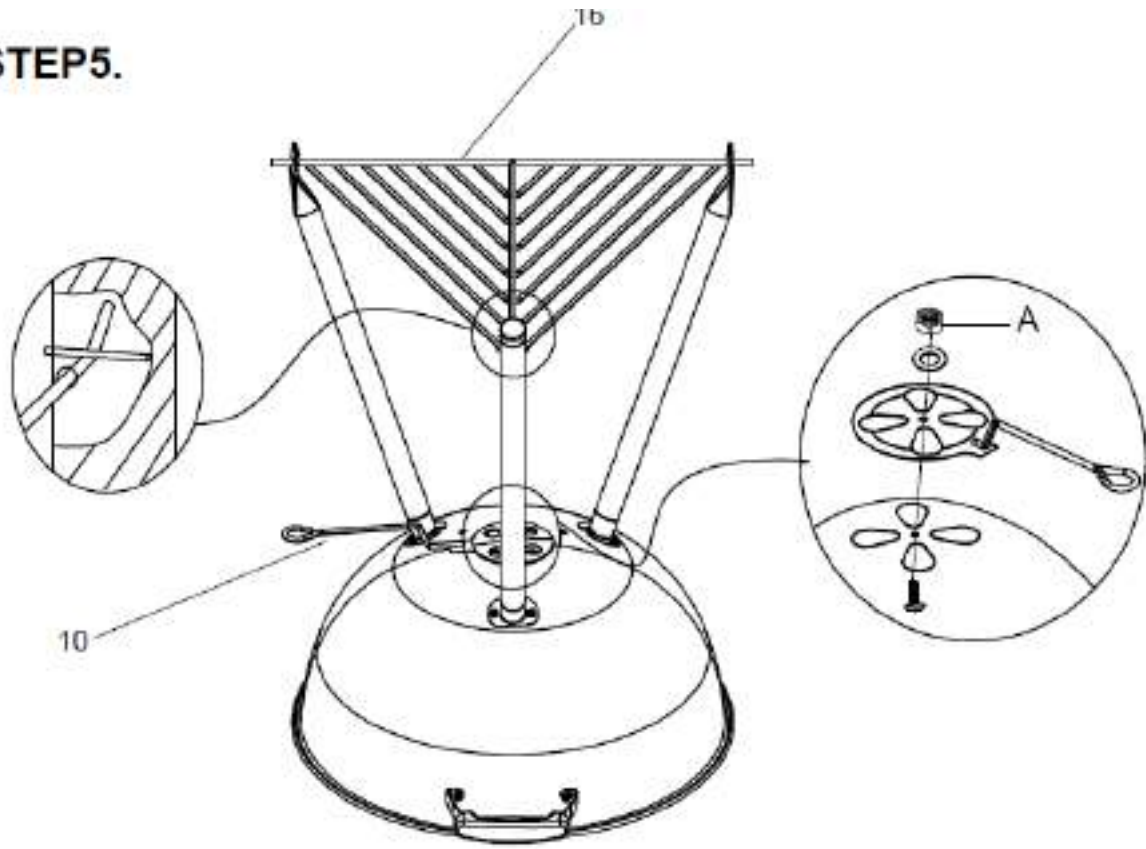

A. M6*12    1pc

STEP6.

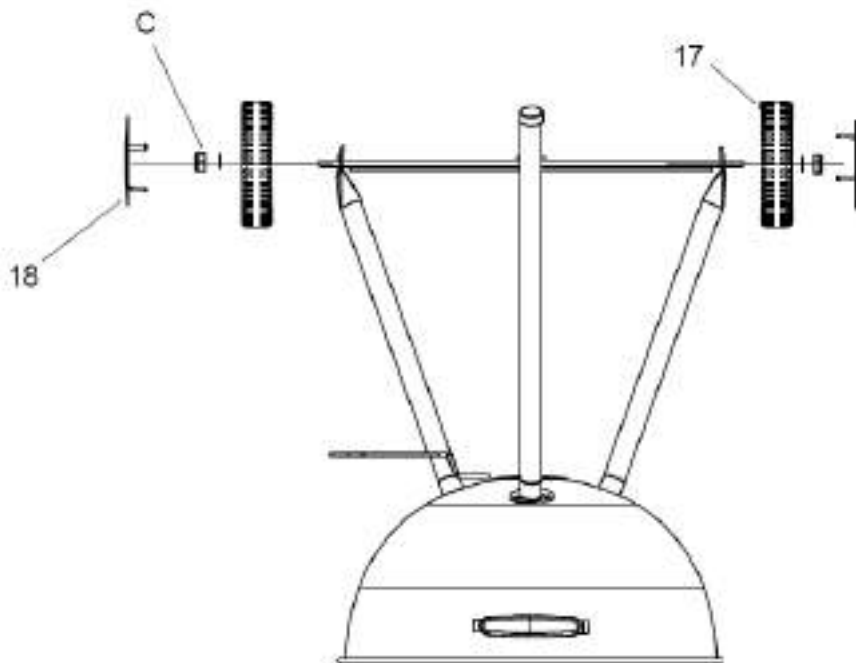

C. M8   2pcs

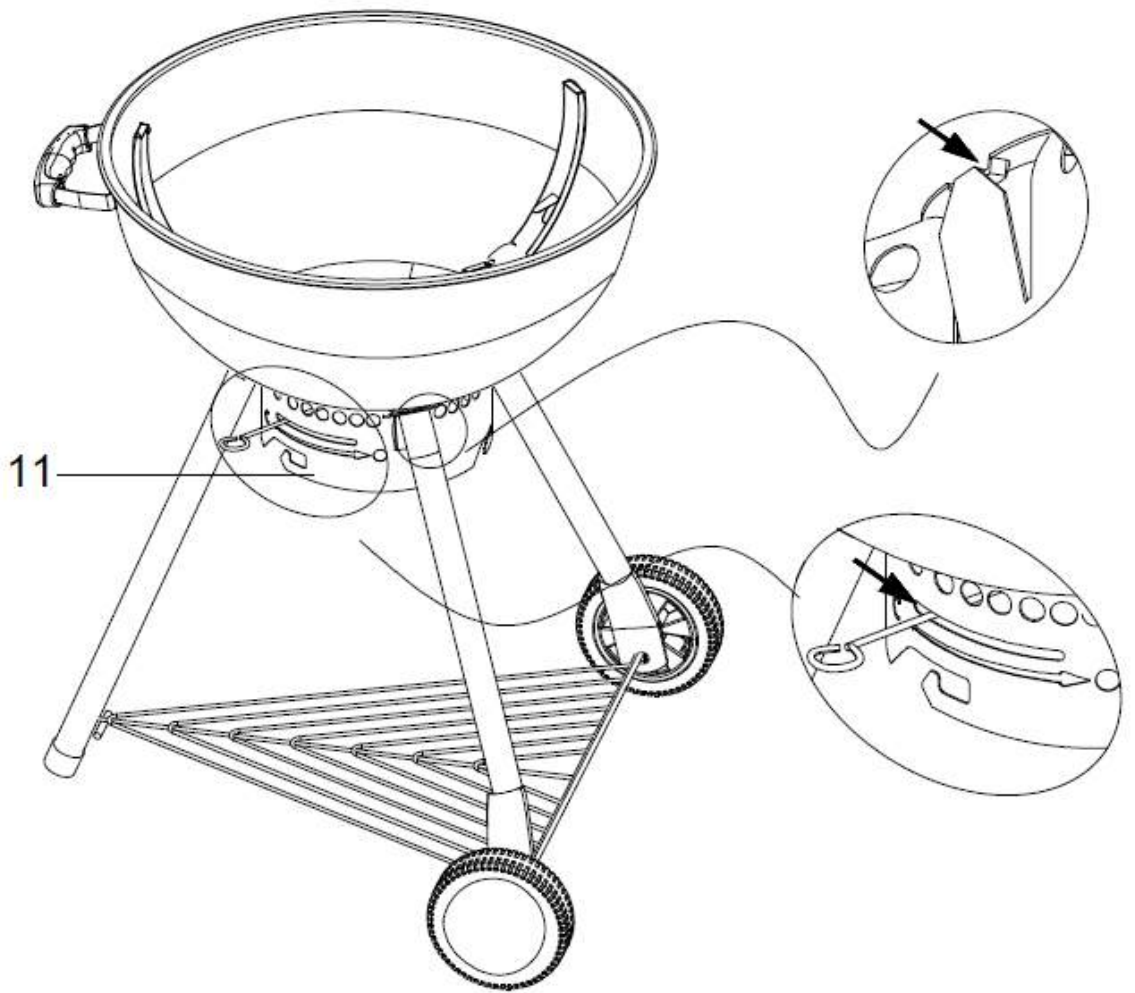
STEP 7.

STEP8.

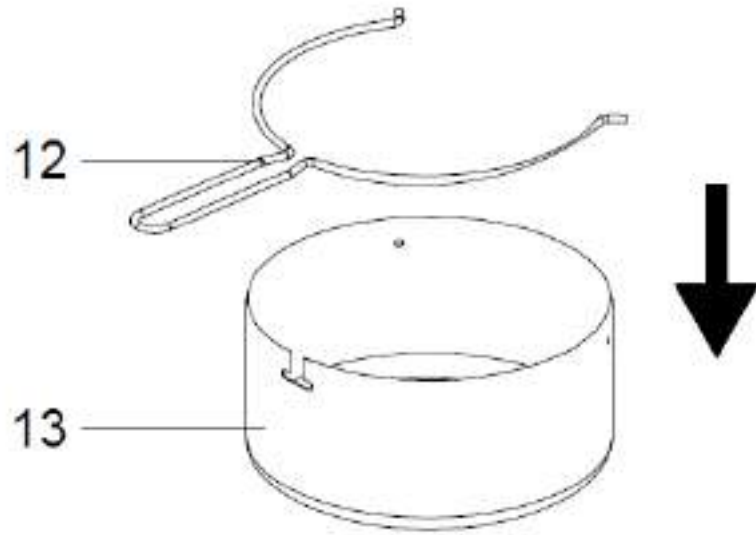

STEP9.

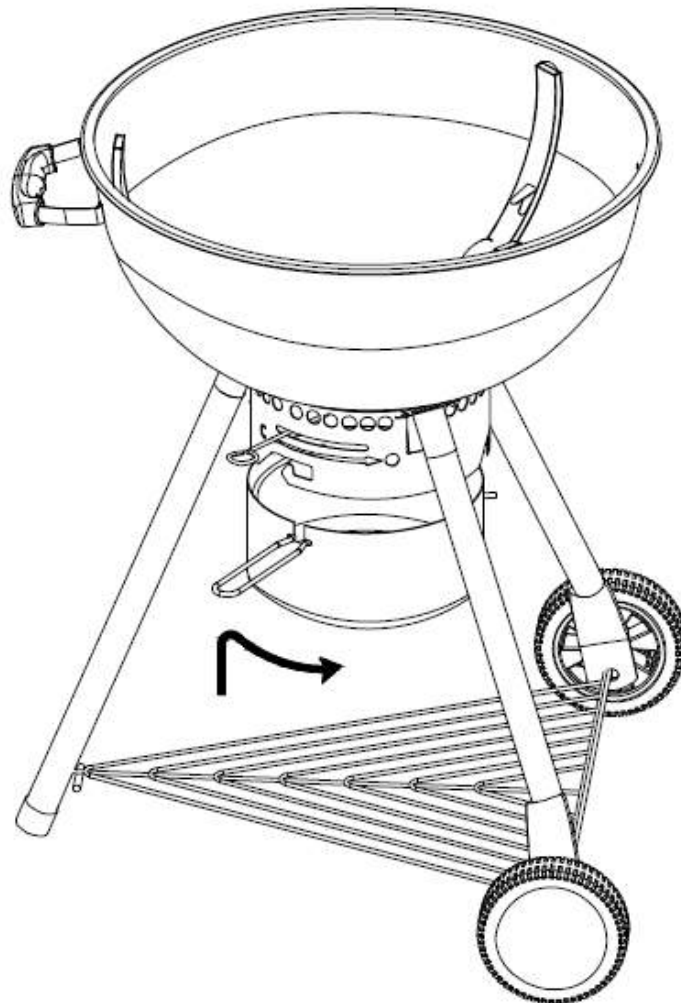

STEP 10.

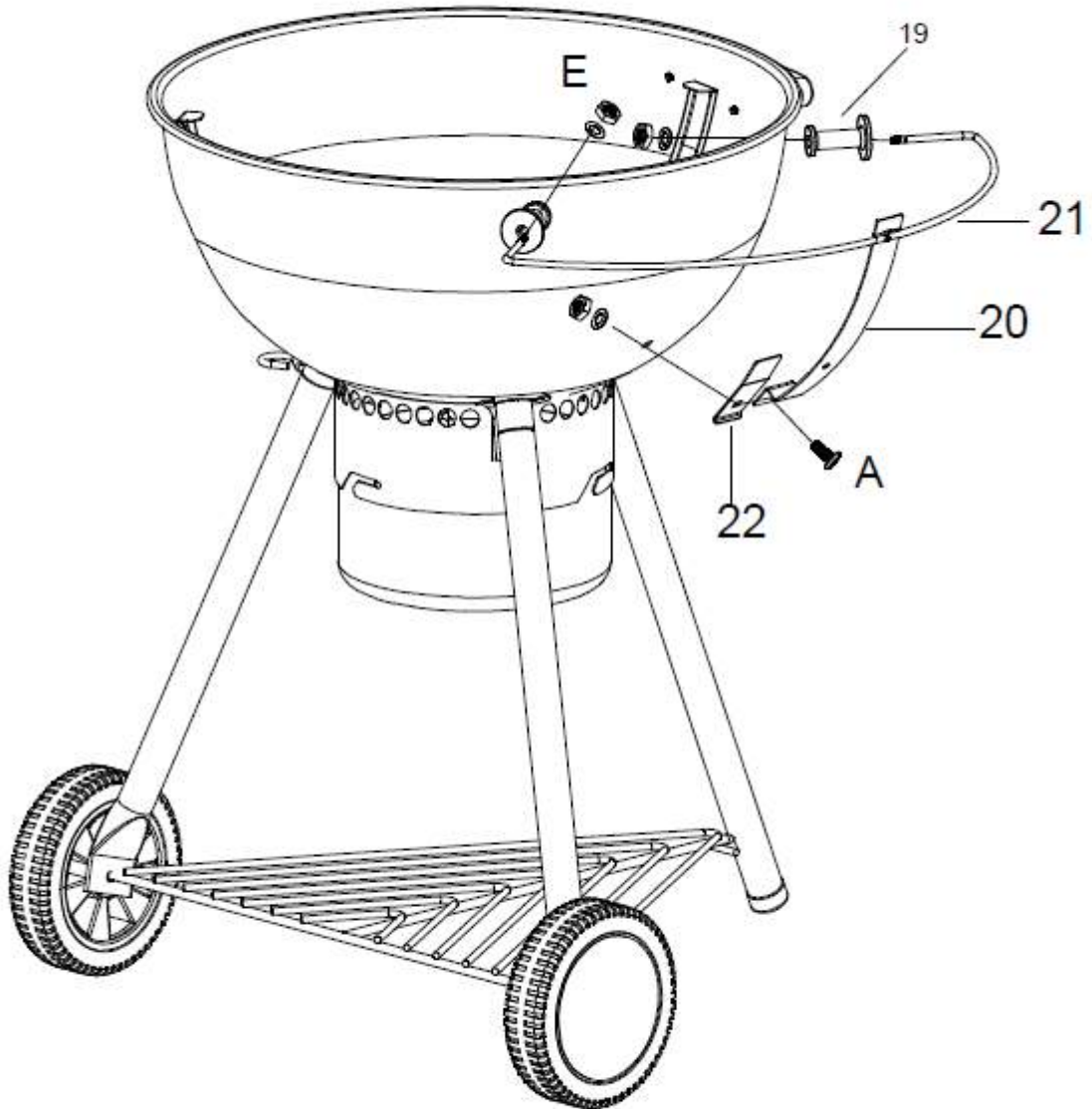

A. M6x12    1 PC

E. M6   2 PCS

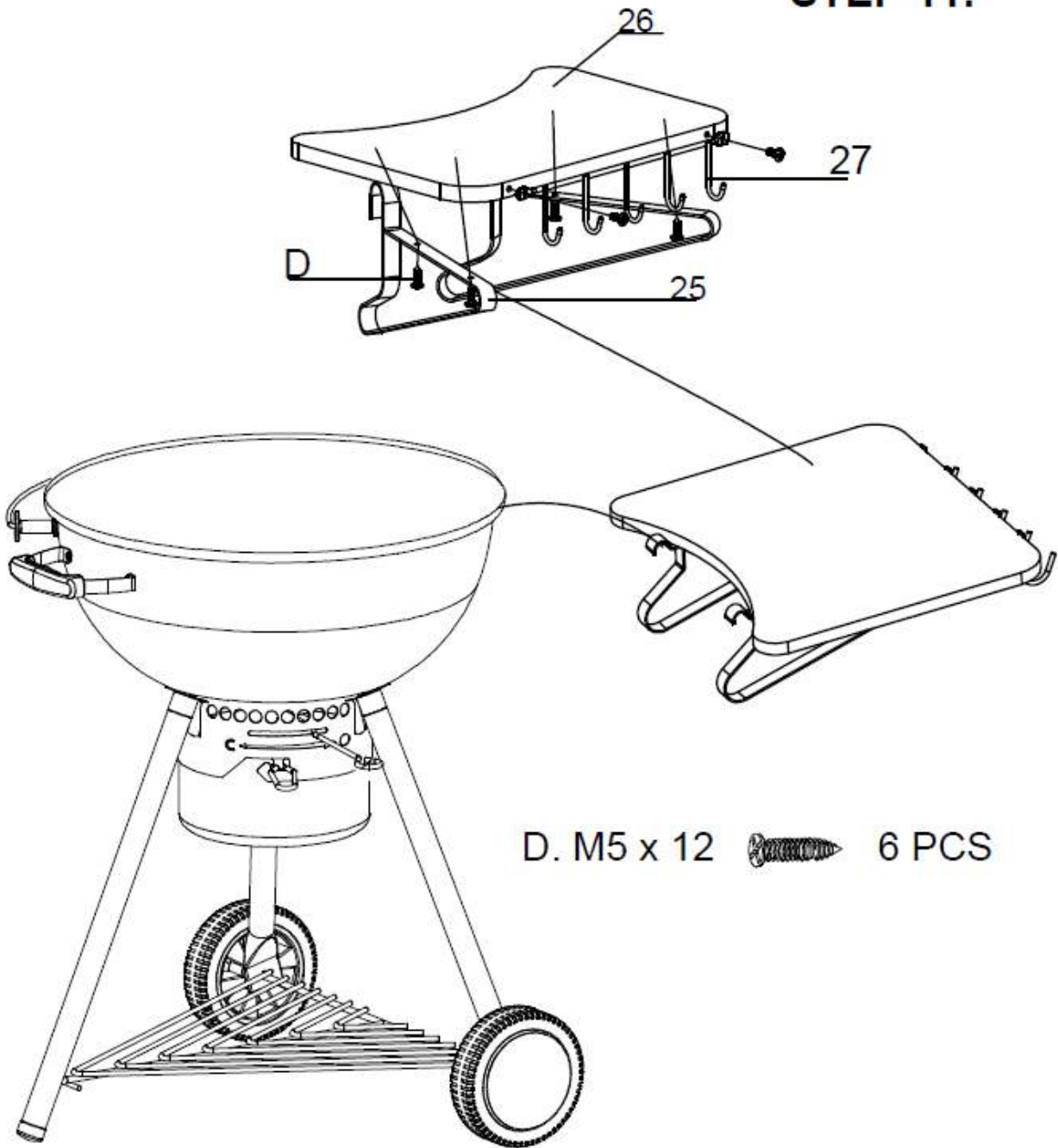
STEP 11.

STEP 12.

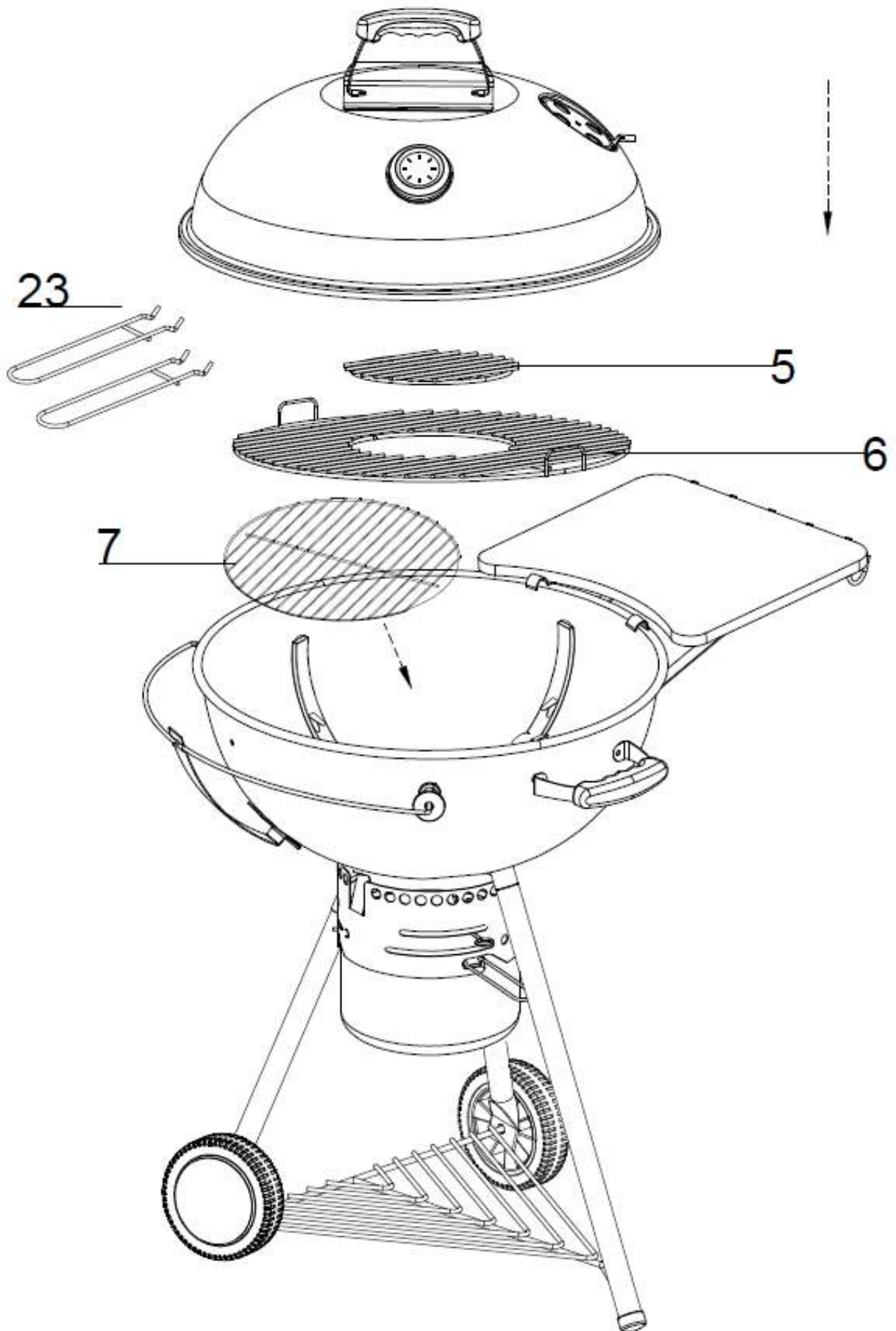

Инструкции по использованию

Внимание: Прочитайте инструкцию по сборке и информацию о безопасности перед использованием и сохраните данную инструкцию для дальнейшего применения, ознакомления и использования.

Использование по назначению

Гриль предназначен для жарки продуктов (мясо, овощи, рыба и т.д.) на решетке исключительно с использованием углей или угольных брикетов (не дров). **Не разрешается использовать дрова, шишки или любое другое дерево или горючие материалы для розжига или готовки.** В противном случае это может привести к чрезмерному перегреву и порче защитного покрытия гриля. Устройство не предназначено для промышленного использования. Следует соблюдать общепринятые правила предупреждения несчастных случаев и приложенные инструкции по технике безопасности, осуществлять деятельность, описанную в настоящем руководстве по эксплуатации. Любое иное использование представляет собой запрещенное неправильное обращение. Производитель не несет ответственности за повреждения, возникшие в результате такого обращения.

1. Убедитесь, что вы правильно следуете инструкции по сборке.
2. После окончания сборки убедитесь, что все детали устройства правильно смонтированы.
3. Убедитесь, что все наклейки, упаковка и защитная пленка были сняты с гриля перед использованием.
4. Установите гриль в подходящем месте на ровной поверхности вдали от легковоспламеняющихся предметов.
5. Используйте уголь и подходящий метод розжига огня. Горящий уголь следует равномерно распределить по угольному поддону.
6. **ВАЖНО!** Перед началом эксплуатации при первом розжиге углей в гриле необходимо прогреть гриль разожжёнными углями на протяжении минимум 30 минут, то есть угли должны быть красными в гриле как минимум 30 минут до первой готовки на гриле.
7. **ВАЖНО! ВНИМАНИЕ!**
Не разрешается использовать дрова, шишки или любое другое дерево для розжига или готовки, чтобы не перегреть защитное покрытие. В противном случае это может привести к чрезмерному перегреву и порче защитного покрытия гриля. **Используйте не более 2,0 кг кускового угля.**

Меры предосторожности

1. Никогда не прикасайтесь незащищенными частями тела к металлическим поверхностям и частям гриля после розжига углей в гриле, они могут быть горячими.
2. **ВНИМАНИЕ! Ни в коем случае не используйте спирт или бензин для розжига или повторного розжига. Используйте только средства для розжига, соответствующие стандарту EN 1860-3!** Используйте стартер, разжигающий угли с помощью тяги, или же специальные жидкости для розжига (пасты, растопки стандарта EN 1860-3).
3. Не пытайтесь разжечь гриль, если жидкость для розжига попала на одежду.
4. **ВНИМАНИЕ! НЕ ИСПОЛЬЗОВАТЬ в закрытых помещениях.** Использовать только на улице. Испарения при использовании в закрытых помещениях могут нанести серьезный вред здоровью вашему и окружающих! Не использовать гриль под навесом!
5. **ВНИМАНИЕ! Гриль в процессе работы становится очень горячим! Не передвигайте его в процессе приготовления пищи.**
6. Никогда не переносите и не перекладывайте уголь после розжига.
7. Работать следует осторожно и в хорошем состоянии. В результате усталости, болезни, алкогольного или наркотического опьянения, а также медикаментозного воздействия Вы не в состоянии безопасно пользоваться прибором.
8. **ВНИМАНИЕ! Не разрешайте детям и домашним животным подходить к устройству. Гриль может быть очень горячим!**
9. Устройство не предназначено для использования лицами (включая детей) с ограниченными физическими, сенсорными или умственными способностями и возможностями, а также лицами с недостаточным опытом или знаниями, за исключением случаев, когда они находятся под присмотром лица, ответственного за их безопасность, или получили от такого лица инструкции по использованию устройства.
10. Храните устройство в недоступном для детей и посторонних лиц месте. Не допускайте, чтобы дети играли с устройством.

11. Устройство допускается к использованию только в исправном состоянии. При поломке устройства или одной из его частей его следует вывести из эксплуатации и утилизировать.
12. Держите поблизости огнетушитель или жаропрочное одеяло.
13. Угарный газ (СО) представляет собой бесцветный, без запаха, очень ядовитый газ, который может убить в считанные минуты. Отравление угарным газом может быть вызвано любым топливом, которое горит или тлеет.
14. Окись углерода, испаряющаяся из неправильно собранного гриля, может быть смертельно опасной. Убедитесь, что обеспечена хорошая вентиляция испарений.
15. Никогда не помещайте гриль или горящий уголь в закрытое пространство, такое как шатер или фургон. Использование гриля в закрытом пространстве может иметь летальный исход. Внимательно следите за следующими симптомами - легкая головная боль / головокружение / тошнота или рвота / усталость / сонливость.
16. **ВНИМАНИЕ! Не разрешается использовать дрова, шишки или любое другое дерево для розжига или готовки, чтобы не перегреть защитное покрытие. Используйте не более 2,0 кг кускового угля.**

Информация о безопасности

1. Для безопасного использования данного устройства пользователь должен прочесть перед первым использованием данное руководство по эксплуатации.
2. Соблюдайте все указания по мерам безопасности! Если Вы пренебрежете указаниями по соблюдению мер безопасности, Вы подставите под угрозу себя и других.
3. Необходимо всегда соблюдать действующие национальные и международные правила техники безопасности, охраны здоровья и рабочие инструкции.
4. Всегда устанавливайте гриль на твёрдую ровную жаропрочную поверхность на достаточном расстоянии (**не менее 5 метров**) от домов и построек, деревянных заборов, деревьев и других легковоспламеняющихся материалов.
5. Гриль всегда должен находиться под присмотром взрослого человека. Не разрешайте детям и животным подходить на близкое расстояние к грилю после розжига угля.
6. Никогда не используйте спирт, парафин, бензин, метиловый спирт, жидкость для заправки зажигалок и подобные горючие жидкости для розжига гриля. Для розжига используйте только растопки, соответствующие EN 1860-3. Никогда не добавляйте жидкость для розжига на уже горящие угли.
7. Никогда не предпринимайте попытки передвинуть гриль после того, как угли загорятся – поверхность станет очень горячей. Перед тем, как передвинуть гриль, убедитесь, что он полностью остыл.
8. Не оставляйте гриль без присмотра даже на короткий промежуток времени.
9. В процессе эксплуатации большая часть металлических деталей будет сильно нагреваться. Рекомендуется использование специальных защитных перчаток/прихваток при работе с грилем, переворачивании еды и т.д.
10. После окончания готовки затушите угли и закройте воздухопроводы и крышку гриля.
11. Убедитесь, что уголь или зола полностью остыли перед тем, как удалить ее, очистить и вымыть гриль. Очищать гриль только после полного охлаждения устройства.
12. Не выбрасывайте горячую золу в бытовые отходы. Опасность пожара!
13. Чтобы продлить срок эксплуатации металлических деталей не оставляйте гриль на улице без какой-либо защиты от погодных явлений. Идеальный вариант хранения гриля – в любом сухом подсобном помещении.

Полезные советы

1. Во время приготовления пищи вы можете настраивать уровень жара внутри гриля, регулируя степень открытия воздушных заслонок на крышке и жаровне (или зольнике) гриля. Чтобы обеспечить высокую температуру внутри гриля, обеспечьте максимальный доступ кислорода к разожженным углям и откройте воздухопроводы на крышке и жаровне (или зольнике) полностью. Если вы планируете использовать метод непрямого нагрева или коптить продукты при более низких температурах, то можете закрыть воздушные заслонки воздухопроводов на крышке и жаровне (или зольнике) наполовину. Полное закрытие воздухопроводов приведет к прекращению доступа кислорода и станет причиной постепенного затухания углей.
2. Перед началом работы нужно открыть полностью нижний воздухопровод, расположенный на жаровне или зольнике. Именно он обеспечивает подход кислорода снизу к углям, так что обязательно должен быть открыт на 100% при стандартной жарке методом прямого нагрева (за исключением сильно ветреной погоды). Закрывать нижний воздухопровод нужно только в том случае, если вы закончили работать на гриле и планируете потушить угли.
3. Верхний воздухопровод с заслонкой предназначен для настройки тяги и конвекции воздуха внутри

гриля, обеспечивая необходимый отток воздуха из гриля, и, как следствие, нужную температуру внутри гриля для жарки того или иного продукта прямым или непрямым методом. Степень открытия верхнего воздуховода настраивается индивидуально в зависимости от режима готовки.

4. **ВАЖНО!** Не начинайте готовить до того момента, как угли будут покрыты серым пеплом – это признак того, что угли полностью разгорелись, достигли нужной температуры и будут в дальнейшем поддерживать необходимую температуру горения. Это очень важно, в противном случае угли будут затухать при закрытой крышке гриля!
5. Для розжига угля рекомендуем вместо розжигающих жидкостей использовать стартер для розжига углей **GoGarden STARTER 19** (арт. 50161). Это устройство работает на принципе тяги, полностью на 100% розжигает угли за **10-15 минут**, с его использованием вообще не нужны горючие жидкости для розжига. Это наиболее удобный, быстрый и безопасный способ розжигания углей. Именно с помощью стартера легче всего довести угли до нужной стадии горения с предсказуемым и надежным результатом.



6. После того, как угли полностью готовы, установите на жаровню решетку для пищи и закройте крышку. В таком положении гриль должен прогреться еще около 10 минут. Это необходимо, чтобы и решетка, и гриль достигли необходимой температуры для дальнейшего использования по назначению.
7. При использовании кускового угля не рекомендуется высыпать в жаровню угольную пыль и совсем мелкие фракции угля, так как они будут проваливаться сквозь угольную решетку и затруднять доступ кислорода к большим кускам угля. Это может плохо сказаться на горении углей в гриле.
8. После прогрева гриля и перед непосредственной выкладкой пищи на горячую решетку гриля рекомендуем немного смазать рабочую решетку (или саму продукцию) сверху тонким слоем растительного масла, чтобы пища не прилипла к горячей решетке сразу после загрузки. Это упростит все дальнейшие манипуляции с пищей на гриле.
9. Для того, чтобы тушить или запекать пищу, нужно обязательно на некоторое разумное время закрывать крышку в процессе приготовления. Это повышает температуру внутри гриля и способствует равномерной прожарке. Также, закрывая крышку гриля, вы уменьшаете приток кислорода к углям, что автоматически препятствует возникновению открытого огня в гриле. Время, которое пища должна проводить под закрытой крышкой, определяется индивидуально для каждого продукта и метода жарки.
10. При закрытой крышке вы можете следить за температурой внутри гриля с помощью температурного датчика, расположенного на крышке гриля. Оптимальная температура и время готовки для каждого продукта определяется индивидуально в зависимости от вкусов и задач, информацию об этом можно найти во множестве открытых источников.
11. Для готовки пищи непрямым методом или методом горячего копчения, нужно разграничить зону угля металлическими лотками разделителями - отсекающими жара (не входят в комплект поставки). При копчении под продукт необходимо обязательно установить металлический лоток для сбора стекающего жира (не входит в комплект поставки).
12. После окончания готовки никогда не выливайте холодную воду непосредственно на уголь и на покрытие гриля, так как это может нанести ущерб вашему грилю. Для экстренного быстрого тушения углей используйте золу, песок или распылитель с водой. Для штатного неспешного затухания углей в гриле достаточно перекрыть доступ кислорода к углям, полностью закрыв все воздуховоды гриля и крышку гриля.
13. Для очистки гриля замочите решетку для пищи и все инструменты в горячей мыльной воде сразу после использования. **Никогда не используйте металлические щетки для чистки, чтобы не повредить защитную эмаль гриля и решеток.**
14. Тщательно вытрите гриль и все комплектующие и храните их в сухом месте. Не оставляйте гриль на улице без защитного или иного покрытия.