

HTH
MIO TESORO

Наименование товара:
Стеллаж
MIO TESORO
"Cool Joy Loft"

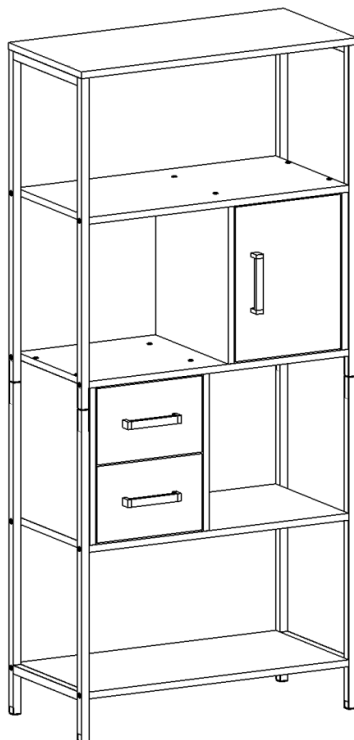

Изготовитель гарантирует соответствие мебели требованиям ГОСТ 16371-2014 "Мебель. Общие технические условия", соответствие требованиям Технического регламента Таможенного союза "О безопасности мебельной продукции" (ТР ТС 025/2012) при соблюдении условий транспортировки, хранения, сборки и эксплуатации.

Эксплуатация мебели: Сохранность и долговечность мебели зависит от правильного использования и ухода за ней. Оберегайте поверхности изделия от механических повреждений. Периодически подкручивайте шурупы и винты. Удаление пыли следует производить мягкой тканью. Запрещено применять растворители и схожие чистящие средства. Не превышайте нагрузку и равномерно распределяйте ее, не храните мебель в местах длительного воздействия воды, высокой температуры или прямых солнечных лучей.

Транспортировка и хранение: Мебель транспортируется в закрытых транспортных средствах. Изделия должны храниться в крытых помещениях при температуре не ниже плюс 2 градуса и относительной влажности воздуха от 45 до 70%.

Порядок предъявления претензий: Гарантийный срок эксплуатации: 12 месяцев. При розничной продаже через торговую сеть исчисляется со дня продажи мебели. Претензии, появившиеся из-за несоблюдения правил эксплуатации и ухода за мебелью, не применяются.

Сервисный центр: ООО «Триовист», г. Минск, ул. Тростенецкая, стр. 17,
тел. +375 (17/29/33) 3- 021-021, +375 (25) 5-021-021, 21@21vek.by

ПОСТАВЩИК:

ООО «Триовист», юр. адрес: 220020,
г. Минск, пр. Победителей, 100, оф. 203.
Тел.: +375 (17/29/33) 3-021-021, +375
(25) 5-021-021, 21@21vek.by

ПРОИЗВОДИТЕЛЬ:

ООО «Глубокский мебельный центр»,
Республика Беларусь
211790 Витебская обл., Глубокский р-н,
Озерецкий с/с, д. Обруб Березвечский, ул.
Глубокская, 1а, тел.: +375-29-696-93-99
info@lgmc.by/, <https://lgmc.by/>

Фурнитура

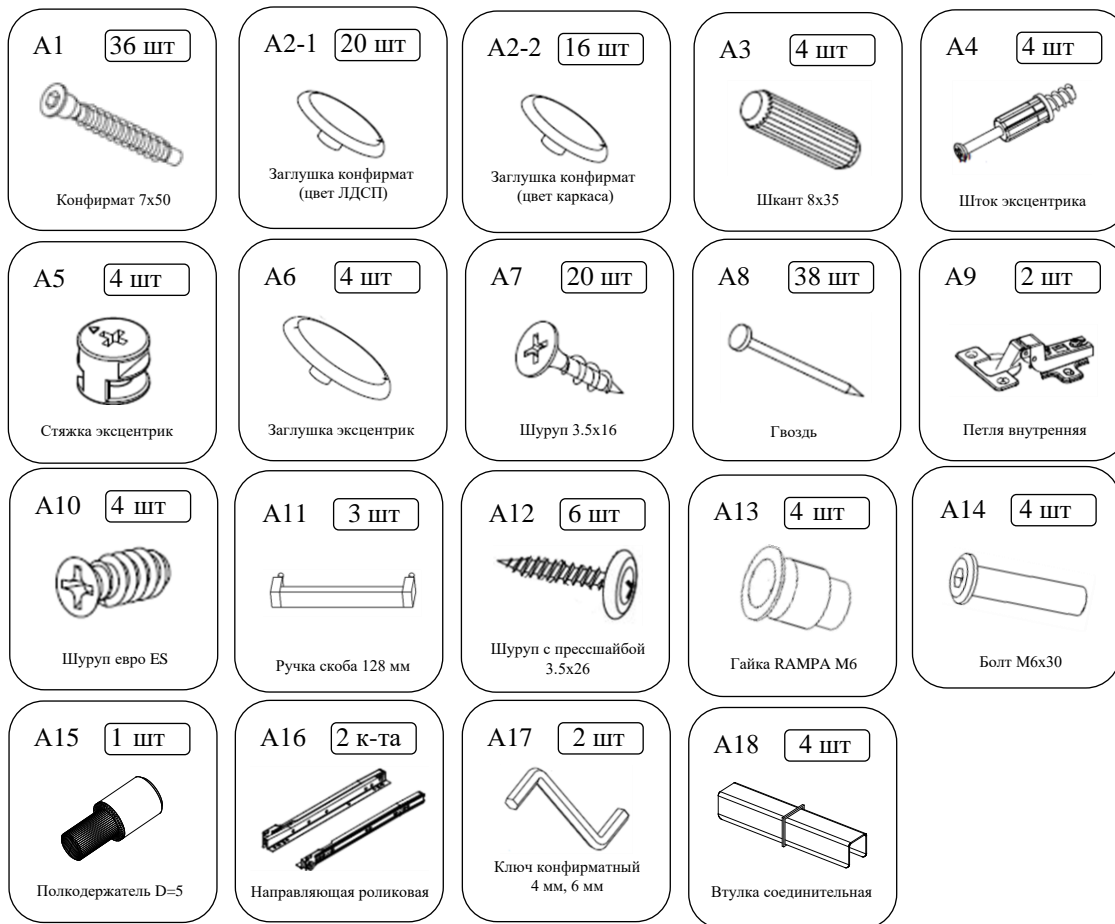

Детали. Комплектность

Наименование детали	Размер	Количество	№
Полка верхняя	712x340	1	1
Полка промежуточная	670x340	2	2
Полка средняя	670x340	1	3
Полка нижняя	670x340	1	4
Бок левый ящика с шуфлядами	366x338	1	5
Бок правый ящика с шуфлядами	366x338	1	6
Бок левый ящика с дверью	366x338	1	7
Бок правый ящика с дверью	366x338	1	8
Дверь	272x360	1	9
Фасад ящика	272x178	2	10
Боковина ящика правая	250x100	2	11
Боковина ящика левая	250x100	2	12
Задняя панель ящика	221x100	2	13
Стенка задняя	394x306	2	14
Дно ящика	255x249	2	15
Опора верхняя		2	16
Опора нижняя		2	17

Для сборки Вам понадобятся:



Отвертка PH2, PZ2, H4, H6 либо бита для шуруповерта



Молоток

Перед началом сборки РЕКОМЕНДУЕМ:

1. Проверить комплектность фурнитуры. Если чего-то не хватает, пишите нам в Viber или Telegram по номеру +375-29-696-93-99, мы оперативно отправим вам недостающую фурнитуру.

2. Проверить детали на целостность (транспортный бой, недокомплект). Если деталь повреждена или у вас есть вопросы по качеству, просим обратиться в магазин, в котором вы покупали мебель, в отделе рекламаций Вам помогут быстро устранить проблему.

3. Ознакомиться с инструкцией по сборке мебели. ОЧЕНЬ ВАЖНО соблюдать последовательность сборки мебели!!!

СХЕМА СБОРКИ РОЛИКОВЫХ НАПРАВЛЯЮЩИХ

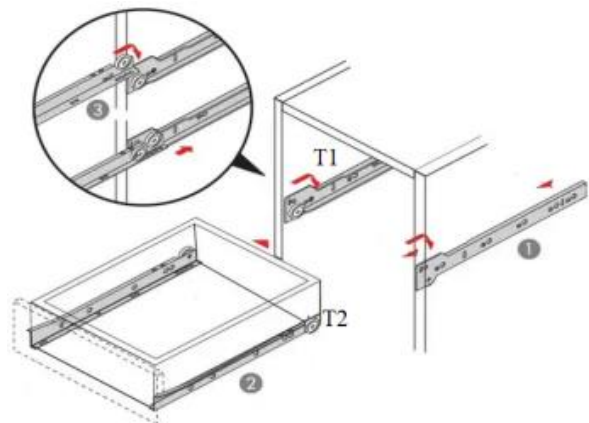
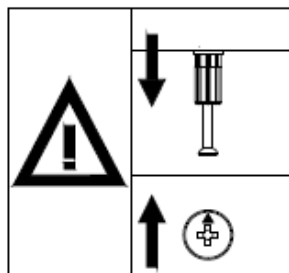

Порядок сборки:

1

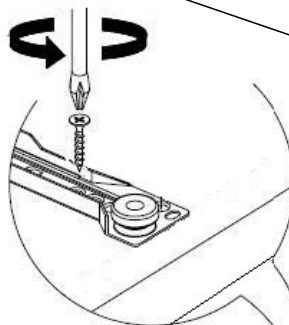
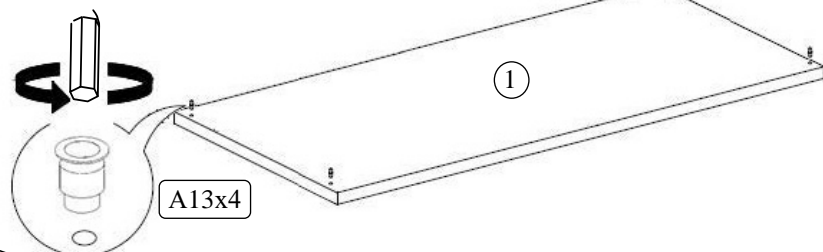

A16-T1x2
A7x12

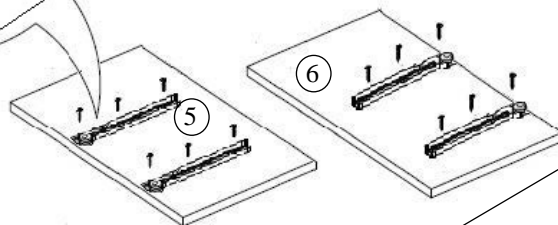

2

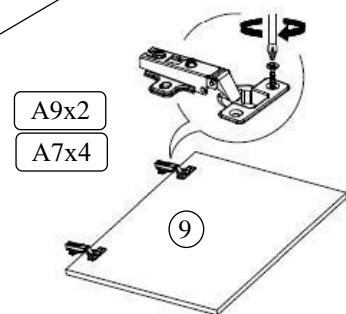

A9x2
A7x4

3

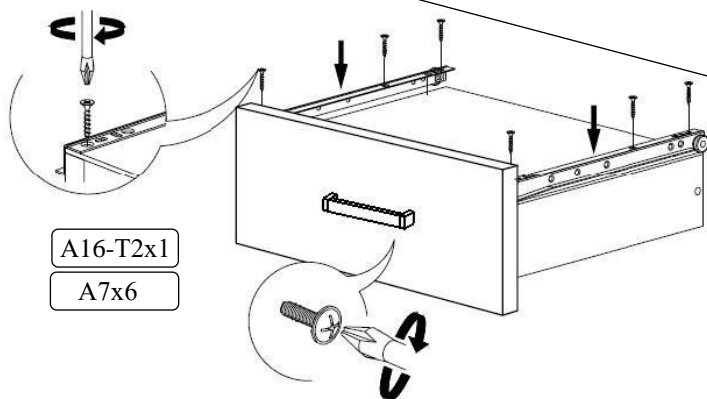
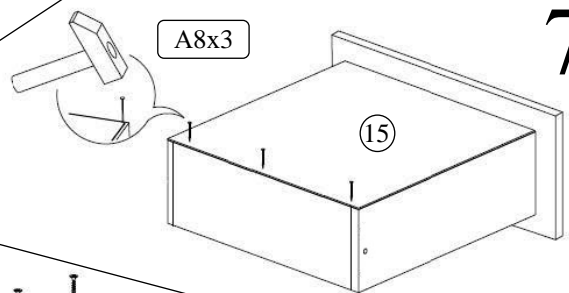
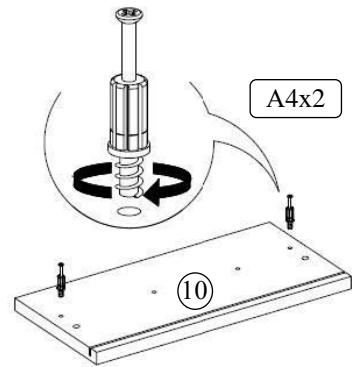
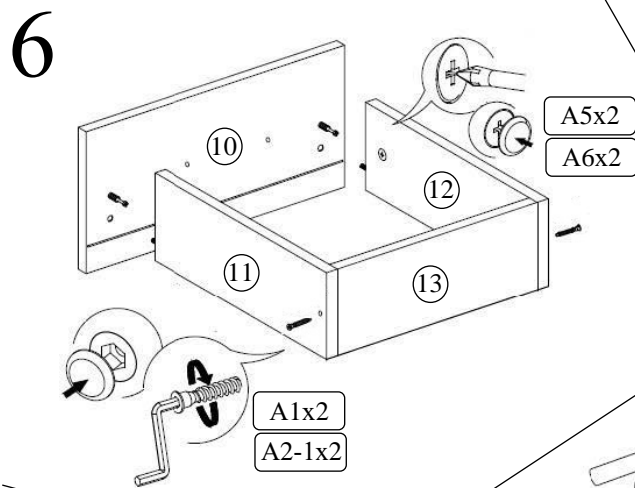
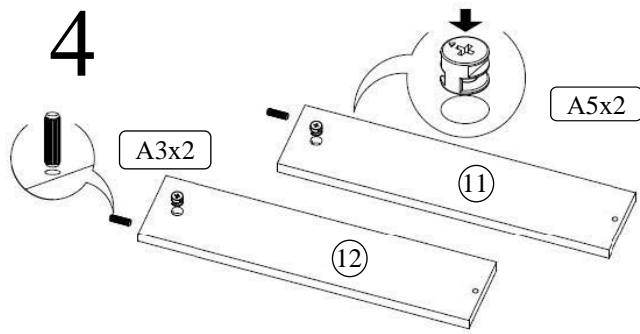

A11x1

A12x2

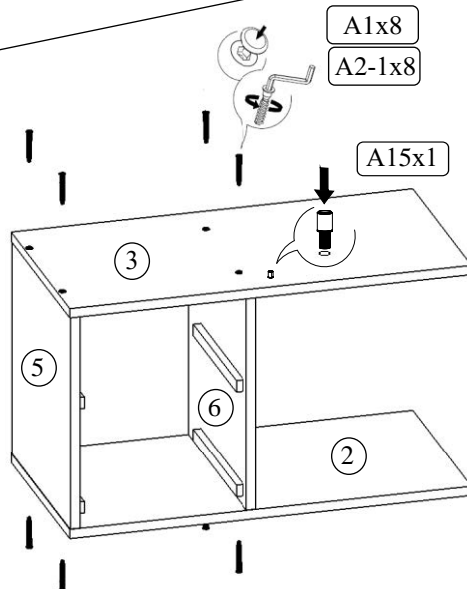

10

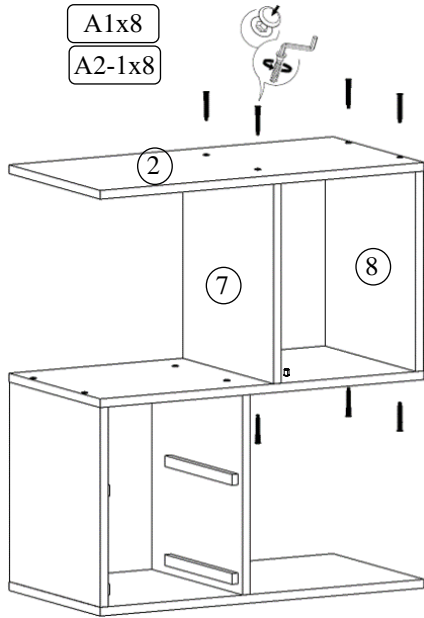

11

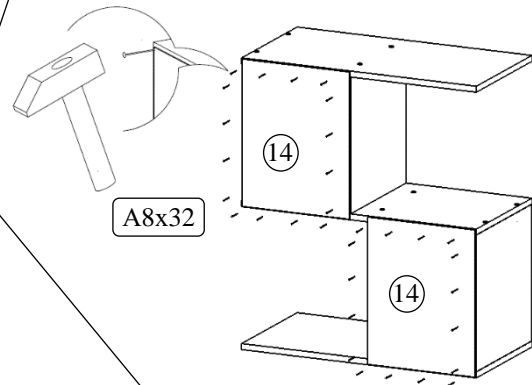

12

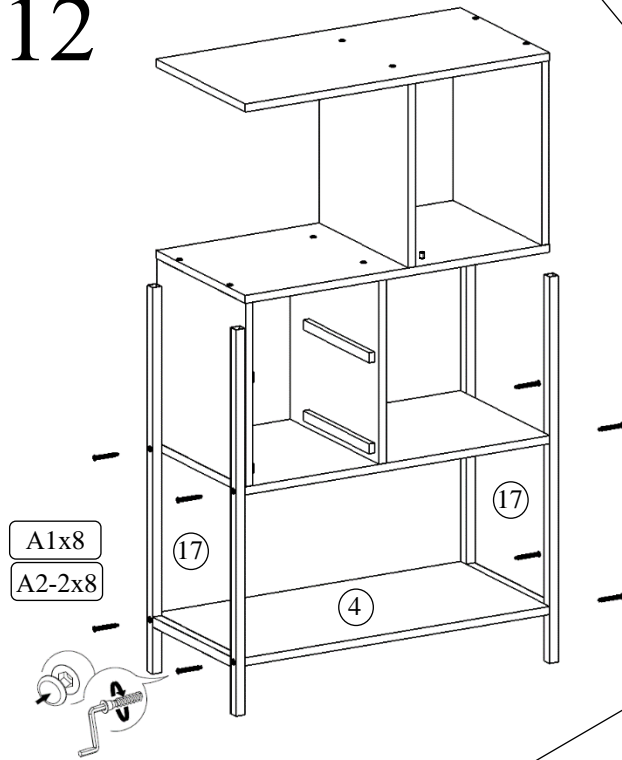

13

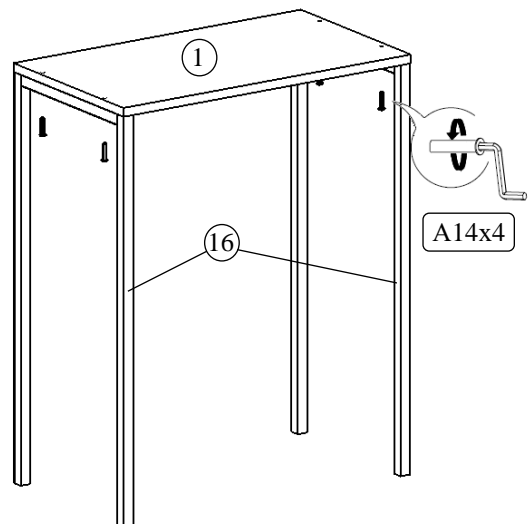

14

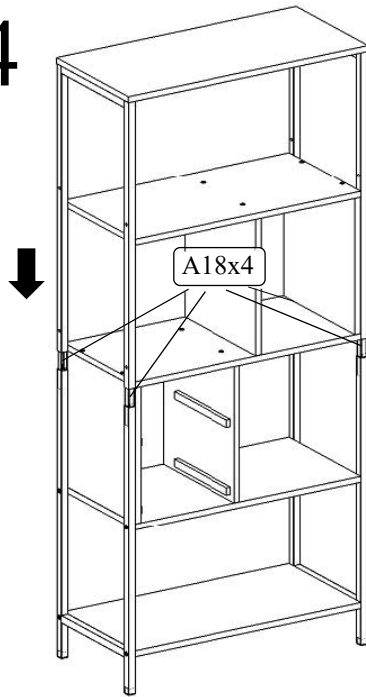

15

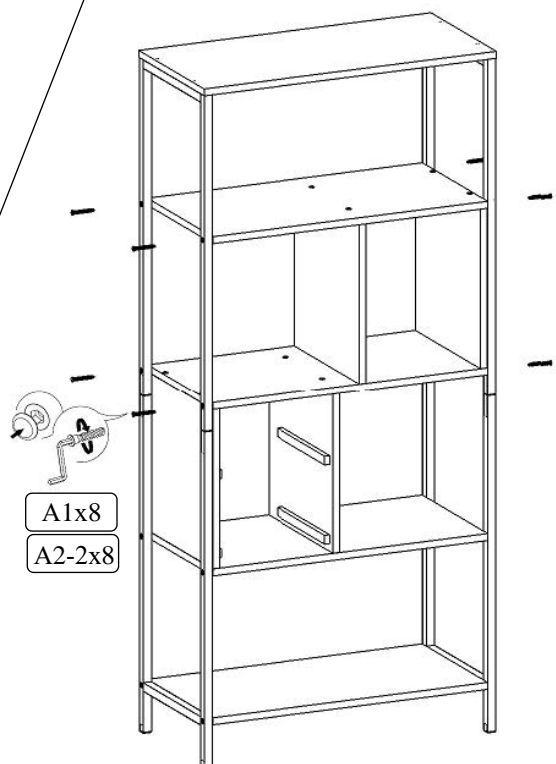

16

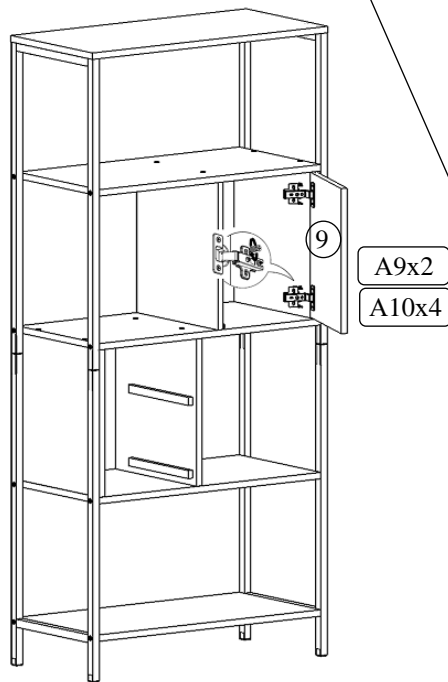

17



Схема регулировки дверных петель



Регулировка по высоте

Регулировка по ширине

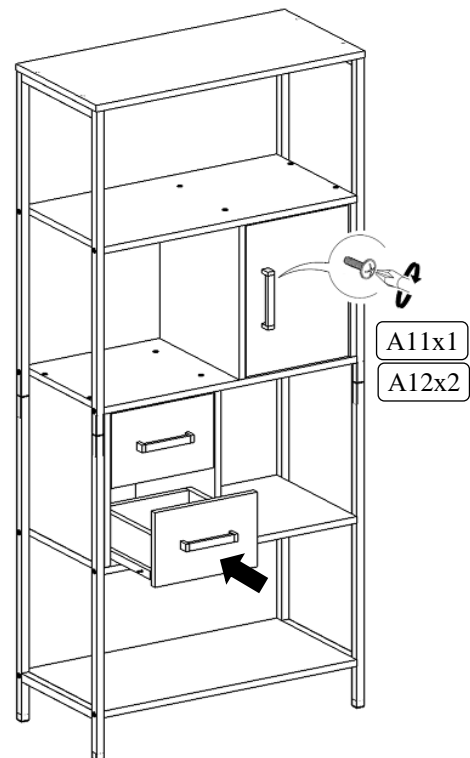
Регулировка по глубине

Сборка окончена!

Благодарим за то, что выбрали мебель нашего производства! ★★★★★
 В отзывах оценивайте, пожалуйста, только сам товар и его качество!