

EW6FN448WP



ПЛ

Стиральная машина

Руководство пользователя



СОДЕРЖАНИЕ

1.ИНФОРМАЦИЯ ПО ТЕХНИКЕ БЕЗОПАСНОСТИ.....	3
2.СОВЕТЫ ПО БЕЗОПАСНОСТИ.....	5
3.ОПИСАНИЕ УСТРОЙСТВА.....	7
4.ТЕХНИЧЕСКИЕ ДАННЫЕ.....	8
5.МОНТАЖ.....	8
6.ОБОРУДОВАНИЕ.....	12
7.ПАНЕЛЬ УПРАВЛЕНИЯ.....	13
8.РУЧКА И КНОПКИ.....	15
9.ПРОГРАММЫ	17
10.НАСТРОЙКИ.....	22
11.ПЕРЕД ПЕРВЫМ ИСПОЛЬЗОВАНИЕМ.....	23
12.ЕЖЕДНЕВНОЕ ИСПОЛЬЗОВАНИЕ.....	23
13.СОВЕТЫ И РЕКОМЕНДАЦИИ.....	28
14.ТЕХНИЧЕСКОЕ ОБСЛУЖИВАНИЕ И ЧИСТКА.....	тридцать
15.ПОИСК НЕИСПРАВНОСТЕЙ.....	35
16.РАБОЧИЕ ПАРАМЕТРЫ.....	38
17. КРАТКОЕ РУКОВОДСТВО.....	40
18.ЗАЩИТА ОКРУЖАЮЩЕЙ СРЕДЫ.....	42

МЫ ДУМАЕМ О ВАС

Благодарим вас за приобретение техники Electrolux. Это результат десятилетия опыта и инноваций. Это оригинальное и стильное устройство было разработано специально для вас. Используя их, вы всегда уверены в достижении отличных результатов.

Добро пожаловать в мир бренда Electrolux

Зайдите на наш сайт:



Советы по использованию, брошюры, помощь по устранению неполадок, а также информация по обслуживанию и ремонту:
www.electrolux.com/support



Зарегистрируйте свой продукт, чтобы получить лучшее обслуживание: **www.registerelectrolux.com**.



Приобретайте аксессуары, расходные материалы и оригинальные запчасти для вашего устройства:
www.electrolux.com/shop

ОБСЛУЖИВАНИЕ КЛИЕНТОВ И СЕРВИС

Всегда используйте оригинальные запасные части.

Прежде чем обращаться в авторизованный сервисный центр, подготовьте следующую информацию: модель, номер продукта, серийный номер.

Информацию можно найти на паспортной табличке.

 Предупреждение/Внимание: информация по безопасности

 Общая информация и советы

 Экологическая информация

Производитель оставляет за собой право вносить изменения без предварительного уведомления.

1. ⚠ ИНФОРМАЦИЯ ПО ТЕХНИКЕ БЕЗОПАСНОСТИ



Перед установкой и использованием этого устройства внимательно прочтите прилагающуюся инструкцию по эксплуатации.

Производитель не несет ответственности за травмы или ущерб, вызванные неправильной установкой или использованием продукта. Пожалуйста, храните руководство пользователя в безопасном и легкодоступном месте для дальнейшего использования.

1.1 Безопасность детей и людей с ограниченной подвижностью

- Прибором могут пользоваться дети старше восьми лет и лица с ограниченными физическими, сенсорными или умственными способностями, а также лица, не обладающие соответствующими знаниями или опытом, если они находятся под присмотром или проинструктированы по безопасному использованию прибора и осведомлены о связанных с этим опасностях.
- Детям в возрасте от 3 до 8 лет и лицам с тяжелыми ограниченными возможностями не следует приближаться к устройству, если они не находятся под постоянным присмотром.
- Детям до 3 лет не следует приближаться к прибору, если они не находятся под постоянным присмотром.
Надзор.
- За детьми следует следить, чтобы они не играли с устройством.
- Храните упаковку в недоступном для детей месте или утилизируйте ее соответствующим образом.
- Храните моющие средства в недоступном для детей месте.
- Не допускайте детей и домашних животных к прибору, когда дверца открыта.

- Если устройство оснащено защитой от детей, рекомендуется активировать ее.
- Дети не должны чистить или обслуживать прибор без надлежащего присмотра.

1.2 Общие правила безопасности

- Этот прибор предназначен только для некоммерческой стирки вещей, которые можно стирать в машине.
- Устройство предназначено для домашнего использования в закрытых помещениях.
- Устройство можно использовать в офисах, гостиничных номерах, комнатах гостевых домов, гостевых домах на фермах и других подобных местах, где использование не превышает средний уровень использования в домашнем хозяйстве.
- Не изменяйте технические параметры устройства.
- Максимальный вес нагрузки 8 кг. Не превышайте максимальную загрузку данной программы (см. раздел «Программы»).
- Рабочее давление воды в месте подключения должно находиться в пределах от 0,5 бар (0,05 МПа) до 10 бар (1,0 МПа).
- Напольное покрытие, ковер или напольный коврик не должны закрывать вентиляционные отверстия в основании.
- Прибор следует подключить к водопроводу с помощью прилагаемого нового комплекта шлангов или другого нового комплекта шлангов, предоставленного авторизованным сервисным центром.
- Не используйте повторно старые шланги.
- Если шнур питания поврежден, его должен заменить производитель, авторизованный сервисный центр или другой квалифицированный специалист во избежание риска поражения электрическим током.

- Перед выполнением технического обслуживания выключите устройство и выньте вилку шнура питания из розетки.
- Не используйте воду под давлением или пар для очистки устройства.
- Устройство следует очищать влажной тканью. Используйте только нейтральные моющие средства. Не используйте абразивные средства, мочалки, растворители и металлические предметы.

2. СОВЕТЫ ПО БЕЗОПАСНОСТИ

2.1 Монтаж



Устройство принадлежит установить в соответствии с соответствующий национальный нормативно-правовые акты.

- Снимите все упаковочные и транспортировочные фиксаторы, включая резиновую втулку с пластиковой прокладкой.
- Храните транспортировочные замки в безопасном месте. Если в будущем агрегат потребует снова транспортировать, следует установить замки для фиксации барабана во избежание внутренних повреждений.
- Будьте осторожны при перемещении устройства, поскольку оно тяжелое. Всегда надевайте защитные перчатки и полную обувь.
- Следуйте инструкциям по установке, прилагаемым к устройству.
- Не устанавливайте и не используйте поврежденное устройство.
- Не устанавливайте и не используйте устройство в местах, где температура может опускаться ниже 0°C или где оно может подвергаться воздействию атмосферных агентов.
- Поверхность, на которой будет стоять устройство, должна быть ровной, устойчивой, устойчивой к высоким температурам и чистой.
- Обеспечьте достаточную циркуляцию воздуха между устройством и полом.
- Разместив устройство на предназначенном месте, с помощью спиртового уровня проверьте, правильно ли оно выровнено. В противном случае его ножки следует отрегулировать соответствующим образом.
- Не устанавливайте устройство непосредственно над сливом в полу.
- Не брызгайте на устройство водой и не подвергайте его чрезмерному воздействию влаги.
- Не устанавливайте устройство в местах, которые не позволяют полностью открыть дверцу устройства.
- Не ставьте под устройство закрытые емкости на случай возможной утечки воды. Чтобы связаться с авторизованным сервисным центром для получения информации о том, какие аксессуары можно использовать.

2.2 Электрическое подключение



ПРЕДУПРЕЖДЕНИЕ!
Пожароопасность я
поражение электрическим током
электрический.

- **ВНИМАНИЕ:** Устройство предназначено для установки и одновременное подключение к заземлению в здании.

- Используйте только правильно установленную розетку. электрические с заземлением.
- Убедитесь, что номинальные характеристики на паспортной табличке соответствуют номинальным характеристикам источника питания.
- Не используйте разветвители или удлинители.
- Будьте осторожны, чтобы не повредить вилку или шнур питания. Шнур питания можно заменить только в нашем авторизованном сервисном центре.
- Подключайте вилку к электрической розетке только после установка завершена. Обязательно отсоедините шнур после установки устройства. источник питания был легко доступен.
- Не прикасайтесь к шнуру питания или вилке мокрыми руками.
- При отключении устройства не тяните за шнур питания. Всегда выдергивайте вилку из сети.

2.3 Подключение к сети водоснабжения

- Температура подаваемой воды не должна превышать 25°C.
- Будьте осторожны, чтобы не повредить водяные шланги.
- Перед подключением прибора к новой системе водоснабжения или к системе, которая долгое время не использовалась, была отремонтирована или подсоединена новое оборудование (водомерчики и т.п.), дайте воде стечь до тех пор, пока она не станет прозрачной. .
- При первом использовании устройства и сразу после использования убедитесь, что нет видимых протечек воды.
- Если наливной шланг слишком короткий, не используйте удлинительные шланги. Пожалуйста, обратитесь в авторизованный пункт сервисном центре, чтобы заказать более длинный наливной шланг.
- При распаковке устройства из сливного шланга может вытечь вода.

вода. Это остатки воды от испытаний, проведенных на заводе.

- Сливной шланг можно удлинить максимум на 400 см. Для заказа второго сливного шланга и удлинителя обратитесь в авторизованный пункт. услуга.
- После установки устройства убедитесь, что водопроводный кран легко доступен.

2.4 Применение



ПРЕДУПРЕЖДЕНИЕ!
Риск травм и паралича

электричество, огонь или повреждение устройства.

- Следуйте инструкциям по безопасности, указанным на упаковке моющего средства.
- Не размещайте легковоспламеняющиеся продукты или предметы, пропитанные легковоспламеняющимися продуктами, рядом с устройством или на нем.
- Не стирайте одежду, сильно испачканную маслом, жиром или другими жирными веществами. Они могут повредить резиновые детали стиральной машины. До Прежде чем положить в стиральную машину, такую одежду следует предварительно постирать вручную.
- Не прикасайтесь к стеклу дверцы во время работы программы. Стекло может быть горячим.
- Убедитесь, что в белье нет металлических предметов.

2.5 Услуга

- Для ремонта устройства обратитесь в авторизованный сервисный центр. Следует использовать только оригинальные запасные части.
- Помните, что самостоятельный или непрофессиональный ремонт может повлиять на безопасность и привести к потере гарантии.
- Следующие запасные части будут доступны в течение 10 лет после окончания производства модели: двигатель и щетки двигателя, передача мощности между двигателем и барабаном, насосы, амортизаторы и пружины, барабанные

стиральная машина, крестовина барабана и соответствующие шарикоподшипники, нагреватели и нагревательные элементы, включая тепловые насосы, жесткие трубы и сопутствующие компоненты, включая шланги, клапаны, фильтры и компоненты системы Aqua Stop, системы

электроника, электронные дисплеи, реле давления, термостаты и датчики, программное обеспечение и встроенное ПО, включая программное обеспечение для сброса, двери, дверные петли и уплотнения, другие уплотнения, дверной замок в сборе, пластиковые компоненты, такие как дозаторы моющих средств. Некоторые из этих запасных частей будут эксклюзивными для профессиональные сервисные центры и не все запчасти подходят для всех моделей.

- Информация об освещении и компонентах устройства. освещение продается отдельно в качестве запасных частей: используемые осветительные элементы предназначены для работы в требовательные физические условия

(температура, вибрация, влажность) в бытовых приборах или предназначены для обозначения рабочего состояния устройства. Они не предназначены для других целей и не подходят для освещения. домашние комнаты.

2.6 Использование



ПРЕДУПРЕЖДЕНИЕ!
Риск травмы или удушья.

- Отключите устройство от источника питания и перекройте подачу воды.
- Отрежьте шнур питания рядом с устройством и выбросьте его.
- Снимите дверную защелку, чтобы ребенок или домашнее животное не застряли в барабане.
- Утилизация устройства должна осуществляться в соответствии с местными правилами утилизации электрического и электронного оборудования (WEEE).

3. ОПИСАНИЕ УСТРОЙСТВА

3.1 Вид устройства

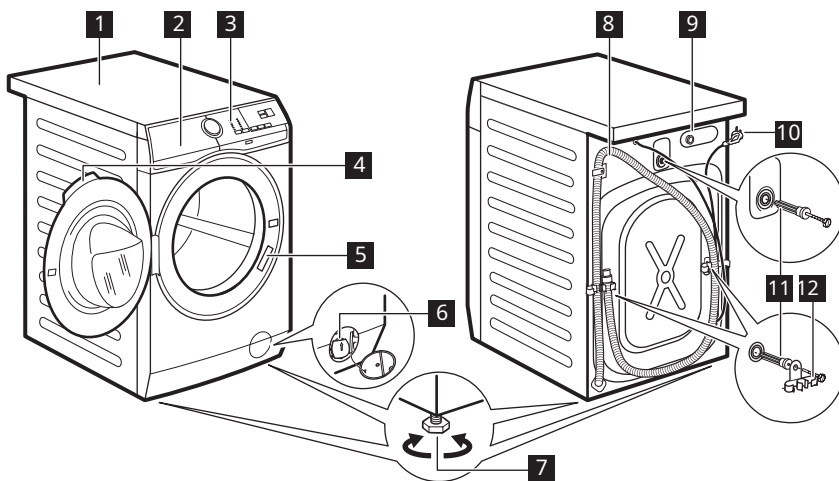

- 1** Рабочий стол
- 2** Дозатор моющего средства

- 3** Панель управления
- 4** Дверная ручка

- 5** Паспортная табличка
- 6** Фильтр сливного
- 7** насоса.Регулировочные ножки
- 8** устройства.Сливной шланг.
- 9** Подсоединение наливного шланга

- 10** Шнур питания
- 11** Транспортные замки
- 12** Держатель шланга

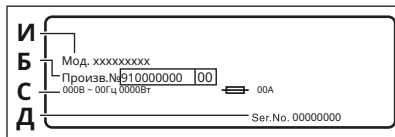

На паспортной табличке есть: название модели (**И**), номер продукта (**Б**), энергетические параметры (**С**) и серийный номер (**Д**).

4. ТЕХНИЧЕСКИЕ ДАННЫЕ

Измерение	Ширина/высота/общая 59,6 см/84,7 см/общая глубина 57,6 см	
Электрическое подключение	Напряжение	230В
	Суммарная мощность	2000 Вт
	Предохранитель	10А
	Частота	50 Гц
Уровень защиты IPX4 от проникновения частиц и влаги обеспечивается защитным кожухом, за исключением случаев, когда низковольтное оборудование не имеет защиты от влаги.		
Давление воды	Минимум	0,5 бар (0,05 МПа)
	Максимум	10 бар (1,0 МПа)
Водоснабжение ¹⁾	Холодная вода	
Максимальная загрузка	Хлопок	8 кг
Скорость отжима	Максимальная скорость отжима	1351 об/мин

1) Подсоедините шланг подачи воды к клапану с резьбой 3/4 дюйма.

5. МОНТАЖ



ПРЕДУПРЕЖДЕНИЕ!
См. раздел
«Безопасность».

5.1 Распаковка

1. Откройте дверь и установите требования. Удалять все элементы из барабан.

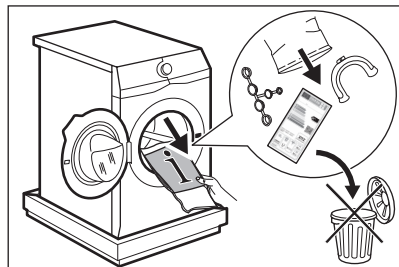

i Аксессуары в комплекте устройства могут отличаться в зависимости от его модели.

2. Положите одну из упаковочных частей на пол позади устройства и осторожно поместите устройство на заднюю стенку. Удалите блок пенопласта из нижней части устройства.

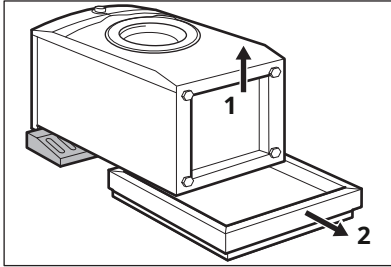

ВНИМАНИЕ!

Не ставьте стиральную машину на переднюю стенку.

3. Снова поместите устройство в вертикальное положение. Отсоедините шнур питания и сливной шланг от ручки.

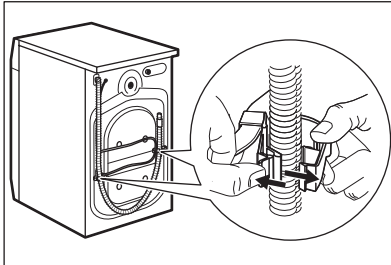

ПРЕДУПРЕЖДЕНИЕ!

Из сливного шланга вода может вытечь. Это остатки воды от испытаний устройства на заводе.

4. Снимите три транспортных замка и снимите пластиковые детали.

расстояние.

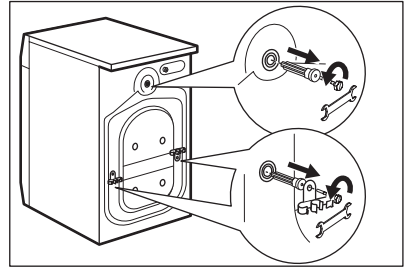

Рекомендуемое поведение упаковка и транспортные замки для будущего.

5. Вставьте в отверстия пластиковые заглушки, находящиеся в пакете с инструкцией.

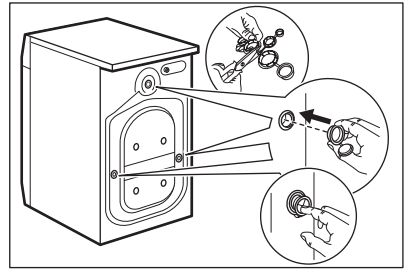

5.2 Информация по установке

Размещение и выравнивание

Отрегулируйте устройство соответствующим образом, чтобы предотвратить вибрацию, шум и движение устройства во время работы.

1. Установите устройство на ровную твердую поверхность. Устройство должно быть ровным и устойчивым. Убедитесь, что устройство не касается стены или других приборов и что под ним есть поток воздуха.

2. Ослабьте или затяните ножки, чтобы выровнять устройство. Все ноги должны прочно стоять на полу.

**ПРЕДУПРЕЖДЕНИЕ!**

Не кладите картон, дерево или подобные материалы под ножки прибора для регулировки уровня.

Впускной шланг**ВНИМАНИЕ!**

Убедитесь, что шланги не повреждены и не отсутствуют. утечки из разъемов. Если наливной шланг слишком короткий, не используйте удлинительные шланги. К заказу замены шланга приток, должен обратитесь в сервисный центр.

1 Подсоедините наливной шланг к задней части устройства.

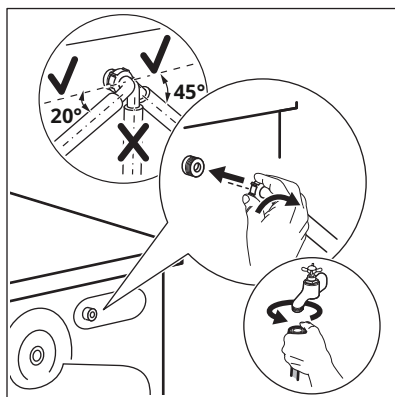

2. Направьте его вправо или влево, в зависимости от положения водопроводного крана. Убедитесь, что наливной шланг не расположен вертикально.

3. При необходимости ослабьте гайку.

коронарная артерия для установки Змея в подходящее положение В.

4. Подсоедините шланг подачи жить до клапана холодной вода из нитки м 3/4 дюйма.

**ПРЕДУПРЕЖДЕН Эх!**

Температура поставляется вода невозможна е превышать 25°C.

Дренаж воды**й**

Конец сливного шланга должен находиться на высоте не менее 60 см и не более 100 см от поверхности пола.



Можно использовать сливной шланг.

выдвигаться максимум на 400 см. Для заказа второго сливного шланга и удлинителя обратитесь в авторизованный пункт. услуга.

Сливной шланг можно подключить разными способами:

1 Согните шланг в форме буквы U и проведите его по пластиковой направляющей для шланга.

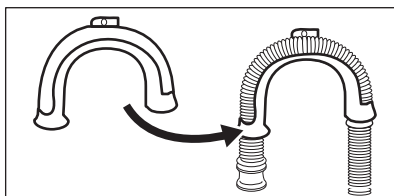

2. На краю раковины – прикрепите направляющую к водопроводному крану или к стене.

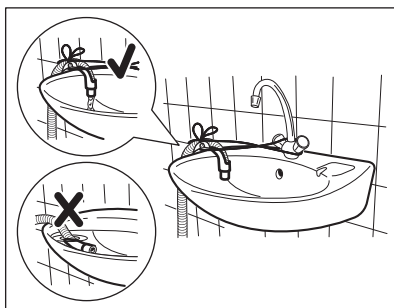

Во время слива убедитесь, что пластиковая направляющая неподвижна. воды и сливной шланг не погружен в воду. Грязная вода может попасть обратно в устройство.

3. Если конец сливного шланга выглядит так (см. изображение), его можно вставлять прямо в трубу. канализация.

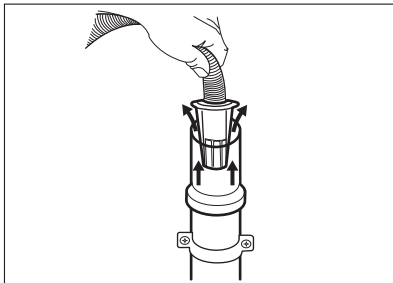

4. Для канализационной трубы с вентиляционным отверстием – вставьте сливной шланг непосредственно в канализационную трубу. См. иллюстрацию.

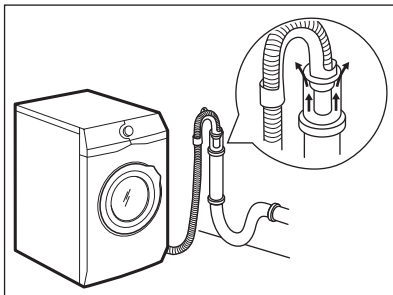

i Всегда обеспечивайте вентиляцию конца сливного шланга, т. е. внутренний диаметр канализационной трубы (мин. 38 мм/1,5 дюйма) должен быть больше наружного диаметра сливного шланга.

5. Без пластиковой направляющей для шланга, для сифона умывальника – наденьте сливной шланг на патрубок сифона и зафиксируйте зажимом. См. иллюстрацию.

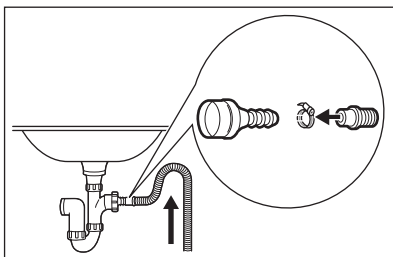

Шланг следует прокладывать так, чтобы рот в петле, чтобы предотвратить для предотвращения Остаться на месте загромождения сточных вод еву к устройству.

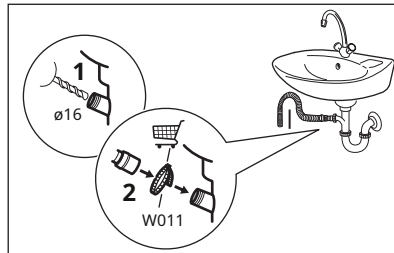

Подсоедините сливной шланг к патрубку сифона и закрепите хомутом. Поместите сливной шланг в петлю, чтобы предотвратить утечку. грязь из раковины в устройство.

6. Вставьте шланг непосредственно в канализационную трубу, встроенную в стену, и закрепите хомутом.

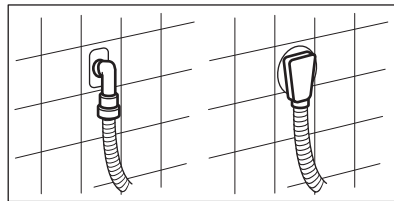

5.3 Подключение к электрической сети

После завершения установки вы можете подключить шнур питания к электрической розетке.

Параметры источника питания указаны на заводской табличке, расположенной на внутренний край дверцы прибора и в главе «Технические данные». Пожалуйста, убедитесь, что они совместимы с источником питания.

Вам следует проверить, выдерживает ли ваша домашняя установка максимальную требуемую нагрузку, принимая во внимание также использование другой бытовой техники.

Подключите устройство к заземленной розетке.

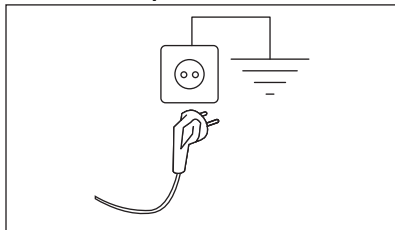

После установки устройства шнур питания должен быть легко доступен.

Если установка устройства требует проведения электромонтажных работ, обратитесь в авторизованный сервисный центр.

Производитель не несет ответственности за любые разрушения или повреждения, причиненные несоблюдением вышеуказанных рекомендаций по безопасности.

6. ОБОРУДОВАНИЕ

6.1 Доступно на www.electrolux.com/shop или у официального дилера продавца

Пожалуйста, внимательно прочитайте инструкцию, прилагаемую к товару.



Используйте только соответствующие аксессуары, одобренные ELECTROLUX, обеспечат соответствие стандартам безопасности за счет устройства. Использовать причиной будут неутвержденные детали отрицательное рассмотрение жалобы.

6.2 Комплект монтажных пластин

При установке устройства на подставку, не поставляемую компанией ELECTROLUX, их необходимо закрепить с помощью силовых пластин **ЛЮДИ**.

Его следует тщательно мыть прочитайте руководство прилагается до про воздуховод.

6.3 Зестав связи часть Сай

Вы можете высушить рот феном повесить на стиральную машину естыквы п из условий отвечать они используют соответствующий набор **подключение оууу**.

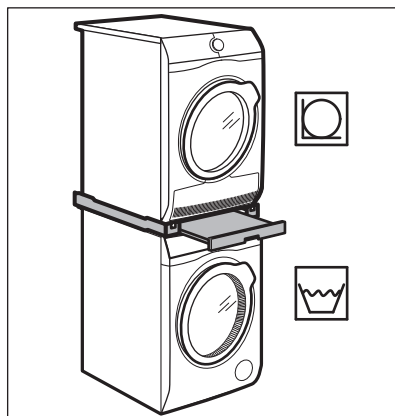

ПРЕДУПРЕЖДЕНИЕ!

Не ставьте стиральную машину поверх сушильной машины.

Присоединительный комплект должен быть адаптирован к глубине устройств.

6.4 Плинтус с ящиком

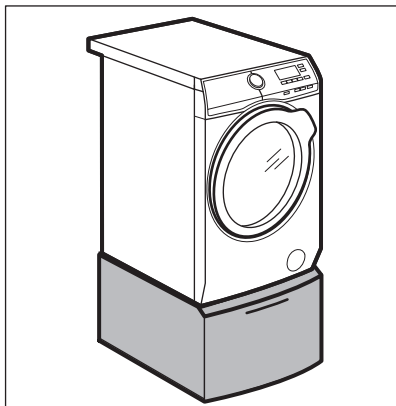

Это позволяет установить устройство на большей высоте и облегчает загрузку и выгрузку белья. В ящике можно хранить такие вещи, как полотенца, чистящие средства и т. д.

7. ПАНЕЛЬ УПРАВЛЕНИЯ

7.1 Особые возможности

Купленная вами стиральная машина отвечает всем современным требованиям, связанным с эффективной стиркой, сохраняя при этом низкий расход воды, электроэнергии и моющих средств, а также уход за тканями.

- Благодаря опциям **СофтПлюс** кондиционер для белья равномерно распределяется в

стирает и достигает каждого волокна, обеспечивая идеальную мягкость тканей.

- Система **SensiCare** автоматически регулирует продолжительность цикла в зависимости от загрузки барабана, чтобы обеспечить идеальные результаты стирки кратчайшие сроки. Более подробную информацию можно найти в главе «Обнаружение нагрузки SensiCare».

7.2 Описание панели управления

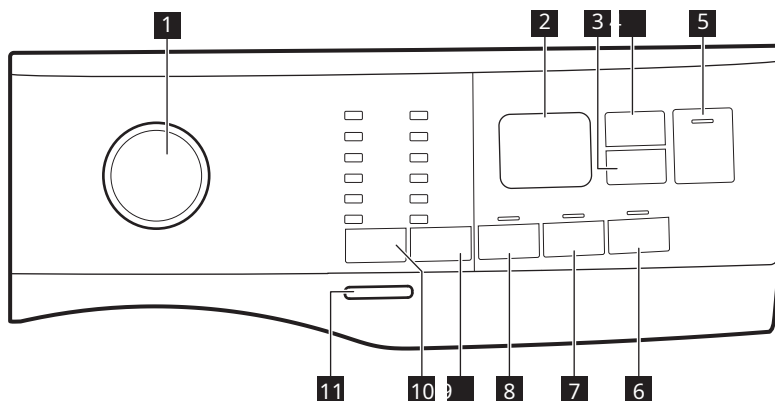





1 Ручка селектора р программы

2 Отобразить

3 Сенсорная кнопка «Отложенный старт»

4 Сенсорная кнопка «Диспетчер времени»

- 5** Сенсорная кнопка «Пуск/Пауза» 
- 6** Сенсорная кнопка Soft Plus
- 7** Сенсорная кнопка дополнительного полоскания
- 8** Сенсорная кнопка предварительной стирки
- 9** Сенсорная кнопка уменьшения скорости отжима.

- Нет возможности отжима 
- Опция остановки воды 
- Опция ночного режима. Сенсорная кнопка «Температура». Кнопка включения/выключения 
- 10** кнопка «Температура». Кнопка
- 11** включения/выключения

7.3 Отображать

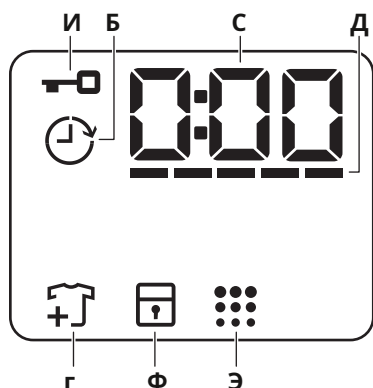



И  Индикатор блокировки двери.

Б  Индикатор задержки запуск программы.

С  Цифровой индикатор может показывать:

- Продолжительность программы (например, **2:00**).
- Время задержки запуск программы (например, **25**).
- Конец цикла (**0:00**).
- Код предупреждения (например, **E20**).

Д  Индикатор функции контроля времени.

Э  Напоминание о чистке барабана.

Ф  Индикатор блокировки запуск.

Г  Индикатор добавления белья. Загорается в начале фазы стирки, когда пользователь может приостановить стирку, прибор и добавьте больше белья.

8. РУЧКА И КНОПКИ

8.1 Введение



Опции/функции нет доступно для всех программ стирки. Пожалуйста, проверьте совместимость опций/функций с программами стирки в «Таблице программ». Данная опция/функция может исключить другое. В этом случае устройство не позволит одновременно выбор несовместимых опций/функций.

8.2 Вкл выкл

Нажмите и удерживайте эту кнопку в течение нескольких секунд, чтобы включить или выключить устройство. При включении и выключении устройства издаются два разных звука.

В некоторых случаях функция режима ожидания автоматически выключает устройство через несколько минут, чтобы снизить энергопотребление. Затем вам следует снова включить устройство.

Дополнительную информацию см. в разделе «Ежедневное использование».

8.3 Темп.

При выборе программы стирки устройство автоматически предлагает температуру по умолчанию.

Индикатор холодной воды  = стирка в холодной воде.

Загорится индикатор, соответствующий установленной температуре.

8.4оборот

После настройки программы устройство автоматически устанавливает максимальную разрешенную скорость отжима (кроме программы «Джинсы»).

Дополнительные варианты вращения:

- **Нет вращения** . Он загорится соответствующий показатель.

Выбор этой опции отключает все фазы центрифугирования. Прибор выполняет только этап слива выбранной программы стирки. Этот вариант следует выбирать для очень интенсивной стирки. деликатные ткани. В некоторых программах стирки машина использует больше воды на этапе полоскания.

- **Стоп с водой** . Он загорится соответствующий показатель. Окончательное центрифугирование не проводят. Машина не сливает воду после последнего полоскания, чтобы белье не сминалось. После завершения программы стирки в барабане останется вода.

Дверца заблокирована, а барабан регулярно вращается, чтобы уменьшить количество складок. Чтобы открыть дверцу, необходимо откачать воду. При нажатии кнопки «Пуск/Пауза»

 устройство выполнит фазу покрутите и откачайте воду.

- **Ночной режим** . Он загорится соответствующий показатель. Промежуточные этапы отжима и последний этап приостанавливаются, и программа завершается с водой в барабане. Это уменьшает складки. Дверь остается запертой. Барабан регулярно вращается, чтобы уменьшить количество складок. Чтобы открыть дверцу, необходимо откачать воду.

Программа работает очень тихо и может работать ночью, когда доступны более дешевые тарифы на электроэнергию. Некоторые программы полоскания потребляют больше воды.

При нажатии кнопки «Пуск/Пауза»

 устройство выполнит только фазу откачки.



Устройство автоматически сливает воду примерно через 18 часов.

8.5Предварительная стирка

Эта опция позволяет добавить в программу стирки этап предварительной стирки.

Загорится соответствующий индикатор.

- Эта опция позволяет добавить этап предварительной стирки при 30°C перед этапом стирки. Этот вариант рекомендуется для сильно загрязненного белья, особенно содержащего песок, пыль, грязь или другие твердые частицы.



Эти опции могут продлить продолжительность программы.

8,6 Постоянное дополнительное полоскание

Эта опция позволяет добавить несколько циклов полоскания в соответствии с выбранной программой стирки.

Эту опцию следует использовать при стирке одежды людей, страдающих аллергией на моющие средства или имеющих чувствительную кожу.



Эта опция продлевает продолжительность программы.

Индикатор над этой сенсорной кнопкой загорится и будет гореть в течение последующих циклов, пока пользователь не отключит эту опцию.

8,7 Перманент Софт Плюс

Включение этой опции обеспечивает оптимизацию дозировки кондиционера для белья и мягкости тканей.

Рекомендуется использовать его при использовании кондиционера для белья.



Эта опция продлевает продолжительность программы.

Индикатор над этой сенсорной кнопкой загорится и будет гореть в течение последующих циклов, пока пользователь не отключит эту опцию.

8,8 Отложенный старт

Эта опция позволяет запустить программу позже, в более удобное время.

Нажмите кнопку, чтобы установить желаемое время задержки. Значение времени увеличивается ступенчато в диапазоне от 1 часа. до 20 часов

На дисплее отобразится индикатор и выбранное время задержки.

После нажатия кнопки «Старт/Пауза» прибор начнет обратный отсчет, а дверца заблокируется.

8,9 Таймменеджер

Эта опция позволяет сократить продолжительность программы в зависимости от размера загрузки и степени загрязнения.

После установки программы стирки на дисплее появится время по умолчанию.

его продолжительность и ход

Нажмите кнопку «Менеджер времени», чтобы при необходимости сократить продолжительность программы. На дисплее появится новая продолжительность программы i. количество строк соответственно уменьшится:

подходящий цикл для стирки полной загрузки среднезагрязненных вещей.

быстрый цикл для стирки полной загрузки слабозагрязненных вещей.

очень быстрый цикл для стирки небольшого количества слабозагрязненных вещей (рекомендуется максимум половина загрузки).

самый короткий цикл для освежения небольшого количества белья.

Функция «Менеджер времени» доступна только для программ, перечисленных в таблице.

индикатор	Эко 40-60	Хлопок	Синтетика
1)	■	■	■
	■	■	■
	■	■	■
	■	■	■
	■	■	■

1) Продолжительность по умолчанию для всех программ.

8/10 Старт/Пауза





Коснитесь кнопки «Старт/Пауза»,  чтобы запустить прибор, активировать режим паузы или прервать программу.

9. ПРОГРАММЫ

9.1 Таблица программ

Программа По умолчанию температура Диапазон температур параметры	Ссылка национальный скорость прядение Диапазон скорость прядение [об/мин]	Макси- мальный партия	Описание программы (Вид загрузки и степень загрязнения белья)
Эко 40-60 40°C ¹⁾	1400 об/мин (1400- 800)	8 кг	Белые хлопчатобумажные ткани ярких цветов. Обычно грязный. Продолжительность программы увеличивается, а потребление энергии снижается, обеспечивая при этом хорошие результаты стирки.
Хлопок 40°C 90°C – стирка в холодной воде <small>Спасибо</small>	1400 об/мин мин. (1400- 800)	8 кг	Белые и цветные хлопчатобумажные ткани.. Умеренно и очень грязно.
Синтетика 40°C 60°C – стирка в холодной воде <small>Спасибо</small>	1200 об/мин (1200 - 800)	3 кг	Синтетические или смешанные ткани.. Обычно грязный.
Нежный 30°C 40°C – стирка в холодной воде <small>Спасибо</small>	1200 об/мин (1200- 800)	2 кг	Деликатные ткани, такие как акрил, вискоза и смешанные ткани, требующие бережной стирки. Умеренно и слабозагрязнённый.
Быстро 14 мин. 30°C	800 об/мин (800-800)	1,5 кг	Синтетические и смешанные ткани. Вещи, которые слегка загрязнены и требуют обновления.

Программа По умолчанию температура Диапазон температур параметры	Ссылка национальный скорость прядение Диапазон скорость прядение [об/мин]	Макси- малый партия	Описание программы (Вид загрузки и степень загрязнения белья)
Полоскание	1400 об/мин (1400- 800)	8 кг	Все ткани, кроме шерстяных и очень деликатных. Программа для полоскания и отжима белья. По умолчанию используется скорость отжима, используемая в программах для стирки хлопчатобумажных тканей. Уменьшите скорость отжима в зависимости от типа белья. При необходимости установите опцию «Дополнительное полоскание», чтобы добавить полоскания. При низкой скорости отжима машина выполняет бережное полоскание и короткий цикл отжима.
Вращаться/ Насос.	1400 об/мин (1400 - 800)	8 кг	Все ткани, кроме шерстяных и очень деликатных.. Отжим белья и слив воды из барабана.
Противоаллергический  Нью-Ит 60°C	1400 об/мин (1400 - 800)	8 кг	Белые хлопковые вещи. Эта высокоэффективная программа стирки в сочетании с паровым циклом удаляет более 99,99% бактерий и вирусов. совы2)Поддержание температуры выше 60°C на протяжении всего этапа стирки; за счет дополнительного воздействия паровой фазы на волокна усиленное полоскание обеспечивает надлежащее удаление остатков моющего средства и микроорганизмов. Эта программа также обеспечивает соответствующее снижение количества пыльцы/аллергенных частиц.
Пуховое одеяло 40°C 60°C – стирка в холодной воде Спасибо	800 об/мин (800 - 800)	3 кг	Одеяло одинарное синтетическое, стеганая одежда, пуховые одеяла, пуховики и тому подобное.
Шелк  30°C	800 об/мин (800 - 800)	0,5 кг	Специальная программа для стирки. шелковые ткани и смешанные синтетические ткани.
Шерсть  40°C 40°C – стирка в холодной воде Спасибо	1200 об/мин (1200- 800)	1,5 кг	Шерсть, шерсть и другие ткани, которые можно стирать вручную, можно стирать в машине. с символом «Стирка ручной работы» ³ .

Программа По умолчанию температура Диапазон температур параметры	Ссылка национальный скорость прядение Диапазон скорость прядение [об/мин]	Макси- мальный партия	Описание программы (Вид загрузки и степень загрязнения белья)
Виды спорта 30°C 40°C – стирка в холодной воде <small>Спасибо</small>	1200 об/мин (1200 - 800)	3 кг	Спортивная одежда из различных тканей. Вещи, которые слегка загрязнены или требуют обновления.
Открытый  30°C 40°C – стирка в холодной воде <small>Спасибо</small>	1200 об/мин (1200- 800)	2 кг ⁴⁾ 1 кг ⁵⁾	 Не используйте кондиционер для белья и убедитесь, что в дозаторе моющих средств не осталось жидкости.
<p>Синтетическая спортивная одежда. Программа для деликатной стирки современной спортивной и туристической одежды, также подходит для стирки одежды для занятий гимнастикой, велоспортом, пробежками и т. д. Рекомендуемая загрузка – 2 кг.</p> <p>Водонепроницаемые, дышащие и гидрофобные ткани. Программу также можно использовать для регенерации водонепроницаемых и дышащих тканей, особенно с гидрофобным покрытием. Чтобы восстановить свойства водонепроницаемых и дышащих тканей, следуйте приведенным ниже рекомендациям:</p> <ul style="list-style-type: none"> • Насыпьте в отделение стиральный порошок  • Залейте в отделение специальное регенерирующее средство для водонепроницаемых тканей. <p style="text-align: center;"></p> <ul style="list-style-type: none"> • Уменьшите размер загрузки до 1 кг. <p> Для дальнейшего улучшения водоотталкивающих свойств одежды сушите ее в сушильной машине с использованием программы «На открытом воздухе» (при наличии и разрешенной в инструкции на этикетке сушке в сушильной машине).</p>			

Программа По умолчанию температура Диапазон температур параметры	Ссылка национальный скорость прядение Диапазон скорость прядение [об/мин]	Макси- мальный партия	Описание программы (Вид загрузки и степень загрязнения белья НЯ)
джинсовая ткань 30°C 40°C – стирка в холодной воде Спасибо	800 об/мин (1200 - 800)	3 кг	Специальная программа для джинсовой одежды с деликатным этапом стирки, предотвращающим выцветание и изменение цвета. Меньшая нагрузка обеспечит лучшую защиту.

1)В соответствии с Регламентом Комиссии ЕС 2019/2023 эта программа стирки при 40°C позволяет стирать вместе - в одном цикле - хлопчатобумажные ткани средней степени загрязнения, предназначенные для стирки при 40°C или 60°C.



Информацию о температуре стирки, продолжительности программы и других параметрах можно найти в главе «Рабочие параметры».

Наиболее эффективными с точки зрения энергопотребления программами обычно являются те, которые стирают при более низкой температуре и служат дольше.

2)Протестировано на наличие Staphylococcus aureus, Enterococcus faecium, Candida albicans, Pseudomonas aeruginosa и бактериофага MS2 в ходе внешнего теста, проведенного Swisstest Testmaterialien AG в 2021 году (отчет об испытаниях № 202120117).

3)Во время этого цикла барабан медленно вращается, обеспечивая бережную стирку. Может показаться, что барабан не вращается или вращается неправильно, но это нормально для этой программы.

4)Программа стирки.

5)Программа стирки и этап пропитки.

Совместимость опций программы

Программа	Оборот 				Предварительная стирка	Дополнительное полоскание	СофтПлюс	Отложенный старт	Таймменеджер
Эко 40-60	■ ■	■	■	■	■	■	■	■	■
Хлопок	■ ■	■	■	■	■	■	■	■	■
Синтетика	■ ■	■	■	■	■	■	■	■	■
Нежный	■ ■	■	■	■	■	■	■	■	■
Быстро 14 мин.		■	■					■	
Полоскание	■ ■	■				■		■	

Программа	Оборот				Предварительная стирка	Дополнительное полоскание	СофтПлюс	Отложенный старт	Таймменеджер
Отжим/Слив	■ ■							■	
Противоаллергический	■ ■	■			■	■	■	■	
Пуховое одеяло		■					■	■	
Шелк		■							■
Шерсть	■ ■		■						■
Виды спорта	■ ■		■		■	■			■
Открытый	■ ■		■				■		■
джинсовая ткань	■ ■		■	■			■	■	■

Подходящие моющие средства для программ стирки

Программа	Прокламация- новый порошок для стирки ¹⁾	Прокламация- жидкость НЕТ	В жидкости для тканей ЦВЕТ воспитание	Для тканей деликатно ткани и шерсть Нью-Йорк	Особенный
Эко 40-60	▲	▲	▲	--	--
Хлопок	▲	▲	▲	--	--
Синтетика	▲	▲	▲	--	--
Нежный	--	--	--	▲	▲
Быстро 14 мин.	--	▲	▲	--	--
Противоаллергический	▲	▲	--	--	▲
Пуховое одеяло	--	--	--	▲	▲
Шелк	--	--	--	▲	▲
Шерсть	--	--	--	▲	▲
Виды спорта	--	▲	▲	--	▲
Открытый	--	--	--	▲	▲

Программа	Прокламация- новый порошок для стирки1)	Прокламация- жидкость НЕТ	В жидкости для тканей цвет воспитание	Для тканей деликатно ткани и шерсть Нью-Йорк	Особенный
джинсовая ткань	--	--	▲	▲	▲

1) При температуре выше 60°C рекомендуется использовать порошковое моющее средство.

▲ = рекомендуется

-- = Не рекомендуется

9.2 Woolmark Wool Care – Синий



Компания Woolmark одобрила программу стирки шерсти в этом приборе как подходящую для стирки шерстяных изделий с маркировкой «Ручная стирка» при условии, что стирка выполняется в соответствии с инструкциями на этикетке одежды и рекомендациями производителя стиральной машины. M1511
Символ Woolmark является сертифицированным товарным знаком во многих странах.

10. НАСТРОЙКИ

10.1 Звуковые сигналы

Устройство издает различные звуковые сигналы в следующих ситуациях:

- Включение устройства (специальный короткий звук).
- Выключение устройства (специальный короткий звук).
- Касание кнопки (щелчок).
- Сделан неправильный выбор (3 коротких сигнала).
- Конец программы (последовательность звуков в течение примерно 2 минут).
- Неисправность устройства (последовательность коротких звуков длительностью около 5 минут).

Включить/выключить звуковые сигналы, установленные для программы, одновременно нажмите кнопки «Температура» и «Вращения» и удерживайте их около 2 секунд. появится на дисплее

Вкл выкл



После выключения сигналов они будут звучать продолжая излучать в случае неисправности устройства.

10.2 Блокировка запуска

Эта опция помогает предотвратить вмешательство детей в панель управления.

Включить **выключить** эту опцию, нажмите и удерживайте кнопку Soft Plus, пока на дисплее не появится **загорится/взорвется** 

При выключении устройство запомнит выбор этой опции.

Функция блокировки от детей недоступна в течение нескольких секунд после включения устройства.

11. ПЕРЕД ПЕРВЫМ ИСПОЛЬЗОВАНИЕМ

1. Проверьте наличие подключения к сети и открыт ли водопроводный кран.
2. Добавьте небольшое количество моющего средства в отсек для моющих средств, отмеченный символ .
3. Установите и запустите программу стирки хлопка с настройкой

самая высокая температура без загрузки белья в барабан. Это позволит удалить возможную грязь с барабана и бака.

12. ЕЖЕДНЕВНОЕ ИСПОЛЬЗОВАНИЕ



ПРЕДУПРЕЖДЕНИЕ!
См. раздел «Безопасность».

12.1 Включение устройства

1. Вставьте вилку шнура питания в розетку электрический.
 2. Откройте водопроводный кран.
 3. Нажмите и удерживайте кнопку включения/выключения в течение нескольких секунд, чтобы включить устройство.
- Прозвучит короткий звуковой сигнал.

12.2 Загрузка белья

1. Откройте дверцу прибора.
2. Освободите карманы и расправьте вещи, прежде чем положить их в устройство.
3. Поместите белье в барабан (делайте это по одному). Не загружайте в барабан слишком много белья.
4. Аккуратно закройте дверь.

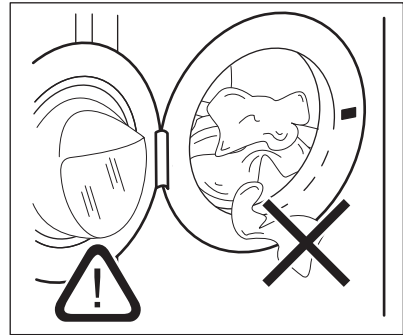

ВНИМАНИЕ!

Убедитесь, что белье не застряло между дверцей и барабаном, так как это может привести к утечке воды и повреждению белья.



Тщательно стирайте одежду испачканную маслом или смазкой, так как это может повредить резиновые детали стиральной машины.

12.3 Использование мощщих средств и добавок.

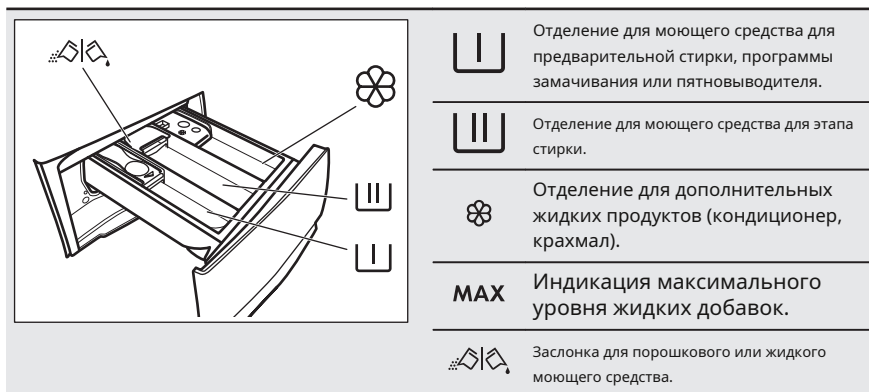

Всегда следуйте инструкциям на упаковке продукта, без превышения максимального уровня, отмеченного (**MAX**). Такое количество гарантирует наилучшие результаты стирки.



После завершения цикла стирки при необходимости удалите остатки моющего средства из дозатора.

12.4 Проверьте положение заслонки дозатора моющих средств.

1. Выдвиньте дозатор моющего средства до упора.

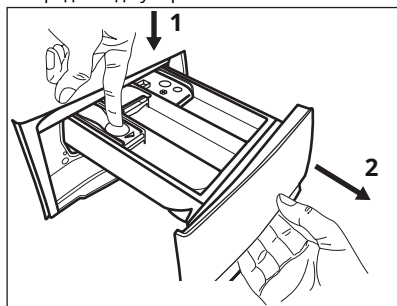

2. Нажмите рычаг вниз, чтобы снять дозатор.

3. Для порошкового моющего средства установите заслонку в верхнее положение.

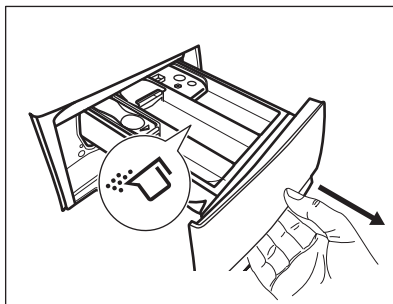

4. Для жидкого моющего средства установите заслонку в нижнее положение.

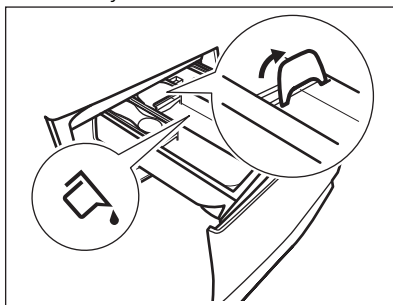

Захлопнуть **НИЖНИЙ** расположение:

- Не используйте густые или гелевые моющие средства.

- Не наливайте больше жидкого моющего средства, чем указано на крышке.
- Не устанавливайте этап предварительной стирки.
- Не устанавливайте функцию отложенного старта.

5.Отмерьте моющее средство и кондиционер для белья.

6.Аккуратно закройте отсек для моющих средств.

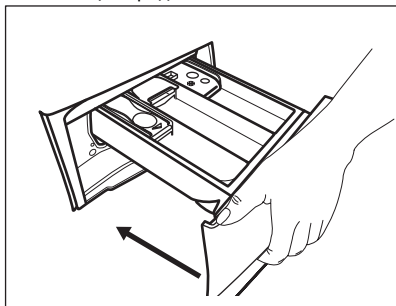

Убедитесь, что заслонка не мешает закрытию ящика.

12,5Настройка программы

1.Поверните селектор программ на нужную программу стирки. Индикатор кнопки «Пуск» будет мигать. Пауза 

На дисплее будет отображаться приблизительная продолжительность программы.

2.Чтобы изменить температуру и/или скорость отжима, коснитесь соответствующих кнопок.

3.При необходимости вы можете выбрать один или несколько вариантов, коснувшись соответствующих кнопок. появится на дисплее соответствующие индикаторы и отображаемая информация соответственно изменятся.



Если есть выбор **невозможный**, прозвучит сигнал звук и вкл. появится на дисплее

— — — —

12,6Начинается не программа

Нажмите кнопку St. арт/Пауза , К запустите программу. Активация

программа невозможна возможно, если индикатор

Кнопка неактивна и не мигает (например, селектор программ находится в неправильном положении).

Соответствующий индикатор перестанет мигать и будет гореть постоянно.

Программа запустится, и дверца заблокируется. появится на дисплее



появится индикатор. 



При наполнении устройства водой насос может включиться на короткое время. опорожнение.

12,7Запуск программы с задержкой

1.Нажимайте кнопку «Отсрочка старта» несколько раз, пока на дисплее не появится нужное время задержки программы. появится на дисплее  появится индикатор.

2.Нажмите кнопку «Старт/Пауза»  Дверь заблокируется устройство, и время задержки начнет обратный отсчет. На дисплее появится индикатор .

Когда обратный отсчет закончится, программа запустится автоматически.

Отмена задержки

запустить программу после начала обратного отсчета

Чтобы отменить отсрочку старта:



1.Нажмите кнопку «Пуск/Пауза», чтобы приостановить работу машины.  Соответствующий индикатор начнет мигать.

2.Нажимайте кнопку «Отложенный старт» несколько раз, пока она не появится на дисплее. индикатор появится, а затем погаснет 

3.Нажмите кнопку «Пуск» еще раз. Пауза для немедленного запуска программы. 

Изменение задержки запуска программы после начала обратного отсчета

Чтобы изменить задержку запуска программы:

- 1.Нажмите кнопку «Пуск/Пауза», чтобы приостановить работу машины. Соответствующий индикатор начнет мигать. 
- 2.Нажимайте кнопку «Отсрочка старта» несколько раз, пока на дисплее не появится нужное время задержки программы.
- 3.Нажмите кнопку «Пуск» еще раз.  Пауза, чтобы запустить новый таймер.

12,8 Функция определения загрузки системы SensiCare

При нажатии кнопки «Пуск/Пауза»  :

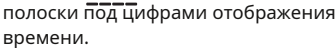
- 1.Функция системы SensiCare начнет определять вес загрузки и рассчитывать фактическую продолжительность программы. На этом этапе в области «Менеджер времени» будет воспроизводиться простая анимация.  полосы под цифрами отображения времени.
- 2.Через 15-20 минут полосы контроля времени исчезнут и останутся отображается новая продолжительность программы. Устройство автоматически подстраивает продолжительность программы под размер загрузки, чтобы обеспечить идеальные результаты стирки в кратчайшие сроки.

 Функция SensiCare System недоступна в все программы, такие как: Шерсть, Полоскание, Повороты и программы с короткими циклами.

12,9 Прерывание программы и изменение опций

Можно изменить во время программы. **только некоторые** параметры:



- 1.Нажмите кнопку «Старт/Пауза».  Соответствующий индикатор начнет мигать.

2.Изменить параметры. Информация на дисплее соответственно изменится.

3.Нажмите кнопку «Пуск» еще раз.

Пауза 

Программа стирки продолжится.

 Заново программы, убедитесь, что селектор программ правильно расположен на прерванной программе и индикатор мигает. Кнопка «Старт/Пауза» 

12/10 Отменить выполняющуюся программу

- 1.Нажмите кнопку «Вкл/Выкл», чтобы отменить программу и выключить прибор.
- 2.Нажмите кнопку включения/выключения еще раз, чтобы включить устройство.

 Если ваше устройство оснащено системой SensiCare i заполнение началось вода, новая программа начнет **без повторения программы Система SensiCare**. Вода и моющее средство не закачивается до избежать отходов.

Также есть другой способ отменить программу:

1 Поверните ручку выбора программ w.

Положение «Сброс».

2. Подождите 1 секунду. На дисплее отображается индикация

Теперь вы можете установить новую программу стирки.

11 декабря Открываем дверцу – добавляем белье

 Если температура и уровень воды в барабане слишком высокие или барабан продолжает вращаться, не открывайте дверцу прибора.

Во время работы программы или функции отсрочки запуска дверца прибора блокируется. появится на дисплее

появится индикатор 

1.Нажмите кнопку «Старт/Пауза». 

Индикатор начнет мигать. 

2.Подожди, пока я не перестану мигать

Индикатор блокировки дверцы погаснет. Откройте дверцу прибора. При необходимости добавляйте или удаляйте предметы из барабана. Закрой дверь и прикоснись 

Кнопка «Старт/Пауза»  Программа или задержка запуска программы продолжатся.

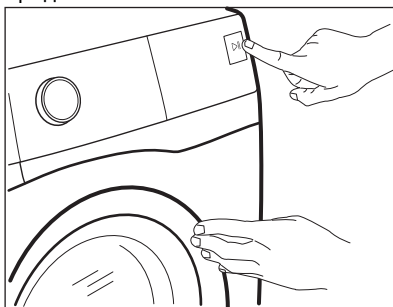

12/12Конец программы

По завершении программы устройство автоматически выключится. Раздастся звуковой сигнал (если он включен). На дисплее появится 

Индикатор кнопки «Старт/Пауза» гаснет.



Дверь разблокируется, и индикатор погаснет.



1.Нажмите кнопку включения/выключения, чтобы выключить устройство.

Через пять минут с того момента завершения программы ты функционируешь сохранение энергии автоматически выключит устройство.



После перезапуска устройства на дисплее отобразится сообщение о завершении предыдущей программы. Выбрать новую программу с помощью ручки выбора программ.

2.Достаньте белье из барабана.

3.Убедитесь, что барабан пуст.

4.Дверцу и дозатор моющих средств следует оставлять слегка приоткрытыми, чтобы предотвратить образование плесени и неприятных запахов.

13 декабряСлив воды в конце цикла

Если вы выбрали программу или опцию, после которой машина не сливает воду после последнего полоскания, программа завершена, но:

- Виден в области отображения времени. это показатель  и дальше дисплей – индикатор заблокированная дверь 
- Барабан регулярно вращается, чтобы белье не сминалось.
- Дверь остается запертой.
- Чтобы открыть дверцу, слейте воду:

1.При необходимости нажмите кнопку «Отжим», чтобы уменьшить скорость отжима, предложенную устройством.



2.Нажмите кнопку «Старт/Пауза» 

• Если установлен параметр «Остановить с помощью»

воды,  устройство откачает воду и начнет отжим.

• Если выбран ночной режим

, устройство будет только откачивать вода

Индикатор остановки воды  и режим ночник  выключится.

3.После завершения программы, когда

индикатор блокировки двери погаснет, дверь можно открыть. 

4.Нажмите и удерживайте кнопку включения/

выключения в течение нескольких секунд, чтобы выключите устройство.

14 декабря Режим ожидания

Функция режима ожидания автоматически отключает устройство для снижения энергопотребления в следующих случаях:

- Устройство не использовалось в течение 5 минут, когда ни одна программа не запускалась. Нажмите кнопку включения/выключения, чтобы снова включить устройство.
- Через 5 минут после окончания программы стирки. Нажмите кнопку включения/выключения, чтобы снова включить устройство. На дисплее отображается конец последней программы.

Выберите новую программу с помощью ручки выбора программ. После поворота ручки в положение «Сброс», устройство автоматически выключится в течение 30 секунд.



После выбора программы или варианта стирки, в результате которых в барабане остается вода, функция «Режим» поддерживаете **выключается** устройства для напомнить пользователю о необходимости откачиваем воду.

13. СОВЕТЫ И РЕКОМЕНДАЦИИ



ПРЕДУПРЕЖДЕНИЕ!
См. раздел «Безопасность».

13.1 Загрузка белья

- Рассортируйте белье: белое, цветное, синтетическое, деликатное и шерстяное.
- Следуйте инструкциям на этикетках для стирки.
- Не стирайте вместе белую и цветную одежду.
- Некоторые цветные вещи могут окраситься при первой стирке. Рекомендуется в начале постирайте их отдельно несколько раз.
- Выворачивайте многослойные ткани, шерсть и вещи с принтами наизнанку.
- Удалите стойкие пятна.
- Удалите стойкие пятна специальным моющим средством.
- Будьте осторожны при обращении со шторами. Отсоедините зажимы/крючки и поместите шторы в мешок для стирки или наволочку.
- Небольшая загрузка белья может вызвать проблемы с балансировкой, вращение и вызвать чрезмерную вибрации. В таком п случае:

и. программа прерывания тарантиль и открывать дверь (см. р раздел «Повседневность эксплуатация»);

б. вручную распределите белье так, чтобы вещи распределились равномерно расположены в барабане; в. нажмите кнопку «Старт/Пауза». Будет фаза вращения возобновился.

- Застегните наволочки, кнопки и молнии. Закрепите или завяжите ремни, шнурки, шнурки, ленты и другие незакрепленные предметы.
- Не стирайте порванные ткани или ткани с необработанными краями. Мелкие и/или деликатные вещи (например, бюстгалтеры на косточках, ремни, колготки, шнурки, ленты и т. д.) следует стирать в мешке для стирки.

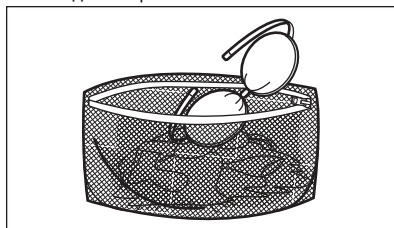

- Выверните карманы и поправьте одежду.

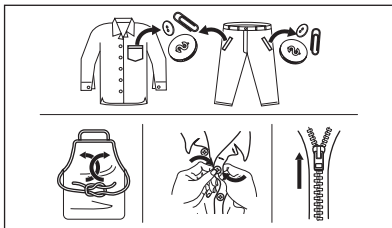

13.2 Устойчивые пятна

Воды и моющего средства недостаточно для удаления некоторых пятен.

Мы рекомендуем удалять такие пятна перед загрузкой белья в машину.

Существуют специальные пятновыводители. Используйте специальный пятновыводитель, адаптированный к конкретному типу пятна и ткани.

13.3 Тип и количество моющего средства

Выбор моющего средства и его использование в нужном количестве не только влияет на эффективность стирки, но также предотвращает отходы и защищает окружающую среду:

- Используйте только моющие и другие средства, предназначенные для автоматических стиральных машин. По общим правилам следует использовать:
 - стиральные порошки для всех типов тканей, кроме деликатных; порошковые моющие средства, содержащие отбеливатель, для дезинфекции белых тканей и белья;
 - жидкие моющие средства, предпочтительно для стирки при низких температурах (максимум 60°C), для всех типов тканей или специальный только для шерстяных тканей.
- Выбор типа и количества моющего средства зависит от: типа ткани (тонкая, шерстяная, хлопчатобумажная и т. д.), цвета одежды, размера загрузки, степени загрязнения, температуры стирки и жесткости используемой воды.
- Следуйте инструкциям на упаковке моющих средств и другие средства, чем **е превышает** отмечен **максимум** уровень (**MAX**) .

- Не смешивайте разные типы моющих средств.
- Используйте меньше моющего средства, если:
 - стирается меньше вещей,
 - белье слегка грязное,
 - при стирке образуется большое количество пены.
- При использовании таблеток или капсул для моющих средств всегда помещайте их в барабан, а не в дозатор моющих средств.

Использование неправильного моющего средства может привести к:

- неудовлетворительные результаты стирки;
- поседение белья;
- скользкий эффект стирки;
- рост плесени в устройстве.

Использование чрезмерного количества моющего средства может привести к:

- чрезмерное пенообразование;
- худший эффект стирки;
- неудовлетворительный эффект полоскания;
- неблагоприятное воздействие на окружающую среду.

13.4 Экологические советы

Чтобы сэкономить воду и электроэнергию и тем самым внести вклад в защиту окружающей среды, следуйте следующим рекомендациям:

- **Ткани средней степени загрязнения** можно мыть **без предварительной стирки**. Это экономит моющее средство, воду и время и, таким образом, защищает окружающую среду.
- Загрузка **Максимальное количество белья, рекомендованное для данной программы, помогает снизить потребление воды и энергии.**
- Используя соответствующие средства, вы можете удалить пятна и грязь с небольших поверхностей. Тогда ты можешь выполнить цикл стирки при более низкой температуре.
- Чтобы использовать необходимое количество моющего средства, прочтите рекомендации производителя моющего средства и проверьте жесткость воды, забираемой из вашей домашней установки. См. «Жесткость воды».
- **Перед сушкой белья в сушильной машине** должен быть установлен

максимальная скорость отжима для выбранной программы стирки. Это позволит сэкономить электроэнергию во время сушки.

13.5 Жесткость воды

Если вода в вашем районе жесткая или умеренно жесткая, рекомендуется использовать смягчитель воды.

предназначен для стиральных машин. Если вода мягкая, нет необходимости использовать смягчитель воды.

Для получения информации о жесткости воды обратитесь в местную компанию по водоснабжению.

Используйте необходимое количество смягчителя воды. Пожалуйста, следуйте инструкциям на упаковке продукта.

14. ОБСЛУЖИВАНИЕ И ЧИСТКА



ПРЕДУПРЕЖДЕНИЕ!
См. раздел «Безопасность».

14.1 Расписание

периодическая очистка

Периодическая очистка помогает продлить срок службы устройства.

После каждого цикла оставляйте дверцу и дозатор моющих средств слегка открытыми, чтобы обеспечить циркуляцию воздуха и испарение влаги изнутри устройства – это предотвратит появление плесени и грибка. Появляется неприятный запах.

Если устройство не будет использоваться в течение длительного времени: закройте водопроводный кран и отключите устройство от электросети.

Рекомендуемый график периодической уборки:

Удаление накипи	Дважды в год
Консервированное белье национальный	Раз в месяц
Чистить уши передняя дверь	Каждые два месяца
Очистите барабан	Каждые два месяца
Очищайте дозатор моющих средств	Каждые два месяца
Очистите фильтр после опорожняющий насос	Дважды в год
Очищайте водяной шланг и фильтр клапан	два раза в год.

Ниже описано, как очистить каждый элемент.

14.2 Уничтожение инопланетян предметы



Перед запуском цикла освободите карманы и завяжите все незакрепленные предметы. См. «Загрузка белья» в главе «Советы и рекомендации».

Удалите все посторонние предметы (например, металлические зажимы, пуговицы, монеты и т. д.), которые могут находиться в уплотнении дверцы, фильтрах и барабане. См. «Уплотнение дверцы с карманом», «Очистка барабана», «Очистка сливного насоса» и «Очистка впускного шланга и фильтра клапана». При необходимости обратитесь в авторизованный сервисный центр.

14.3 Очистка корпуса

Устройство следует очищать только теплой водой с мягким мылом. Тщательно высушите все поверхности. Не используйте чистящие подушечки или какие-либо абразивные материалы.



ВНИМАНИЕ!
Не употребляйте алкоголь растворители или химические товары.



ВНИМАНИЕ!
Не очищайте металлические поверхности с помощью моющие средства с хлором.

14,4 Удаление накипи

i Если вода в вашем районе жесткая или умеренно жесткая, рекомендуемое использование **умягчитель** воды, предназначенная для стиральные машины.

Регулярно проверяйте барабан на предмет образования накипи.

Даже обычные моющие средства содержат смягчители воды, но рекомендуется периодически запускать программу с пустым барабаном и средством для удаления накипи.

i Всегда следуйте инструкциям на упаковке продукта.

14,5 Поддерживающая мойка

Частое и длительное использование программ с низкой температурой может привести к отложению моющего средства, остаткам волокон и росту бактерий внутри барабана и камеры. Это может вызвать неприятный запах и появление плесени. Для удаления отложений и очистки внутренних частей устройства регулярно мойте его (не реже одного раза в месяц). обслуживание.

i Пожалуйста, обратитесь к разделу «Очистка барабан».

14,6 Дверной уплотнитель с карманом

Устройство оснащено **самоочищающаяся дренажная система**, который удаляет мелкие волокна, отделяющиеся от тканей при откачке воды. Регулярно проверяйте уплотнение. Монеты, пуговицы и другие мелкие предметы можно убрать в конце цикла.

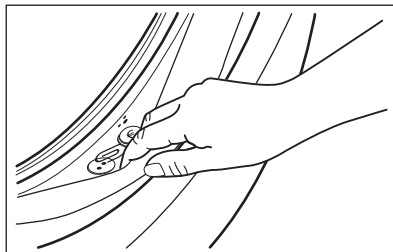

При необходимости очистите его кремовым чистящим средством на основе аммиака, стараясь не поцарапать поверхность.

i Всегда следуйте инструкциям на упаковке продукта.

14,7 Очистка барабана

Барабан следует регулярно проверять, чтобы предотвратить накопление нежелательных отложений.

Инородные тела в белье или отложения железа в воде могут привести к образованию ржавчины в барабане.

Очистите барабан специальным средством для очистки нержавеющей стали.

i Всегда следуйте инструкциям на упаковке продукта.

Не очищайте барабан агрессивными чистящими средствами. **удаление накипи, чистящие средства** содержащие хлор или металлические шайбы.

Для тщательной очистки:

1. Достаньте белье из барабана.
2. Запустите программу «Хлопок» с самой высокой температурой.
3. Для полоскания добавьте небольшое количество моющего средства в пустой барабан. **любой остаток загрязнения.**



Время от времени после окончания цикла дисплей может появиться . Это появится символ. Это рекомендация для выполнить «чистку барабана». Символ исчезнет после выполнения очистка барабана.

14.8 Очистка дозатора моющего средства

Чтобы предотвратить возможное образование отложений моющего средства или затвердевание кондиционера для белья, а также роста плесени в отсеке для моющих средств, периодически выполняйте следующую процедуру:

1. Откройте ящик. Нажмите защелку вниз, как показано на рисунке, и извлеките ящик.

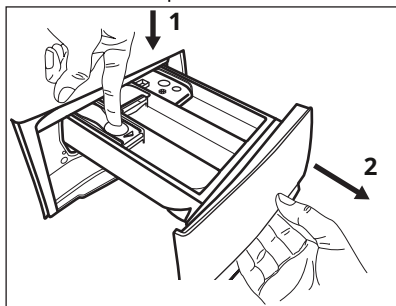

2. Снимите верхнюю часть отсека для добавок, чтобы облегчить очистку, и промойте под теплой проточной водой, чтобы удалить накопившееся моющее средство. После стирки верните верхнюю часть на место.

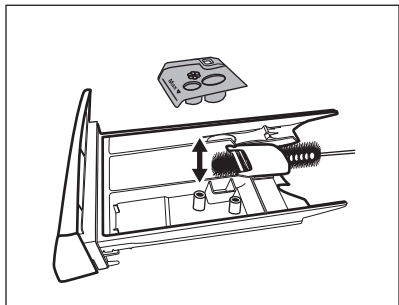

3. Удалите остатки моющего средства со дна и сверху камеры. Используйте небольшую щетку, чтобы очистить полость.

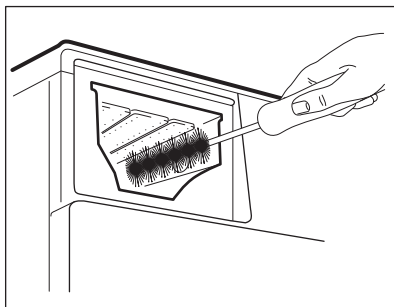

4. Вставьте ящик в направляющие и закройте его. Запустите программу полоскания без стирки в барабане.

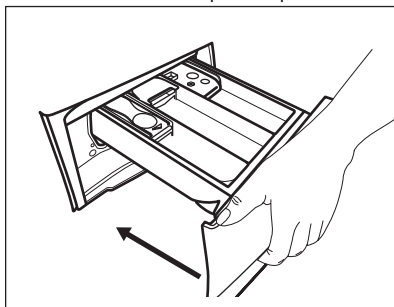

14,9 Чистка сливного насоса

Регулярно проверяйте фильтр сливного насоса и держите его в чистоте.

Очистите сливной насос, если:

- Устройство не откачивает воду.
- Барабан не вращается.
- Машина издает необычные звуки из-за блокировки сливного насоса.
- На дисплее появляется код тревоги. **E20**



ПРЕДУПРЕЖДЕНИЕ!

- Отключите шнур питания от электрической розетки.
- Не снимайте фильтр во время работы устройства.
- Не чистите сливной насос, если вода в устройстве горячая. Подождите, пока вода остынет.
- Повторите шаг 3 несколько раз, закрывая и открывая клапан, пока вода не перестанет течь.

Рекомендуется иметь под рукой тряпку, чтобы вытирать воду, вытекающую при отвинчивании фильтра.

Очистите насос согласно следующей процедуре:

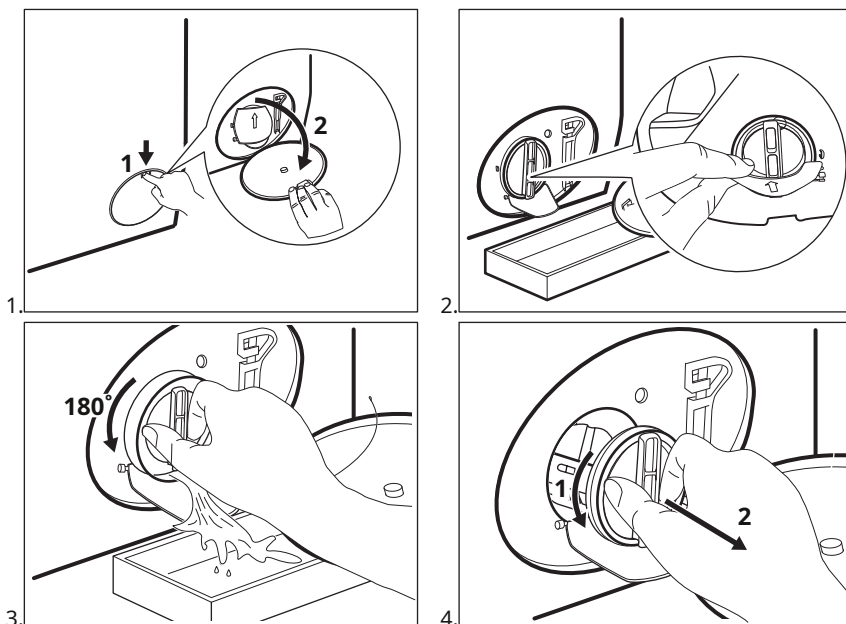

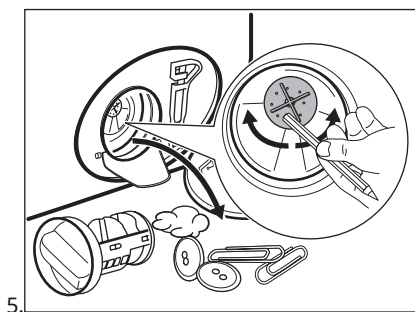

5.

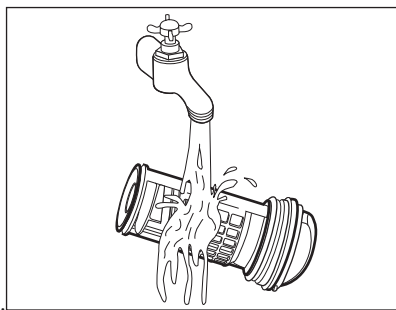

6.

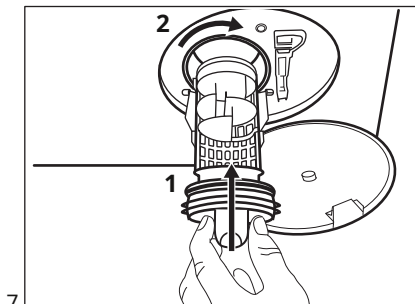

7.

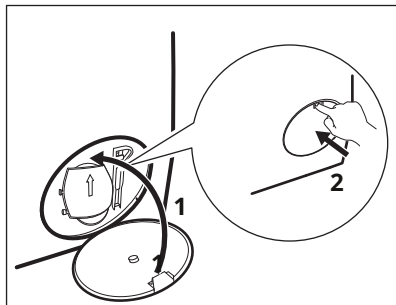

8.

**ПРЕДУПРЕЖДЕНИЕ!**

Убедитесь, что крыльчатка насоса вращается свободно. Если его невозможно повернуть, обратитесь в авторизованный сервисный центр. Также убедитесь, что фильтр герметичен и не протекает.

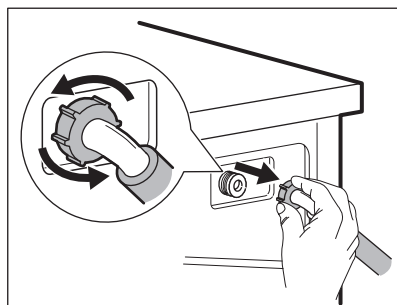
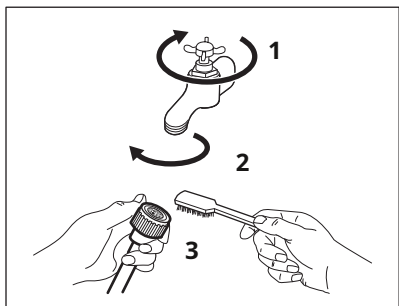
14/10 Очистка наливного шланга и фильтра в клапане

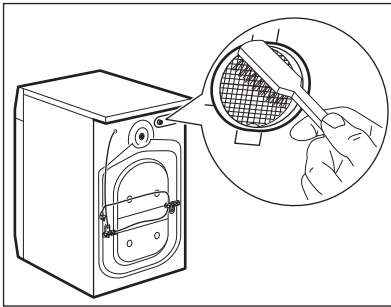

14/11 Аварийный слив

Если агрегат не сливает воду, выполните ту же процедуру, которая описана в разделе «Очистка сливного насоса». При необходимости очистите насос.

14/12 Меры предосторожности во время мороза

Если прибор установлен в месте, где температура может достигать или падать ниже 0°C, удалите остатки воды из наливного шланга и сливного насоса.

1. Отключите шнур питания от розетки электрической.

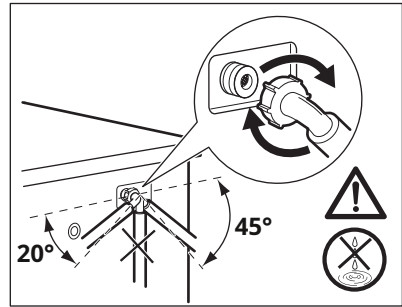

2. Закройте водопроводный кран.
3. Поместите два конца наливного шланга в бак и подождите, пока вода не стечет из шланга.
4. Очистите сливной насос. Перейдите к процедуре аварийного опорожнения.
5. Когда сливной насос опустеет, присоедините наливной шланг.



ПРЕДУПРЕЖДЕНИЕ!

Прежде чем снова перед запуском устройства убедитесь, что температура выше 0°C.

Производитель не несет ответственности за повреждения, вызванные низкими температурами.

15. ПОИСК НЕИСПРАВНОСТЕЙ



ПРЕДУПРЕЖДЕНИЕ!
См. раздел «Безопасность».

15.1 Коды аварийных сигналов и возможные неисправности

Устройство не запускается или перестает работать во время работы. Сначала попытайтесь найти решение проблемы (см. таблицы).



ПРЕДУПРЕЖДЕНИЕ ИЕ!

Перед выполнением. Прежде чем выполнять какие-либо действия, выключите устройство.

После некоторых выступлений **из этих проблем на дисплее появляется код тревоги и сообщение** Старт/Пауза **может мигать постоянно:**



Проблема	Возможное решение
E 10 Устройство не работает правильно вода.	<ul style="list-style-type: none"> • Убедитесь, что водопроводный кран открыт. • Убедитесь, что давление воды не слишком низкое. Для получения этой информации обратитесь в местную компанию по водоснабжению. • Убедитесь, что водопроводный кран не засорен. • Убедитесь, что наливной шланг не перекручен, не поврежден и не сжат. • Убедитесь, что наливной шланг правильно подсоединен. • Убедитесь, что фильтр наливного шланга и фильтр клапана чисты. См. раздел «Техническое обслуживание и чистка».
E 20 Устройство не качает воду.	<ul style="list-style-type: none"> • Убедитесь, что сифон умывальника чист. • Убедитесь, что наливной шланг не перекручен и не сжат. • Убедитесь, что сливной фильтр чист. При необходимости очистите фильтр. См. «Техническое обслуживание и чистка». • Убедитесь, что сливной шланг правильно подсоединен. • Если установлена программа без фазы слива, необходимо установить программу слива. • Если вы установили опцию, которая заканчивается водой в барабане, выберите программу слива.
E 40 Дверца устройства есть открыто или не закрыто должным образом эти.	<ul style="list-style-type: none"> • Убедитесь, что дверца закрыта правильно.
E 9 1 Внутренняя ошибка. Нет связи между компонентами я электронные устройства.	<ul style="list-style-type: none"> • Программа завершилась неправильно или была остановлена слишком рано. Выключите и снова включите устройство. • Если код неисправности появится снова, обратитесь в авторизованный сервисный центр.
E n0 Электропитание нестабильно действительный.	<ul style="list-style-type: none"> • Подождите, пока электропитание стабилизируется.

Если на дисплее появятся другие коды сигналов тревоги, выключите и снова включите устройство. Если проблема не устранена, обратитесь в авторизованный сервисный центр. Если у вас возникли проблемы со стиральной машиной, проверьте возможные решения в таблице ниже.

Проблема	Возможное решение
<p>Программа не запускается он думает.</p>	<ul style="list-style-type: none"> • Убедитесь, что шнур питания подключен к электрической розетке. • Убедитесь, что дверца прибора закрыта. • Убедитесь, что в блоке предохранителей нет поврежденного предохранителя. • Убедитесь, что вы нажали кнопку «Пуск/Пауза».  <ul style="list-style-type: none"> • Если вы выбрали отсрочку старта, отмените ее или дождитесь окончания таймера. • Деактивируйте защиту от детей, если она активирована. • Убедитесь, что регулятор повернут на выбранную программу.
<p>Устройство заполняет • наполняется водой и немедленно откачивает воду</p>	<ul style="list-style-type: none"> • Убедитесь, что сливной шланг находится в правильном положении. Возможно, шланг расположен слишком низко. См. «Инструкции по установке».
<p>Фаза или цикл отжима не запускается стирка занимает больше времени, чем обычно.</p>	<ul style="list-style-type: none"> • Установите программу центрифугирования. • Убедитесь, что сливной фильтр чист. При необходимости очистите фильтр. См. «Техническое обслуживание и чистка». Вручную отрегулируйте посуду в барабане и снова начните отжим. Эта проблема может быть вызвана проблемами с балансом.
<p>Его можно найти на полу вода выходит.</p>	<ul style="list-style-type: none"> • Убедитесь, что фитинги водяного шланга затянуты и вода не протекает. • Убедитесь, что наливной и сливной шланги не повреждены. • Убедитесь, что вы используете правильное моющее средство и в нужном количестве.
<p>Не могу открыть дверца устройства.</p>	<ul style="list-style-type: none"> • Проверьте, выбрана ли программа стирки, в результате которой в барабане остается вода. • Убедитесь, что программа стирки завершена. • Если в барабане есть вода, выберите программу «Слив» или «Отжим». • Проверьте, включено ли устройство. • Проблема может быть вызвана неисправностью устройства. Пожалуйста, обратитесь в авторизованный сервисный центр.
<p>Устройство обеспечивает необычные звуки и вибрирует.</p>	<ul style="list-style-type: none"> • Убедитесь, что устройство правильно выровнено. См. «Инструкции по установке». • Убедитесь, что упаковка и/или транспортировочные замки сняты. См. «Инструкции по установке». • Загрузите больше белья в барабан. Вес груза может оказаться недостаточным.
<p>Продолжительность программы • увеличивается или сокращается во время ция программы.</p>	<ul style="list-style-type: none"> • Индикатор системы SensiCare регулирует продолжительность программы в зависимости от типа и количества белья. См. «Функция определения нагрузки системы SensiCare» в главе «Ежедневное использование».

Проблема	Возможное решение
Результаты стирки неудовлетворительные.	<ul style="list-style-type: none"> • Добавьте моющее средство или используйте другое моющее средство. • Перед стиркой используйте специальные средства для удаления стойких пятен. • Убедитесь, что установлена правильная температура. • Уменьшите количество белья.
Чрезмерное количество песка в барабане во время цикла стирки.	<ul style="list-style-type: none"> • Уменьшите количество моющего средства.
Закончив работу, остатки остаются в отсеке для моющих средств остатки моющего средства.	<ul style="list-style-type: none"> • Убедитесь, что заслонка находится в правильном положении (ВВЕРХ для порошкового моющего средства, ВНИЗ для жидкого моющего средства). • Убедитесь, что вы используете дозатор моющих средств в соответствии с инструкциями данного руководства.

После проверки включите устройство. Программа продолжится с того места, где она была прервана.

Если проблема возникнет снова, обратитесь в авторизованный сервисный центр.

Данные, необходимые для обслуживания, можно найти на заводской табличке.

16. РАБОЧИЕ ПАРАМЕТРЫ

16.1 Введение



На странице www.theenergylabel.eu здесь вы найдете подробную информацию о маркировке энергоэффективности.



QR-код на этикетке, прикрепленной к устройству энергетического класса, содержит ссылку на сайт с информацией о параметрах устройства из базы данных EU EPREL. Этикетка с маркировкой класса энергопотребления вместе с руководством пользователя и другими документами, поставляемый вместе с устройством, следует сохранить для возможного использования в будущем. Эту информацию также можно найти в базе данных EPREL по ссылке <https://eprel.ec.europa.eu> и предоставление названия модели и номера продукта, которые указаны на паспортной табличке устройства. Информацию о расположении фирменной таблички можно найти в главе «Описание устройства».

16.2 Легенда

кг	Погрузочный вес.	г:мм	Продолжительность программы.
кВтч	Потребление энергии.	°C	Температура стирки.
литры	Потребление воды.	об/мин	Скорость отжима.
%	Влажность после окончания фазы отжима. Чем выше скорость отжима, тем выше уровень шума и тем ниже уровень влажности белья.		



Значения и продолжительность программы могут меняться в зависимости от различных факторов (например, температуры в помещении, температуры и давления воды, размера загрузки и типа стирки, напряжения электросети), а также от любых изменений настроек программы по умолчанию.

16.3В соответствии с Регламент 2019/2023 Комиссии ЕС

Эко 40-60 про грамм	кг	кВтч	литры	г:мм	%	°C	об/мин/ мин1)
Полная нагрузка	8	0,980	52,0	3:25	53.00	41,0	1351
Полунагруженный к	4	0,612	42,0	2:40	53.00	34,0	1351
Четверть загрузка	2	0,250	33,0	2:35	54.00	22,0	1351

1) Максимальная скорость отжима.

Энергопотребление в разных режимах

Выключенный режим (Вт)	Режим ожидания (Вт)	Режим задержки начинать программа (В)
0,50	0,50	4.00

Время перехода в режим выключения/ожидания составляет максимум 15 минут.

16,4 Часто используемые программы



Эти значения предназначены только для иллюстративных целей.

Программа	кг	кВтч	Литры	Г:ММ	%	°С	об/мин/ мин1)
Хлопок ²⁾ 90°С	8	2500	95,0	3:10	52.00	85,0	1400
Хлопок 60°С	8	1650	85,0	2:55	52.00	55,0	1400
Хлопок 20° ³⁾ 20°С	8	0,400	85,0	2:55	52.00	20,0	1400
Синтетика 40°С	3	0,650	55,0	2:00	35.00	40,0	1200
Нежный ⁴⁾ 30°С	2	0,300	45,0	1:20	35.00	30,0	1200
Шерсть 30°С	1,5	0,300	65,0	1:05	30.00	30,0	1200

1)Индикатор скорости отжима.

2)Программа предназначена для стирки сильнозагрязненных тканей.

3)Подходит для стирки слабозагрязненных хлопчатобумажных, синтетических и смешанных тканей.

4)Он также хорошо подходит для быстрой стирки слабозагрязненных тканей.

17.КРАТКОЕ РУКОВОДСТВО

17.1Ежедневное использование

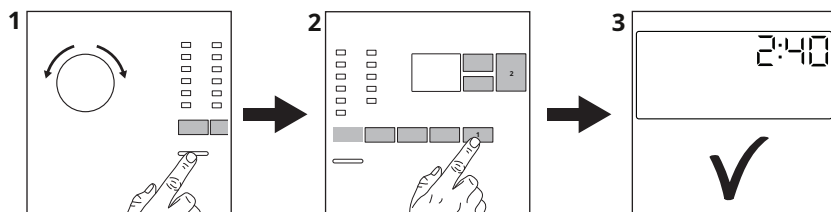

Вставьте вилку шнура питания в электрическую розетку.

Откройте водопроводный кран.

Положите в стирку.

Добавляйте моющее средство и другие продукты в соответствующие отсеки дозатора моющего средства.

1.Листья существовать давление**Вкл выкл,** К

На очистить устройство**объявление**с гц е. Поверните ЭТО

выбрано**программа** ору крышку, чтобы отрегулировать крупа **И**новая программа являясь.

2.Выберите нужные опции (1) с помощью соответствующих кнопок.

Для запуска программы нажмите кнопку **Старт/Пауза**  (2).

3.Устройство запустится.

По окончании программы выньте белье.

Наназать на кнопку**На/ Выключенный,**к

Т**ь**подключите устройство.

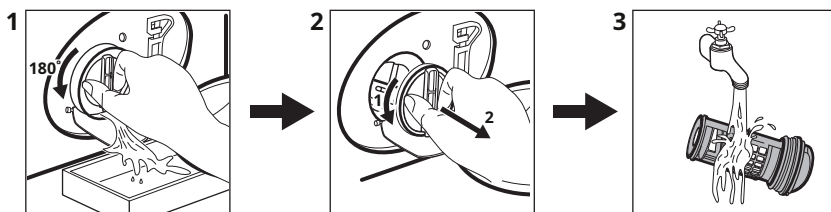

17.2 Чистка фильтра сливного насоса



Регулярно очищайте фильтр, особенно при появлении на дисплее кода тревоги.

E20.

17.3 Программы

Программы	Партия	Описание продукта
Эко 40-60	8 кг	Белые и цветные хлопчатобумажные ткани. Умеренно грязный.
Хлопок	8 кг	Белые и цветные хлопчатобумажные ткани.
Синтетика	3 кг	Синтетические или смешанные ткани.
Нежный	2 кг	Деликатные ткани, такие как акрил, вискоза и полиэстер.
Быстро 14 мин.	1,5 кг	Вещи из хлопка и синтетики, слегка загрязненные или ношенные один раз.
Полоскание	8 кг	Все ткани, кроме шерстяных и очень деликатных. Программа для полоскания и отжима белья.
Отжим/Слив	8 кг	Все ткани, кроме шерстяных и очень деликатных. Программа, позволяющая отжать белье и слить воду.
 Противоаллергический	8 кг	Белые хлопковые вещи. Эта программа удалит защищает от более 99,99% бактерий и вирусов ¹). Это также обеспечивает правильное снижение количества аллергенов.
Пуховое одеяло	3 кг	Синтетические, пуховые или перьевые одеяла, стеганая одежда, пуховые одеяла.
 Шелк	0,5 кг	Специальная программа для стирки шелка и смешанных тканей. синтетический.
 Шерсть	1,5 кг	Деликатные хлопчатобумажные и шерстяные вещи. Подходит для стирки деликатных тканей в стиральной машине или ручной мойки.

Программы	Партия	Описание продукта
Виды спорта	3 КГ	Виды спорта.
 Открытый	2 кг2) 1 кг3)	Современная спортивная одежда.
джинсовая ткань	3 КГ	Джинсовая одежда.

1)Протестировано на наличие Staphylococcus aureus, Enterococcus faecium, Candida albicans, Pseudomonas aeruginosa и бактериофага MS2 во внешнем тесте, проведенном Swisstest Testmaterialien AG в 2021 году (отчет об испытаниях № 202120117).

2)Программа стирки.

3)Программа стирки и этап пропитки.

18.ЗАЩИТА ОКРУЖАЮЩЕЙ СРЕДЫ

Материалы, отмеченные этим символом , необходимо утилизировать. Поместите упаковку устройства в соответствующий контейнер для переработки. Следует позаботиться о переработке отработанного электрического и электронного оборудования для защиты окружающей среды и

здоровье человека. Не следует выбрасывать устройства, отмеченные символом , вместе с бытовыми отходами. Пожалуйста, верните изделие в местный пункт переработки или обратитесь в соответствующие городские власти.

www.electrolux.com/shop



135978120-A-132022

