

Инструкция по транспортировке, хранению, эксплуатации и уходу за мебелью

Мебельные изделия транспортируют всеми видами транспорта в крытых транспортных средствах в соответствии с действующими правилами перевозки грузов при условии сохранения изделий или упаковок от загрязнений и механических повреждений.

Мебельные изделия должны храниться и эксплуатироваться в сухих крытых помещениях при температуре не ниже +20С и относительной влажности воздуха 45-70 %.

Мебельные изделия не рекомендуется устанавливать в непосредственной близости от отопительных приборов. Удаление пыли производить мягкой сухой тканью. Во избежание перекоса, мебель рекомендуется устанавливать на ровные поверхности.

Беречь поверхности изделий от механических повреждений.

Избегать попадания воды на места стыка деталей и кромок, во избежание образования дефектов. Не ставить на поверхности горячие предметы без теплоизолирующих прокладок. Не применять для ухода за мебельными изделиями средства, для этого не предназначенные. При нарушении правил эксплуатации производитель ответственности не несет.

Гарантии изготовителя

Изготовитель гарантирует соответствие мебельных изделий требованиям ГОСТ 16371-2014 («Мебель» ОТУ) при соблюдении правил транспортирования, хранения, сборки (при поставке в разобранном виде) и эксплуатации изделий. Гарантийный срок эксплуатации мебели: 12 мес.

В течение гарантийного срока изготовитель рассматривает претензию по качеству изделий, производит ремонт или замену деталей. Срок службы, установленный изготовителем: 60 мес.

Претензии по качеству, некомплектности изделий и фурнитуры принимаются с предъявлением инструкции по сборке и этикетки с упаковки, не позднее 14 дней со дня продажи

Предприятие – изготовитель оставляет за собой право вносить в конструкцию и дизайн изделия изменения, не ухудшающие технические параметры и надёжность, без уведомления клиента

Предприятие - изготовитель не принимает претензии на комплектность и механические повреждения, не несет ответственности и не гарантирует эксплуатационные качества в случаях:

- 1) нарушение правил транспортировки;
- 2) не соблюдения правил монтажа;
- 3) грубого нарушения правил эксплуатации;
- 4) воздействия динамических нагрузок, ударов, агрессивных сред;
- 5) изменения конструкции заказчиком;
- 6) применения конструкций не по назначению;
- 7) Со следами сборки изделия

Внимание!

1. По уходу за изделиями с фотопечатью НЕ ДОПУСКАЕТСЯ использовать: - спиртовые средства - порошковые и абразивные вещества - химические растворители - так же жидкости, состав которых вы не знаете.
2. Эксплуатировать материала с фотопечатью в помещениях с относительной влажностью не более 60%
3. Эксплуатация на открытом воздухе не рекомендуется.
4. Воздействие твердых предметов может привести к порче красочного слоя.
5. Протирать поверхность изделия с фотопечатью только мягкой салфеткой.
6. Изделие может опрокинуться и нанести тяжелые телесные повреждения. Прикрепите его к стене. Для крепления к стене используйте крепеж, подходящий для ваших стен.

Дата выпуска изделия _____

Дата продажи _____ м.п. магазина

С условиями гарантийного обслуживания ознакомлен _____
(подпись покупателя)

ИП Родичев

Адрес предприятия: 606002, Россия, г. Дзержинск

Нижегородской области, просп. Свердлова, д.8

Тел: 8(8313) 36-02-08, 36-17-32, 36-05-97, 36-12-45

<http://vk.com/premium52mk>



Стол туалетный «Оливия» («Леон»)

802*455*780

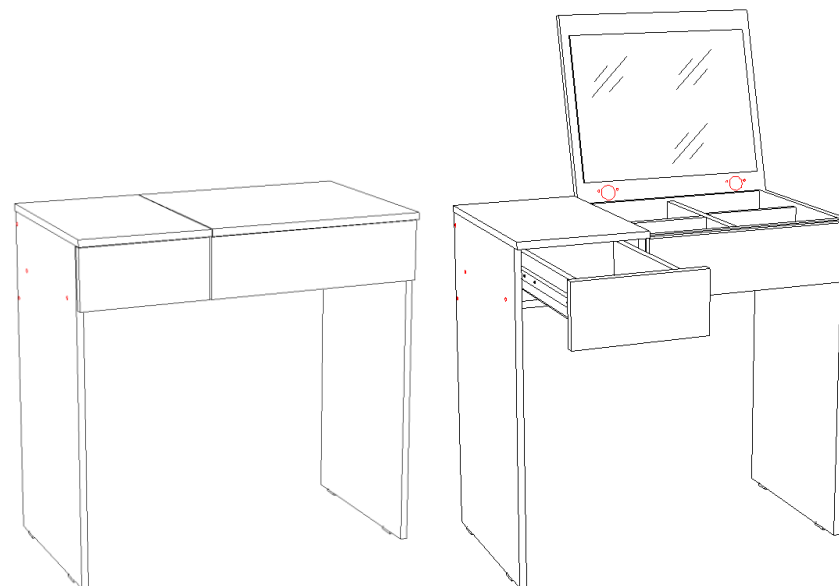

- Проверьте все стекла и зеркала на предмет целостности, сколов, царапин, не предусмотренных ТУ.
- При сборке мебели сразу смотрите брак (сколы, царапины) на деталях; если обнаружен брак, то мебель не собирайте, т.к. детали со следами сборки возврату и замене не подлежат.
- Замена фурнитуры и корпусных деталей с механическими повреждениями (бой, сколы, царапины), возникшими в процессе сборки мебели клиентом или при транспортировке самовывозом, производится за дополнительную плату.
- Сохраняйте заводскую упаковку до окончания сборки, т.к. прием брака производится только в заводской упаковке.
- Сохраняйте до конца сборки упаковочные листы для фурнитуры и паспорт для корпусной мебели, а при его отсутствии - маркировочный лист на упаковке.
- Сохраняйте до конца гарантийного срока товарный чек и гарантийный талон

Ведомость деталей и фурнитуры

Спецификация на ЛДСП

Поз.	Наименование детали	Кол-во	Размер в мм
1	Стойка правая	1	764x430
2	Стойка левая	1	764x430
3	Дно	1	768x413
4	Топ с зеркалом	1	500x455
5	Задняя стенка	1	769x234
6	Топ	1	300x455
7	Связь	1	486x118
8	Перегородка	1	413x118
9	Перегородка	1	397x108
10	Боковина ящика правая	1	400x80
11	Боковина ящика левая	1	400x80
12	Перегородка	2	235x108
13	Задняя панель ящика	1	209x80
14	Фальш-панель ящика	1	209x80

Спецификация на МДФ

Поз.	Наименование детали	Кол-во	Размер в мм
15	Фальш фасад	1	138x498
16	Фасад ящика	1	295x138

Спецификация на ДВП ламинированная Белая

Поз.	Наименование детали	Кол-во	Размер в мм
17	Дно ящика	1	239x398

Спецификация на фурнитуру, покупные изделия

Поз.	Наименование	Кол-во
18	Гвоздь 1,6x25	22
19	Евровинт 6x50	29
20	Заглушка евровинта	27
21	Ключ евровинта	1
22	Направляющие 350мм	1
23	Петля для накладной двери	2
24	Подпятник	4
25	Саморез 3,5x16	20
26	Саморез 4x30	4
27	Стяжка эксцентриковая/заглушка	4
28	Шкант 8x30	4

Для сборки мебели рекомендуем воспользоваться услугами опытного специалиста.

Внимание, сборку изделия производить на ровной поверхности.

- 1) К стойкам (1, 2) прибить подпятники (24) гвоздями (18).
- 2) К стойке (2) и перегородке (8) прикрутить (согласно наколкам на деталях) направляющие (22) саморезами (25).
- 3) Собрать выдвижной ящик из деталей: задняя панель ящика (13), фальш-панель ящика (14), боковина ящика правая (10), боковина ящика левая (11), при помощи евровинтов (19). Прибить дно ящика (17) гвоздями (18). Согласно наколкам на деталях, прикрутить направляющие (22) на боковины ящика, саморезами (25). Прикрутить фасад (16) на корпус ящика при помощи саморезов (26).

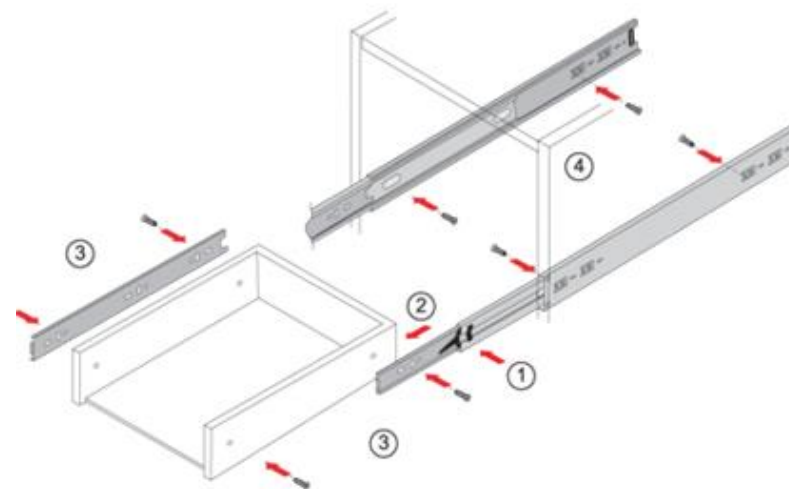
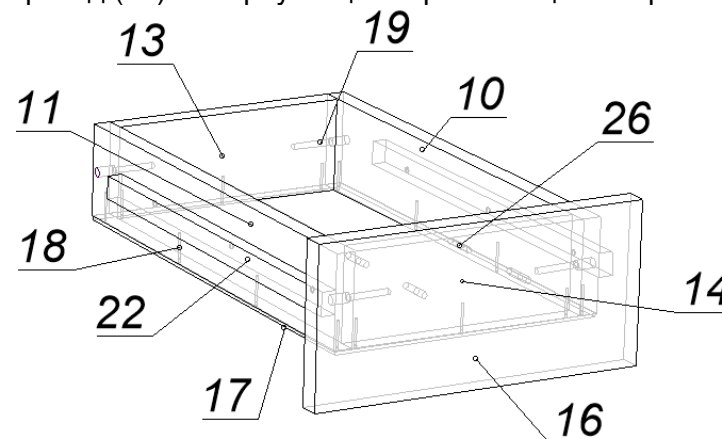

- 4) К задней стенке (5) прикрутить ответные планки петель (23) саморезами (25).
- 5) К топу (4) прикрутить чашки петель (23) саморезами (25).
- 6) Между стоек (1, 2) прикрутить дно (3) евроинтами (19).
- 7) К стойкам (1, 2) и дну (3) прикрутить заднюю стенку (5) евроинтами (19).
- 8) Ко дну (3) и задней стенке (5) прикрутить перегородки (8, 9) евроинтами (19).
- 9) Между перегородками (8, 9) и перегородкой (9) и стойкой (1) прикрутить перегородки (12) евроинтами (19). И зафиксировать их ко дну (3) евроинтами (19).
- 10) Между стойки (1) и перегородкой (8) прикрутить связь (7) евроинтами (19). Прикрутить связь (7) к перегородке (9) евроинтом (19).
- 11) К связи (7) прикрутить фальш фасад (15) саморезами (26).
- 12) Зафиксировать топ (6) на стойке (2) и перегородке (8) при помощи эксцентриковых стяжек (27) и шкантов (28). Стянуть.
- 13) Установить топ (4) на заднюю стенку (5). Отрегулировать петли (23).
- 14) Установить заглушки.
- 15) Установить выдвижной ящик.

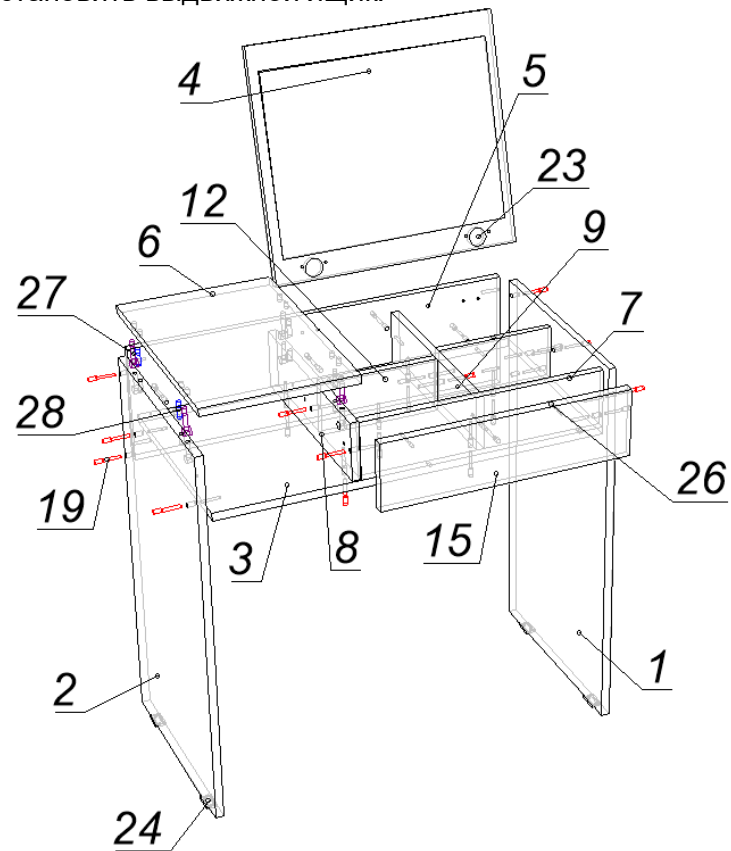

ВАЖНО!!!!
Использовать по назначению,
на стол не вставлять!!!

