

*Atlanta*★

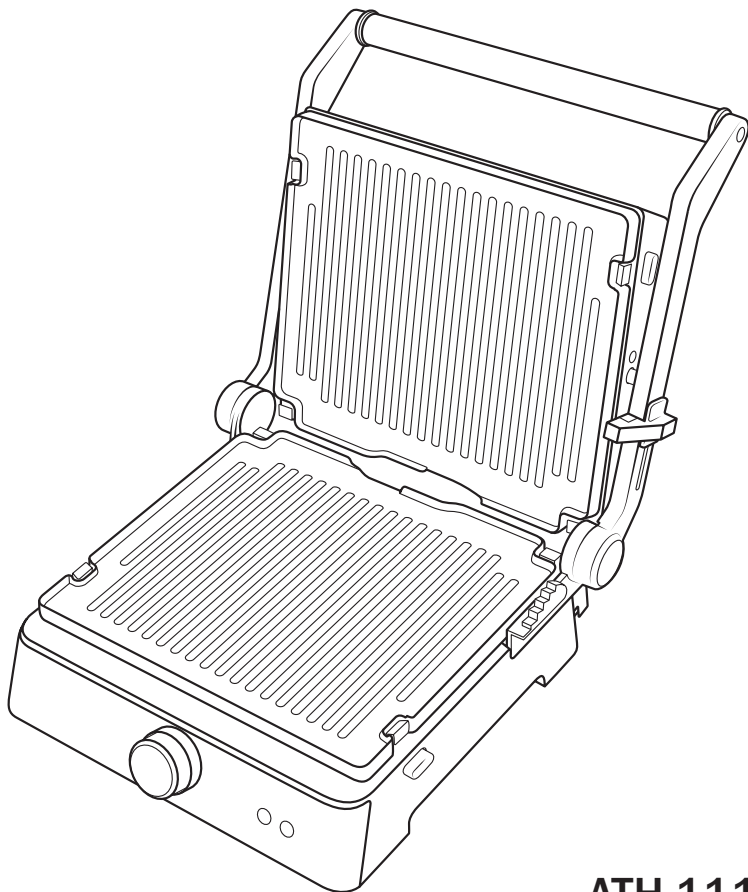

**ATH-1112**

**Гриль электрический**

**Электрлік гриль**

**Инструкция по эксплуатации**  
**Пайдалану бойынша нұсқаулық**

**RUS**

**KAZ**

Ver.1.09.2023



## ИНСТРУКЦИЯ ПО ЭКСПЛУАТАЦИИ

УВАЖАЕМЫЙ ПОКУПАТЕЛЬ!  
МЫ ПОЗДРАВЛЯЕМ ВАС С УДАЧНЫМ ВЫБОРОМ! ВЫ СТАЛИ ОБЛАДАТЕЛЕМ  
ПРОДУКЦИИ ТОРГОВОЙ МАРКИ "ATLANTA",  
КОТОРАЯ ОТЛИЧАЕТСЯ ПРОГРЕССИВНЫМ ДИЗАЙНОМ И ХОРОШИМ  
КАЧЕСТВОМ ИСПОЛНЕНИЯ. МЫ НАДЕЕМСЯ, ЧТО НАША ПРОДУКЦИЯ СТАНЕТ  
ВАШИМ СПУТНИКОМ НА ДОЛГИЕ ГОДЫ.

### ПЕРЕД НАЧАЛОМ ИСПОЛЬЗОВАНИЯ

Пожалуйста, внимательно прочтите данную инструкцию перед началом эксплуатации прибора. Перед первым использованием или после продолжительного перерыва в работе рекомендуется нанести немного растительного масла на нагревательные пластины и включить прибор на пять минут в открытом виде. Затем тщательно вытереть масло с пластин.

### МЕРЫ БЕЗОПАСНОСТИ

- Прибор приспособлен для работы от источника тока, характеристики которого указаны на заводской маркировке устройства.
- Прибор должен использоваться только в вертикальном положении. Никогда не используйте прибор на неровной термонеустойчивой поверхности.
- Для работы прибора используйте отдельную розетку.
- Будьте осторожны температура пластин прибора во время работы достигает свыше 100 °С.
- Избегайте близости с легко деформирующимися от высокой температуры предметами.
- ПРИБОР НЕ ПРЕДНАЗНАЧЕН ДЛЯ ИСПОЛЬЗОВАНИЯ ЛИЦАМИ (ВКЛЮЧАЯ ДЕТЕЙ) С ПОНИЖЕННЫМИ ФИЗИЧЕСКИМИ, ЧУВСТВЕННЫМИ ИЛИ УМСТВЕННЫМИ СПОСОБНОСТЯМИ ИЛИ ПРИ ОТСУТСТВИИ У НИХ ЖИЗНЕННОГО ОПЫТА ИЛИ ЗНАНИЙ, ЕСЛИ ОНИ НЕ НАХОДЯТСЯ ПОД КОНТРОЛЕМ ИЛИ НЕ ПРОИНСТРУКТИРОВАНЫ ОБ ИСПОЛЬЗОВАНИИ ПРИБОРА ЛИЦОМ, ОТВЕТСТВЕННЫМ ЗА ИХ БЕЗОПАСНОСТЬ.
- НЕ ОСТАВЛЯЙТЕ ПРИБОР БЕЗ ПРИСМОТРА, КОГДА ОН ВКЛЮЧЕН ИЛИ КОГДА РЯДОМ С НИМ НАХОДЯТСЯ ДЕТИ. НЕ ДОПУСКАЙТЕ, ЧТОБЫ СЕТЕВОЙ ШНУР СВИСАЛ СО СТОЛА, ТАК КАК ДЕТИ МОГУТ ПОТЯНУТЬ ЗА НЕГО, УРОНИТЬ АППАРАТ И ПОЛУЧИТЬ СИЛЬНЫЙ ОЖОГ.
- При повреждении шнура питания во избежание опасности его должен заменить изготовитель или его агент, или аналогичное квалифицированное лицо.
- При подключении прибора запрещается использовать электрический удлинитель.

- Для уменьшения опасности пожара или удара электрическим током:
  - не вскрывайте корпус изделия;
  - не подвергайте электрическую часть аппарата воздействию дождя или влаги;
  - не погружайте прибор в воду или иную жидкость;
  - ХРАНИТЕ НЕИСПОЛЬЗУЕМЫЙ ПРИБОР ОТСОЕДИНЕННЫМ ОТ СЕТИ, УСТРОЙСТВО ПРЕДСТАВЛЯЕТ ОПАСНОСТЬ ДАЖЕ КОГДА ОНО ОТКЛЮЧЕНО;
  - ничем не накрывайте прибор;
  - не используйте прибор во влажных местах;
  - не включайте прибор в электрическую сеть, если на поверхности сэндвичницы есть вода;
  - не вставляйте и не вынимайте вилку из розетки мокрыми руками;
  - не допускайте перегрева вилки; следите за тем, чтобы она плотно и полностью была вставлена в розетку;
  - не пользуйтесь прибором, если сетевой провод поврежден или намочен;
  - отключайте прибор от сети перед чисткой и дождитесь его полного остывания после работы;
  - никогда не дергайте за сетевой шнур, если хотите отключить прибор; аккуратно выньте вилку из розетки;
  - храните прибор в сухом, прохладном месте.
- Прибор рассчитан на использование внутри помещения, исключительно для бытового применения. Запрещается использовать прибор в профессиональных целях.
- Если во время работы произошли какие-либо неполадки или механические повреждения, не используйте прибор. В этом случае обратитесь в ближайший сервисный центр с гарантийным талоном. Никогда не устраняйте неполадки самостоятельно.
- Не располагайте аппарат вблизи источников тепла, таких как: радиаторы отопления, газовые плиты; или в местах, подверженных воздействию прямых солнечных лучей, чрезмерной пыли, механической вибрации или ударных нагрузок.
- После транспортировки в условиях пониженных температур не включайте аппарат в сеть ранее, чем после двух часов его нахождения в теплом помещении.
- Не используйте химически активные жидкости (бензин, керосин, спирт, различные растворители) для чистки прибора.
- Любые ошибки хранения, транспортировки и использования прибора не покрываются гарантией.

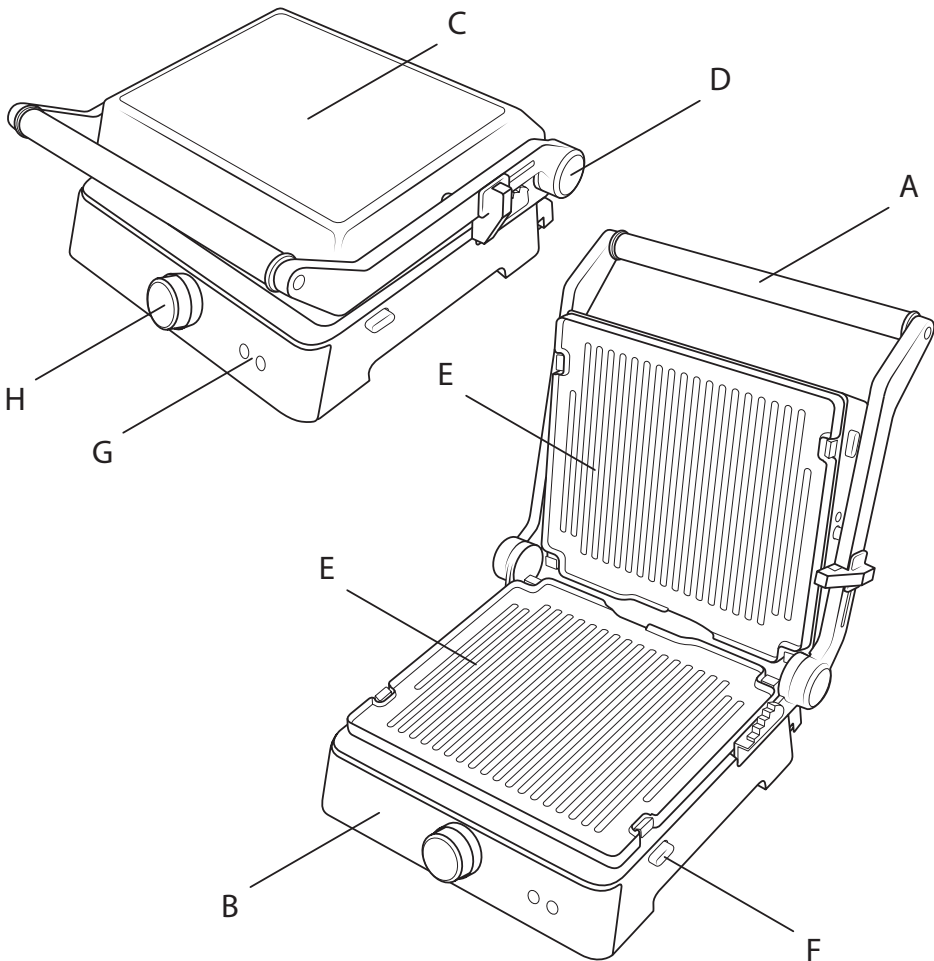

ОСНОВНЫЕ ЭЛЕМЕНТЫ ГРИЛЯ

- A – Ручка
- B – Корпус
- C – Верхняя часть корпуса из нержавеющей стали
- D – Кнопка открывания панелей на 180°
- E – Съемные панели с антипригарным покрытием
- F – Кнопка для снятия панелей
- G – Световой индикатор
- H – Регулируемый термостат для выбора степени прожарки

**ТЕХНИЧЕСКИЕ ХАРАКТЕРИСТИКИ**

Напряжение:	230 В ~ 50 Гц
Номинальная мощность:	2000 Вт
Срок службы:	3 года
Длина шнура:	0,85 м
Вес:	5 кг
Размеры:	36,4x36,8x17,9 см.

При бережном использовании срок службы может значительно превысить показатель, установленный производителем.

Дата производства представлена на лейбле изделия в формате ММ.ГГГГ

**РАБОТА ПРИБОРА**

*При первом включении электрогриля может появиться посторонний запах. Это нормально, так как с поверхности выгорает защитная смазка. Индикатор готовности может периодически загораться и погасать в процессе приготовления, это служит для поддержания оптимальной температуры приготовления.*

Установите прибор на ровную сухую теплоустойчивую нескользящую поверхность как можно ближе к розетке.

**ПОДГОТОВКА:**

- Выберите пластины (ребристые или плоские), которые вы хотите использовать, и убедитесь, что они установлены.
- Закройте гриль и включите его в розетку.
  - Красный световой индикатор указывает, что устройство включено.
  - Используйте ручку термостата, чтобы установить желаемую температуру: «MIN» и «MAX».
  - Мы рекомендуем вам для начала протестировать средний уровень температуры;
  - Вы увидите зеленый световой индикатор, указывающий на то, что гриль начал предварительный нагрев. Позже вы можете отрегулировать температуру в соответствии с вашими предпочтениями.
- Продолжительность предварительного нагрева составляет примерно 3~5 минут до достижения выбранной температуры, зеленый световой индикатор обозначает, что устройство готово к использованию.

## ПРИГОТОВЛЕНИЕ:

- Использование в качестве контактного гриля:
  - Установите желаемый температурный режим. Позже вы можете уменьшить или увеличить температуру, в соответствии с вашими предпочтениями.
  - Подготовьте бургеры, стейки и тонкие куски мяса или другие продукты, поместите их на нижнюю панель.
  - Закройте верхнюю панель. Чтобы получить рисунок гриля на продукте, вам необходимо, чтобы верхняя панель была полностью опущена и прижата.
  - Когда приготовление завершено, возьмитесь за ручку и откройте крышку. Снимите продукты с помощью пластиковой лопатки. Никогда не используйте металлические щипцы, нож и другую металлическую кухонную утварь, чтобы не повредить антипригарное покрытие рабочих панелей.
  - Используйте устройство в качестве контактного гриля, если вы хотите приготовить что-то за короткое время или ищете здоровый способ приготовления на гриле. При приготовлении на контактном гриле блюдо будет готово всего за несколько минут. При этом благодаря ребристой поверхности рабочих поверхностей в сочетании с носиком для жира в углу пластины позволяют жиру не скапливаться на продукте, а стекать с него.
- Использование в качестве пресс-гриля
  - Установите желаемый температурный режим. Позже вы сможете уменьшить или увеличить температуру.
  - Подготовьте сэндвичи и поместите их на нижнюю рабочую поверхность.
  - Опустите верхнюю панель на сэндвич и плотно прижмите.
  - Готовьте от 3 до 6 минут, вы можете уменьшить или увеличить время, исходя из ваших индивидуальных предпочтений.
  - Когда сэндвичи готовы, возьмитесь за ручку и откройте крышку прибора. Никогда не пользуйтесь металлическими кухонными аксессуарами во избежание повреждения антипригарных рабочих поверхностей.
  - Это устройство отлично подойдет для приготовления сэндвичей, тостов и кесадильи.
- Использование в качестве открытого гриля
  - Разместите гриль на чистой ровной поверхности.
  - Чтобы использовать как открытый гриль необходимо разместить верхнюю и нижнюю рабочие поверхности на одном уровне, чтобы образовать большую поверхность для приготовления.
  - Используйте это устройство в качестве открытого гриля для приготовления гамбургеров, стейков, птицы (мы не рекомендуем

готовить курицу с костями, так как на открытом гриле она прожаривается неравномерно), рыбы и овощей. Приготовление на открытом гриле – самый универсальный способ использования гриля. В открытом положении у вас удвоится площадь поверхности для гриля. У вас есть возможность готовить разные типы продуктов по отдельности, не смешивая их вкусы, или готовить большое количество продуктов одного и того же типа. Открытое положение также подходит для стейков разной толщины.

- Снятие рабочих панелей:
  - Всегда отключайте гриль от сети и дайте ему остыть, прежде чем снимать пластины для приготовления пищи.
  - Откройте гриль
  - Найдите кнопки освобождения рабочих поверхностей на передней панели устройства. С усилием нажмите на кнопку, и пластина выскочит из основания. Возьмите поверхность двумя руками и вытащите из основания. Прделайте то же самое с другой рабочей поверхностью.

#### ПРИМЕЧАНИЯ

- При первом использовании, а также после длительного перерыва в работе, возможно появление слабого запаха сгоревшей пыли, осевшей на нагревательном элементе.
- Данный прибор оснащен системой защиты от перегрева. Если температура внутри прибора становится слишком высокой или перекрывается отверстие доступа воздуха для вентиляции, система защиты автоматически отключает прибор. После того как нагревательный элемент остынет и температура придет в норму, Вы можете включить прибор снова и пользоваться им как обычно.
- В конструкцию прибора могут быть внесены незначительные изменения без дополнительного объявления.



## ЧИСТКА И УХОД

- Прибор нуждается в регулярной чистке. Сохраняйте поверхность чистой, без нагара, не допускайте контактов с металлическими и другими твердыми предметами.
- Отключите прибор от источника тока и дайте остыть, затем почистите ее влажной тряпочкой. Не используйте химически активные или абразивные моющие средства для чистки прибора, так как это может повредить его.
- Не чистите прибор при помощи инструментов.
- Никогда не погружайте прибор в воду или другую жидкость.

## УКАЗАНИЯ ПО ЗАЩИТЕ ОКРУЖАЮЩЕЙ СРЕДЫ

Старые приборы представляют собой совокупность технических материалов и поэтому не могут быть утилизированы с бытовыми отходами! Поэтому мы хотели бы попросить Вас активно поддержать нас в деле экономии ресурсов и защиты окружающей среды и сдать этот прибор в приемный пункт утилизации (если таковой имеется).



## ҚҰРМЕТТІ САТЫП АЛУШЫ!

БІЗ СІЗДІ СӘТТИ ЖАСАҒАН ТАҢДАУЫҢЫЗБЕН ҚҰТТЫҚТАЙМЫЗ! СІЗ ІЛГЕРІЛЕУШІЛІК ДИЗАЙНМЕН ЖӘНЕ ЖАҚСЫ ОРЫНДАУШЫЛЫҚ САПАСЫМЕН ЕРЕКШЕЛЕНЕТІН "ATLANTA" САУДА МАРКАСЫНЫҢ ИЕГЕРІ БОЛДЫҢЫЗ. БІЗДІҢ ӨНІМІМІЗ ҰЗАҚ ЖЫЛДАРҒА СІЗГЕ СЕРІК БОЛАДЫ ДЕП ҮМІТТЕНЕМІЗ.

## ПАЙДАЛАНУ АЛДЫНДА

Құрылғыны пайдаланар алдында осы нұсқаулықты мұқият оқуыңызды өтінеміз. Алғаш пайдаланар алдында немесе ұзақ уақыт пайдаланбағанда қыздырылатын пластиналарға кішкене өсімдік майын жағу ұсынылады және құрылғыны ашық күйінде бес минутқа қосып қою керек. Содан соң пластиналардағы майды мұқият сүртіп тастау керек.

## ҚАУІПСІЗДІК ШАРАЛАРЫ

- Құрылғы сипаттамасы зауыттық маркерінде көрсетілген ток көзінен жұмыс істеуге бейімделген.
- Аспапты должна тек тігінен пайдаланылуы керек. Аспапты ешқашан тегіс емес, термо тұрақты емес бетте пайдаланбаңыз.
- Аспапты жұмыс жасау үшін жеке розетканы пайдаланыңыз.
- Абай болыңыз. Аспаптың пластиналар температурасы жұмыс істеу барысында 100 °C жоғары болуы мүмкін.
- Жоғары температура әсерінен оңай деформацияланатын заттармен жақындасуын болдырмаңыз.
- Құрылғы физикалық, сезімталдылық немесе ақыл есі төмен тұлғалардың (балаларды қоса алғанда) немесе олардың құрылғыны пайдалану туралы білімі бар, олардың қауіпсіздігіне жауапты тұлғаның бақылаусыз пайдалануына арналмаған.
- Құрылғыны ол қосұлы тұрған кезде немесе жанында балалар жүрген кезде мұқият қадағалаңыз. Желілік сымның үстел үстінен салбырауын болдырмаңыз, себебі балалар оны тартып қалып, термос-шөйнекті құлатып, күйіп қалулары мүмкін.
- Сымның зақымдалуында қауіпті жағдайды болдырмас үшін оны өндіруші немесе агент, немесе білікті тұлға алмастыруы керек.
- Құрылғыны қосу кезінде электрлік ұзартқышты пайдалануға тыйым салынады.
- Өрттің болу немесе электр тогымен соққы алу қауіптілігін азайту үшін:
  - өнім денесін ашпаңыз;
  - құрылғының электрлік бөлігіне жаңбыр немесе ылғалдың тиюіне жол бермеңіз;

## ПАЙДАЛАНУҒА НҰСҚАУ

- құрылғыны су қолыңызбен ұстамаңыз;
- құрылғыны суға немесе басқа да сұйықтыққа салмаңыз;
- **ПАЙДАЛАНЫЛМАЙТЫН ҚҰРЫЛҒЫНЫ ЖЕЛІДЕН АЖЫРАТУЛЫ КҮЙІНДЕ САҚТАҢЫЗ, ҚҰРЫЛҒЫ ОЛ СӨНДІРУЛІ ТҰРСА ДА ҚАУІП ТӨНДІРЕДІ;**
- Аспапты ештеңемен жаппаңыз;
- құрылғыны ылғал жерлерде пайдаланбаңыз;
- құрылғының үсті су болса, оны желіге қоспаңыз;
- ашаны розеткаға ылғал қолыңызбен қоспаңыз немесе ажыратпаңыз;
- ашаның қызып кетуіне жол бермеңіз; оның розеткаға толығымен нық енгенін қадағалаңыз;
- егер де желілік сым зақымдалған немесе суланған болса, онда оны пайдаланбаңыз;
- құрылғыны тазалау алдында өшіріңіз және оның жұмыстан кейін толық сууын күтіңіз;
- құрылғыны ажыратқыңыз келсе, желілік сымынан тартпаңыз; ашаны розеткадан ақырындап суырыңыз;
- құрылғыны ылғал салқын жерде сақтаңыз.
- Құрылғы бөлме ішінде, тек тұрмыстық жағдайда пайдалануға есептелген. Құрылғыны кәсіби мақсатта пайдалануға тыйым салынады.
- Егер де жұмыс барысында қандай да бір келеңсіздіктер немесе механикалық ақаулар туса, құрылғыны пайдаланбаңыз. Бұл жағдайда кепілдік талонымен қызмет көрсету орталығына жүгініңіз. Келеңсіздіктерді өз бетіңізше жөндеуге тырыспаңыз.
- Аппаратты жылу радиаторлары, газ плиталары секілді жылу көздерінің жанында немесе тікелей күн сәулесіне, шамадан тыс шаңға, механикалық вибрацияға немесе соққы күштері әсерлеріне шалдыққыш жерлерге қоймаңыз.
- Төменгі температурадағы жағдайларда транспорттаудан кейін аппаратты жылы бөлменің ішінде екі сағаттан бұрын қоспаңыз.
- Қысқыштарды тазалау үшін химиялық белсенді сұйықтықтарды пайдаланбаңыз (бензин, керосин, спирт, әр түрлі еріткіштер).
- Құрылғыны сақтау, транспорттау және пайдаланудың кез-келген қателіктері кепілдемемен өтелмейді.

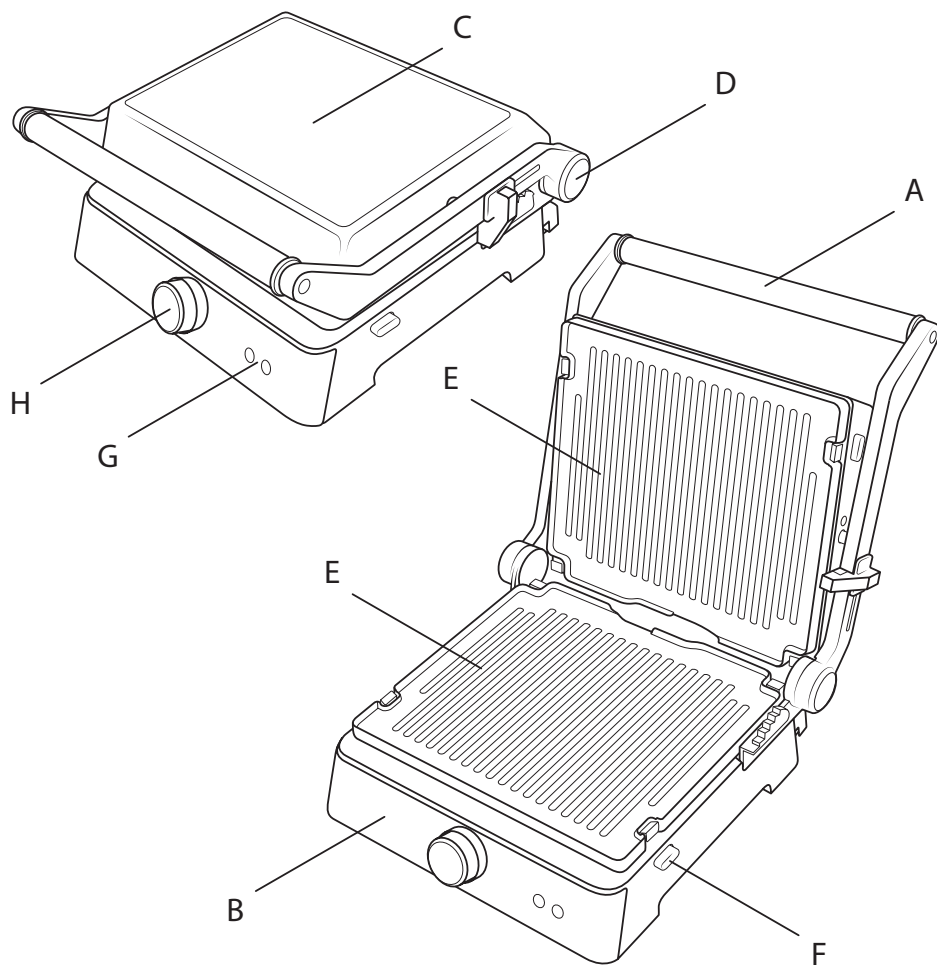

ГРИЛЬДІҢ НЕГІЗГІ ЭЛЕМЕНТТЕРІ

- A – Тұтқа
- B – Корпус
- C – Корпустың жоғарғы жағы тот баспайтын болаттан жасалған
- D – Панельдерді 180°-қа ашу түймесі
- E – Күюге қарсы жабыны бар алынбалы панельдер
- F – Панельдерді алып тастау түймесі
- G – Жарық индикаторы
- H – Қуыру дәрежесін таңдау үшін реттелетін термостат

## ТЕХНИКАЛЫҚ СИПАТТАМАЛАРЫ

Кернеуі:	230 В ~ 50 Гц
Көрсетілген қуаттылығы:	2000 Вт
Пайдаланылу уақыты:	3 жыл
Желілік сымның ұзындығы:	0,85 м
Салмағы:	5 кг
Бұйымның өлшемдері:	36,4x36,8x17,9 см

Ұқыпты пайдалану кезінде қызмет ету мерзімі өндіруші орнатқан көрсеткіштен де жоғары болуы мүмкін.

Өндіріс күні бұйымның лейблінде ММ.ГТТГ форматында берілген

## ГРИЛЬ ЖҰМЫСЫ

***Электрлік грильді алғаш қосқан кезде бөгде иіс шығуы мүмкін. Бұл қалыпты жағдай, өйткені бетіндегі қорғаныс майлағышы жанып кетеді.***

Аспапты тегіс, құрғақ, жылуға төзімді, сырғанамайтын жабынның үстіне, розеткаға жақынырақ орнатыңыз.

## ДАЙЫНДАУ:

- Пайдаланғыңыз келетін тілімшелерді (қырлы немесе жалпақ) таңдап, олардың орнатылғанына көз жеткізіңіз.
- Грильді жабыңыз және оны розеткаға қосыңыз.
  - Қызыл жарық индикаторы құрылғының қосулы екенін көрсетеді.
  - Қажетті температураны белгілеу үшін термостат тұтқасын пайдаланыңыз: «MIN» және «MAX».
  - Ең алдымен, температураның орташа деңгейін тексеруді ұсынамыз;
  - Сіз грильдің алдын ала қыздыруды бастағанын көрсететін жасыл индикаторды көресіз. Кейінірек, температураны өз қалауыңыз бойынша реттеуге болады.
- Алдын ала қыздыру ұзақтығы таңдалған температураға жеткенше шамамен 3~5 минутты құрайды, жасыл жарық индикатор құрылғының пайдалануға дайын екенін білдіреді.

## ПІСІРУ:

- Жанаспалы гриль ретінде пайдалану:
  - Қажетті температура режимін орнатыңыз. Кейінірек, өз қалауыңыз бойынша температураны төмендетуге немесе арттыруға болады.
  - Бургерлерді, стейктерді және жұқа ет кесектерін немесе басқа тағамдарды дайындаңыз, оларды төменгі панельге қойыңыз.
  - Жоғарғы панельді жабыңыз. Өнімде гриль суретін салу үшін, жоғарғы панельді толығымен төмен түсіріп, басу керек.
  - Пісіру аяқталғаннан кейін, тұтқаны ұстап, қақпақты ашыңыз. Өнімдерді пластик күрекшенің көмегімен алыңыз. Жұмыс панельдерінің күйге қарсы жабынына зақым келтірмеу үшін, металл қысқыштарды, пышақты және металдан жасалған басқа да ас үй ыдыстарын ешқашан пайдаланбаңыз.
  - Егер сіз қысқа уақыт ішінде бірдеңе дайындағыңыз келсе немесе грильде тамақ пісірудің пайдалы тәсілін іздесеңіз, құрылғыны жанаспалы гриль ретінде пайдаланыңыз. Жанаспалы грильде тамақ пісіргенде, тағам бірнеше минут ішінде дайын болады. Сонымен қатар, жұмыс бетінің қырлы бетінің арқасында, тілімшенің бұрышындағы май жинайтын шүмекпен бірге майдың өнімде жиналмай, одан ағып кетуіне мүмкіндік береді.
- Пресс-гриль ретінде пайдалану
  - Қажетті температура режимін орнатыңыз. Кейінірек, температураны төмендетуге немесе арттыруға болады.
  - Сэндвичтерді дайындап, оларды төменгі жұмыс бетіне салыңыз.
  - Жоғарғы панельді сэндвичке түсіріп, мықтап басыңыз.
  - 3-тен 6 минутқа дейін пісіріңіз, өзіңіздің жеке қалауыңыз бойынша уақытты қысқартуға немесе ұзартуға болады.
  - Сэндвичтер дайын болғанда, тұтқаны ұстап, аспаптың қақпағын ашыңыз. Күйге қарсы жұмыс беттеріне зақым келтірмеу үшін металдан жасалған ас үй керек-жарақтарын ешқашан пайдаланбаңыз.
  - Бұл құрылғы сэндвичтер, тосттар және кесадилья жасау үшін тамаша таңдау.
- Ашық гриль ретінде пайдалану
  - Грильді таза, тегіс жерге қойыңыз.
  - Ашық гриль ретінде пайдалану үшін пісіру үшін үлкен бетті қалыптастыру үшін үстіңгі және астыңғы жұмыс беттерін бір деңгейге қою керек.
  - Бұл құрылғыны гамбургерлер, стейктер, құс етін (біз тауық етін

## ПАЙДАЛАНУҒА НҰСҚАУ

сүйекпен бірге пісіруді ұсынбаймыз, өйткені ол ашық грильде біркелкі піспейді), балық пен көкөністерді дайындау үшін ашық гриль ретінде пайдаланыңыз. Ашық грильде пісіру – грильді қолданудың ең әмбебап тәсілі. Ашық күйде сізде гриль бетінің ауданы екі есе артады. Сізде әртүрлі өнім түрлерін, олардың дәмін араластырмай-ақ, бөлек-бөлек пісіру немесе бір түрдегі көптеген өнімдерді дайындау мүмкіндігі бар. Ашық жайғасым әртүрлі қалыңдықтағы стейктерге де жарамды.

- Жұмыс панельдерін алып тастау:
  - Пісіру панельдерін алып тастамас бұрын, грильді әрқашан желіден ажыратыңыз және суытыңыз.
  - Грильді ашыңыз
  - Құрылғының алдыңғы панеліндегі жұмыс бетін босату түймелерін табыңыз. Түймені күшпен басыңыз, сонда тілімше негізден шығады. Бетті екі қолыңызбен ұстап, негізден алып шығарыңыз. Басқа жұмыс бетімен де дәл солай жасаңыз.

## ЕСКЕРТУ

- Алғаш пайдаланар кезде немесе ұзақ пайдаланбағанның нәтижесінде әлсіз күйген иіс байқалуы мүмкін.
- Бұл құрылғы қызып кетуден сақтайтын қорғаныс жүйесімен жабдықталған. Егер де құрылғы ішіндегі температура тым жоғары бола бастаса, немесе ауа кіру тесігі жабылатын болса, қорғаныс жүйесі автоматты түрде құрылғыны сөндіріп тастайды. Қыздыру элементі суығаннан кейін және температура қалыпқа келгеннен кейін құрылғыны қайтадан қосып, әдеттегідей пайдалана беруіңізге болады.
- Құрылғы конструкциясына қосымша хабарландырусыз оның тұтынушылық қасиетін жақсартатын өзгерістер енгізілуі мүмкін.

## ТАЗАЛАУ ЖӘНЕ КҮТІМІ

- Аспаптың тұрақты тазалап тұруды қажет етеді. Үстіңгі бетін таза ұстаңыз, металлдық және басқа да қатты заттармен жанасуына жол бермеңіз.
- Аспаптың ток көзінен ажыратып, сууына мұрша беріңіз, содан соң оны ылғал шүберекпен тазалап алыңыз. Аспаптың тазалау үшін химиялық белсенді заттарды пайдаланбаңыз, себебі олар оның бетін зақымдауы мүмкін.
- Аспаптың саймандардың көмегімен тазаламаңыз.
- Өнімді ешқашан суға немесе басқа сұйықтыққа батырмаңыз.

## ҚОРШАҒАН ОРТАНЫ ҚОРҒАУ БОЙЫНША НҰСҚАУЛЫҚТАР

Ескі құрылғылар техникалық материалдар жиыны болып табылады және сондықтан да тұрмыстық қалдықтармен жойылуы мүмкін! Сондықтан да біз Сізді қоршаған ортаны қорғау мен қорларды үнемдеу ісінде бізді қолдауыңызды және осы құрылғыны жою үшін қабылдау пунктіне тапсыруыңызды сұраймыз.







## ГАРАНТИЙНЫЙ ТАЛОН

**Внимание!** Пожалуйста, потребуйте от продавца полностью заполнить гарантийный талон.

**Изделие, модель** Гриль электрический, АТН-1112

**Дата продажи**

**Серийный номер**

**Срок гарантии 12 месяцев**

**Фирма-продавец**

**Изделие укомплектовано полностью, с условиями гарантии и списком сервисных центров ознакомлен.**

**Подпись покупателя:**

**Подпись продавца:**

**Печать фирмы-продавца:**

Гарантия распространяется на товар проданный только на территории России.  
Ксерокопия талона и талон без кассового чека не действительны!

### Условия гарантийного обслуживания

Данный гарантийный талон предоставляет право на бесплатное устранение дефектов изготовления и замену неисправных деталей. Эти гарантийные обязательства распространяются на неисправности, выявленные в течение гарантийного срока и вызванные дефектами, допущенными по вине производителя. Гарантия не включает в себя периодическое обслуживание, установку и настройку изделия на дому у потребителя.

Гарантия вступает в силу только при правильном заполнении фирменного гарантийного талона. Обязательными к заполнению являются все поля гарантийного талона и отрывных корешков.

Гарантийное обслуживание может быть произведено в любом из уполномоченных сервисных центров, адреса и телефоны которых указаны в гарантийном талоне, а также на сайте [www.atlantastore.ru](http://www.atlantastore.ru)

Не подлежат гарантийному ремонту изделия с дефектами, возникшими вследствие:

- механических повреждений, в том числе, полученных вследствие неправильной транспортировки.
- нарушения правил эксплуатации, изложенных в инструкции по эксплуатации, прилагаемой к изделию.
- попадания внутрь посторонних предметов, жидкостей, насекомых и продуктов их жизнедеятельности.
- использования аппаратуры, предназначенной для личных (бытовых) нужд в коммерческих, производственных, а также иных целях, не соответствующих ее прямому назначению или вызывающих чрезмерные нагрузки на детали.
- несоответствия государственным стандартам параметров питающих, телекоммуникационных, кабельных сетей и других подобных факторов.
- стихийных бедствий, пожара, бытовых или случайных факторов.

Также гарантия теряет силу в том случае, если обнаружено вскрытие гарантийной пломбы, имеются следы сборки-разборки, ремонта, несанкционированных изменений конструкции или схемы изделия, имеет место несовпадение серийных номеров на изделии и гарантийном талоне. По окончании гарантийного периода уполномоченные сервисные центры осуществляют платный ремонт изделия. Дополнительную информацию Вы можете получить на сайте [www.atlantastore.ru](http://www.atlantastore.ru) или по адресу [brand@atlantastore.ru](mailto:brand@atlantastore.ru)



#### Отрывной талон «А»

**Изделие, модель**  
Гриль электрический,  
АТН-1112

**Серийный номер**

**Срок гарантии**

**Дата продажи**

**Фирма-продавец**

**Печать фирмы-продавца**



#### Отрывной талон «В»

**Изделие, модель**  
Гриль электрический,  
АТН-1112

**Серийный номер**

**Срок гарантии**

**Дата продажи**

**Фирма-продавец**

**Печать фирмы-продавца**



#### Отрывной талон «С»

**Изделие, модель**  
Гриль электрический,  
АТН-1112

**Серийный номер**

**Срок гарантии**

**Дата продажи**

**Фирма-продавец**

**Печать фирмы-продавца**



## Список сервисных центров

Город	Название СЦ	Адрес	Телефон
Акасай	ООО «ВИА-Сервис»	ул. Чапаева, д. 175	+7 (988) 585-64-20, +7 (900) 127-94-20
Алматы	ТОО «Монейтог»	ул. Жанибека Тархана, д. 9 ВП 45	+7 (707) 340-09-67
Барнаул	ООО «Таймауг»	ул. Северо-Западная, д. 54	+7 (3852) 35-74-75, +7 (913) 360-69-11
Волгоград	АСЦ «ДТВ-Сервис»	ул. Землячки, д. 58	+7 (905) 433-18-58
Воронеж	СЦ «Техно»	ул. Богдана Хмельницкого, д. 46	+7 (4732) 60-09-08
Екатеринбург	СЦ «Мастерсвис Е»	ул. Д. Зверева, д. 31 литер 5 (цоколь)	+7 (343) 385-12-89
Екатеринбург	ИП Фоминых В.И.	ул. Рассветная д. 7 оф. 4П	+7 (343) 286-13-69
Ижевск	ООО «Аргус-Сервис»	ул. Горького, д. 76	+7 (3412) 78-06-64
Иркутск	СЦ «Универсал»	ул. Лыткина, 75А	+7 (3952) 23-57-66, 8 (901) 630-43-76
Иркутск	СЦ «ТД КИТ-Иркутск»	ул. Челябинская, д. 26	+7 (3952) 70-96-29
Йошкар-Ола	СЦ «Мида»	ул. Советская, д. 173	+7 (8362) 45-73-68
Казань	ООО КЦ «Профи»	ул. Декабристов, д. 81В	+7 (843) 562-47-24
Казань	СЦ «Элет»	пр. Ибрагимова, д. 32/20, оф. 2Н	+7 (843) 240-64-94
Караганда	АСЦ «LanIt market»	ул. Ермекова, д. 33	+7 (7212) 50-54-18
Кемерово	ИП Кученко Н.В.	пр. Ленина, д. 21А, наб. 213	+7 (960) 900-09-28
Кинешма	ООО «Ирина»	ул. Фрунзе, д. 1	+7 (49331) 5-69-85
Киров	СЦ «Рембыттехника»	ул. Красина, д. 7	+7 (8332) 54-30-31, +7 (8332) 46-92-50
Краснодар	ИП Бабакон А.А.	ул. Белозерная, д. 1/1	+7 (818) 102-00-10, +7 (961) 501-92-22
Краснодар	АСЦ «М-сервис-Юг»	ул. Акад. Лукьяненко, д. 103, оф. 55	+7 (861) 222-64-13, +7 (861) 270-97-36
Красноярск	ИП Высочный В.А.	ул. Спандарьяна, д. 7	+7 (391) 293-54-33, +7 (391) 294-52-82
Махачкала	АСЦ «Техник-ISE»	пр. Акулинского, 14 лит. д. 21	+7 (8722) 64-71-33, +7 (8722) 64-28-95
Москва	ООО «ТехноСпейс Сервис»	ул. Бориса Галушкина, д. 19 корпус 2	+7 (495) 147-47-87, +7 (985) 132-70-74
Новоалтайск	ИП Голубина О.Ю.	ул. Прудская, д. 1А	+7 (38532) 5-68-99, +7 (923) 507-97-31
Новосибирск	ООО «РЦБО»	ул. Северный проезд, д. 7	+7 (383) 230-31-35

Город	Название СЦ	Адрес	Телефон
Новосибирск	ООО «Техносервис»	Бердское шоссе, д. 61/2	+7 (383) 212-01-84
Омск	ИП Выдаченко Е.Ю.	ул. Б. Хмельницкого, д. 130	+7 (3812) 36-42-02
Орск	ИП Бердников В.В.	ул. Батумская, д. 25	+7 (3537) 37-23-83
Пермь	ИП Силаков С.А.	Космонавтов шоссе, д. 316/2	+7 (342) 200-94-63
Пермь	СЦ «СК-Сервис»	ул. Деревоводоблочная, д. 35	+7 (342) 221-40-99
Пермь	ООО «Медицинская Электронная Компания»	ул. Овчинникова 10, оф. 209, 210	+7 (342) 276-75-74
Петрозаводск	СЦ «Электрон»	ул. Ленинградская, д. 100	+7 (8142) 59-50-15
Петропавловск	ТОО «Мир Электроники»	ул. Абая, д. 52	+7 (7152) 46-03-79
Ростов-на-Дону	Компьютерная клиника №613	ул. Филимоновская, д. 128	+7 (863) 297-27-80
Самара	ООО «Спец-Мастер»	ул. Ленинградская, д. 100	+7 (846) 240-98-17
Санкт-Петербург	Сервисный Центр EXPERT-MASTER	ул. Парашютная д.23	+7 (812) 309-72-60, +7 (911) 924-05-12
Ставрополь	ЗАО «Бытсервис»	ул. 50 лет ВЛКСМ, д. 8/1	+7 (8652) 74-01-91
Тамбов	ООО «БВС 2000»	ул. Мичуринская, д. 137А	+7 (4752) 75-17-18
Тула	ООО «Растр ТВ»	ул. Куркова, д. 9	+7 (4872) 49-31-31
Тюмень	ООО «Пульсар»	ул. Республики д.169	+7 (3452) 20-19-05
Тюмень	ООО «Быттехсервис»	ул. Мельничкайте, д. 116	+7 (3452) 75-52-26
Улан-Уде	Доктор Настом Ру	ул. Ермаковская д. 43 к.1	+7 (3012) 226087
Улан-Удэ	СЦ «Мастер»	ул. Краснофлотская, д. 40	+7 (983) 431-63-29
Ульяновск	АСЦ «Современный сервис»	ул. Металлистов, д. 16/7	+7 (8422) 73-29-19, +7 (8422) 70-00-00
Уфа	АСЦ «Дженерал»	ул. Менделеева, д. 153	+7 (347) 279-90-70
Уфа	ООО «Бирюса сервис»	ул. Королева, д. 6 корп. 1	+7 (347) 236-57-07



Дата приема

Дата выдачи

Номер заказ-наряда

Описание ремонта

МП

Мастер



Дата приема

Дата выдачи

Номер заказ-наряда

Описание ремонта

МП

Мастер



Дата приема

Дата выдачи

Номер заказ-наряда

Описание ремонта

МП

Мастер





## ШИРОКИЙ АССОРТИМЕНТ БЫТОВОЙ ТЕХНИКИ

### **ТЕХНИКА ДЛЯ КУХНИ**

Аппараты для десертов  
Блендеры и измельчители  
Весы кухонные  
Грили и приборы для выпечки  
Кофеварки  
Кофемолки  
Мельницы электрические  
Миксеры  
Мультиварки  
Мясорубки  
Печи  
Плитки электрические  
Плитки индукционные  
Термопоты  
Тостеры  
Точилки электрические  
Чайники электрические

### **ТЕХНИКА ДЛЯ ДОМА**

Водонагреватели  
Машинки для удаления катышков  
Отпариватели для одежды  
Пылесосы  
Тепловентиляторы и обогреватели  
Утюги электрические

### **ПЕРСОНАЛЬНЫЙ УХОД**

Бритвы электрические  
Весы напольные  
Машинки для стрижки  
Приборы по уходу  
Фены электрические  
Щипцы, плойки и выпрямители  
Эпиляторы

Изготовлено под надзором Атланта Хаус Эплаенсис ЛЛС, расположенной по адресу: 1201В, Пичтри Стрит, Сьют 3500, Атланта, Джорджия, США, 30309, на сборочном заводе в Китайской народной республике.

Представитель производителя: Ардин Лимитед  
Юнит Ф, 11 этаж, СНТ Товер, 338 Хеннеси Род, Ван Чай, Гонконг.

Импортер в Российскую Федерацию: ООО "ТД КИТАЛЬФА"  
109428, РФ, г. Москва, Рязанский проспект, дом 8А, строение 14, этаж 15,  
помещение I, комната 23. Тел.: +7 499 504-48-55, [www.atlantastore.ru](http://www.atlantastore.ru)

Импортер в Республику Беларусь: ООО «Триовист»  
220020, г. Минск, пр. Победителей, 100, оф.203.  
Тел.: +375-29-302-10-21, +375-25-502-10-21, +375-17-302-10-21, 21@21vek.by, 21vek.by

Қазақстан Республикасына импорттаушы: ТОО "Magnum Cash&Carry"  
050036, Қазақстан Республикасы, Алматы қ., Астана ш/а, 1/10, ТЦ "ЛюМир", 3 эт.  
Тел.: +7 (727) 271 90 60, [info@magnum.kz](mailto:info@magnum.kz), [www.magnum.kz](http://www.magnum.kz)

Вопросы и предложения, пожалуйста направляйте в службу поддержки потребителя:  
[brand@atlantastore.ru](mailto:brand@atlantastore.ru)

# ATLANTASTORE.RU