

ОСНОВНЫЕ МЕРЫ ПРЕДОСТОРОЖНОСТИ

- ▲ В приборе предусмотрено место только для 11 стандартных комплектов посуды. Не помещайте в устройство посуду, которая не подходит для посудомоечной машины.
- ▲ Не эксплуатируйте прибор, пока он не будет установлен. Очень осторожно открывайте дверцу во время работы посудомоечной машины. Существует опасность выплескивания горячей воды.
- ▲ Не прикасайтесь к нагревательному элементу во время или сразу после использования. Предотвращайте соприкосновение пластиковых предметов с нагревательным элементом.
- ▲ При загрузке острых предметов располагайте их остриями вниз или в горизонтальном положении.
- ▲ Используйте только моющие средства и добавки для ополаскивания, предназначенные для автоматической посудомоечной машины. Никогда не используйте в посудомоечной машине мыло, стиральный порошок или средство ручной стирки.

УСТРОЙСТВО ПРИБОРА

1. Верхняя корзина
2. Разбрызгиватели воды
3. Нижняя корзина
4. Смягчитель воды (дозатор соли)
5. Фильтры
6. Дозатор моющего средства
7. Дозатор ополаскивателя
8. Корзина для столовых приборов
9. Воронка для смягчителя воды
10. Зажим для сливного шланга
11. Набор саморезов

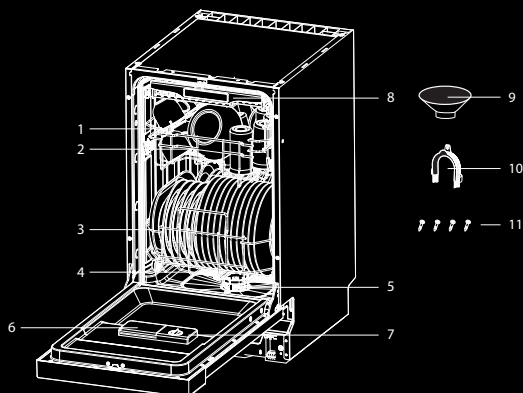

ПАНЕЛЬ УПРАВЛЕНИЯ

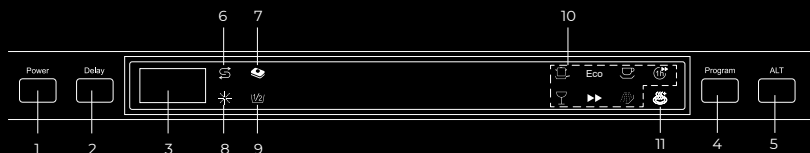

1. Кнопка **Power** – включение/выключение питания.
2. Кнопка **Delay** – автоматическая отсрочка старта любого цикла до 24 часов.
3. Цифровой дисплей – отображение оставшегося времени работы, времени отсрочки старта и кода неисправности.
4. Кнопка **Program** – выбор программы мойки. Соответствующий индикатор программы будет гореть.
5. Кнопка **ALT** – выбор дополнительных функций «3 в 1», «Сушка+» или «Половинная загрузка», при этом мигает соответствующий индикатор.
6. Индикатор пополнения соли S . Загорается, когда смягчитель воды необходимо пополнить.
7. Индикатор 3 в 1 3 в 1 . Загорается, когда выбрана дополнительная функция «3 в 1».
8. Индикатор пополнения ополаскивателя * . Загорается, когда диспенсер необходимо пополнить.
9. Индикатор половинной загрузки 1/2 . Загорается, когда выбрана дополнительная функция «Половинная загрузка».
10. Индикаторы программ. При выборе программы мойки загорается соответствующий индикатор.
11. Индикатор «Сушка+» ☼ . Загорается, когда выбрана дополнительная функция «Сушка+».

ПЕРЕД НАЧАЛОМ РАБОТЫ

Визуально убедитесь в отсутствии механических повреждений прибора. Если прибор необходимо перемещать, держите его в вертикальном положении. При крайней необходимости устройство можно наклонить. После установки прибора отрегулируйте ножки (вкручивая или выкручивая их), чтобы отрегулировать высоту посудомоечной машины и сделать ее ровной. Прибор не должен быть наклонен более чем на 2°. Макс высота регулировки ножек – 20 мм.

ПОРЯДОК РАБОТЫ

Смягчитель воды

1. Снимите нижнюю корзину, затем открутите и снимите крышку со смягчителя воды (дозатора соли). Если Вы заполняете контейнер в первый раз, заполните 2/3 его объема водой (около 500 мл).
2. Поместите конец воронки (входит в комплект поставки) в отверстие и введите около 1,2 кг соли. Это нормально, если из емкости с солью выльется небольшое количество воды.
3. Осторожно закрутите крышку.
4. Обычно индикатор соли гаснет через 2-6 дней после заполнения контейнера солью.

Заполнение дозатора ополаскивателя

- Полный
- полный на 3/4
- полный на 1/2
- полный на 1/4 – необходимо долить для устранения пятен
- пустой

Старайтесь не допускать, чтобы ополаскиватель был заполнен менее чем на 1/4.

1. Чтобы открыть дозатор, поверните крышку против часовой стрелки и выньте ее.
2. Налейте ополаскиватель в дозатор, будьте осторожны, чтобы не переполнить его.
3. Установите крышку на место, повернув ее по часовой стрелке.

⚠ ВНИМАНИЕ! Никогда не наполняйте дозатор ополаскивателя другими веществами. Это может привести к повреждению прибора.

Таблица запуска программ

Программа	Описание программы	Температура мойки, °C	Моющее средство, г Предварительное/ Основное	Время работы, мин	Энергия, кВтч	Вода, л
Интенсивная	Для наиболее загрязненных изделий	60	5/22.5 (или 3 в 1)	185	1,360	14,0
Эко (Стандартная ежедневная программа)	Для нормально загрязненной посуды	44	5/22.5 (или 3 в 1)	238	0,782	9,0
Light	Программа легкой мойки для более деликатных изделий, чувствительных к высоким температурам	45	5/20 (или 3 в 1)	143	0,730	11,5
Кристалл	Для слегка загрязненных предметов	40	5/20	115	0,670	8,6
60 мин	Для слегка и нормально загрязненной посуды на каждый день	50	5/20	60	0,850	8,7
Быстрая	Более короткая мойка для слабозагрязненной посуды, не требующей сушки	45	15	40	0,650	5,9
Предварительное ополаскивание	Для ополаскивания посуды, которую планируется помыть позже в тот же день	-	-	12	0,010	3,3

i В зависимости от степени загрязнения и жесткости воды возможны различия в мойке одной и той же посуды. Соблюдайте рекомендации производителя на упаковке моющего средства.

УХОД И ОЧИСТКА

Перед чистой всегда вынимайте вилку из розетки. После мойки подождите 20 минут, чтобы дать нагревательным элементам остыть перед очисткой внутренних частей.

STOP НИКОГДА не пытайтесь очистить прибор во время работы! ЗАПРЕЩЕНО использовать острые предметы, чистящие губки или агрессивные чистящие средства.

Для очистки панели управления, внешней поверхности и края вокруг дверцы используйте слегка увлажненную ткань или салфетку, затем тщательно просушите их. Очищайте с помощью влажной губки остатки пищи, застрявшие в уплотнениях, во избежание запахов в посудомоечной машине.

i Для получения полной информации об эксплуатации Вашего прибора обращайтесь к руководству пользователя, а также в отдел заботы о клиентах GARLYN по телефону: 8-800-350-05-03 (доб. 2)