

LAKSEVÅG

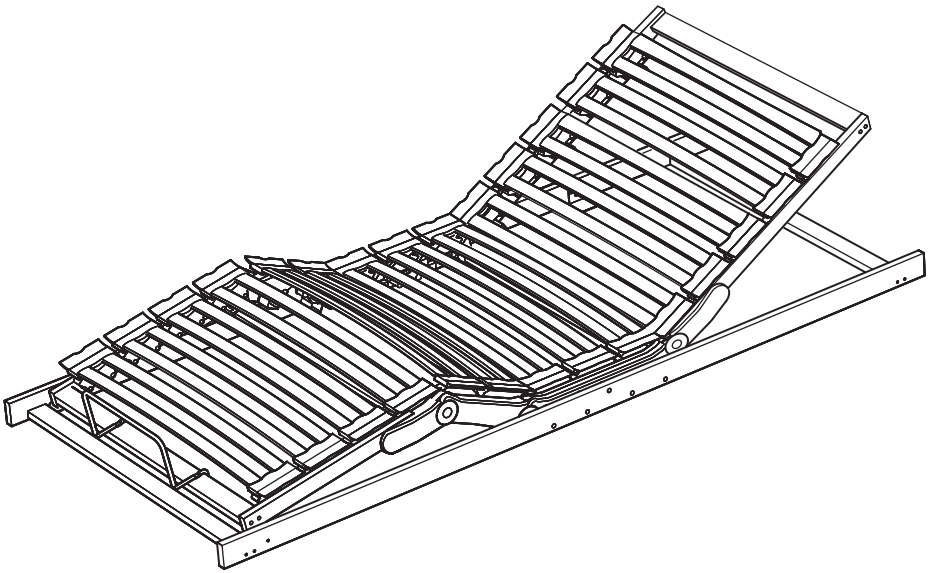

Design and Quality
IKEA of Sweden

ENGLISH	4	TÜRKÇE	32
DEUTSCH	5	中文	33
FRANÇAIS	6	繁中	34
NEDERLANDS	7	한국어	35
DANSK	8	日本語	36
ÍSLENSKA	9	BAHASA INDONESIA	37
NORSK	10	BAHASA MALAYSIA	38
SUOMI	11	عربي	39
SVENSKA	12	ไทย	40
ČESKY	13		
ESPAÑOL	14		
ITALIANO	15		
MAGYAR	16		
POLSKI	17		
EESTI	18		
LATVIEŠU	19		
LIETUVIŲ	20		
PORTUGUÊS	21		
ROMÂNĂ	22		
SLOVENSKY	23		
БЪЛГАРСКИ	24		
HRVATSKI	25		
ΕΛΛΗΝΙΚΑ	26		
РУССКИЙ	28		
УКРАЇНСЬКА	29		
SRPSKI	30		
SLOVENŠČINA	31		

INSTRUCTION DOCUMENT REGARDING LAKSEVÄG BED

Manufacturer: IKEA of Sweden

Protection class: IP 20

Recommended relative humidity: 30% - 75%

Recommended ambient temp.: +10° - +40°C

Each user of this product should carefully read these instructions.

General information

The bed is operated by electric motors.

The bed is adjusted by using the remote control.

The head and foot sections are separately adjustable.

The motors stop automatically in the upper/lower end position.

The bed is overload protected by a temperature fuse.

Installation instruction

Connect the transformer and the remote control to the motors. As a strain relief for the plug the electric cables has to be fixed to the cable guide as shown in figure 3.

Put the plug in a wall socket.

Place the electric cables so that they are protected from damage.

The electric cables shall be allowed to move freely.

Instructions for use

The bed shall only be used as a bed allowing infinite adjustment of both the head section and the foot section, separately or together.

To adjust the position of the bed upwards/downwards, press the button with up/down arrow on the remote control.

The bed stays in the desired position when the button is released.

Do not adjust the bed upwards and downwards repeatedly.

If the bed is overloaded, the motors will stop. Wait for a while and then try again.

The bed should be placed with space around it. In case of a power cut out both the head section and the foot section can be lowered manually. For instruction see figure 4. To re-engage the drive after manual lowering, see figure 5.

Safety instructions

Do not sit or stand on either the head section or the foot section unless the bed is in its horizontal position, see figure 6.

Adjustment of the bed upwards or downwards is associated with a certain squeeze hazard.

To minimize this risk, take the following precautions:

The distance between the bed and surrounding fixed objects (bedside table, window-sill etc.) shall, to prevent the risk of squeezing of arm, be minimum 12 cm (4 3/4"), and to prevent the risk of squeezing other parts of the body, minimum 50 cm (19 3/4").

To eliminate other squeeze risks, there shall be an adequate distance to surrounding objects.

While adjusting the bed upwards or downwards the user shall keep a strict watch to prevent injury to other persons and damage to surrounding objects.

Make sure the wall socket is always easy accessible.

To break the current, pull out the plug from the wall socket.

The appliance is not to be used by children or persons with reduced physical, sensory or mental capabilities, or lack of experience and knowledge, unless they have been given supervision or instruction.

When leaving the bed out of sight, make sure that children are not playing with the equipment.

The bed must not be changed, added to or reconstructed.

Tampering with the electrical system is strictly prohibited.

If the power supply cable is damaged or if the bed ceases to function, contact your nearest IKEA store via phone or www.IKEA.com.

The bed should be safeguarded against humidity and should not be exposed to sunlight for longer periods.

Handling of remote control

The functions of the bed are activated by pressing the buttons on the remote control. See figure 7.

When the bed is left out of sight the remote control shall be kept out of reach of children.

BEDIENUNGSANLEITUNG FÜR LAKSEVÅG BETT

Hersteller: IKEA OF SWEDEN

Schutzklasse: IP20

Empfohlene Luftfeuchtigkeit: 30% bis 75%

Empfohlene Durchschnittstemperatur: +10° bis +40°C

Jeder, der dieses Produkt benutzt, sollte diese Anleitung sorgfältig beachten.

Allgemeine Information

Die Bedienung des Bettes erfolgt mit Hilfe von Elektromotoren.

Die Regulierung erfolgt per Fernbedienung. Rücken- und Fußteil lassen sich gesondert einstellen.

Die Motoren bleiben automatisch in der höchsten/niedrigsten Lage stehen.

Überlastschutz durch Temperatursicherung.

Montageanleitung

Den Transformator an die Motoren anschließen. Die Kabel werden gem. Abb. 3 am Motor befestigt.

Das Elektrokabel an eine Wandsteckdose anschließen.

Die Anschlusskabel so legen, dass sie nicht beschädigt werden können.

Die Anschlusskabel müssen frei beweglich bleiben.

Benutzung des Bettes

Das Bett darf nur als Bett benutzt werden und zwar so, dass stufenloses Bewegen des Kopf- und/oder Fußendes uneingeschränkt möglich ist.

Zum Verstellen der Bettposition nach oben/ unten auf der

Fernbedienung die Taste mit dem Pfeil nach oben/unten drücken.

Sobald die Taste losgelassen wird, stoppt das Bett in der entsprechenden Position.

Das Bett nicht mehrmals hintereinander auf und ab bewegen.

Bei Überbelastung des Bettes stoppen die Motoren. Eine Weile warten, dann erneut versuchen. Um das Bett herum sollte ausreichend Platz bleiben.

Bei einem evtl. Stromausfall können Kopf- und Fußteil im Bedarfsfall manuell abgesenkt werden. Anleitung siehe Abb. 4. Zur Wiederinbetriebnahme des Bettmechanismus nach der manuellen Absenkung siehe Abb. 5.

Sicherheitsvorschriften

Befindet sich das Bett nicht in Horizontallage, darf man nicht auf dem Kopfteil sitzen oder stehen (siehe Abb. 6).

Beim Hoch- bzw. Herunterfahren des Bettes besteht die Gefahr, dass man sich einklemmt. Deshalb bitte Folgendes beachten:

Um das Risiko einzuschließen, dass man sich einen Arm einklemmt, muss der Abstand des Bettes zu anderen Gegenständen (Nachtisch, Fensterbänke etc.) mindestens 12 cm (4 3/4"), betragen, um ein Einklemmen anderer Körperteile zu vermeiden, muss der Abstand mindestens 50 cm (19 3/4") betragen.

Um sonstige Einklemm-Risiken zu vermeiden, muss jeweils auf das Einhalten von ausreichend großem Abstand geachtet werden.

Bei dem Hoch-/Herunterfahren des Bettes muss der Benutzer sorgfältig darauf achten, dass keine Personen oder Gegenstände zu Schaden kommen.

Darauf achten, dass der Anschluss zur Steckdose immer leicht zugänglich ist.

Zur Unterbrechung der Stromzufuhr den Stecker aus der Steckdose ziehen.

Dieses Produkt ist nicht für die Benutzung durch Personen (auch Kinder) konzipiert, die über eingeschränkte körperliche, sensorische oder geistige Fähigkeiten verfügen oder denen es an ausreichend Erfahrung oder Kenntnissen mangelt und die nicht zu ihrer eigenen Sicherheit durch eine betreuende Person in die Verwendung des Produkts eingewiesen wurden.

Darauf achten, dass Kinder nicht unbeobachtet mit dem Bett spielen.

Das Bett darf nicht verändert, an- oder umgebaut werden.

Eingriffe in das elektrische System sind strikt untersagt.

Wenn das Netzkabel beschädigt ist oder das Bett nicht korrekt funktioniert, bitte mit dem nächstgelegenen IKEA Einrichtungshaus telefonisch oder über Internet www.IKEA.de Verbindung aufnehmen.

Handhabung

Mit den Tasten auf der Fernbedienung wird das Bett wie in Abb. 7 verstellt.

Die Fernbedienung ist außerhalb der Reichweite von Kindern aufzubewahren.

INSTRUCTIONS D'UTILISATION POUR LE LIT LAKSEVÅG

Fabricant : IKEA of Sweden

Degré de protection : IP 20

Taux d'humidité ambiante recommandée : 30% - 75%

Température ambiante recommandée : +10° - +40°C

Tous les utilisateurs de ce produit doivent lire attentivement ces instructions d'utilisation.

Généralités :

Le réglage du lit est effectué à l'aide de moteurs électriques.

Le lit est manœuvré à l'aide du boîtier de commande.

La partie "dos" et la partie "pieds" se règlent séparément.

Les moteurs s'arrêtent automatiquement en fin de course en position haute/basse.

Protection de surcharge par fusible thermique.

Instructions de montage :

Connecter le transformateur et le boîtier de commande aux moteurs. Pour réduire la tension de la prise, les câbles doivent être connectés au guide de câble comme indiqué sur la figure 3.

Brancher la fiche du cordon d'alimentation sur une prise murale.

Placer les câbles électriques de façon à ce qu'ils ne puissent être endommagés.

Les câbles d'alimentation doivent pouvoir bouger librement.

Instructions d'utilisation

Ne peut être utilisé que comme lit permettant le réglage en continu de la partie "dos" et la partie "pieds", ensemble ou séparément.

Pour monter ou baisser, appuyer sur le bouton du boîtier de commande présentant une flèche vers le haut ou vers le bas.

Le lit s'arrête à la position souhaitée dès qu'on relâche le bouton.

Éviter de monter et baisser le lit plusieurs fois de suite.

En cas de surcharge du lit, les moteurs s'arrêtent automatiquement. Attendre un peu avant de recommencer.

Prévoir une zone d'espace libre autour du lit.

En cas de coupure de courant, les parties "dos" et "pieds" peuvent être baissées manuellement. Pour en savoir plus, voir figure 4. Pour manœuvrer le lit à nouveau à l'aide du boîtier de commande après le réglage manuel, voir figure 5.

Instructions de sécurité

Ne jamais se tenir assis ou debout sur la partie "dos" ou "pied" du lit quand celui-ci ne se trouve pas en position horizontale, voir figure 6.

Quand le lit est en mouvement, il peut y avoir un risque de pincement. Pour réduire ce risque observer les précautions suivantes : la distance entre le lit et tout autre objet fixe (table de chevet, rebord de fenêtre, etc.) doit être au moins 12 cm (4 3/4") pour éviter de se coincer le bras ou de 50 cm (19 3/4") pour éviter de coincer d'autres parties du corps. Pour éliminer tout autre risque, il faut laisser une distance suffisante avec tout autre objet. Avant d'actionner le mécanisme du lit, l'utilisateur doit veiller à ce qu'aucune personne ne puisse être blessée et qu'aucun objet à proximité ne risque d'être endommagé.

Veiller à ce que la prise murale soit facile d'accès.

Pour mettre l'appareil hors tension, débrancher la prise.

Cet appareil ne doit pas être utilisé par des enfants ou par des personnes avec des capacités physiques, sensorielles ou mentales réduites, ou manquant d'expérience et de connaissances, excepté sous surveillance ou après avoir reçu des instructions.

Lorsque le lit est laissé sans surveillance, veiller à ce que des enfants ne jouent pas avec l'équipement.

Le lit ne doit pas être modifié, agrandi ou transformé.

Toute intervention sur le système électrique est strictement interdite.

En cas de mauvais fonctionnement, contacter le magasin IKEA le plus proche de chez vous, par téléphone ou sur www.IKEA.fr.

Veiller à protéger le lit contre l'humidité et éviter de l'exposer trop longtemps au soleil.

Fonctionnement du boîtier de commande

Le lit est manœuvré à l'aide des boutons sur le boîtier de commande. Voir figure 7.

Quand le lit est laissé sans surveillance, tenir le boîtier de commande hors de la portée des enfants.

**GEBRUIKSAANWIJZING VOOR HET LAKSEVÅG
BED**

Fabrikant: IKEA of Sweden

Beschermingsklasse: IP 20

Aanbevolen luchtvochtigheid: 30% - 75%

Aanbevolen gemiddelde temperatuur: +10° -
+40 °C

Lees altijd eerst zorgvuldig de
gebruiksaanwijzing door voor gebruik.

Algemene informatie

Het bed is verstelbaar met behulp van
elektromotoren.

Te verstellen m.b.v. de handbediening.
Het hoofdeinde en het voeteneinde zijn
afzonderlijk verstelbaar.

De elektromotoren stoppen automatisch op de
hoogste en de laagste stand.

De motoren stoppen automatisch in de
hoogste/laagste stand.

Het bed is door een thermische zekering
beveiligd tegen overbelasting.

Installatie

Sluit de transformator aan op de motoren.

Sluit de snoeren aan op de motor volgens
figuur 3.

Steek de stekker in een stopcontact.

Zorg dat de snoeren niet beschadigd kunnen
raken en dat ze niet bekneld zitten.

Het elektrasnoer moet vrijelijk kunnen
bewegen.

Gebruiksaanwijzing

Het bed is bruikbaar als bed waarvan het
hoofd- en het voeteneinde traploos en los van
elkaar of tegelijkertijd verstelbaar zijn.

Druk op de omhoog/omlaag toets (pijl) op de
afstandsbediening om het bed in hoogte te
verstellen.

Zodra het bed de gewenste positie heeft
bereikt, laat je de toets los en blijft het bed in
die positie staan.

Het bed is niet geschikt om constant omhoog
en omlaag te bewegen.

Bij overbelasting vallen de motoren uit.

Probeer het dan na een tijdje opnieuw.
Hou voldoende ruimte vrij rondom het bed.

Bij stroomuitval kunnen het hoofdeinde en
het voeteneinde handmatig omlaag worden
gedaan. Voor instructie zie figuur 4. Voor
instructie hoe het bedmechanisme weer
moet worden aangesloten na handmatige
bediening, zie figuur 5.

Veiligheidsvoorschriften

Wanneer het bed niet in de horizontale stand
staat mag men niet op het rug- of voetdeel
gaan zitten of staan, zie figuur 6.

Wanneer het bed omhoog of omlaag wordt
gezet kan er risico zijn voor beklemming. Om
dit risico te verminderen, geldt het volgende:

De afstand tussen het bed en de vaste
voorwerpen eromheen (bv. nachtkastje,
vensterbank) moet worden aangepast
wanneer er beklemmingsgevaar voor
de armen bestaat. De afstand moet ten
minste 12 cm bedragen en wanneer er
beklemmingsgevaar voor het lichaam bestaat,
moet de afstand ten minste 50 cm bedragen.

Verder moet de afstand tot voorwerpen
eromheen dusdanig zijn dat ook andere
vormen van beklemmingsgevaar worden
geëlimineerd.

Wanneer het bed omhoog/omlaag gaat
moet de gebruiker goed kijken dat er geen
persoonlijk letsel of schade ontstaat.

Zorg dat het stopcontact altijd makkelijk
bereikbaar is.

Om de stroom uit te schakelen de stekker uit
het stopcontact trekken.

Dit apparaat is niet bedoeld voor gebruik
door kinderen of personen met verminderde
lichamelijke, zintuiglijke of geestelijke
vermogens, of die gebrek aan ervaring
of kennis hebben, tenzij iemand die

verantwoordelijk is voor hun veiligheid
toezicht op hen houdt of hen heeft uitgelegd
hoe het apparaat dient te worden gebruikt.

Wanneer er geen volwassene bij het bed
aanwezig is, zorg dat de kinderen er niet mee
gaan spelen.

Het bed mag niet worden gewijzigd,
aangebouwd of verbouwd.

Wijzigingen aan het elektrische systeem zijn
totaal verboden.

Wanneer het netsnoer beschadigd is of het
bed niet goed werkt, neem contact op met
het dichtstbijzijnde IKEA woonwarenhuis
(telefonisch) of via IKEA.nl

Handhaving

Met de knoppen op de handbediening kunnen
de functies van het bed worden bediend
volgens figuur 7.

Wanneer er geen volwassene bij het bed is,
moet de handbediening buiten bereik van
kinderen worden bewaard.

BRUGSANVISNING TIL LAKSEVÅG SENG

Producent: IKEA of Sweden

Beskyttelsesklasse: IP 20

Anbefalet relativ luftfugtighed: 30-75%

Anbefalet omgivelsestemperatur: +10° - +40°

Alle, der bruger dette produkt, bør læse denne brugsanvisning omhyggeligt.

Generelle oplysninger

Sengen betjenes med elektriske motorer.

Sengen indstilles ved at bruge

fjernbetjeningen.

Hoved- og fodsektion indstilles hver for sig.

Motorerne stopper automatisk, når sengen er i den øverste/nederste position.

Sengen er beskyttet mod overbelastning med en temperatursikring.

Monteringsanvisning

Tilslut transformere og fjernbetjening til motorerne. For at undgå at stikket bliver trukket ud, skal ledningerne fastgøres i kabelføringen som vist i figur 3.

Sæt stikket i en vægkontakt.

Placer de elektriske ledninger, så de ikke bliver beskadiget.

De elektriske ledninger skal kunne bevæges frit.

Brugsanvisning

Sengen må kun bruges som en seng, der tillader trinløs indstilling af hoved- og fodsektionen, sammen eller hver for sig.

Tryk på pil op/pil ned på fjernbetjeningen for at indstille sengens position opad eller nedad. Sengetilstanden bliver i den ønskede position, når du slipper knappen.

Undgå at indstille sengen opad eller nedad flere gange efter hinanden.

Hvis sengen bliver overbelastet, standser motorerne. Vent lidt, og prøv igen.

Sengen skal placeres, så der er plads omkring den.

I tilfælde af strømsvigt kan både hoved- og fodsektion sænkes manuelt. Se anvisningerne i figur 4. Se figur 5 for at få anvisninger i at tilkoble motorerne efter manuel sænkning.

Sikkerhedsanvisninger

Sid eller stå ikke på hverken hoved- eller fodsektion, med mindre sengen er indstillet i vandret position, se figur 6.

Indstilling af sengen op eller ned er forbundet med en vis risiko for klemskader. For at minimere risikoen skal du tage følgende forholdsregler:

Afstanden mellem sengen og omgivende faste genstande (sengebord, vindueskarm osv.) skal, for at forebygge risikoen for at få en arm i klemme, være mindst 12 cm, og for at forebygge risikoen for at få andre dele af kroppen i klemme, være mindst 50 cm.

For at undgå andre risici for klemskader skal der være tilstrækkelig afstand til omgivende genstande.

Når sengen indstilles opad eller nedad, skal brugeren være meget opmærksom for at undgå, at andre personer og omgivende genstande kommer til skade.

Sørg for, at der altid er nem adgang til vægstikket.

Træk stikket ud af stikkontakten i væggen for at afbryde strømmen.

Produktet må ikke bruges af børn eller personer med nedsatte fysiske, sansemæssige eller mentale evner, eller manglende erfaring eller viden, med mindre de er under opsyn eller har fået vejledning.

Når sengen er uden opsyn, skal du sørge for, at børn ikke leger med den.

Sengen må ikke ændres eller udbygges, og konstruktionen må ikke ændres.

Det er strengt forbudt at ændre på det elektriske system.

Hvis det strømførende kabel beskadiges, eller hvis sengen ophører med at fungere, skal du kontakte det nærmeste IKEA varehus pr. telefon eller via IKEA.dk.

Sengen skal beskyttes mod fugt og må ikke udsættes for sollys i længere tid ad gangen.

Håndtering af fjernbetjening

Sengens funktioner aktiveres ved at trykke på knapperne på fjernbetjeningen. Se figur 7.

Når sengen er uden opsyn, skal fjernbetjeningen opbevares utilgængeligt for børn.

LEIÐBEININGAR MED LAKSEVÁG RÚMI

Framleiðandi: IKEA of Sweden

IP flokkun: IP 20

Ráðlagt rakastig: 30% - 75%

Ráðlagt hitastig: +10° - +40°C

Allir notendur þessarar vöru ættu að lesa þessar leiðbeiningar vandlega.

Almennar upplýsingar

Rúmið er knúð með rafmótorum.

Rúmið er stillt með fjarstýringunni.

Hægt er að stilla höfuðlagið og fótalagið í sitt hvoru lagi.

Mótorarnir stöðvast sjálfkrafa í efstu/neðstu stöðu.

Öryggi verndar rúmið gegn ofhleðslu.

Uppsetningarleiðbeiningar

Tengdu straumbreytinn og fjarstýringuna við mótórana. Til að vernda klóna þarf að festa rafmagnssnúrurnar eins og sýnt er á mynd 3. Stingið í samband.

Leggið snúrunar þar sem þær verða ekki fyrir hnjaski.

Snúrunar þurfa að vera lausar og geta færst til.

Notkunarleiðbeiningar

Rúmið má aðeins nota sem rúm þannig að bæði höfuð- og fótalag komist óhindrað í hæstu og lægstu stöðu, saman eða í sitt hvoru lagi. Örvatakkarnir á fjarstýringunni eru notaðir til að færa rúmið upp og niður.

Rúmið stöðvast þegar takkanum er sleppt.

Færið rúmið ekki endurtekið upp og niður.

Ef of mikil þyngd er á rúminu, stöðvast mótorarnir. Bíðið augnablik og reynið svo aftur.

Gætið þess að hafa laust rými í kringum rúmið.

Ef rafmagnið fer, er hægt að lækka bæði höfuð- og fótalag handvirk. Leiðbeiningar eru á mynd 4. Sjá má á mynd 5 hvernig á að virkja drifið aftur.

Öryggisleiðbeiningar

Sitjið hvorki né standið á endum rúmsins nema það sé í alveg láréttri stöðu, sjá mynd 6.

Viss slyshætta fylgir því að hækka og lækka rúmið. Til að lágmarka hættuna ætti að gera eftirfarandi:

Fjarlægðin milli rúmsins og annarra hluta í kring (náttborða, gluggakistu o.s.frv.) ætti, til að koma í veg fyrir að handleggur klemmist, að vera minnst 12 cm og til að hindra að aðrir líkamshlutar klemmist ætti hún að vera minnst 50 cm.

Til að koma í veg fyrir að annað klemmist á milli þarf að gæta þess að hafa nægt bil á milli rúmsins og annarra hluta í kring.

Fylgjast þarf vel með þegar rúmið er fært upp og niður til að koma í veg fyrir slys á fólki eða skemmdir á nærliggjandi hlutum.

Gætið þess að innstungur séu alltaf aðgengilegar.

Takið úr sambandi til að rjúfa straum.

Tækinu ætti ekki að vera stjórnað af börnum, eða fólki með skerta hreyfigetu eða skynjun, eða af þeim sem skortir reynslu eða þekkingu, nema þeim hafi verið kennt að nota það, og séu undir eftirliti ábyrgs aðila.

Gætið þess að börn leiki sér ekki að rafbúnaði rúmsins, þegar það er eftirlitslaust.

Rúminu má ekki breyta og það má ekki bæta við það eða endurbýggja það.

Það er stranglega bannað að eiga við rafbúnaðinn.

Ef rafmagnssnúran skemmist eða ef rúmið hættir að virka þarf að hafa samband við IKEA verslunina.

Verja ætti rúmið gegn raka og það ætti ekki að standa í beinu sólarljósi í langan tíma í senn.

Meðhöndlun á fjarstýringunni

Virkini rúmsins er stjórnað með tökkunum á fjarstýringunni. Sjá mynd 7.

Þegar rúmið er eftirlitslaust þarf að geyma fjarstýringuna þar sem börn ná ekki til.

INSTRUKSJONER TIL LAKSEVÅG SENG

Produsent: IKEA OF SWEDEN

Beskyttelsesklasse: IP 20

Anbefalt luftfuktighet: Fra 30 % til 75 %

Anbefalt temperatur: Fra +10 ° til +40 °C

Alle brukere av dette produktet bør lese instruksjonene nøye.

Generelt

Sengen heves og senkes med elektrisk motor.

Sengen justeres med fjernkontroll.

Motoren stoppes automatisk i øverste/laveste posisjon.

Sengen er beskyttet mot overspenning med en temperatursikring.

Installeringsinstruksjoner

Koble transformatoren og fjernkontrollen til motorene. For å unngå belastning på støpselet må de elektriske kablene festes til kabelføringen, som vist i figur 3.

Sett støpselet i stikkkontakten.

Plasser de elektriske ledningene slik at de er beskyttet mot skader.

De elektriske ledningene skal kunne beveges fritt.

Instruksjoner for bruk

Sengen skal kun brukes som seng. Det kan gjøres utallige justeringer av hodeenden og fotenden.

For å justere stillingen på sengen opp eller ned, trykk inn knappen med pil opp eller pil ned på fjernkontrollen.

Sengen holdes i ønsket posisjon når knappen slippes ut.

Ikke hev eller senk stolen gjentatte ganger.

Dersom sengen overbelastes, vil motoren stoppe. Vent litt og prøv igjen.

Sengen bør plasseres med plass rundt.

I tilfelle strømbrytning kan både hode- og fotende heves og senkes manuelt. For instruksjoner se figur 4. For å aktivere motorene igjen etter manuell heving og senking, se figur 5.

Sikkerhetsinstruksjoner

Ikke sitt eller stå på hode-/fotende med mindre sengen er i horisontal posisjon, se figur 6.

Heving og senking av sengen er forbundet med en viss klemfare. For å minimere denne faren, ta følgende forhåndsregler:

Avstanden mellom sengen og faste gjenstander i nærheten (nattbord, vinduskarm etc.) bør, for å unngå fare for å klemme armen, være minst 12 cm, og for å forhindre at andre deler av kroppen kommer i klem, bør avstanden være minst 50 cm.

For å unngå andre klemskader, skal det være god nok avstand til gjenstander i nærheten. Når sengen heves eller senkes, må brukeren følge godt med for å unngå skader på andre personer eller gjenstander i nærheten.

Sørg for at veggkontakten alltid er enkelt tilgjengelig.

For å kutte strømtilførselen, dra støpselet ut av stikkkontakten.

Sengen må ikke brukes av personer med nedsatt funksjon (fysisk, sanser eller psykisk) med mindre de har fått hjelp til å klare dette. Når du går fra sengen, må du sørge for at barn ikke leker med den.

Sengen må ikke endres, bygges på eller rekonstrueres.

Det er strengt forbudt å forsøke å endre eller fikse det elektriske systemet.

Dersom strømføringen er skadet, eller sengen slutter å virke, kontakt nærmeste IKEA-varehus via telefon eller på IKEA.no. Senget bør sikres mot fukt og bør ikke utsettes for sollys over lengre perioder.

Håndtering av fjernkontrollen.

Sengens funksjoner aktiveres ved å trykke på knappene på fjernkontrollen. Se figur 7.

Når sengen er ute av syne, skal fjernkontrollen holdes utenfor rekkevidde for barn.

LAKSVÅG -SÄNGYN KÄYTTÖOHJEET

Valmistaja: IKEA of Sweden

Kotelointiluokka: IP 20

Suosittelava ilman suhteellinen kosteus:

30–75 %

Suosittelava huoneilman lämpötila: +10– +40 °C

Jokaisen tätä tuotetta käyttävän on luettava huolellisesti nämä ohjeet.

Yleistä

Sängyn asentoa säädetään

sähkömoottoreiden avulla.

Säätäminen tapahtuu kaukosäätimen avulla.

Sängyn pääpuolta ja jalkopäätä voidaan säätää erikseen.

Moottorit sammuvat automaattisesti, kun ylin/alin asento on saavutettu.

Moottoireissa on lämpösulakkeet

ylikuormittumisen ehkäisemiseksi.

Asennusohjeet

Liitä muuntaja ja kaukosäädin moottoreihin.

Johdot liitetään kuvan 3 osoittamalla tavalla.

Laita pistotulppa pistorasiaan.

Aseta johdot niin, että ne eivät ole alltiina vaurioille.

Johtoja tulee voida liikutella vapaasti.

Sängyn käyttö

Sänkyä saa käyttää vain sen alkuperäiseen

käyttötarkoitukseen, ts. sänkyä, jonka pääpuolta ja jalkopäätä on mahdollista säätää portaattomasti yhdessä tai erikseen.

Säätääksesi pääpuolta tai jalkopäätä, paina kaukosäätimessä olevaa ylös tai alas osoittavaa nuolinappulaa.

Kun olet saavuttanut haluamasi asennon, vapauta nappula, jolloin moottorit pysähtyvät.

Älä säädä päätyjä useita kertoja ylös alas peräkkäin.

Jos sängyllä on liikaa painoa, moottorit

sammuvat. Odota hetki ja yritä uudelleen.

Sänky tulee sijoittaa niin, että sen ympärille jää tilaa.

Sähkökatkoksen aikana pääpuolta ja jalkopäätä voidaan laskea manuaalisesti.

Ohjeet kuvassa 4. Ohjeet sängyn säätömekanismin aktivoimiseksi manuaalisen säätämisen jälkeen kuvassa 5.

Turvallisuus

Älä istu tai seiso pääpuolen tai jalkopään päällä, elleivät ne ole ala-asennossa, katso kuva 6.

Sängyn asennon säätämiseen liittyy tietty puristumisvaara. Puristumisriskin pienentämiseksi:

Sängyn ja sen vieressä olevien kiinteiden esineiden (yöpöydän, ikkunalaudan jne.) etäisyyden on oltava: pääpuolella käsivarren puristumisvaaran estämiseksi vähintään 12 cm:n väli ja muiden ruumiinosien puristumisen estämiseksi vähintään 50 cm:n väli. Puristumisriskin pienentämiseksi sänky tulee muutenkin sijoittaa niin, ettei se ole liian lähellä muita esineitä

Kun säädät sängyn asentoa, valvo, ettei mikään tai kukaan jää puristuksiin.

Varmista, että pistotulpan saa helposti irti pistorasiasta tarvittaessa.

Virran saat katkaistua irrottamalla pistotulpan pistorasiasta.

Sänky ei ole tarkoitettu lasten tai sellaisten henkilöiden käyttöön, joiden aistit, fyysiset tai henkiset ominaisuudet tai tiedon ja kokemuksen puute rajoittavat laitteen turvallista käyttöä ellei heitä valvota tai opasteta.

Kun poistut sängyn luota, huolehdi, etteivät lapset leiki sängyllä.

Sänkyä ei saa muunnella millään lailla eikä siihen saa vaihtaa osia.

Sähkölaitteiston muuttaminen on ehdottomasti kielletty.

Jos virtajohto vaurioituu tai jos sänky ei toimi, ota yhteyttä lähimpään IKEA-tavarataloon soittamalla tai netin kautta: IKEA.fi

Sänky tulee suojata kosteudelta, eikä sitä saa altistaa pitkiä aikoja auringonvalolle.

Kaukosäätimen käsitteleminen

Sängyn säätäminen tapahtuu kaukosäätimen nappeja painamalla. Katso kuva 7.

Kun poistut sängyn luota, laita kaukosäädin lasten ulottumattomille.

INSTRUKTIONSHANDLING FÖR SÄNG

LAKSEVÅG

Tillverkare: IKEA OF SWEDEN

Kapslingsklass: IP 20

Rekommenderad luftfuktighet: 30% - 75%

Rekommenderad medeltemperatur: +10 ° - +40 °C

Varje person som ska använda denna produkt, ska noggrant ta del av denna instruktionshandling.

Allmän information

Inställningar av sängen sker med hjälp av elmotorer.

Sängen manövreras med handreglaget.

Individuell inställning av rygg- och fotdel.

Motorerna stannar automatiskt i övre/nedre ändläget.

Temperatursäkring mot överbelastning.

Installationsanvisning

Anslut transformatorn till motorerna. Kablarna fästs i motorn enligt enligt figur 3.

Anslut elkabeln till ett vägguttag.

Placera elkablarna så att de ej kommer till skada.

Elkabeln måste ha fri rörlighet.

Sängens användning

Sängen får endast användas som säng med möjlighet att steglöst justera både huvudändan och fotändan separat eller tillsammans.

För att ändra inställning uppåt/nedåt tryck på manöverknapp med pil uppåt respektive nedåt.

Sängen stannar i önskat läge när du släpper knappen.

Undvik att köra sängen upp och ned flera gånger i följd.

Vid överbelastad säng stannar motorerna.

Vänta då en stund, så kan du köra igen.

Sängen ska placeras fritt.

Om det skulle bli strömavbrott kan både huvudändan och fotändan sänkas manuellt.

För instruktion se figur 4. För instruktion hur sängens mekanism kopplas åter efter manuell sänkning se figur 5.

Säkerhetsföreskrifter

Då sängen är i annat än i horisontalläge får man inte sitta eller stå på ryggdelen, se figur 6.

När sängen körs upp eller ner kan klämrisk förekomma. För att minska denna risk gäller följande:

Avstånd mellan sängen och omgivande fasta föremål (t.ex. nattduksbord, fönsterhyllor m.m.) ska anpassas så att när klämrisk för arm finns, ska avståndet vara minst 12 cm (4 3/4"), och när klämrisk för kroppen finns, ska avståndet vara minst 50 cm (19 3/4").

I övrigt ska avståndet till omgivande föremål vara sådant att även andra typer av klämrisker elimineras.

När sängen körs upp/eller ned ska användaren hålla uppsikt så att ingen annan person eller omgivande föremål kan komma till skada.

Se till att anslutningen till vägguttaget alltid är lättillgängligt.

För att bryta strömmen, dra ut kontakten ur vägguttaget.

Denna apparat är inte avsedd att användas av barn eller personer som har nedsatt fysisk, sensorisk eller mental förmåga, eller som saknar erfarenhet och kunskap om inte de är under uppsikt eller har fått handledning i hur apparaten används.

När sängen lämnas utan uppsikt, tillse att inte barn leker med utrustningen.

Sängen får inte ändras, byggas till eller byggas om.

Ingrepp i det elektriska systemet är absolut förbjudet.

Skadas nätkabeln eller om sängen inte fungerar, kontakta närmaste IKEA varuhus via telefon eller www.IKEA.com.

Handhavande

Med knapparna på handkontrollen manövreras sängens funktioner enligt figur 7.

När sängen lämnas utan uppsikt ska handkontrollen förvaras oåtkomligt för barn.

NÁVOD K POSTELI LAKSEVÅG

Výrobce: IKEA of Sweden

Třída ochrany: IP 20

Doporučená relativní vlhkost: 30–75 %

Doporučená teplota okolí: +10°– až +40 °C

Každý uživatel tohoto výrobku by si měl pečlivě přečíst tyto instrukce.

Obecné informace

Postel je poháněna elektromotorem.

Postel se nastavuje pomocí dálkového ovládání.

Horní a dolní část postele se nastavují samostatně.

Motory se automaticky zastaví v nejvyšší/nejnižší pozici.

Postel je chráněna proti přetížení teplotní pojistkou.

Návod k instalaci

Transformátor a dálkové ovládání připojte k motoru. Pro odlehčení od tahu musí být elektrické kabely připevněny k vodičímu prvku na kabely, jak je znázorněno na obr. 3.

Zástrčku dejte do elektrické zásuvky.

Elektrické kabely umístěte tak, aby byly chráněny před poškozením.

Elektrické kabely musí mít možnost se volně pohybovat.

Návod k použití

Postel by měla být používána pouze jako postel, která umožňuje neomezené nastavení část v hlavě a nohách postele, samostatně nebo společně.

K nastavení pozice postele nahoru/dolů stiskněte tlačítko s šipkou nahoru/dolů na dálkovém ovládání.

Postel zůstane v nastavené pozici, jakmile tlačítko pustíte.

Postel nenastavujte opakovaně nahoru a dolů.

Pokud je postel přetížena, zastaví se. Chvilí počkejte a zkuste znovu.

Postel by měla být umístěna s místem okolo.

V případě výpadku elektrického proudu můžete obě části snížit ručně. Pokyny najdete u obr. 4. Opětovné zapojení pohonu po manuálním spuštění najdete na obr. 5.

Bezpečnostní pokyny

Nesedte nebo nestůjte na hlavové nebo nožní části, pokud postel není ve své horizontální pozici, viz obr. 6.

Úprava lůžka směrem nahoru nebo dolů je spojena s určitým nebezpečím skřípnutí. Pro minimalizaci tohoto rizika, přijmete následující opatření:

Vzdálenost mezi postelí a okolními pevnými předměty (nočním stolem, parapetem, atd.) by měla být minimálně 12 cm, aby se zabránilo skřípnutí paže, a minimálně 50 cm, aby se zabránilo skřípnutí dalších částí těla. Pokud chcete eliminovat další rizika skřípnutí, musíte zajistit dostatečnou vzdálenost od okolních předmětů.

Při nastavování hlavové a nožní části postele, musí uživatel dávat pozor, aby nedošlo ke zranění dalších osob nebo poškození okolních předmětů.

Ujistěte se, že je vždy v dosahu elektrická zásuvka.

Chcete-li přerušit elektrický proud, vytáhněte zástrčku z elektrické zásuvky.

Výrobek nesmí používat děti nebo osoby se sníženými fyzickými, smyslovými nebo duševními schopnostmi, nebo bez patřičných zkušeností a znalostí, pokud jim nebyl poskytnut dohled nebo instrukce.

Pokud necháváte postel bez dozoru, ujistěte se, že si se zařízením nehrají děti.

Postel nesmí být pozměňována, upravována nebo rekonstruována.

Manipulace s elektrickým systémem je přísně zakázána.

Pokud je napájecí kabel poškozen, nebo v případě, že postel přestane fungovat, obraťte se na nejbližší obchodní dům IKEA telefonicky nebo skrze kontaktní formulář na www.IKEA.com.

Postel by měla být chráněna proti vlhkosti a nesmí být vystavena slunečnímu záření po delší dobu.

Manipulace s dálkovým ovládáním

Funkce postele se aktivuje stiskem tlačítka na dálkovém ovladači. Viz obrázek 7.

Pokud necháváte postel bez dozoru, uschovejte dálkové ovládání mimo dosah dětí.

INSTRUCCIONES DE LA CAMA LAKSEVÅG

Fabricante: IKEA of Sweden.

Clase de protección: IP 20.

Humedad relativa recomendada: 30% - 75%.

Temperatura ambiental recomendada:
10°/40°C.

El usuario del producto debe leer atentamente estas instrucciones.

Información general

La cama funciona con motor eléctrico.

La cama se regula con el mando a distancia.

El cabecero y la sección de los pies se regulan por separado.

El motor se detiene automáticamente en la posición más alta/baja.

La cama está protegida frente a la sobrecarga por un fusible térmico.

Instrucciones para la instalación

Conecta el transformador y el mando a distancia a los motores. Para evitar tensiones en la toma se deben fijar los cables eléctricos a la guía de cables como se muestra en la figura 3.

Coloca la toma en un enchufe de pared.

Coloca los cables de manera que queden protegidos.

Los cables se deben mover sin dificultad.

Instrucciones de uso

La cama se debe utilizar únicamente como cama y permite innumerables ajustes en la sección del cabecero y de los pies juntos o por separado.

Para regular la posición de la cama hacia arriba/abajo, presiona el botón con la flecha hacia arriba/abajo del mando a distancia.

La cama se mantiene en la posición deseada cuando se libera el botón.

No es aconsejable regular constantemente la cama hacia arriba/abajo.

Si la cama tiene sobrecarga, el motor se detiene. Espera un tiempo e intenta de nuevo accionarla.

Se debe colocar la cama con espacio libre alrededor.

En caso de corte del suministro eléctrico las secciones del cabecero y de los pies se pueden bajar manualmente. Ver instrucciones en la figura 4. Después de bajarla manualmente, para reanudar el funcionamiento, consulta la figura 5.

Instrucciones de seguridad

No te sientes o apoyes ni en la sección del cabecero ni de los pies, si la cama no está en posición horizontal. Ver figura 6.

Los ajustes de la cama hacia arriba o abajo se asocian a ciertos riesgos de atrapamiento. Para reducir este riesgo, toma las siguientes precauciones:

Para evitar el atrapamiento de un brazo la distancia entre la cama y los elementos fijos que la rodean (mesilla de noche, alféizar, etc.) debe ser como mínimo de 12 cm y para evitarlo en otras partes del cuerpo 50 cm como mínimo.

Para eliminar el riesgo de otros atrapamientos, debe haber una distancia adecuada a los elementos que rodean la cama.

El usuario debe estar atento cuando regula la cama hacia arriba/abajo, para evitar dañar a otras personas o a los elementos circundantes.

Asegúrate siempre de que el enchufe de pared sea fácilmente accesible.

Para interrumpir el suministro eléctrico, desenchufa de la toma de pared.

Este aparato no debe ser utilizado por niños o personas con la capacidad mental, física o sensorial disminuida o con falta de experiencia y conocimiento, a no ser que se les proporcione supervisión o instrucciones. Cuando no tengas la cama a la vista, asegúrate de que los niños no juegan con el equipo.

No se debe cambiar, reconstruir ni añadir nada a la cama.

La manipulación del sistema eléctrico está estrictamente prohibido.

Si se daña el cable de suministro o la cama deja de funcionar, ponte en contacto telefónico con tu tienda IKEA o entra en www.IKEA.es.

Se debe proteger la cama de la humedad y no exponerla a la luz del sol durante un tiempo prolongado.

Funcionamiento del mando a distancia

Las funciones de la cama se activan presionando los botones del mando a distancia. Ver figura 7.

Se debe mantener el mando a distancia fuera del alcance de los niños, cuando la cama quede sin vigilancia.

ISTRUZIONI RELATIVE AL LETTO LAKSEVÅG

Produttore: IKEA of Sweden

Classe di protezione: IP 20

Umidità relativa raccomandata: 30% - 75%

Temperatura ambiente raccomandata: +10° - +40°C

Chiunque usi questo prodotto deve leggere e seguire attentamente queste istruzioni.

Informazioni generali

Il letto è azionato da motori elettrici.

Il letto viene regolato usando il telecomando.

La zona testa e la zona piedi sono regolabili separatamente.

I motori si fermano automaticamente a fine corsa nella posizione più alta/più bassa.

Il letto è protetto dal sovraccarico da un fusibile termico.

Istruzioni per l'installazione

Collega il trasformatore e il telecomando ai motori. Per ridurre la tensione sulla presa, i cavi elettrici devono essere fissati alla guida dei cavi, come illustrato nella figura 3.

Inserisci la spina in una presa a muro.

Sistema i cavi elettrici in modo che non rischiano di essere danneggiati.

I cavi elettrici devono potersi muovere liberamente.

Istruzioni per l'uso

Questo prodotto può essere usato solo come letto, permettendo una regolazione continuata sia della zona testa che della zona piedi, separatamente o insieme.

Per regolare la posizione del letto verso l'alto/verso il basso, premi il pulsante del telecomando con la freccia verso l'alto/verso il basso.

Il letto si ferma nella posizione desiderata quando lasci il pulsante.

Non regolare il letto verso l'alto/verso il basso più volte di seguito.

In caso di sovraccarico del letto, i motori si fermano. Aspetta qualche istante prima di riprovare.

Lascia dello spazio libero intorno al letto.

In caso di interruzione della corrente elettrica, la zona testa e la zona piedi si possono abbassare manualmente. Per maggiori dettagli, vedi la figura 4. Per riattivare il funzionamento a motore dopo l'abbassamento manuale, vedi la figura 5.

Istruzioni di sicurezza

Non sederti e non stare in piedi sulla zona testa o sulla zona piedi se il letto non è in posizione orizzontale. Vedi figura 6.

Quando il letto viene regolato verso l'alto o verso il basso, c'è il rischio di schiacciamento.

Per ridurre questo rischio, prendi le seguenti precauzioni:

La distanza tra il letto e gli oggetti fissi circostanti (comodini, davanzali, ecc.) deve essere di almeno cm 12 (4 3/4") per prevenire il rischio di schiacciamento di un braccio e di almeno cm 50 (19 3/4") per prevenire il rischio di schiacciamento di altre parti del corpo.

Per il resto, la distanza dagli oggetti circostanti deve essere tale da prevenire qualsiasi altro rischio di schiacciamento.

Quando il letto viene regolato verso l'alto o verso il basso, l'utente deve assicurarsi che non ci siano persone o oggetti circostanti che possono essere danneggiati.

Assicurati che la presa a muro sia sempre accessibile facilmente.

Per interrompere l'alimentazione elettrica, togli la spina dalla presa.

L'apparecchio non deve essere usato da bambini o persone con ridotte capacità fisiche, sensoriali o mentali, oppure prive di conoscenza ed esperienza, se non sotto supervisione o dopo aver ricevuto istruzioni dettagliate.

Quando il letto rimane incustodito, assicurati che non ci siano bambini che giocano con l'apparecchio.

Il letto non deve essere modificato, ampliato o ricostruito.

È assolutamente vietato manomettere il sistema elettrico o intervenire su di esso.

Se il cavo dell'alimentazione elettrica è danneggiato o il letto smette di funzionare, contatta il più vicino negozio IKEA telefonicamente o attraverso www.IKEA.com.

Il letto deve essere tenuto al riparo dall'umidità e non deve essere esposto alla luce del sole a lungo.

Come usare il telecomando

Per attivare le funzioni del letto, premi i pulsanti sul telecomando. Vedi la figura 7.

Quando il letto rimane incustodito, il telecomando va tenuto fuori dalla portata dei bambini.

LAKSEVÅG ÁGGYAL KAPCSOLATOS**HASZNÁLATI UTASÍTÁS**

Gyártó: IKEA of Sweden

Védelmi osztály: IP 20

Ajánlott relatív páratartalom: 30% - 75%

Ajánlott környezeti hőmérséklet: +10° - +40°C

A termék felhasználói figyelmesen olvassák el ezeket az utasításokat.

Általános információk

Ezt az ágyat elektromos motorok működtetik.

Az ágy a távirányító segítségével állítható.

A fej és láb részek külön állíthatók.

A motorok működése automatikusan leáll a legfelső/legalsó pozícióban.

Az ágy hőmérsékleti biztosítékkal van védve a túlterhelés ellen.

Szerelési utasítások

Csatlakoztasd a trafót és a távirányítót a motorokhoz. Az elektromos kábeleket a 3. ábrán látható módon a kábelvezetőhöz kell erősíteni a törésgátlás érdekében.

Dugd be a dugót a konnektorba.

Úgy helyezd el az elektromos kábeleket, hogy védve legyenek a sérülésektől.

Biztosítsd az elektromos kábelek szabad mozgását.

Használati utasítások

Az ágyat csak rendeltetésszerűen használd, a fej és láb részt együtt vagy külön is szabályozhatod, végtelen számú módon.

Az ágy pozíciójának felfelé/lefelé állításához használd a távirányítón található fel/le nyilakat.

A gomb elengedése után az ágy a kívánt helyzetben marad.

Ne állítsd az ágy pozícióját felfelé és lefelé egymás után többször.

Az ágy túltöltődése esetén leállnak a motorok.

Várj egy kis ideig, majd próbáld újra.

Úgy helyezd el az ágyat, hogy legyen körülötte hely.

Áramszünet esetén manuálisan is leengedheted a fej és láb részt, a 4. ábrán látható módon. A kézi leengedés után az 5. ábrán látható módon lehet visszaállítani a meghajtást.

Biztonsági utasítások

Ne ülj vagy állj az ágy fej és láb részére, kivéve ha az a 6. ábrán látható módon, vízszintes helyzetben van.

Az ágy pozíciójának felfelé vagy lefelé állítása szorító, préselő veszéllyel járhat. A kockázat minimalizálása érdekében végezd el a következő óvintézkedéseket:

Az ágy és az azt körülvevő, rögzített tárgyak (éjjeliszekrény, ablakpárkány, stb.) között legalább 12 cm távolságnak kell lennie a karok összenyomásának elkerülése érdekében, és legalább 50 cm-nek az egyéb testrészek összepréselésének elkerülése érdekében.

Az egyéb szorítással járó kockázatok elkerülése érdekében hagyj megfelelő távolságot a körülvevő tárgyaktól.

Az ágy pozíciójának felfelé vagy lefelé állítása közben a felhasználónak gondosan kell ügyelnie a sérülések megelőzésére, illetve a körülvevő tárgyak épségére.

Mindig győződj a konnektor egyszerű hozzáféréseről.

Az áramkör megszakításához húzd ki a dugót a konnektorból.

A készüléket felügyelet és útmutatás hiányában nem használhatják gyerekek és csökkent fizikai, érzékszervi vagy mentális képességű, illetve megfelelő tapasztalattal és ismeretekkel nem rendelkező személyek. Ha nem látod az ágyat, győződj meg arról, hogy a gyerekek ne játszhassanak vele. Ne változtasd meg, ne bővítsd és ne építsd át az ágyat.

Az elektromos rendszer manipulálása szigorúan tilos.

A tápkábel sérülése, illetve az ágy működésének megszűnése esetén vedd fel a kapcsolatot legközelebbi IKEA áruházaddal vagy keresd fel a www.IKEA.hu weboldalt. Az ágyat óvni kell a nedvességtől és nem szabad hosszabb ideig kitenni napfénynek.

A távirányító kezelése

Az ágy funkciói a távirányító gombjainak megnyomásával aktiválhatók. Lásd a 7. ábrát. Ha nem látod az ágyat, tartsd távol a gyerekektől a távirányítót.

INSTRUKCJA DOTYCZĄCA ŁÓŻKA LAKSEVÅG

Producent: IKEA of Sweden

Klasa ochrony: IP 20

Zalecana wilgotność względna: 30% - 75%

Zalecana temperatura otoczenia: +10° - +40°C

Wszystkie osoby korzystające z tego produktu powinny dokładnie zapoznać się z niniejszą instrukcją.

Informacje ogólne

Łóżko jest obsługiwane za pomocą silniczków elektrycznych.

Regulacja łóżka odbywa się za pomocą pilota zdalnego sterowania.

Podglówek i podnózek regulowane są niezależnie. Silniczki zatrzymują się automatycznie w krańcowym położeniu górnym/dolnym.

Łóżko ma zabezpieczenie przed przecięciem, dzięki bezpiecznikowi termicznemu.

Instrukcja montażu

Podłącz transformator i pilot zdalnego sterowania do silniczków. W celu zabezpieczenia wtyczki przed odkształceniem, przewody elektryczne powinny być zamocowane do prowadnicy kabla, jak pokazano na rysunku 3.

Włóż wtyczkę do gniazdka elektrycznego.

Przewody elektryczne poprowadź w taki sposób, aby były zabezpieczone przed uszkodzeniem. Przewody elektryczne powinny mieć możliwość swobodnego poruszania.

Instrukcja obsługi

Łóżko należy stosować wyłącznie, jako łóżko pozwalające na nieograniczoną regulację zarówno podglówka, jak i podnózka, niezależnie lub łącznie.

Aby wyregulować położenia łóżka do góry/do dołu, należy na pilocie zdalnego sterowania wcisnąć przycisk ze strzałką do góry/do dołu.

Łóżko zatrzymuje się w żądanym położeniu po zwolnieniu przycisku.

Nie należy regulować położenia łóżka do góry i do dołu wielokrotnie.

Jeżeli łóżko jest przeciążone, silniczki wyłączą się. Odczekaj chwilę, a następnie spróbuj ponownie.

Łóżko powinno być umieszczone tak, aby wokół niego była wolna przestrzeń.

W przypadku awarii zasilania podglówek i podnózek można obniżyć ręcznie. Patrz instrukcja na rysunku 4. Aby ponownie włączyć napęd po obniżeniu ręcznym, patrz rysunek 5.

Instrukcje dotyczące bezpieczeństwa

Nie siadaj i nie stawaj na podglówku i podnózku chyba, że łóżko znajduje się w pozycji poziomej, patrz rysunek 6.

Regulacja łóżka do góry lub do dołu związana jest z pewnym ryzykiem ściśnięcia. Aby ograniczyć to ryzyko, należy zachować następujące środki ostrożności:

Odległość pomiędzy łóżkiem a przedmiotami stałymi znajdującymi się w sąsiedztwie (stolik nocny, parapet itp.) w celu wyeliminowania ryzyka ściśnięcia ręki powinna wynosić minimum 12 cm (4 3/4"), a w celu wyeliminowania ryzyka ściśnięcia innych części ciała, minimum 50 cm (19 3/4").

W celu wyeliminowania innego ryzyka ściśnięcia należy zapewnić odpowiednią odległość od otaczających przedmiotów.

Podczas regulacji łóżka do góry lub do dołu użytkownik powinien zachować szczególną ostrożność, aby nie dopuścić do zranienia innych osób i uszkodzenia otaczających obiektów.

Upewnij się, że gniazdko sieciowe jest zawsze łatwo dostępne.

Aby odciąć dopływ prądu, należy wyciągnąć wtyczkę z gniazdka.

Urządzenie nie powinno być używane przez dzieci lub osoby o ograniczonej sprawności fizycznej, sensorycznej lub umysłowej, albo niemające wiedzy lub doświadczenia chyba, że będą nadzorowane lub zostaną poinstruowane. Pozostawiając łóżko poza zasięgiem wzroku należy upewnić się, czy dzieci nie bawią się urządzeniem.

Łóżka nie należy zmieniać, rozbudowywać lub przebudowywać.

Ingerencja w układ elektryczny jest surowo zabroniona.

Jeśli kabel zasilający jest uszkodzony lub jeśli łóżko przestanie działać, należy skontaktować się z najbliższym sklepem IKEA, telefonicznie lub na stronie www.IKEA.com.

Łóżko powinno być zabezpieczone przed działaniem wilgoci i nie powinno być wystawiane na bezpośrednie działanie promieni słonecznych przez dłuższy czas.

Obsługa pilota zdalnego sterowania

Funkcje łóżka są aktywowane przez naciśnięcie przycisków na pilocie zdalnego sterowania.

Patrz rysunek 7,

Jeżeli łóżko znajduje się poza zasięgiem wzroku, pilot zdalnego sterowania powinien być przechowywany w miejscu niedostępnym dla dzieci.

SULTAN LAKSEVÄG voodi kasutusjuhend

Tootja: IKEA of Sweden

Kaitseklass : IP 20

Soovitatav suhteline õhuniiskus: 30%-75%

Soovitatav ümbrisev temperatuur:

10°C-40°C

Tootega kaasasolev juhend tuleb enne kasutamist hoolikalt läbi lugeda.

Üldine teave

Voodi käivitatakse elektrimootoriga.

Voodi on reguleeritav kaugjuhtimispuldi abil.

Peats ja jaluts on eraldi reguleeritavad.

Peatub automaatselt ülemises/alumises voodi asendis.

Voodi on ülekoormuse eest kaitstud soojuskaitsemega.

Paigaldusjuhend

Ühendage trafo ja kaugjuhtimispult mootoriga. Elektrijuhtmed peab kinnitama juhtmergulaatori külge nagu näidatud joonisel 3.

Ühendage pistik seinakontakti.

Asetage elektrijuhtmed nii, et nad on kaitstud vigastuste eest.

Elektrijuhtmed peavad saama vabalt liikuda.

Kasutusjuhised

Voodit võib kasutada üksnes voodina, mille peatsit ja jalutsit saab täies ulatuses reguleerida, nii koos kui ka eraldi.

Et reguleerida voodit üles/alla, vajutage juhtimispuldil olevat üles/alla noolega nuppu.

Reguleerige nupust ja seejärel vabastage see, voodi jääb soovitud asendisse.

Ärge reguleerige voodit korduvalt üles ja alla.

Ülekoormuse korral mootor seiskub. Oodake veidi ja seejärel proovige uuesti.

Voodi tuleb paigutada nii, et selle ümber oleks piisavalt vaba ruumi.

Elektrikatkestuse ajal saab voodi peatsit ja

jalutsit reguleerida manuaalselt. Vaadake

juhiseid jooniselt 4. Pärast manuaalset reguleerimist tuleb seade uuesti ühendada, vt

joonist 5.

Ohutusjuhend

Ärge istuge või seiske voodi peatsis, võite seda teha ainult juhul, kui voodi on horisontaalses positsioonis, vt joonist 6.

Voodi reguleerimisel üles/alla kaasneb teatav muljumisoht. Ohu vältimiseks järgige järgnevaid ohutusnõudeid:

Turvaline kaugus voodi ja ümbrisevate esemete (laua, aknalaua jne) vahel peab olema minimaalselt 12 cm, selleks, et vältida käe muljumist. Vältimaks teiste kehaosade muljumist, peab see olema vähemalt 50 cm.

Ülejäänud muljumisohu vältimiseks peab kaugus voodi ja ümbrisevate esemete vahel olema piisav.

Voodi reguleerimisel üles või alla peab hoolikalt jälgima, et ümbrisevatele isikutele ega esemetele ei põhjustataks kahju.

Veenduge, et kõikidele seinapistikutele on lihtne ligipääseda.

Olemasoleva ühenduse katkestamiseks, tõmmake pistik seinakontaktist välja.

Seadet ei kasutamiseks lastele või puudetega inimestele, kellel puuduvad seadme kasutamiseks piisavad oskused, v.a juhul kui neid on juhendatud.

Veenduge, et lapsed ei mängi selle seadmetega.

Voodit ei saa vahetada, lisada seadmeid või ümber ehitada.

Omapooliline elektrisüsteemi muutmine on rangelt keelatud.

Kui toitekaabel on kahjustatud või voodi ei tööta korralikult, võtke ühendust IKEA müügikeskusega telefoni teel või www.IKEA.com.

Voodi peaks olema niiskustõkkega üle kaetud ja mitte paigutatud otsese päikese valguse kätte pikemaks ajaperioodiks.

Juhtimispuldi kasutamine

Voodi funktsioone saate aktiveerida kasutades juhtimispulti ja vajutades sellele olevaid nuppe. Vt joonist 7.

Hoidke juhtimispulti lastele kättesaamatus kohas.

SULTAN LAKSEVÅG GULTAS INSTRUKCIJA

Ražotājs: IKEA of Sweden

Aizsardzības klase: IP 20

Ieteicamais relatīvais mitrums: 30% - 75%

Ieteicamā istabas temperatūra: +10° - +40°C

Katram šīs preces lietotājam rūpīgi jāizlasa šī instrukcija.

Vispārīgā informācija

Gulta ir aprīkota ar elektromotoriem.

Gultu var regulēt ar tālvadības pulti.

Atsevišķi iespējams regulēt gan galvgali, gan kājgali.

Motors automātiski apstājas, kad gulta ir augstākajā/zemākajā pozīcijā.

Iebūvēts drošinātājs aizsargā pret pārslodzi.

Montāžas instrukcija

Savienojiet transformatoru un tālvadības pulti ar motoriem. Lai samazinātu kontaktdakšas slodzi, nofiksējiet kabelus, kā parādīts 3. attēlā.

Ievietojiet kontaktdakšu rozetē.

Novietojiet elektrības vadus tā, lai tie būtu pasargāti no bojājumiem.

Elektrības vadiem jāļauj brīvi kustēties.

Lietošanas instrukcija

Gultu drīkst izmantot tikai tās paredzētām mērķim, tās galvgalis un kājgali ir brīvi regulējami – gan kopā, gan atsevišķi.

Lai regulētu gultu uz augšu vai leju, uz tālvadības pults spiediet pogu ar augšup/lejup vērstu bultu.

Atlaižot pogu, gulta apstājas vēlamajā pozīcijā.

Nemainiet gultas pozīciju (uz augšu/leju) pārāk bieži.

Pārslodzes gadījumā motori apstāties.

Uzgaidiet kādu mirkli un tad mēģiniet vēlreiz.

Gulta jānovieto brīvā telpā.

Gadījumā, ja gultu nav iespējams pieslēgt pie strāvas padeves, gultas galvgali un kājgali var regulēt arī manuāli. Skat. 4. attēlu. Lai no jauna aktivizētu automātisko režīmu, skat. 5. attēlu.

Drošības instrukcija

Nesēdiet un nestāviet uz gultas galvgaļa vai kājgala, ja vien gulta neatrodas horizontālā stāvoklī, skat. 6. attēlu.

Regulējot gultu uz augšu un leju, pastāv saspiešanās risks. Lai samazinātu saspiešanās risku, ievērojiet noteiktus drošības pasākumus:

Lai samazinātu rokas iespiešanas risku, attālumam starp gultu un apkārtējiem priekšmetiem (gultas skapīšiem, palodzēm, utt.) jābūt vismaz 12 cm liels, lai samazinātu citu ķermeņa daļu iespiešanas risku – 50 cm liels.

Lai samazinātu citus iespējamus saspiešanās riskus, attālumam līdz apkārtējiem priekšmetiem jābūt pietiekami liels. Regulējot gultu uz augšu vai leju, jāpievērš īpaša uzmanība, lai netraumētu citas personas vai nesabojātu apkārtējos priekšmetus. Sienas rozetei jābūt viegli pieejamai. Lai atvienotu no strāvas padeves, atvienojiet kontaktdakšu no sienas rozetes.

Bez uzraudzības un iepriekšējiem norādījumiem šo ierīci nedrīkst izmantot bērni un personas ar kustību, maņu orgānu sistēmas vai garīgiem traucējumiem, kā arī nepieredzējušas personas. Neatstājiet bērnus bez uzraudzības un neļaujiet tiem spēlēties ar gultas aprīkojumu. Gultas aprīkojumā un konstrukcijā nekādā gadījumā nedrīkst veikt izmaiņas vai papildinājumus.

Jebkādas manipulācijas ar gultas elektrisko sistēmu ir stingri aizliegtas.

Ja elektrības vads ir bojāts vai arī gulta nedarbojas, sazinieties ar IKEA veikalu vai apmeklējiet www.IKEA.com.

Gulta nedrīkst tikt pakļauta mitrumam un ilgstošai saulesstaru iedarbībai.

Tālvadības pults

Gultas funkcijas var aktivizēt ar pogām uz tālvadības pults. Skat. 7. attēlu.

Ja gulta tiek atstāta bez uzraudzības, tālvadības pults jātur bērniem nepieejamā vietā.

INFORMACIJA APIE LOVĄ LAKSEVÅG

Gamintojas: IKEA of Sweden

Apsaugos klasė: IP 20

Rekomenduojama santykinė aplinkos drėgmė: 30% - 75%

Rekomenduojama aplinkos temperatūra: +10° - +40°C

Prašome atidžiai perskaityti šias instrukcijas.

Bendra informacija

Lovoje įrengtas elektros variklis.

Lovos padėtį galima valdyti nuotoliniu pulteliu.

Galvūgalis ir kojūgalis reguliuojami atskirai.

Variklis sustoja automatiškai aukščiausioje ir žemiausioje padėtyje.

Įmontuotas saugiklis apsaugo nuo perkrovos.

Montavimo instrukcijos

Prijunkite transformatorių ir nuotolinio

valdymo pultelį prie variklio. Kad laidai

neįsitemptų, juos reikia tvirtinti prie laidų laikiklio, kaip parodyta 3 pav.

Įjunkite kištuką į maitinimo lizdą.

Saugiai pritvirtinkite elektros laidus ir

apsaugokite juos nuo sugadinimo.

Elektros laidai turi laisvai judėti.

Naudojimo instrukcijos

Lova turi būti naudojama kaip lova su daug galvūgalio ir kojūgalio padėčių, keičiamų kartu ar atskirai, galimybių.

Norėdami pakelti ar nuleisti lovą, spauskite rodyklėmis aukštyn/žemyn pažymėtus nuotolinio valdymo pultelio mygtukus.

Atleidus mygtuką, lova sustos norimoje padėtyje.

Nekeiskite lovos padėties aukštyn/žemyn kelis kartus iš eilės.

Esant perkrovai, variklis išsijungs. Šiek tiek palaukite ir mėginkite dar kartą.

Aplink lovą turi likti laisvos erdvės.

Jei nėra elektros energijos, galvūgalį ir

kojųgalį galima nuleisti rankiniu būdu.

Instrukcijas žr. 4 pav. Paaiškinimai, kaip atstatyti pavara, jei lova buvo nuleista rankiniu būdu, pateikiami 5 pav.

Saugos nurodymai

Negalima sėsti ar stoti ant galvūgalio ir kojūgalio, jei lova ne horizontalioje padėtyje. Žr. 6 pav.

Kada lova pakeliama ar nuleidžiama, galima prispausti. Kad taip neatsitiktų, imkitės šių atsargumo priemonių:

Atstumas tarp lovos ir daiktų aplink ją (naktinio staliuko, palangės ir pan.) turi būti mažiausiai 12 cm, kad ji neprispaustų rankos, ir mažiausiai 50 cm, kad neprispaustų kitų kūno dalių.

Kad pavojus prispausti būtų minimalus, aplink lovą turėtų būti pakankamai laisvos erdvės.

Keisdamas lovos padėtį kiekvienas turėtų būti itin atidus, kad nesužalotų kitų asmenų ir nesugadintų šalia esančių daiktų.

Elektros lizdas turi būti lengvai pasiekiamas.

Lovos maitinimas išjungiamas tiesiog ištraukiant kištuką iš elektros lizdo.

Draudžiama prietaisą naudoti vaikams ir asmenims su ribotais fiziniais, judėjimo ar psichiniais gebėjimais, taip pat neturintiems pakankamai žinių apie prietaiso naudojimą. Tokiu atveju juos turi apmokyti ir prižiūrėti kiti asmenys.

Pasitraukdami nuo lovos ilgesniam laikui, suaugusieji turėtų užtikrinti, kad vaikai nežais su įranga.

Draudžiama keisti lovos konstrukciją ar ją papildyti.

Griežtai draudžiama bet kokiais būdais keisti, tvarkyti ir pan. elektros sistemą.

Jei maitinimo laidas pažeistas ar jei lova netinkamai veikia, kreipkitės į IKEA parduotuvę telefonu arba el. paštu.

Lova turi būti apsaugota nuo drėgmės ir tiesioginių saulės spindulių ilgesnį laiką.

Nuotolinis valdymas

Lovos funkcijos įjungiamos spaudžiant nuotolinio valdymo pultelio mygtukus. Žr. 7 pav.

Jei lova paliekama be priežiūros, nuotolinio valdymo pultelis turi būti laikomas vaikams nepasiekiamoje vietoje.

DOCUMENTO DE INSTRUÇÕES DA CAMA LAKSEVÅG

Fabricante: IKEA of Sweden

Classe de protecção: IP 20

Humidade relativa recomendada: 30%-75%

Temperatura ambiente recomendada: +10°-+40°C

Todos os utilizadores deste produto devem ler atentamente estas INSTRUÇÕES.

Informação geral

A cama funciona com motores eléctricos.

A cama é regulável com um comando à distância.

As secções de cabeceira e pés são reguláveis em separado.

Os motores param automaticamente quando

chegam ao final da posição superior/inferior.

A cama está protegida contra sobreaquecimento com um fusível térmico.

INSTRUÇÕES de instalação

Ligue o transformador e o comando à distância

aos motores. Para que não façam pressão na tomada, os cabos eléctricos devem fixar-se às guias como é apresentado na figura 3.

Ligue a ficha à tomada eléctrica.

Coloque os cabos eléctricos de modo a que fiquem protegidos de qualquer dano.

Deve ser possível mover livremente os cabos eléctricos.

INSTRUÇÕES de utilização

Deve apenas ser utilizada como cama que permite uma regulação ilimitada das secções de cabeceira e pés, juntas ou em separado.

Para regular a posição da cama na sua posição superior/inferior, pressione o botão com a seta para cima/para baixo no comando à distância.

A cama pára na posição desejada quando se solta o botão.

Não regule a cama para cima e para baixo repetidamente.

O motor pára em caso de sobrecarga. Aguarde alguns instantes e volte a tentar.

Deve deixar espaço à volta da cama.

Em caso de corte da corrente eléctrica, tanto a secção de cabeceira como a dos pés podem descer manualmente. Consulte as INSTRUÇÕES na figura 4. Para reactivar o mecanismo de elevação após descer manualmente, veja a figura 5.

Instruções de segurança

Não se sente nem fique de pé na secção de cabeceira, a não ser que a cama esteja na posição horizontal, ver figura 6.

A regulação da altura da cama implica um certo risco de esmagamento. Para minimizar o risco, tome as seguintes precauções:

A distância entre a cama e os objectos fixos que a rodeiam (mesas de cabeceira, parapeitos, etc.) deverá ser, para prevenir o risco de esmagamento de um braço, no mínimo, de 12 cm (4 3/4"), e para prevenir o risco de esmagamento de outras partes do corpo, no mínimo, de 50 cm (19 3/4").

Para eliminar outros riscos de esmagamento, deverá haver uma distância adequada aos objectos à sua volta.

Ao levantar/baixar a cama, o utilizador deverá permanecer atento para evitar lesões a outras pessoas ou danos nos objectos à volta. Assegure-se de que a tomada está sempre acessível.

Para desligar a corrente, desligue da tomada.

A cama não deve ser usada por crianças ou pessoas com capacidades físicas, sensoriais ou mentais reduzidas, ou que não possuam a experiência e os conhecimentos necessários, a não ser que estejam sob supervisão ou tenham recebido instruções.

Quando não estiver presente, assegure-se de que não há crianças a brincar com o equipamento.

A cama não deve ser alterada, nem sofrer acrescentos nem reconstruções.

É estritamente proibido manipular o sistema eléctrico.

Caso o cabo eléctrico de alimentação seja danificado ou a cama deixe de funcionar, contacte a sua loja IKEA mais próxima por telefone ou em www.IKEA.pt.

Proteja a cama da humidade e não a exponha à luz solar directa durante períodos prolongados.

Funcionamento do comando à distância

As funcionalidades da cama activam-se ao pressionar os botões do comando à distância. Ver figura 7.

Quando não estiver presente, o comando à distância deve permanecer guardado num lugar fora do alcance das crianças.

INSTRUCȚIUNI PENTRU PATUL LAKSEVÅG

Fabricant: IKEA of Sweden

Clasă de protecție: IP 20

Umiditate relativă recomandată: 30% - 75%

Temperatură ambientală recomandată: +10°
- +40°C

Toți utilizatorii acestui produs trebuie să citească cu atenție aceste instrucțiuni.

Informații generale

Acest pat funcționează cu un motor electric.

Acest pat se reglează folosind telecomanda.

Secțiunile superioară și inferioară se reglează separat.

Motorășele se operează automat în poziția maximă inferioară sau superioară.

Patul este protejat la supraîncărcare cu o rezistență electrică.

Instrucțiuni de instalare

Conectează transformatorul și telecomanda la motorășe. Pentru detensionarea prizei, cablurile electrice trebuie fixate pe dispozitivul de ghidare, ca în figura 3.

Bagă cablul în priză.

Cablurile electrice trebuie plasate în așa fel încât să nu se deterioreze.

Cablurile electrice nu trebuie îngadite, ci lăsate să se miște liber.

Instrucțiuni de folosire

Patul trebuie folosit doar ca un pat ce permite reglări infinite atât la secțiunea superioară, cât și la cea inferioară, separat sau împreună. Pentru reglarea poziției patului sus/jos, apăsați butonul de pe telecomandă cu săgețile sus/jos.

Patul rămâne în poziția dorită atunci când dai drumul butonului.

Nu regla patul sus/jos în mod repetat.

Dacă patul este supraîncărcat, motorășul se va opri. Așteaptă puțin și încearcă iar.

Patul trebuie să aibă spațiu în jurul lui.

În cazul unei pene de curent, ambele secțiuni pot fi coborâte manual. Pentru instrucțiuni, vezi figura 4. Pentru repornirea dispozitivului după coborârea manuală a secțiunii, vezi figura 5.

Instrucțiuni de siguranță

Nu te așeza pe secțiunea superioară sau inferioară decât dacă patul este în poziție orizontală, vezi figura 6.

Reglarea patului în sus sau în jos poate presa obiectele din imediata vecinătate. Pentru minimizarea acestui risc, ia-ți următoarele precauții:

Distanța dintre pat și obiectele înconjurătoare fixe (noptieră, pervaz, etc.) trebuie să fie de minim 12 cm pentru evitarea prinderii mâinii și de minim 50 cm pentru evitarea prinderii altei părți a corpului.

Pentru eliminarea altor riscuri de prindere, distanța dintre pat și obiectele înconjurătoare trebuie să fie adecvată.

Reglării patului sus sau jos trebuie supravegheată cu atenție pentru evitarea rănirii altor persoane sau stricarea obiectelor înconjurătoare.

Ai grijă ca priza să fie la îndemână.

Pentru a opri curentul, scoate firul din priză.

Dispozitivul nu trebuie folosit de copii sau de persoane cu capacități fizice, senzoriale sau mentale reduse, care nu au experiență sau suficiente cunoștințe, decât dacă au fost instruite sau sunt supravegheate.

Când patul nu este supravegheat, fii atent să nu se joace copiii cu instalația.

Instalația patului nu trebuie schimbată, adăugate elemente sau reconstruită.

Modificarea sistemului electric este strict interzisă.

Dacă sunt probleme cu cablul sau dacă patul nu mai funcționează, contactează cel mai apropiat magazin IKEA.

Patul nu trebuie ținut în zone umede și nu trebuie expus razelor solare pentru perioade îndelungate.

Folosirea telecomenzii

Funțiile patului sunt activate prin apăsarea butoanelor telecomenzii. Vezi fig. 7.

Când patul nu este supravegheat, telecomanda nu trebuie să fie la îndemâna copiilor.

NÁVOD K POSTELI LAKSEVÅG

Výrobca: IKEA of Sweden

Trieda ochrany: IP 20

Odporúčaná relatívna vlhkosť: 30–75 %

Odporúčaná teplota okolia: +10° – až +40 °C

Každý užívateľ tohto výrobku by sa mal starostlivo prečítať tieto inštrukcie.

Všeobecné informácie

Posteľ je poháňaná elektromotorom.

Posteľ sa nastavuje pomocou diaľkového ovládania.

Horná a dolná časť postele sa nastavuje samostatne.

Motory sa automaticky zastavia v najvyššej/ najnižšej pozícii.

Posteľ je chránená proti preťaženiu teplotnou poistkou.

Návod na inštaláciu

Transformátor a diaľkové ovládanie pripojte k motoru. Pre odľahčenie od ťahu musia byť elektrické káble pripevnené k vodiacemu prvku na káble, ako je znázornené na obr. 3.

Zástrčku dajte do elektrickej zásuvky.

Elektrické káble umiestnite tak, aby boli chránené pred poškodením.

Elektrické káble musia mať možnosť sa voľne pohybovať.

Návod na použitie

Posteľ by mala byť používaná len ako posteľ, ktorá umožňuje neobmedzené nastavenie časti pre hlavu a nohy postele, samostatne alebo spoločne.

K nastaveniu pozície postele nahor/dolu stlačte tlačidlo s šípkou nahor/dolu na diaľkovom ovládaní.

Posteľ zostane v nastavenej pozícii, ako náhle tlačidlo pustíte.

Posteľ nenastavujte opakovane nahor a dole.

Pokiaľ je posteľ preťažená, zastaví sa. Chvíľu počkajte a skúste znovu.

Posteľ by mala byť umiestnená s priestorom okolo.

V prípade výpadku elektrického prúdu môžete obe časti znížiť ručne. Pokyny nájdete na obr. 4. Opätovné zapojenie pohonu po manuálnom spustení nájdete na obr. 5.

Bezpečnostné pokyny

Nesedte ani nestojte na hlavovej či nožnej časti, pokiaľ posteľ nie je vo svojej horizontálnej pozícii, viď obr. 6.

Úprava lôžka smerom nahor alebo dolu je spojená s určitým nebezpečenstvom pricviknutia. Pre minimalizáciu tohto rizika, použite následovné opatrenia:

Vzdialenosť medzi posteľami a okolitými pevnými predmetmi (nočným stolikom, parapetom, atď.) by mala byť minimálne 12 cm, aby sa zabránilo pricviknutiu ruky, a minimálne 50 cm, aby sa zabránilo pricviknutiu ďalších častí tela.

Pokiaľ chcete eliminovať ďalšie riziká pricviknutia, musíte zaistiť dostatočnú vzdialenosť od okolitých predmetov.

Pri nastavovaní hlavovej a nožnej časti postele, musí užívateľ dávať pozor, aby nedošlo k zraneniu ďalších osôb alebo poškodeniu okolitých predmetov.

Ubezpečte sa, že je vždy v dosahu elektrická zásuvka.

Ak chcete prerušiť elektrický prúd, vytiahnite zástrčku z elektrickej zásuvky.

Výrobok nesmú používať deti alebo osoby so zníženými fyzickými, zmyslovými alebo duševnými schopnosťami, alebo bez patričnej skúsenosti a znalostí, pokiaľ im nebol poskytnutý dohľad alebo inštrukcie.

Pokiaľ nechávate posteľ bez dozoru, ubezpečte sa, že sa so zariadením nehrajú deti.

Posteľ nesmie byť pozmeňovaná, upravovaná alebo rekonštruovaná.

Manipulácia s elektrickým systémom je prísne zakázaná.

Pokiaľ je napájací kábel poškodený, alebo v prípade, že posteľ prestane fungovať, obráťte sa na najbližší obchodný dom IKEA telefonicky alebo cez kontaktný formulár na www.IKEA.com.

Posteľ by mala byť chránená proti vlhkosti a nesmie byť vystavená slnečnému žiareniu po dlhšiu dobu.

Manipulácia s diaľkovým ovládaním

Funkcie postele sa aktivujú stiskom tlačidla na diaľkovom ovládači. Viď obrázok 7.

Pokiaľ nechávate posteľ bez dozoru, uschovajte diaľkové ovládanie mimo dosahu detí.

ИНСТРУКЦИИ КЪМ ЛЕГЛОТО LAKSEVÅG

Производител: IKEA of Sweden

Защитен клас: IP 20

Препоръчителна относителна влажност: 30%
- 75%

Препоръчителна стайна температура: +10°
- +40°C

Всеки потребител на този продукт трябва да прочете инструкциите внимателно.

Обща информация

Леглото се задвижва от електрически мотори.

Регулира се с помощта на дистанционно.

Горната и долната част се регулират независимо една от друга. Моторите спират автоматично във фиксираната ниска/висока крайна позиция.

Леглото е защитено от претоварване с предпазител, следящ температурата.

Инструкции за монтаж

Свържете трансформатора и дистанционното с моторите. За да намалите напрежението върху щепсела, електрическите кабели трябва да бъдат фиксирани към водача, както е показано на фигура 3. Включете щепсела в контакта. Прокарайте електрическите кабели така, че да са защитени от повреда. Те трябва да могат да се движат свободно.

Инструкции за употреба

Да се използва само като легло, позволяващо свободно регулиране на горната и долната част, независимо една от друга или едновременно. За да регулирате позицията на леглото нагоре/надолу, натиснете бутона със стрелка надолу/нагоре върху дистанционното.

Леглото застава в желаната позиция, когато бутона бъде отпуснат.

Не премествайте позициите неколkokратно. Ако леглото бъде претоварено, моторите спират. Изчакайте малко, след което опитайте отново.

Около леглото трябва да бъде предвидено известно празно пространство.

В случай на късо съединение горната и долната част могат да бъдат спуснати ръчно. За указание вижте фигура 4. За да задвижите отново двигателния механизъм след ръчно отпускане, вижте фигура 5.

Инструкции за безопасност

Не сядайте и не стойте върху горния или долния край на леглото, освен ако то не е в хоризонтално положение, вижте фигура 6. Вдигането/свалянето на позицията на леглото носи известен риск от прищипване. За да сведете този риск до минимум, спазвайте следните предпазни мерки: Разстоянието между леглото и заобикалящите го монтирани елементи (като нощно шкафче, перваз на прозорец и т.н) трябва да бъде поне 12 см, за да се избегне опасността от прищипване на ръка, и поне 50 см, за други части на тялото. За да отстраните опасността от прищипване, между леглото и заобикалящите го предмети трябва да има достатъчно пространство. При регулиране на позицията на леглото трябва да сте много внимателни да не причините нараняване на други лица или повреда на близки предмети. Осигурете постоянен лесен достъп до контакта. За да изключите от електрозахранването, извадете щепсела от контакта.

Продуктът не бива да се използва от деца или от лица с физически, сензорни или умствени увреждания, липса на опит или познания как да боравят с него, освен в случаите, когато те са получили инструкции и им е осигурен надзор.

Когато оставяте леглото без надзор, уверете се, че децата не могат да си играят със системата. Не преправяйте, не реконструирайте и не добавяйте елементи към леглото. Преправянето на електрическата система е строго забранено. Ако захранващият кабел бъде повреден или леглото престане да функционира, свържете се с най-близкия магазин на ИКЕА по телефона или на www.IKEA.com. Леглото трябва да се пази от влага и да не се излага продължително на слънчева светлина.

Работа с дистанционното

Функциите на леглото се активират чрез копчетата на дистанционното. Вижте фигура 7. Когато леглото е оставено без надзор, децата не бива да имат достъп до дистанционното.

UPUTE ZA LAKSEVÅG KREKET

Proizvođač: IKEA of Sweden

Zaštita: IP 20

Preporučena relativna vlaga: 30 % – 75 %

Preporučena sobna temperatura: +10 ° – +40 °C

Svaki korisnik ovog proizvoda treba pažljivo pročitati ove upute.

Opće informacije

Krevet radi na električni motor.

Krevet se podešava s pomoću daljinskog upravljača.

Dijelovi namijenjeni za glavu i noge podešavaju se zasebno.

Motor se automatski zaustavlja kad je krevet u najnižem i najvišem položaju.

Preopterećenje kreveta zaštićeno je temperaturnim osiguračem.

Upute za instalaciju

Spojite transformator i daljinski upravljač na motor. Kako biste spriječili povlačenje utikača, pričvrstite strujne kablove na vodilicu za kablove kako je prikazano na slici 3.

Uključite utikač u zidnu utičnicu.

Strujne kablove postavite tako da ih zaštitite od oštećivanja.

Strujni se kablovi trebaju moći nesmetano pomicati.

Upute za upotrebu

Krevet se mora koristiti samo kao krevet koji omogućuje neograničeno podešavanje uzglavlja/uznožja, zasebno ili zajedno.

Kako biste spustili ili podigli krevet, pritisnite gumb sa strelicom gore/dolje na daljinskom upravljaču.

Krevet ostaje u željenom položaju kad pustite gumb.

Ne podižite i ne spuštajte krevet uzastopce.

Ako je krevet preopterećen, motor prestaje raditi. Pričekajte određeno vrijeme i pokušajte ponovno.

Oko kreveta ostavite prostora.

Ako nestane struje, dio za glavu i noge može se spustiti ručno. Upute potražite na slici 4.

Ponovno korištenje motora nakon ručnog spuštanja prikazano je na slici 5.

Sigurnosne upute

Ne sjedite i ne stojte na dijelu za glavu ili noge osim ako se krevet ne nalazi u vodoravnom položaju. Vidi sliku 6.

Podizanje ili spuštanje kreveta nosi rizik od uklještenja. Kako biste smanjili takav rizik, poduzmite sljedeće mjere:

Razmak između kreveta i obližnjih predmeta (noćni ormarić, prozorska daska itd.) mora iznositi minimalno 12 cm kako biste spriječili uklještenje ruke, te minimalno 50 cm kako biste spriječili uklještenje ostalih dijelova tijela.

Kako biste uklonili ostale rizike od uklještenja, mora postojati odgovarajući razmak između kreveta i ostalih obližnjih predmeta.

Kako biste uklonili ostale rizike od uklještenja, mora postojati odgovarajući razmak između kreveta i ostalih obližnjih predmeta.

Kad podižete ili spuštate krevet, morate dobro paziti da ne biste ozlijedili druge osobe ili oštetili obližnje predmete.

Zidna se utičnica mora nalaziti na lako dostupnom mjestu.

Za isključenje struje izvucite utikač iz zidne utičnice.

Ovaj proizvod ne smiju koristiti djeca ili osobe s ograničenim fizičkim, osjetilnim ili mentalnim sposobnostima, ili bez iskustva i znanja, osim ako ih ne nadzire ili poučava stručna osoba.

Kad niste u blizini kreveta, pripazite da se djeca ne igraju s opremom.

Ne mijenjajte, ne stavljajte dodatke i ne rekonstruirajte krevet.

Neovlaštene izmjene na električnom sustavu strogo su zabranjene.

Ako je strujni kabel oštećen ili krevet ne radi, kontaktirajte obližnju IKEA robnu kuću putem telefona ili na www.IKEA.com.

Krevet je potrebno zaštititi od vlage te se ne smije predugo izlagati suncu.

Rukovanje daljinskim upravljačem

Funkcije kreveta aktiviraju se pritiskom gumba na daljinskom upravljaču. Vidi sliku 7.

Kad niste u blizini kreveta, držite daljinski upravljač izvan dohvata djece.

ΟΔΗΓΙΕΣ ΣΧΕΤΙΚΑ ΜΕ ΤΟ ΚΡΕΒΑΤΙ LAKSEVÅG

Κατασκευαστής: IKEA of Sweden
Κλάση προστασίας: IP 20
Συνιστώμενη σχετική υγρασία: 30% - 75%
Συνιστώμενη θερμοκρασία περιβάλλοντος:
+10° - +40°C

Ο κάθε χρήστης αυτού του προϊόντος, θα πρέπει να διαβάσει προσεκτικά αυτές τις οδηγίες.

Γενικές πληροφορίες

Το κρεβάτι λειτουργεί με ηλεκτρικά μοτέρ. Το κρεβάτι ρυθμίζεται χρησιμοποιώντας το τηλεχειριστήριο.

Τα τμήματα της κεφαλής και των ποδιών ρυθμίζονται χωριστά.

Τα μοτέρ σταματούν αυτόματα στη θέση του τέλους της διαδρομής προς τα επάνω ή προς τα κάτω.

Σε περίπτωση υπερφόρτωσης, το κρεβάτι προστατεύεται από μια θερμική ασφάλεια.

Οδηγίες εγκατάστασης

Συνδέστε τον μετασχηματιστή και το τηλεχειριστήριο στα μοτέρ. Για την αποφυγή υπερφόρτωσης του φις, τα ηλεκτρικά καλώδια θα πρέπει να τοποθετούνται στον οδηγό καλωδίων όπως αυτό φαίνεται στην εικόνα 3. Τοποθετήστε το φις σε μια πρίζα τοίχου. Τοποθετήστε τα καλώδια κατά τέτοιο τρόπο, ώστε να είναι προστατευμένα από πιθανή φθορά.

Τα ηλεκτρικά καλώδια θα πρέπει να μπορούν να κινούνται ελεύθερα.

Οδηγίες χρήσης

Το κρεβάτι θα πρέπει να χρησιμοποιείται μόνο ως ένα κρεβάτι που να επιτρέπει την αperiόριστη ρύθμιση, τόσο του τμήματος της κεφαλής, όσο και του τμήματος των ποδιών, χωριστά ή μαζί.

Για να ρυθμίσετε την θέση του κρεβατιού επάνω/κάτω, πιέστε το μπουτόν με το τόξο επάνω/κάτω στο τηλεχειριστήριο.

Το κρεβάτι παραμένει στην επιθυμητή θέση, όταν δεν πιέζετε πλέον το μπουτόν.

Μην ρυθμίζετε το κρεβάτι προς τα επάνω και προς τα κάτω συνεχώς.

Εάν το κρεβάτι υπερφορτωθεί, τα μοτέρ θα σταματήσουν. Περιμένετε λίγο και δοκιμάστε πάλι.

Το κρεβάτι θα πρέπει να τοποθετείται σε μέρος που να έχει χώρο γύρω του.

Στην περίπτωση διακοπής του ρεύματος, τόσο το τμήμα της κεφαλής, όσο και το τμήμα των ποδιών, μπορούν να κατεβούν χειρωνακτικά. Για οδηγίες, βλέπε εικόνα 4. Για να επανέλθετε στην κανονική χρήση μετά το χειρωνακτικό κατέβασμα, βλέπε εικόνα 5.

Οδηγίες ασφάλειας

Μην κάθεστε ή στέκεστε όρθιος επάνω, τόσο στο τμήμα της κεφαλής, όσο και στο τμήμα των ποδιών, εκτός εάν το κρεβάτι είναι σε οριζόντια θέση, βλέπε εικόνα 6.

Με την ρύθμιση του κρεβατιού προς τα επάνω ή προς τα κάτω, μπορεί να προκληθεί κάποιο ατύχημα λόγω πιθανής συμπίεσης. Για την ελαχιστοποίηση αυτού του ρίσκου, ακολουθήστε τις εξής προφυλάξεις:

Η απόσταση μεταξύ του κρεβατιού και των σταθερών αντικειμένων που βρίσκονται στο περίγυρο (κομοδίνο, περβάζι παραθύρου κλπ.), θα πρέπει, για την πρόληψη του ρίσκου συμπίεσης ενός μπράτσου, να είναι τουλάχιστον 12 cm και για την πρόληψη της πιθανότητας συμπίεσης κάποιου άλλου μέρους του σώματος, τουλάχιστον 50 cm. Για την εξάλειψη άλλων ρίσκων ατυχήματος από συμπίεση, θα πρέπει να υπάρχει μια αρκετή απόσταση από τα αντικείμενα που υπάρχουν γύρω.

Κατά τη ρύθμιση προς τα επάνω ή προς τα κάτω, ο χρήστης θα πρέπει να προσέχει πολύ, ώστε να προλαμβάνεται ο τραυματισμός άλλων ατόμων και η φθορά των γύρω αντικειμένων. Βεβαιωθείτε ότι η πρίζα τοίχου είναι εύκολα προσβάσιμη.

Για να διακόψετε το ρεύμα, τραβήξτε το φις από την πρίζα του τοίχου.

Η συσκευή δεν θα πρέπει να χρησιμοποιείται από παιδιά ή από άτομα με μειωμένες φυσικές, διανοητικές ή αισθητήριες ικανότητες ή από άτομα χωρίς εμπειρία και γνώση, εκτός εάν παρακολουθούνται ή τους έχουν δοθεί οδηγίες.

Όταν δεν έχετε οπτική επαφή με το κρεβάτι, βεβαιωθείτε ότι δεν υπάρχουν παιδιά που να παίζουν με τον εξοπλισμό.

Το κρεβάτι δεν θα πρέπει να αλλάζεται, να προστίθενται άλλα πράγματα ή να ανακατασκευάζεται. Κάθε είδους επέμβαση στο ηλεκτρικό σύστημα απαγορεύεται αυστηρά. Εάν το καλώδιο σύνδεσης με το ρεύμα έχει φθαρεί ή το κρεβάτι σταματήσει να λειτουργεί, επικοινωνήστε με το πλησιέστερο κατάστημα IKEA μέσω τηλεφώνου ή μέσω της ιστοσελίδας www.IKEA.com.

Το κρεβάτι θα πρέπει να προστατεύεται από την υγρασία και δεν θα πρέπει να παραμένει εκτεθειμένο στο φως του ήλιου για μεγάλα χρονικά διαστήματα.

Χειρισμός του τηλεχειριστηρίου
Οι λειτουργίες του κρεβατιού ενεργοποιούνται, πιέζοντας τα μπουτόν του τηλεχειριστηρίου.
Βλέπε εικόνα 7.
Όταν το κρεβάτι δεν παρακολουθείται, το τηλεχειριστήριο θα πρέπει να φυλάσσεται μακριά από τα παιδιά.

ИНСТРУКЦИИ ПО ИСПОЛЬЗОВАНИЮ КРОВАТИ ЛАКСЕВОГ

Производитель: IKEA of Sweden

Класс защиты: IP 20

Рекомендуемый уровень влажности: 30 – 75 %

Рекомендуемая температура воздуха: +10 – +40 °C

Пользователю данного изделия необходимо внимательно ознакомиться с этими инструкциями.

Общая информация

Кровать оснащена электроприводом.

Положение кровати регулируется с помощью пульта дистанционного управления.

Изголовье и изножье регулируются по отдельности.

Электропривод автоматически останавливается в крайнем верхнем/нижнем положении.

Устройство защищено от перегрузки с помощью термopредохранителя.

Инструкции по установке

Подсоедините трансформатор и пульт дистанционного управления к электроприводу.

Чтобы ослабить натяжение кабеля у вилки, провода следует зафиксировать в направляющие, как показано на рис. 3.

Вставьте вилку в настенную розетку.

Разместите провода таким образом, чтобы предотвратить их повреждение.

Провода должны свободно двигаться.

Инструкции по использованию

Кровать должна быть использована по ее прямому назначению. Положение изголовья/изножья можно изменять неограниченное количество раз как вместе, так и по отдельности.

Чтобы поднять/опустить регулируемую секцию, нажмите кнопку со стрелками вверх/вниз на пульте дистанционного управления.

Кровать останется в нужном положении, когда вы отпустите кнопку.

Не меняйте положение кровати (вверх/вниз) слишком часто.

Если кровать перегружена, мотор остановится. Подождите немного и попробуйте еще раз.

Располагайте кровать таким образом, чтобы вокруг нее оставалось свободное пространство. В случае отключения электроэнергии изголовье и изножье можно опустить вручную. См. рис. 4.

4. Чтобы снова включить электропривод после ручной регулировки, см. рис. 5.

Инструкция по технике безопасности

Не садитесь и не вставайте на изголовье и изножье, если они не установлены в горизонтальное положение. См. рис. 6. Регулировка кровати (вверх/вниз) сопряжена с риском получения травмы. Во избежание этого примите во внимание следующее:

Расстояние между кроватью и ближайшими предметами (прикроватным столиком, подоконником и т. п.) должно быть минимум 12 см (4 3/4") – чтобы не прищемить руку, и минимум 50 см (19 3/4") – чтобы не прищемить другие части тела.

В целом, для предотвращения получения травм необходимо предусмотреть достаточное расстояние до расположенных рядом предметов.

При изменении высоты изголовья и изножья, будьте осторожны, чтобы никого не травмировать и не повредить стоящие рядом предметы.

Убедитесь в том, что настенная розетка всегда открыта для доступа.

Чтобы отключить электропитание, выньте вилку из розетки.

Оборудование не должно использоваться детьми или людьми с ограниченными физическими и умственными возможностями или недостатком опыта и знаний без соответствующего присмотра или инструктирования.

Если кровать находится вне поля зрения, проследите за тем, чтобы дети не могли играть с оборудованием.

В конструкцию кровати нельзя вносить какие-либо изменения или дополнения. Любое вмешательство в электрическую систему строго запрещено.

Если шнур питания поврежден или кровать перестала функционировать, обратитесь в ближайший магазин IKEA по телефону или зайдите на сайт www.IKEA.ru. Кровать должна быть защищена от влажности и длительного воздействия солнечных лучей.

Как обращаться с пультом

Любое регулирование кровати осуществляется с помощью кнопок пульта дистанционного управления. См. рис. 7. Если кровать находится вне поля зрения, пульт должен находиться в недоступном для детей месте.

ІНСТРУКЦІЇ З ВИКОРИСТАННЯ LAKSEVÅG

СУЛТАН ЛАКСЕВОГ ЛІЖКА

Виробник: IKEA of Sweden

Клас захисту: IP 20

Рекомендований рівень вологості: 30% - 75%

Рекомендована температура повітря: +10° - +40°C

Кожен користувач цього виробу повинен уважно прочитати інструкції.

Загальна інформація

Ліжко обладнане електроприводом.

Ліжко регулюється за допомогою дистанційного пульта керування.

Узголів'я та секція для ніг регулюються окремо.

Електропривід зупиняється автоматично у верхній/нижній позиції.

Механізм захищено від перенавантаження за допомогою термозапобіжника.

Інструкції із встановлення

Підключіть трансформатор та пульт

дистанційного керування до електроприводу.

Щоб зменшити натяг кабелю біля вилки, кабелі необхідно зафіксувати в направляючих, як зображено на малюнку 3.

Вставте вилку у настінну розетку.

Розмістіть електричні кабелі так, щоб захистити їх від пошкоджень.

Електричні кабелі повинні вільно рухатись.

Інструкції з використання

Ліжко необхідно використовувати тільки за призначенням. Положення узголів'я та секції

для ніг можна змінювати необмежену кількість разів окремо або разом. Щоб підняти або

опустити ліжко, натисніть кнопку зі стрілкою вгору/вниз на пульті дистанційного керування.

Ліжко буде залишатися у потрібному положенні після того, як відпустити кнопку.

Не змінюйте положення ліжка (вгору/вниз) занадто часто.

Якщо ліжко перевантажене, електропривід вимкнеться. Почекайте деякий час та спробуйте знову.

Залишайте вільний простір навколо ліжка.

У разі вимкнення електроживлення, узголів'я та секцію для ніг можливо опустити вручну.

Див. малюнок 4. Для повторного запуску електроприводу після ручного регулювання

див. малюнок 5.

Інструкції з техніки безпеки

Сідати або ставати ногами на узголів'я або секцію для ніг можна лише, коли

ліжко знаходиться у горизонтальному положенні, див. малюнок 6.

Регулювання ліжка вгору або вниз пов'язане із ризиком травмування.

Для зниження ризику потрібно вжити наступних запобіжних заходів:

Відстань між ліжком та іншими

закріпленими предметами (столік, підвіконня і т.п.) повинна бути мінімум 12

см, щоб не защемити руку та мінімум 50 см, щоб не травмувати інші частини тіла.

Для уникнення інших травм повинна бути достатня відстань до інших предметів.

Виконуючи регулювання ліжка вгору або вниз, користувач повинен бути уважним, щоб не травмувати інших та не пошкодити предмети навколо.

Перевірте, щоб до розетки на стіні завжди був вільний доступ.

Щоб вимкнути електроживлення витягніть шнур із розетки.

Обладнання заборонено використовувати

дітям або особам з обмеженими

фізичними, сенсорними або розумовими можливостями, крім випадків, коли вони

під наглядом або отримали відповідні інструкції. Коли залишаєте ліжко

поза увагою, перевірте, щоб діти не гралися з обладнанням. До конструкцію

ліжка не можна вносити зміни або доповнення. Суворо заборонено будь-

яке втручання в електросистему. Якщо кабелі електроживлення пошкоджене

або ліжко не працює, зателефонуйте до найближчого магазину IKEA або зайдіть

на сайт www.IKEA.com. Ліжко необхідно захищати від вологи та довготривалого

впливу прямого сонячного проміння.

Як користуватися пультом

Функції ліжка можна активувати за

допомогою кнопки на пульті дистанційного керування. Див. малюнок 7.

Якщо ліжко знаходиться поза увагою, тримайте пульт дистанційного керування

подалі від дітей.

UPUTSTVA ZA KREKET LAKSEVÅG

Proizvođač: IKEA of Sweden

Klasa zaštite: IP 20

Preporučeni nivo relativne vlažnosti: 30% - 75%.

Preporučena temperatura: +10° do +40°C.

Korisnik ovog proizvoda treba pažljivo da pročita uputstva.

Opšti podaci:

Krevet radi pomoću elektromotora.

Krevet prilagođavate daljinskim upravljačem.

Uzglavlje i prinožje se odvojeno podešavaju.

Motor se automatski zaustavlja kada je krevet u najnižem i najvišem položaju.

Temperaturni osigurač štiti krevet od preopterećenja.

Uputstva za instaliranje:

Spojite transformator i daljinski upravljač na motor. Radi manjeg opterećenja utičnica, kablove spojite na vodiču za kablove kao što je prikazano na crtežu: 3.

Utaknite u zidnu utičnicu.

Postavite kablove tako da se ne mogu oštetiti.

Kablove postavite tako da ih možete slobodno pomerati.

Uputstva za korišćenje:

Koristite samo kao krevet uz neograničene mogućnosti prilagođavanja uzglavlja i prinožja odvojeno ili zajedno.

Za podizanje i spuštanje kreveta, pritisnite dugme na daljinskom označeno strelicom gore/dole.

Krevet ostaje u željenoj poziciji i kada pustite dugme.

Nemojte stalno podizati i spuštati krevet.

Ako je krevet preopterećen, motor se zaustavlja. Sačekajte malo i pokušajte ponovo.

Krevet postavite tako da oko njega ima slobodnog prostora.

Ukoliko nema struje i uzglavlje i prinožje možete spustiti ručno – pogledajte uputstvo crtež: 4. Da bi ponovo aktivirali mehanizam nakon ručnog nameštanja, pogledajte crtež: 5.

Uputstva o sigurnosti i bezbednosti:

Nemojte stajati ili sedeti na uzglavlju ukoliko nije u horizontalnom položaju, pogledajte crtež: 6.

Prilagođavanjem kreveta gore-dole može doći do priklještenja. Da bi umanjili mogućnost od priklještenja postupite na sledeći način:

Da bi izbegli mogućnost da priklješтите ruku, razdaljina između kreveta i ostalih predmeta (noćnog stočića, simsa, itd.) treba da bude najmanje 12cm (4 ¾"), a da ne bi priklještili ostale delove tela - najmanje 50cm (19 ¾").

Da predupredite sve ostale mogućnosti priklještenja, postavite krevet na odogvarajuću udaljenost od okolnih predmeta. Prilikom podizanja i spuštanja kreveta obratite pažnju da ne povredite osobe u okolni ili oštetite predmete.

Obratite pažnju da zidna utičnica bude dostupna.

Da bi prekinuli strujno kolo, izvucite iz zidne utičnice.

Uređaj ne treba da koriste osobe s umanjenom psihofizičkom sposobnošću, deca ili neiskusne i neupućene osobe ukoliko nema nadzora.

Vodite računa da se deca ne igraju opremom kada vi niste prisutni.

Nesmete vršiti izmene, rekonstrukcije ili dodavati delove krevetu.

Zabranjeno je zagrevanje kreveta elektro-aparatima.

U slučaju da je kabal za napajanje oštećen ili neispravan, obratite se telefonom najbližoj prodavnici IKEA ili posredstvom www.IKEA.com.

Krevet zaštitite od vlage i dužeg izlaganja suncu.

Rukovanje daljinskim upravljačem:

Funkcije kreveta aktivirate pritiskom dugmeta na daljinskom upravljaču. Pogledajte crtež: 7. Držite daljinski upravljač van domašaja dece kada niste prisutni.

NAVODILA ZA POSTELJO LAKSEVÅG

Proizvajalec: IKEA of Sweden

Varnostni razred: IP 20

Priporočena relativna vlažnost: 30 %–75 %

Priporočena temperatura prostora: 10–40 °C

Vsak uporabnik tega izdelka naj pozorno prebere ta navodila.

Splošne informacije

Postelja deluje na elektromotorje.

Posteljo nastavljate z daljinskim upravljalnikom.

Vzglavje in vznožje se nastavljata ločeno.

Ko je postelja v najvišjem/najnižjem položaju, se motorji samodejno ustavijo.

Postelja je pred preobremenitvijo zaščiten s temperaturno varovalko.

Navodila za namestitve

Pretvornik in daljinski upravljalnik priključite na elektromotorje. Da se priključek ne bi poškodoval, speljite kable po vodilu za kable, kot prikazuje slika 3.

Vtič vključite v stensko vtičnico.

Napajalne kable speljite tako, da bodo zaščiteni pred poškodbami.

Kable namestite tako, da jih boste lahko prosto premikali.

Navodila za uporabo

Postelja naj služi le kot postelja, ki omogoča ločeno ali hkratno prilagajanje vzglavja in vznožja.

Če želite dvigniti/spustiti del postelje, na daljinskem upravljalniku pritisnite puščico navzgor/navzdol.

Ko spustite gumb, se bo postelja ustavila na zeleni višini.

Postelje ne dvigajte in spuščajte večkrat zaporedoma.

Če je postelja preobremenjena, se elektromotorji ustavijo. Malo počakajte, potem pa poskusite znova.

Okoli postelje naj bo vedno dovolj prostora.

Če zmanjka elektrike, lahko tako vzglavni kot vznožni del spustite ročno. Postopek je prikazan na sliki 4. Postopek ponovnega zagona motorja po ročnem premikanju postelje je prikazan na sliki 5.

Varnostna navodila

Ne sedite ali stojte na vznožju ali vzglavju, dokler postelja ni v vodoravnem položaju, glej sliko 6.

Pri dviganju in spuščanju dela postelje obstaja nevarnost ukleščenja. Da bi to preprečili, vedno upoštevajte naslednja varnostna priporočila:

Da preprečite ukleščenje rok, naj bo razdalja med posteljo in predmeti okoli nje (npr. nočno mizico, okensko polico) najmanj 12 cm, da preprečite ukleščenje kakega drugega dela telesa pa najmanj 50 cm.

Da preprečite možnost ukleščenja, naj bo postelja na primerni oddaljenosti od drugih predmetov.

Med spuščanjem in dviganjem postelje pazite, da ne poškodujete drugih oseb ali bližnjih predmetov.

Stenska vtičnica naj bo vedno na dosegu roke. Električni tok lahko prekinete tako, da vtič potegnete iz vtičnice.

Te naprave ne smejo uporabljati otroci ali osebe z omejenimi fizičnimi, senzoričnimi ali mentalnimi sposobnostmi ali osebe brez izkušenj in poznavanja delovanja naprave, razen če so o tem poučene ali z napravo rokujejo pod nadzorom.

Kadar puščate posteljo brez nadzora, poskrbite, da se otroci ne bodo igrali z opremo.

V posteljo ne smete posegati, ji česa dodajati ali jo spreminjati.

Kakršnokoli poseganje v električno napeljavo je strogo prepovedano.

Če je napajalni kabel poškodovan ali če postelja ne deluje, pokličite najbližjo trgovino IKEA ali obiščite www.IKEA.com.

Postelja naj bo zaščiten pred vlago in dolgotrajno izpostavljenostjo direktnemu soncu.

Upravljanje z daljinskim upravljalnikom
Nastavitve upravljate s pritiskom na gumba daljinskega upravljalnika. Glej sliko 7.

Kadar puščate posteljo brez nadzora, naj bo daljinski upravljalnik vedno izven dosega otrok.

LAKSEVÅG YATAK HAKKINDA BİLGİLENDİRME DÖKÜMANLARI

Üretici firma: IKEA of Sweden

Koruma sınıfı: IP 20

Önerilen nem düzeyi: %30 - %75

Önerilen hava sıcaklığı: +10° - +40°C

Ürünü kullanan her birey bu yönlendirmeleri dikkatle okumalıdır.

Genel bilgiler

Yatak elektrikli bir motor ile çalışmaktadır.

Yatak, uzaktan kumanda ile ayarlanmaktadır.

Yatağın ayakucu ve başucu ayrı ayrı ayarlanabilir.

Motor yüksek/alçak pozisyonun son noktasında otomatik olarak durur.

Yatak ısı sigortası sayesinde yüksek ısıya karşı korumalıdır.

Kurulum talimatları

Transformatörü ve uzaktan kumandayı motora bağlayınız. Kolayca uzatılabilen elektrik kabloları resim 3' de gösterildiği gibi kılavuz kabloya bağlanmalıdır.

Fişi duvar prizine takınız.

Elektrik kablolarını zarar görmeyecekleri bir şekilde yerleştiriniz.

Elektrik kabloları kolayca hareket edebilmelidir.

Kullanım bilgileri

Yatak, başucu ve ayakucu kısımlarının beraber ya da ayrı ayrı izin verdiği ayarları ölçüsünde sadece yatak olarak kullanılmalıdır.

Yatağı yukarı/aşağı pozisyonlara ayarlamak için kumanda üzerinde bulunan aşağı/yukarı oklarına basınız.

Düğme serbest bırakıldığında yatak istenilen pozisyonunda kalır.

Yatağı tekrar tekrar aşağı yukarı ayarlamayınız.

Yatak çok fazla çalıştırıldığında motor duracaktır. Bir süre bekleyip tekrar deneyiniz. Yatak, etrafında boş alan kalacak şekilde yerleştirilmelidir.

Herhangi bir elektrik kesintisine karşı başucu ve ayakucu manuel olarak (el ile) indirilebilir. Daha fazla bilgi resim 4'de gösterilmektedir. Resim 5' de manuel olarak indirilen kısım nasıl normal ayarlarına döndürüleceği gösterilmektedir.

Güvenlik bilgileri

Yatak yatay pozisyonunda olmadığı zaman yatağın başucu ya da ayakucu kısmına oturmayınız ya da üzerine çıkmayınız. Bakınız resim 6.

Yatağın aşağı ya da yukarı ayarları sıkışma gibi bazı tehlikelere yol açabilir. Bu riskleri en aza indirmek için aşağıdaki önlemleri alınız: Yatak ve yatağın etrafında bulunan (komodin, denizlik, v.s) sabit objeler arasındaki mesafe, kolunuzun sıkışması riskine karşı minimum 12 cm (4 3/4"), ve vücudun diğer bölümlerinin sıkışması riskine karşı minimum 50 cm (19 3/4") olmalıdır.

Oluşabilecek diğer sıkışma risklerini önlemek için yatak ve etrafındaki objeler ile arasında yeterli mesafe bırakılmalıdır.

Yatağı kullanan bireylerin aşağı ya da yukarı ayarları yaparken yakınlarındaki diğer kişilere ya da objelere zarar vermemek için dikkatli olmaları gerekmektedir.

Duvar prizinin ulaşımı kolay bir yerde olduğundan emin olunuz.

Elektrik bağlantısını kesmek için fişi prizden çekiniz.

Cihaz, fiziksel, duysal ya da zihinsel engelli çocuklar veya kişilerce, veya bu kişilerin güvenliğinden sorumlu kişilerce daha önceden kullanımına dair bilgi verilmiş ya da kullanımını gösterilmiş durumların dışında, kullanım konusunda bilgi ya da deneyimsiz kişilerce kullanılmamalıdır.

Çocuklar yatağın yanında gözetimsiz bırakıldıklarında yatağın aparatları ile oynamadıklarından emin olunuz.

Yatağın yapısı kesinlikle değiştirilmemeli ya da ekleme yapılmamalıdır.

Yatağın elektrik sistemini karıştırmak kesinlikle yasaktır.

Eğer elektrik kablosu zarar görürse ya da yatağın fonksiyonları durursa, en yakın IKEA mağazası ile telefon ya da www.IKEA.com. internet adresini kullanarak temasa geçiniz. Yatak neme karşı korunmalıdır ve uzun süre güneş ışığına maruz bırakılmamalıdır.

Uzaktan kumanda cihazının kullanılması

Yatağın fonksiyonları, uzaktan kumanda üzerinde bulunan düğmeler ile harekete geçirilir. Resim 7'de gösterilmiştir.

Yatak gözetimsiz kaldığında yatağın uzaktan kumandası çocukların ulaşamayacağı mesafede muhafaza edilmelidir.

LAKSEVÅG 床说明书

制造商：IKEA of Sweden

防护等级：IP 20

建议使用环境相对湿度：30% - 75%

建议使用环境温度：+10° - +40°C

使用本产品的用户应仔细阅读如下说明。

基本信息

此床通过电机进行操作。

此床使用遥控器调节。

床头和床尾部分可单独调节。

当床达到最高/最低位置时，电机会自动停止运转。

此床通过温度保险丝进行过载保护。

安装说明

将变压器和遥控器与电机相连。按照图3所示，将电线固定至电线导管，以减轻对插头的拉拽。

将插头插入墙壁插座。

将电线放在不易受损的位置。

电线应方便移动。

使用说明

床头和床尾部分都可以自由调节，既可单独调节，也可一起调节。

按动遥控器上的向上/向下箭头，即可向上/向下调节床的位置。

松开按钮，床即保持在您想要的位置。

请勿反复上下调节床的位置。

如果床的电机过载，会停止运转。请稍等一会儿再试。

请在床的周围留出空间。

在断电的情况下，床头和床尾都可以手动调低。手动调节说明请参见图4。手动调低后如需重新接入电力驱动，请参见图5。

安全说明

如果床不处于水平状态，请勿坐在或站在床头或床尾，参见图6。

上下调节床时有一定的挤压风险。请采取以下预防措施，降低挤压风险：

床与周围固定物体（床边桌、窗台等）的距离应至少为12 cm（4 3/4"）以避免挤压到手臂；要避免挤压到身体的其他部位，应至少保持50 cm（19 3/4"）的距离。

要避免其他挤压风险，床与周围物体之间应保持适当的距离。

上下调节床时，用户应特别小心避免伤害到他人或损坏周围物体。

请确保墙壁插座始终方便使用。

如需切断电源，请将插头从墙壁插座上拔下。

儿童，生理、知觉或心理能力减退者，以及缺乏相关经验和知识者不可使用本产品，除非有他人从旁监督或给予指导。

如果床不在您的视线范围内，请确保不要让儿童把玩。

不得对床进行更改、添加或改装。

严禁更改电气系统。

如果电源线受损或床出现故障，请拨打电话联系与您最近的宜家商场或登录宜家网站www.IKEA.cn。

请不要将床放置在潮湿环境中，也不要使其长时间受到阳光照射。

遥控器的使用

床的各项功能通过遥控器上的按钮进行操作，参见图7。

如果床不在您的视线范围内，请将遥控器放在儿童接触不到的地方。

LAKSEVÅG床的使用說明文件

製造商：IKEA of Sweden

保護等級：IP 20

相對溼度：30% - 75%

環境溫度：10°C - 40°C

每位產品使用者都應仔細閱讀這些說明。

一般資訊

床鋪由電動馬達操控。

可用遙控器調整床鋪位置。

床頭和床尾部分可分開調整。

如果將床鋪調整至最高/最低的位置，馬達會自動停止運轉。

床鋪內裝溫度保險絲，以免發生超載的狀況。

安裝說明

將變壓器及遙控器連接到馬達。電線需固定在導桿，以避免拉扯插頭。請看圖示3。

把插頭插入牆面插座。

電線需放置在適當的地方，以免受損。

電線應能隨意移動。

使用說明

床鋪不可做為其他用途，可以分開或同時調整床頭位置。

只需按下遙控器的上/下箭頭按鍵，即可上/下調整位置。

鬆開按鍵時，床鋪就會維持在想要的位置。

不可反覆地上下調整位置。

如果床鋪發生超載的現象，馬達會停止運轉，請等待一段時間後再重試一次。

擺放床鋪時，應在四周預留一些空間。

如果電源關掉，可以手動調低床頭及床尾的位置。操作說明請看圖示4。手動調低位置後，想重新操作裝置，請看圖示5。

安全說明

務必在床鋪維持在水平位置時，才可坐或站在床頭或床尾，請看圖示6。

往上或往下調整床鋪位置時，可能會造成夾傷的危險。為了降低這種危險的發生，請依據下列的預防措施操作：

床鋪的擺放位置與周圍的固定擺設(如床邊桌、窗臺等物品)之間的距離應超過12公分，以免造成夾傷手臂的危險。如果間距超過50公分可避免其他的夾傷危險。為排除其他夾傷的危險，床鋪與周圍擺設應保持適當的距離。

往上或往下調整位置時，要特別留意，以免造成他人受傷及損害周圍擺設。

確保牆面插座方便使用。

拔掉牆面插座上的插頭，即可切斷電源。

此裝置需由成人依照使用說明操作。

離開床鋪時，須確保孩童不會碰觸設備。

床鋪不可變換、加裝配件或重新組裝。

嚴格禁止變換電路系統。

如果電線受損或床鋪停止運作，請聯絡IKEA服務人員。

床鋪不可長期放置在潮濕及陽光直射的地方。

遙控器的使用說明：

按下遙控器的按鈕，即可使用各種功能，請看圖示7。

離開床鋪時，請將遙控器放置在孩童碰觸不到的地方。

LAKSEVÅG(숯탄 락세보그) 침대 관련 설명서

제조사: IKEA of Sweden

보호 등급: IP 20

권장 상대 습도: 30% - 75%

권장 주위 온도: +10° - +40°C

본 제품의 사용자는 아래의 설명서를 꼼꼼하게 읽어주세요.

일반 정보

본 침대는 전기 모터로 작동합니다.

본 침대는 리모컨을 사용하여 조절할 수 있습니다.

침대의 머리와 발 부분은 각기 따로 조절할 수 있습니다.

모터는 상단/하단 끝부분에서 자동으로 멈춥니다.

본 침대는 온도 퓨즈로 과부하 보호가 됩니다.

설치 설명서

어댑터와 리모컨을 모터에 연결해 주세요. 플러그와

전선의 변형 방지장치는 그림 3에 나온 것처럼

케이블 정리장치에 반드시 고정시켜야 합니다.

플러그를 벽 소켓에 꽂아 주세요.

전선이 손상되지 않도록 배선해 주세요.

전선은 자유롭게 움직일 수 있도록 배선되어야

합니다.

사용 설명서

본 침대는 반드시 머리와 발 부분을 따로, 혹은 동시에 조절할 수 있는 침대로 사용되어야 합니다.

리모컨의 위/아래 방향 화살표 버튼을 눌러 침대의 위치를 위/아래로 조절할 수 있습니다.

리모컨의 버튼을 떼면 침대가 원하는 각도로 고정됩니다.

침대의 위치를 반복적으로 위/아래로 조절하지 마세요.

침대에 과부하가 일어나면 모터가 멈추게 됩니다.

잠시 기다렸다가 다시 시도해 주세요.

침대 주변에 공간을 확보해 주세요.

정전이 일어난 경우 침대의 머리/발 부분을 수동으로 내릴 수 있습니다. 자세한 사항은 그림 4를 참조해

주세요. 침대의 머리/발 부분을 수동으로 내린 후 다시 조절하려면 그림 5를 참조해 주세요.

안전 지시사항

침대가 수평으로 조절되지 않은 경우 절대 침대의 머리나 발 부분에 앉거나 올라서지 마세요. 자세한 사항은 그림 6을 참고해 주세요.

침대를 상단이나 하단으로 조절할 경우 신체가 끼일 위험이 있습니다. 이를 방지하기 위해 다음을 주의해 주세요:

침대와 주변의 고정물(침대 헤파, 창문턱 등)의 거리는 팔이 끼이는 사고를 예방하기 위해 최소 12cm(4 3/4") 이상이 되어야 하며, 신체의 다른 부분이 끼이는 사고를 예방하려면 최소 50cm(19 3/4") 이상 유지해야 합니다.

다른 끼임 사고를 예방하려면 침대와 주변의 고정물 사이에 충분한 간격을 확보해 주세요.

침대를 상/하단으로 조절할 때 침대 주변의 사람이나 고정물에 손상이 가지 않도록 주의해 주세요.

반드시 벽 소켓에 쉽게 전원을 연결할 수 있도록 해

주세요.

전류를 차단하려면 벽 소켓에서 플러그를

뽑아주세요.

본 제품은 성인이 제품 조작을 감독하거나 올바른 사용법을 가르쳐 주지 않은 경우 어린이나 육체적, 감각적, 정신적 능력이 떨어지는 사람, 또는 제품에 대한 경험, 지식이 부족한 사람이 사용하면 안됩니다. 침대를 방지할 때에는 어린이가 장치를 가지고 놀지 못하도록 해 주세요.

본 제품에 부품을 교체, 추가하거나 개조하면 안됩니다.

전기 시스템을 조작하는 것은 엄격히 금지되어 있습니다.

전원 케이블이 손상되거나 침대가 동작하지 않을 경우 가까운 이케아 매장에 연락해 주시거나 www.IKEA.com을 방문해 주세요.

본 침대는 습기로부터 보호되어야 하며 장시간 햇빛에 노출되면 안됩니다.

리모컨 조작

침대의 기능은 리모컨의 버튼을 눌러 조작할 수 있습니다. 그림 7을 참조해 주세요.

침대를 방지할 경우 리모컨을 어린이의 손이 닿지 않는 곳에 보관해 주세요.

LAKSEVÅG/スルターン ラクセヴォーグ ベッドに関する説明書

製造者：イケア オブ スウェーデン

保護等級：IP 20

湿度（30-75%）

室温10~40°C

ご使用の前に必ずこの説明書をよくお読みください。

一般情報

このベッドは電動モーター式です。

リモコンでベッドの角度を調節できます

頭側と脚側は別々に調節することができます。

最上部/最下部まで達すると自動的に停止します。

過負荷防止用の温度ヒューズ付きです。

設置方法

変圧器とリモコンをモーターに接続してください。

電源プラグが引っ張られて抜けないように、電気ケーブルをケーブルガイドに固定してください（図3参照）

プラグをコンセントに差し込んでください。

電源ケーブルを無理に曲げたり、ねじったり、引っ張ったりしないでください。

電源ケーブルは自由に動くよう、長さに余裕を持たせてください。

使用方法

このベッドは頭側と脚側を別々または一緒に無段階調節できるベッドとしてのみご使用ください。

ベッドを上下に動かすには、リモコンの上下ボタンを押してください。

ボタンを離すとベッドはその位置で止まります。

たて続けにベッドを上下に調節しないでください。

ベッドに負荷がかかり過ぎると、モーターが止まります。しばらく待ってからもう一度操作してください。

ベッドの周りにはスペースを空けてください。

停電等により通電が途切れた場合、手動で頭側と脚側を水平な状態に戻すことができます。手順は、図4を参照してください。

手動で操作した後、再度電源を入れる場合は、図5を参照してください。

安全上の注意

ベッドが水平でない状態のときは、頭側や脚側に座ったり立ったりしないでください（図6参照）。

ベッドを上下に調節する際に体を挟むおそれがあります。危険防止のため、以下の注意を守ってください。

ベッドと周辺の固定家具や室内備品（ベッドサイドテーブルや窓枠など）との間には距離をあけてください。腕を挟まないためには最低12cm、体の他の部分を挟まないためには最低50cmの距離が必要です。

また、周囲にものが置いてある場合も、体を挟まないよう十分に距離をあけてください。

ベッドを上下に調節する際には、他の人にケガをさせたり、周辺に置いてあるものを傷つけたりしないよう十分に注意してください。

コンセントには、いつでもすぐに手が届くようにしてください。

電流を遮断するには、プラグをコンセントから抜いてください。

本製品は、お子さまおよび、身体的障害、知覚障害、精神障害をお持ちの方、使用の経験や知識がない方の使用には適していません。これらの方がご使用になる場合には、必ず、責任者や保護者が付き添い、使用方法を説明したうえで安全に留意してご使用ください。

ベッドの側を離れる際は、お子さまがベッドやその付属機器で遊ばないように注意してください。

絶対に分解や改造をしないでください。

電気系統の分解や改造は厳しく禁止されています。

電源ケーブルが損傷したり、ベッドが動かなくなった場合には、お電話またはウェブサイト www.IKEA.com にて、最寄りのイケアストアにお問い合わせください。

ベッドは、湿気を避け、直射日光が長時間当たらないようにしてください。

リモコンの操作方法

このベッドはリモコンのボタンを押すと作動します（図7参照）。

ベッドの側を離れる際は、リモコンをお子さまの手の届かない場所にしまってください。

**PETUNJUK MENGENAI TEMPAT TIDUR
LAKSEVÅG**

Produsen: IKEA dari Swedia

Kelas perlindungan: IP 20

Kelembaban relatif yang dianjurkan: 30% - 75%

Suhu ruang yang dianjurkan: +10° - +40°C

Setiap pengguna produk ini harus membaca instruksi ini dengan hati-hati

Informasi umum

Tempat tidur ini dioperasikan dengan mesin elektronik.

Tempat tidur ini disesuaikan menggunakan remote control.

Bagian kepala dan kaki dapat disesuaikan secara terpisah.

Mesin berhenti secara otomatis di posisi bagian atas/bawah.

Tempat tidur dilindungi oleh sekering suhu.

Instruksi pemasangan

Sambungkan trafo dan remote control pada mesin. Sebagai pelepas tekanan pada steker, kabel listrik harus dipasang pada panduan kabel seperti terlihat pada gambar 3.

Masukkan steker ke dalam stopkontak.

Letakkan kabel listrik sehingga terlindungi dari kerusakan.

Sebaiknya kabel listrik dapat bergerak dengan bebas.

Instruksi penggunaan

Tempat tidur hanya digunakan sebagai tempat tidur, bagian kepala dan kaki dapat disesuaikan secara terpisah atau bersamaan.

Untuk menyesuaikan posisi tempat tidur ke atas/ke bawah, tekan tombol dengan tanda panah naik/turun pada remote control.

Tempat tidur tetap berada pada posisi yang diinginkan saat tombol dilepas.

Jangan menyetel tempat tidur ke atas dan ke bawah berulang kali.

Jika mesin tempat tidur terlalu panas, mesin akan berhenti. Tunggu beberapa saat dan coba kembali.

Penempatan tempat tidur harus ada ruang kosong di sekelilingnya.

Jika listrik padam, bagian kepala dan kaki dapat diturunkan secara manual. Untuk instruksi lihat gambar 4.

Untuk memasang kembali penggerak mesin setelah diturunkan secara manual, lihat gambar 5.

Instruksi keselamatan

Jangan duduk atau berdiri di bagian kepala atau kaki kecuali tempat tidur pada posisi horizontal, lihat gambar 6.

Penyesuaian tempat tidur ke atas atau ke bawah berhubungan dengan bahaya penekanan tertentu. Untuk meminimalkan resiko ini, ikuti langkah berikut:

Jarak antara tempat tidur dan barang di sekitarnya (meja, jendela, dll.) harus, untuk mencegah resiko tangan tergecet, minimal 12 cm (4 3/4"), dan untuk mencegah resiko bagian tubuh lainnya tergecet, minimal 50 cm (19 3/4").

Untuk menghilangkan resiko tergecet, harus ada jarak yang cukup dengan benda lain di sekelilingnya.

Sembari menyetel tempat tidur ke atas atau ke bawah, pengguna harus berhati-hati agar orang lain tidak terluka dan merusak benda lain.

Pastikan stopkontak di dinding mudah diakses.

Untuk menghentikan aliran listrik, lepaskan steker dari stopkontak.

Peralatan jangan digunakan oleh anak-anak atau mereka dengan keterbatasan fisik, sensorik atau mental, atau kurang berpengalaman dan pengetahuan, kecuali telah diberi supervisi atau instruksi.

Saat meninggalkan tempat tidur, pastikan anak-anak tidak bermain dengan peralatan. Tempat tidur tidak boleh diganti, ditambah atau direkonstruksi.

Dilarang merusak sistem listrik.

Jika kabel pemasok listrik rusak atau tempat tidur berhenti berfungsi, hubungi toko IKEA terdekat melalui telepon atau www.IKEA.com. Tempat tidur harus terlindungi dari kelembaban dan tidak boleh terekspos sinar matahari untuk jangka waktu lama.

Penanganan remote control

Tempat tidur dapat berfungsi dengan menekan tombol on pada remote control.

Lihat gambar 7.

Saat tempat tidur ditinggal, remote control harus jauh dari jangkauan anak-anak.

DOKUMEN ARAHAN MENGENAI KATIL LAKSEVÅG

Pengeluar: IKEA of Sweden

Kelas perlindungan: IP 20

Kelembapan relatif yang disyorkan: 30% -75%

Suhu persekitaran yang disyorkan: +10° - +40°C

Setiap pengguna produk ini perlu membaca arahan ini dengan berhati-hati.

Maklumat umum

Katil beroperasi menggunakan motor elektrik.

Katil boleh diselaras menggunakan alat kawalan jauh.

Bahagian kepala dan kaki diselaras secara berasingan.

Motor berhenti secara automatik pada kedudukan hujung bahagian atas/bahagian bawah.

Katil yang terlebih muatan dilindungi oleh fius suhu.

Arahan pemasangan

Sambungkan pengubah dan alat kawalan jauh kepada motor. Sebagai pelega tekanan kepada plag, kabel elektrik perlu dipasang ke panduan kabel seperti yang ditunjukkan pada gambarajah 3.

Pasang plag ke soket di dinding.

Letakkan kabel elektrik agar ia terlindung daripada kerosakan.

Terdapat ruang agar kabel elektrik dapat digerakkan dengan bebas.

Arahan penggunaan

Katil hanya perlu digunakan sebagai katil yang boleh diselaras tanpa had pada bahagian kepalanya dan kakinya, secara berasingan atau bersama.

Untuk menyelaraskan kedudukan katil ke atas/ke bawah, tekan butang yang menunjukkan anak panah ke atas/ke bawah pada alat kawalan jauh.

Katil kekal pada kedudukan yang diinginkan semasa butang dilepaskan.

Jangan selaraskan katil ke atas dan ke bawah secara berulang-ulang.

Jika katil terlebih muatan, motor akan berhenti. Tunggu sebentar dan kemudian cuba lagi. Katil perlu diletakkan beserta ruang di sekelilingnya. Jika bekalan kuasa terputus kedua-dua bahagian kepala dan kaki boleh diturunkan secara manual. Untuk arahan sila gambarajah 4. Untuk menggunakan semula

selepas diturunkan secara manual, sila lihat gambarajah 5.

Arahan keselamatan

Jangan duduk atau berdiri pada bahagian kepala dan kaki kecuali katil dalam kedudukan mendatar, lihat gambarajah 6.

Menyelaraskan katil ke atas atau ke bawah adalah dikaitkan dengan bahaya tersepit.

Untuk meminimumkan risiko ini, sila ikut langkah-langkah berikut:

Jarak di antara kepala dan objek kekal di sekelilingnya adalah perlu (meja sisi katil, ambang jendela dan lain-lain) kerana

jarak semimumimum 12 sm (4 3/4") untuk mengelakkan risiko lengan tersepit dan

jarak semimumimum 50 sm (19 3/4") untuk mengelakkan risiko tersepit bahagian badan

yang lain. Untuk menghindari risiko tersepit yang lain, mestilah terdapat jarak yang

mencukupi dengan objek disekitarnya.

Semasa menyelaraskan katil ke atas atau ke bawah, pengguna perlu berhati-hati untuk

mengelakkan kecederaan kepada orang lain dan kerosakan pada barangan di sekiranya.

Pastikan soket di dinding pada kedudukan yang mudah digunakan.

Peralatan tidak boleh digunakan oleh kanak-kanak atau orang yang kurang keupayaan

daya fizikal, deria atau mental atau kurang pengalaman dan pengetahuan, kecuali

mereka mendapat seliaan atau arahan.

Semasa katil tidak digunakan, pastikan kanak-kanak tidak bermain dengan peralatan.

Katil tidak boleh diubah, ditambah atau dibina semula. Pengubahsuaian pada sistem

elektriknya langsung tidak dibenarkan.

Jika kabel bekalan elektriknya rosak atau katil tidak berfungsi, hubungi IKEA yang

berdekatan melalui telefon atau www.IKEA.com.

Katil patut dilindungi dari kelembapan dan tidak sepatutnya didehankan pada sinaran

matahari untuk jangka masa yang lama.

Mengendalikan alat kawalan jauh

Fungsi katil diaktifkan dengan menekan butang pada alat kawalan jauh. Lihat gambar

rajah 7.

Jika katil tidak digunakan, alat kawalan jauh hendaklah dijauhkan daripada kanak-kanak.

تعليمات متعلقة بسرير LAKSEVÅG

المصنع: إيكيا السويد

تصنيف الحماية: IP 20

الرطوبة النسبية الموصى بها: 30% - 75%

درجة حرارة الغرفة الموصى بها: +10 - +40 درجة مئوية

يجب على كل مستخدم لهذا المنتج قراءة هذه التعليمات بعناية.

معلومات عامة

يعمل السرير بواسطة محرك كهربائي.

يتم تعديل وضعية السرير بجهاز التحكم عن بعد.

منطقتي الرأس والقدم يتم تعديلهما بشكل منفصل.

يتوقف المحرك تلقائياً عند بلوغ الحد النهائي السفلي/

العلوي.

السرير محمي ضد التحميل الزائد بواسطة فيوزات حرارة.

تعليمات التركيب

قم بتوصيل المحول الكهربائي وجهاز التحكم عن بعد

بالمحرك. لتخفيف الجهد على القابس يجب تثبيت الأسلاك

الكهربائية في مسارها كما هو موضح في شكل 3.

قم بتوصيل القابس بمقبس كهرباء على الحائط.

ضع الأسلاك الكهربائية بطريقة تحميها من التعرض للأضرار.

يجب أن تتيح للأسلاك الكهربائية حرية الحركة.

تعليمات الاستخدام

يجب استخدام السرير كسرير فقط حيث يتيح تعديل

منطقتي الرأس والقدم، معاً أو بشكل منفصل لمرات غير

محدودة.

لتعديل وضعية السرير للأعلى/السفلي، اضغط زر السهم

up/down على جهاز التحكم.

يبقى السرير على الوضعية المطلوبة عند إيقاف الضغط

على الزر.

لا تعدل وضعية السرير للأعلى وللأسفل بصورة متكررة.

إذا كان هناك تحميل زائد على السرير، فإن المحرك

سيبتوقف. انتظر لبرهة ثم حاول مرة أخرى.

يجب وضع السرير بحيث يكون هناك فراغ من حوله.

في حالة انقطاع الكهرباء عن المكان فإن منطقتي الرأس

والقدم يمكن خفضهما يدوياً. أنظر التعليمات في الشكل 4.

ولإعادة النظام بعد عملية خفض اليدوي، أنظر الشكل 5.

تعليمات خاصة بالسلامة

لا تجلس أو تقف على منطقتي الرأس أو القدم ما لم يكن السرير مستوياً في وضعيته الأفقية، أنظر الشكل 6.

تعديل وضعية السرير للأعلى أو الأسفل مرتبط بمخاطر

معينة في التعرض للانضغاط. وتقليل هذه المخاطر، اتبع هذه الاحتياطات:

المسافة بين السرير والأجسام الثابتة المحيطة به (طاولة جانبية، حافة النافذة وغيرها) يجب، لتجنب مخاطر انضغاط

الذراع، أن تكون 12 سم (4 4/3 بوصة) على الأقل، ولتجنب مخاطر انضغاط أجزاء أخرى من الجسم، أن تكون 50 سم

(19 4/3 بوصة) على الأقل.

ولمنع أي مخاطر انضغاط أخرى، يجب توفر مسافة مناسبة تجاه الأجسام المحيطة.

أثناء تعديل وضعية السرير للأعلى أو للأسفل يجب على المستخدم أن يراقب بانتباه ليتجنب تعرض الآخرين للإصابة

أو الممتلكات المحيطة للتلوث.

تأكد من أن مقبس الحائط يسهل الوصول إليه دائماً.

لفصل التيار الكهربائي، اسحب القابس من مقبس الحائط.

الجهاز ليس للاستخدام بواسطة الأطفال أو الأشخاص المعاقون، أو المصابون بأمراض عقلية أو حسية، أو الذين

يفتقرون إلى الخبرة أو المعلومات، ما لم يتم مراقبتهم أو توجيههم.

عندما يكون السرير بعيداً عن نظرك، تأكد من أن الأطفال لن يعبتوا بأجهزته.

يجب عدم إجراء أي تغييرات، إضافة أو إعادة تشكيل للسرير.

يمنع بشكل تام العبث بالنظام الكهربائي للسرير.

إذا كان سلك الطاقة تالفاً أو توقف السرير عن العمل، اتصل بأقرب معرض إيكيا عبر الهاتف أو عبر الموقع www.ikea.com.sa

يجب حماية السرير من الرطوبة ويجب عدم تعريضه لأشعة الشمس لفترات طويلة.

التعامل مع جهاز التحكم عن بعد

يتم تنشيط وظائف السرير عند الضغط على أزرار جهاز التحكم عن بعد. أنظر شكل 7.

عندما يترك السرير دون مراقبة ينبغي إبقاء جهاز التحكم عن بعد بعيداً عن متناول الأطفال.

เอกสารแนะนำเตียงรุ่น LAKSEVÅG

ผู้ผลิต: IKEA of Sweden

ระดับการป้องกัน: IP 20

ระดับความชื้นสัมพัทธ์ที่แนะนำ: 30% - 75%

อุณหภูมิโดยรอบที่แนะนำสำหรับการใช้งาน: +10° - +40°C

ผู้ใช้ผลิตภัณฑ์ควรอ่านคำแนะนำต่อไปนี้อย่างละเอียด

ข้อมูลทั่วไป

เตียงทำงานด้วยมอเตอร์ไฟฟ้า

สามารถปรับระดับเตียงได้ด้วยรีโมทคอนโทรล

ส่วนหัวเตียงและปลายเตียงสามารถแยกปรับได้อย่างอิสระ

เมื่อปรับเตียงขึ้นหรือลงจนสุด มอเตอร์จะหยุดทำงานโดยอัตโนมัติ

ใช้ฟิวส์อุณหภูมิในการป้องกันมอเตอร์ใหม่ เนื่องจากความร้อนสูงเกิน

คำแนะนำการติดตั้ง

ต่อหม้อแปลงและรีโมทคอนโทรลเข้ากับมอเตอร์ และเพื่อ

ถนอมปลั๊กไฟ ควรเก็บสายเคเบิลให้เรียบร้อยตามภาพที่ 3

เสียบปลั๊กเข้ากับเต้ารับที่ผนัง

วางสายเคเบิลไว้ในตำแหน่งที่ปลอดภัย เพื่อป้องกันการ

ชำรุดเสียหาย

ควรวางสายเคเบิลในบริเวณที่มีพื้นที่ว่างเพียงพอ ให้

สามารถขยับสายไปมาได้สะดวก

คำแนะนำการใช้

สามารถปรับองศาได้หลายรูปแบบ โดยส่วนหัวเตียงและ

ปลายเตียงสามารถปรับพร้อมกันหรือแยกกันก็ได้

เมื่อต้องการปรับเตียงขึ้นหรือลง ให้กดปุ่มลูกศรขึ้น/ลง (up/

down) บนรีโมทคอนโทรล

ปล่อยปุ่มเมื่อเตียงอยู่ในระดับที่ต้องการ

อย่ากดปุ่มปรับเตียงขึ้นหรือลงซ้ำ

ถ้าอุณหภูมิใช้งานสูงเกินไป มอเตอร์จะหยุดทำงาน ให้รอ

สักครู่ แล้วลองปรับเตียงอีกครั้ง

ควรจัดใหม่พื้นที่ว่างรอบๆ เตียง อย่าวางของอื่นชิดเตียง

เกินไป

หากไฟฟ้าดับ คุณสามารถใช้มือปรับหัวเตียงและปลาย

เตียงลงได้เอง ให้ดูคำแนะนำในภาพที่ 4 หลังจากปรับด้วย

มือแล้ว เมื่อต้องการกลับไปใช้รีโมทคอนโทรลอีกครั้ง ให้

ปฏิบัติตามภาพที่ 5

คำแนะนำด้านความปลอดภัย

ห้ามนั่งหรือยืนบริเวณหัวเตียงหรือปลายเตียง ที่มีการปรับ

ระดับขึ้นลง (เมื่อเตียงไม่ได้อยู่ในแนวราบขนานกับพื้น) ดู

ภาพที่ 6

ขณะปรับเตียงขึ้นหรือลง พึงระวังอุบัติเหตุจากการถูกเตียง

หนีบหรือติดอยู่ระหว่างซอกเตียง เพื่อลดปัจจัยเสี่ยงที่อาจ

ก่อให้เกิดอุบัติเหตุขึ้นได้ ให้ปฏิบัติตามดังนี้

วางเตียงให้ห่างจากเฟอร์นิเจอร์หรือผนัง (เช่น โต๊ะข้างเตียง

ขอบหน้าต่าง) อย่างน้อย 12 ซม. (4 ¾") เพื่อป้องกันเตียง

หนีบแขน และควรวางให้มีระยะห่างอย่างน้อย 50 ซม. (19

¾") เพื่อป้องกันเตียงหนีบส่วนอื่นๆ ของร่างกาย

ควรวางเตียงไว้ในบริเวณที่มีพื้นที่ว่างมากเพียงพอ เพื่อ

ป้องกันอันตรายทุกรูปแบบที่อาจเกิดขึ้นได้จากการถูกหนีบ

หรือติดอยู่ในช่องระหว่างเตียงกับเฟอร์นิเจอร์อื่น

ขณะปรับเตียงขึ้นหรือลง ผู้ใช้ต้องระมัดระวังเป็นพิเศษ มิให้

เตียงชนหรือกระแทกถูกบุคคลอื่นจนอาจเป็นอันตราย หรือ

สร้างความเสียหายต่อสิ่งของรอบข้าง

เมื่อต้องการตัดกระแสไฟฟ้า ให้ดึงปลั๊กออกจากเต้ารับที่

ผนัง

ห้ามมิให้เด็กหรือผู้มีภาวะบกพร่องทางร่างกาย จิตใจ หรือ

ประสาทสัมผัส รวมถึงผู้ที่ขาดความรู้ในการใช้งาน ใช้เตียง

ไฟฟ้าปรับระดับ โดยปราศจากการควบคุมดูแลหรือคำแนะนำจากผู้ใหญ่

เมื่อไม่มีผู้ใหญ่อยู่ดูแล ห้ามปล่อยให้เด็กเล่นกลไกเตียง

เด็ดขาด

ห้ามเปลี่ยนแปลงแก้ไข เพิ่มเติมชิ้นส่วน หรือประกอบสร้าง

เตียงใหม่

ห้ามดำเนินการใดๆ เกี่ยวกับระบบไฟฟ้าโดยเด็ดขาด

หากสายเคเบิลชำรุด หรือเตียงใช้การไม่ได้ ให้ติดต่อขอคำ

แนะนำจากร้านค้า IKEA ใกล้บ้าน (สามารถติดต่อทางโทร

ศัพทหรือเวบไซต์ www.IKEA.com)

ควรป้องกันเตียงจากการสัมผัสความชื้นหรือแสงแดดเป็น

เวลานาน

การใช้รีโมทคอนโทรล

สามารถควบคุมการทำงานของเตียงได้ โดยการกดปุ่มต่างๆ

บนรีโมทคอนโทรล ดูภาพที่ 7

เมื่อไม่ใช้เตียง ต้องเก็บรีโมทคอนโทรลให้พ้นมือเด็กทุก

ครั้ง

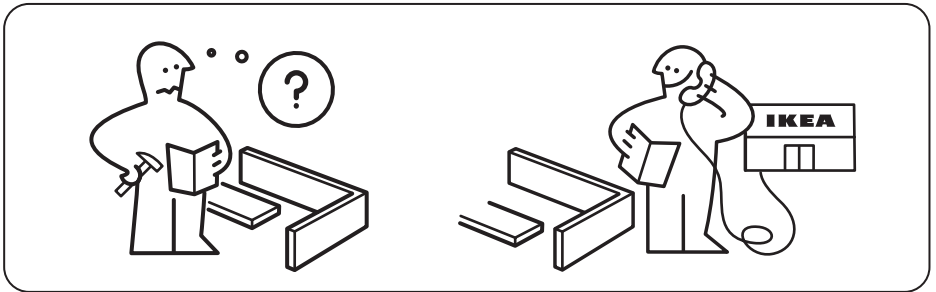
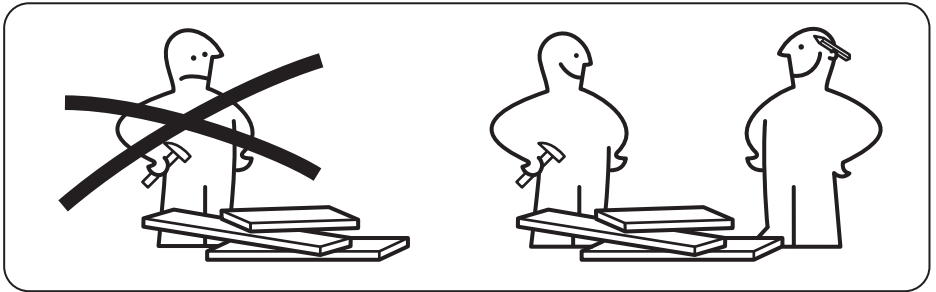
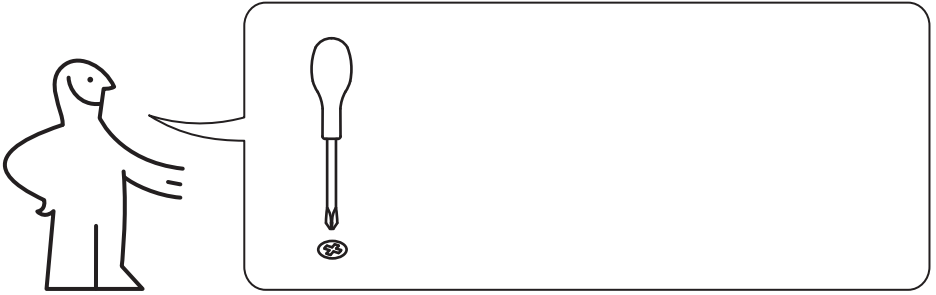

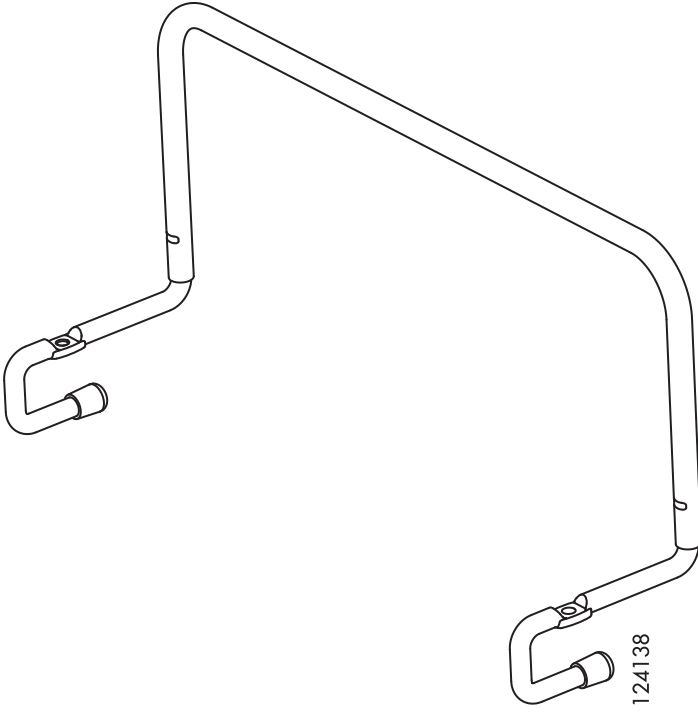

1x

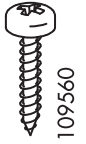

2x

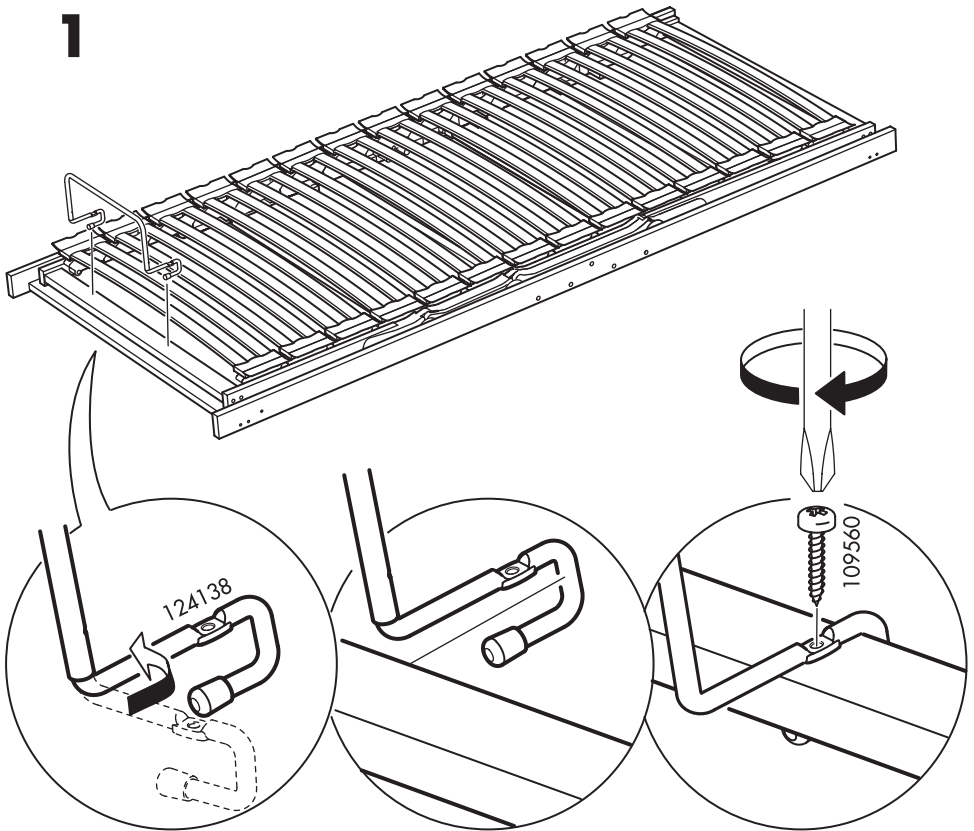
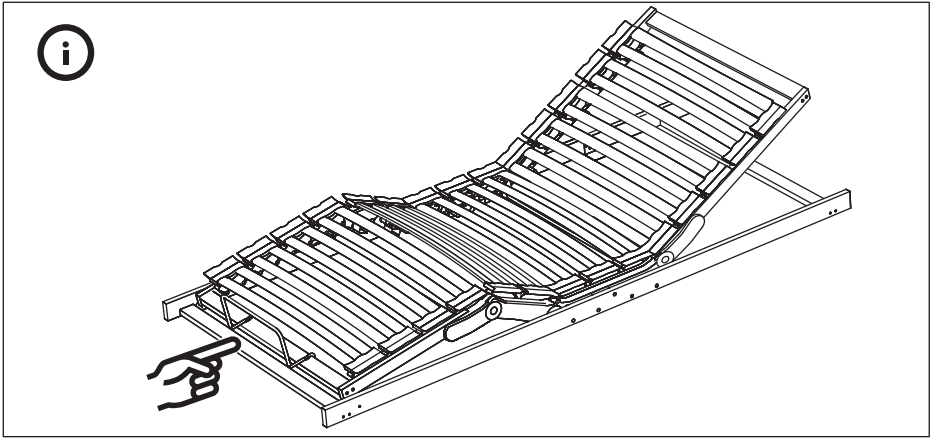

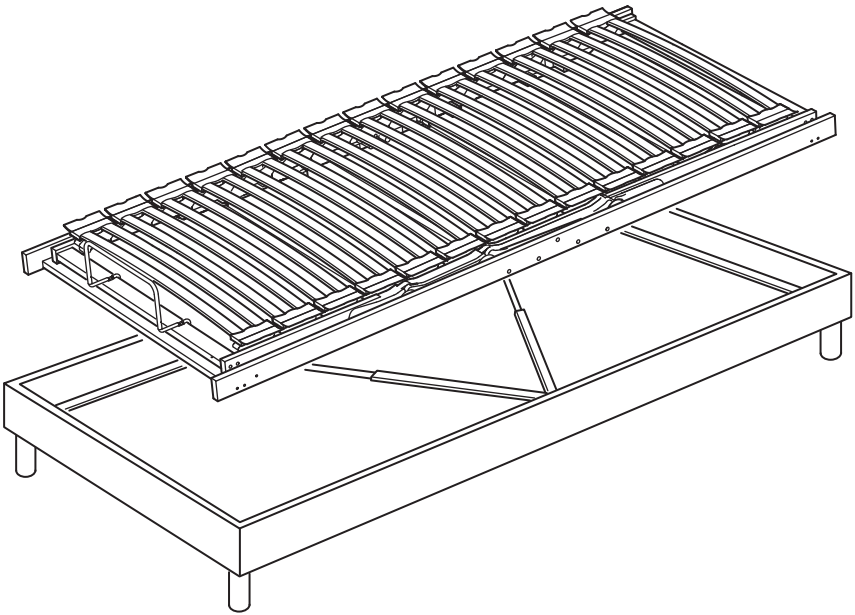
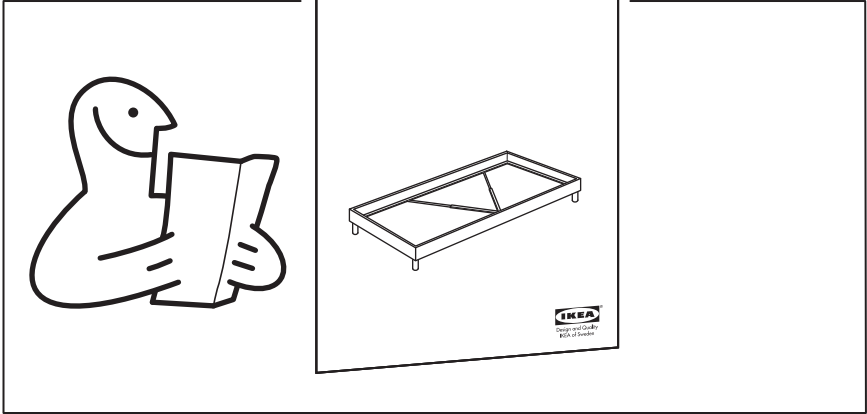

2

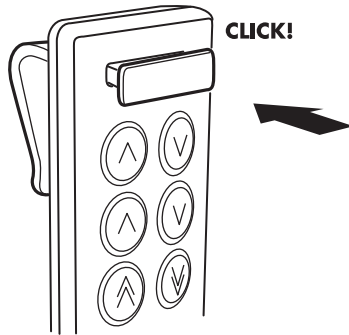
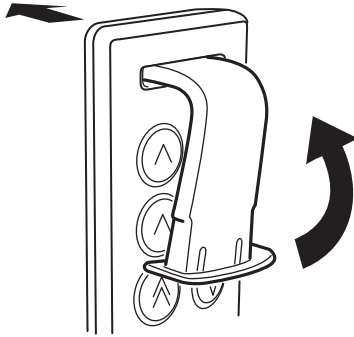
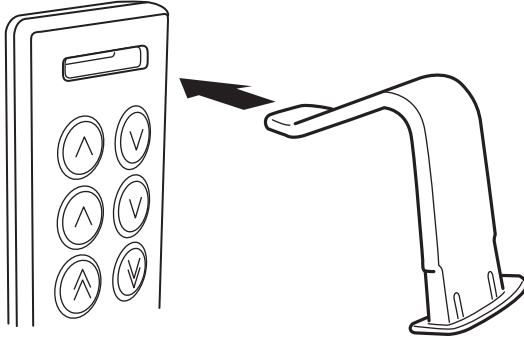

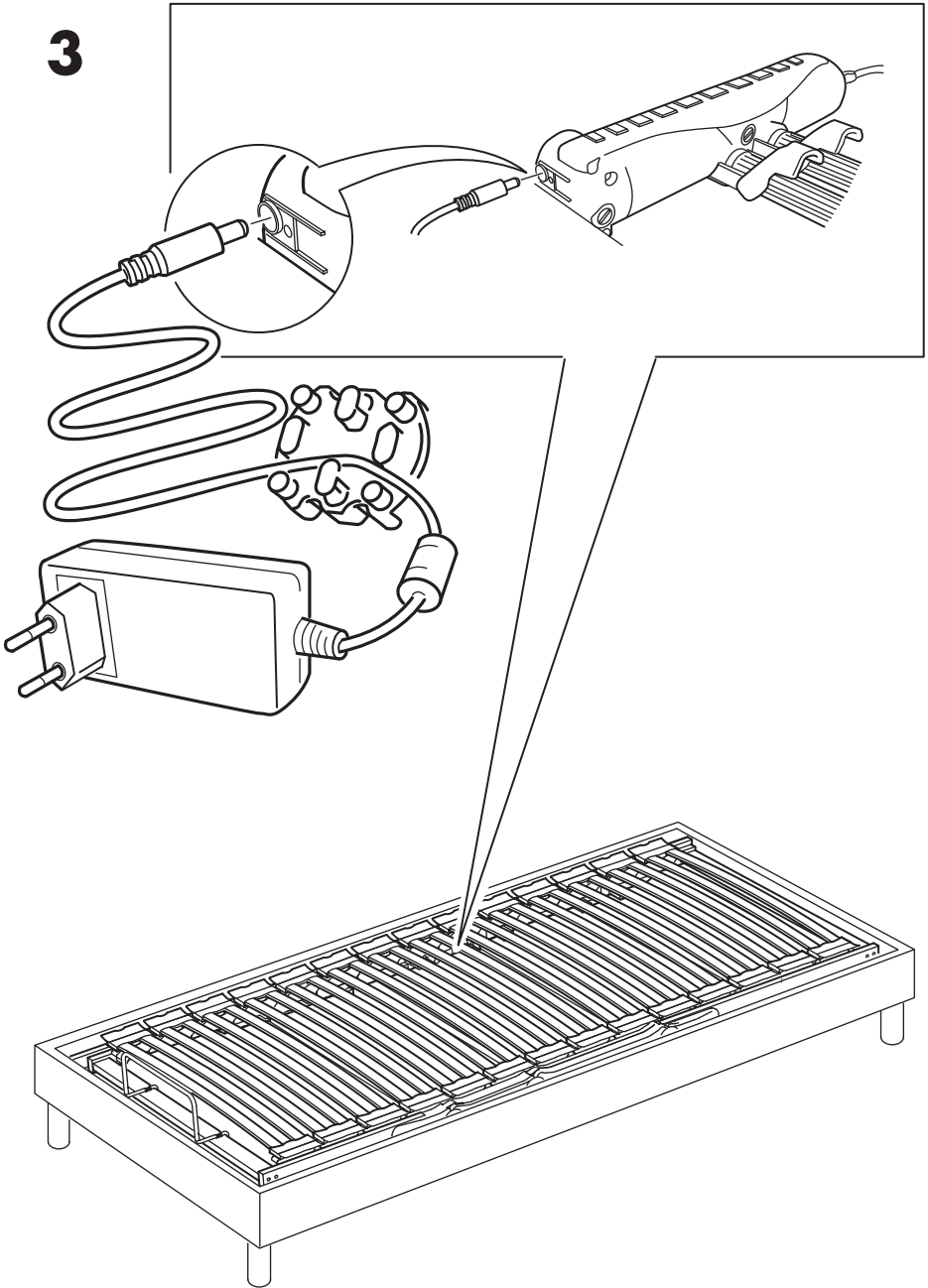
3

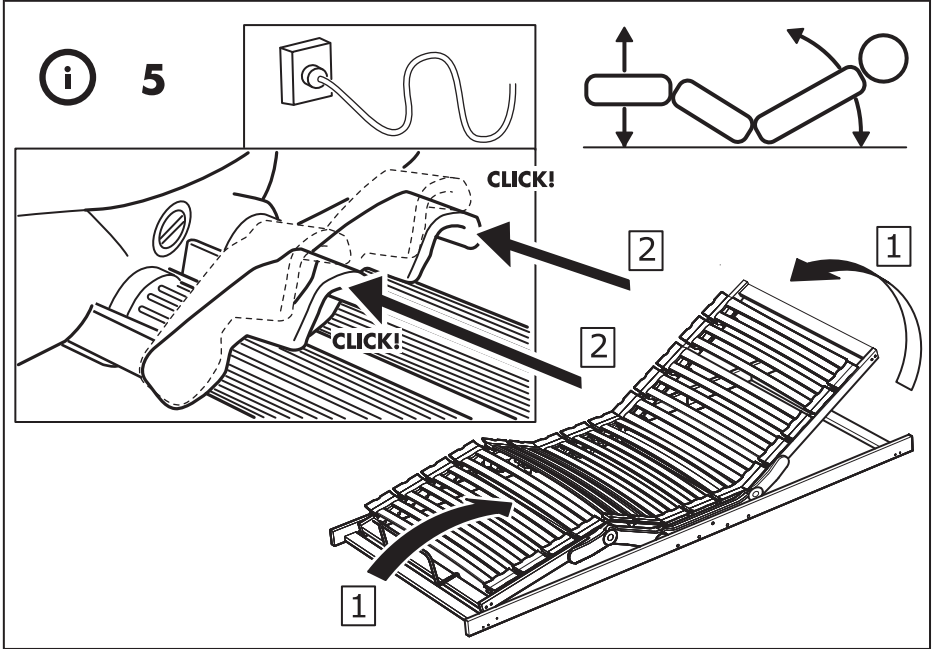
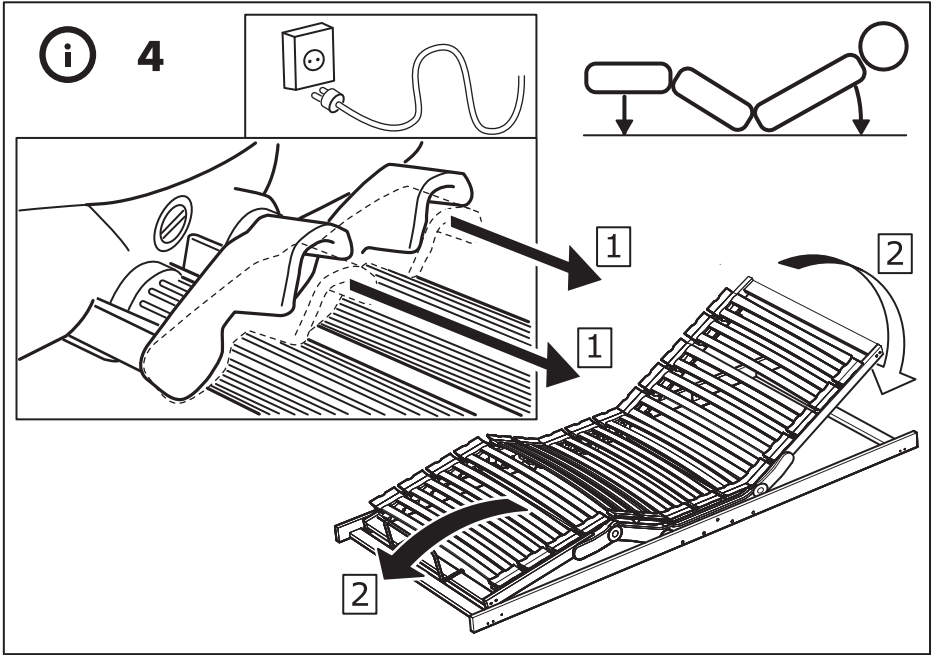



6

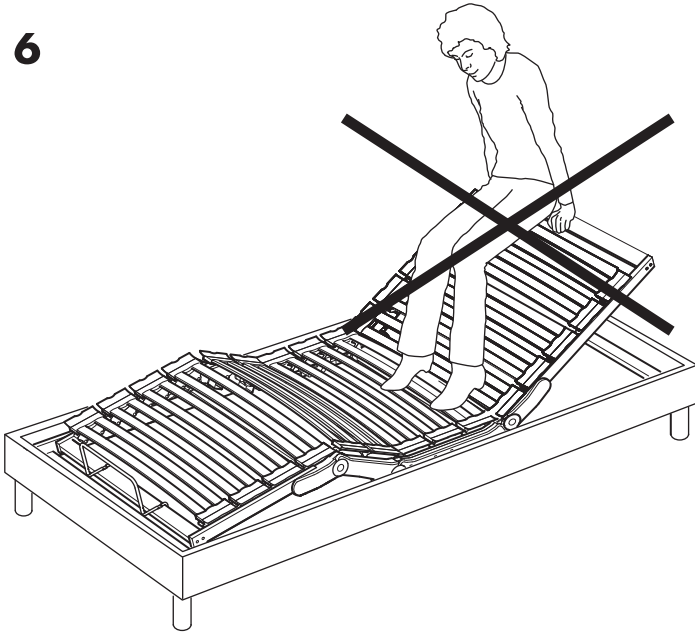

i 7