

Таблица 1 – Перечень деталей изделия

№	Наименование	Размеры	Кол.
1	Царга правая	2026x350	1
2	Царга левая	2026x350	1
3	Щит головной	1208x350	1
4	Щит ножной	1242x350	1
5	Царга (центральная)	2010x230	1
6	Средник	564x135	4
7	Опорный брусок	1900x80	2
8	Опорный брусок (центральный)	1900x80	2
9	Ламель	585x50	30
10	Щит с мягким элементом	1280x1000	1

кровати.

2. Собрать конструкцию состоящую из опорных брусков (поз.7,8) и средников (поз. 6), соединив их на конфирматы. (схема 2) При сборке обращайте внимание на то, чтобы в дальнейшем отверстия в опорных брусках совпали с отверстиями в царге центральной. Закрепить щит с мягким элементом (поз.10) к головному щиту (поз.3) соединением болт- шайба.

Вбить шканты в пластъ левой и правой царги. Установить опорные части (левую и правую) в каркас кровати, стянув их между собой через центральную царгу (поз.5) соединением болт- шайба-гайка. К царгам (поз.1,2) опорную часть крепить на шурупы 3,5×30 мм.

1.7. Растелить ортопедический настил, для этого одеть латодержатели на торцы ламели ортопедического настила (схема 3) и установить ее в отверстия опорной части кровати. Таким образом установить все элементы ортопедического настила (схема 4).

2. Эксплуатация и уход

2.1 Мебель рекомендуется эксплуатировать в помещениях с температурой воздуха не ниже +10 °С относительной влажности 65%.

2.2 При ослаблении соединений необходимо периодически затягивать эксцентрик.

2.3 Удаление пыли с поверхности следует производить мягкой тканью. Не допускать применение абразивных материалов для чистки поверхностей изделия.

2.4 Рекомендуется предохранять поверхность от воздействия открытого огня и применяемых в быту кислот, щелочей, растворителей.

Следует помнить, что сохранность и долговечность мебельных изделий зависят от эксплуатации и ухода за ними.

2.5 Гарантийный срок эксплуатации 24 месяца.

При нарушении условий эксплуатации изготовитель снимает с себя гарантийные обязательства.

Перед сборкой изделия необходимо ознакомиться с настоящей инструкцией, проверить наличие фурнитуры согласно комплектующей ведомости. Определить расположение деталей в изделии в соответствии со схемой.

Для сборки Вам понадобится шуруповерт и отвертки (в комплект не входят). Сборку производить на ровном полу, покрытом картоном или бумагой.

1. Порядок сборки

1. Сборка корпуса кровати – схема 1. Подготовить детали к сборке. Прикрутить уголки соединительные к царгам (поз.1 и поз.2) евровинтами 6,3x13 мм. В щит головной (поз.3) , а также в щит ножной (поз.4) вкрутить по два евровинта 6,3x13мм с каждой стороны в отверстия накладки (верхнее и нижнее отверстие), вкрутить стойки к эксцентрикам, а также в торцы данных деталей вбить подпятники. Соединить щит головной (поз.3) и щит ножной (поз.4) с царгой (центральной) (поз.5) с помощью эксцентриков и шкантов 8x35. Собрать корпус

Таблица 2 – Комплектовочная ведомость
 фурнитуры

Рисунок	Наименование	Кол.
	Стяжка конфирмат 7x50, шт.	16
	Эксцентриковая стяжка, компл	4
	Шкант 8x35, шт.	12
	Подпятник гвоздь, шт.	13
	Уголок соединительный 33x33x130, шт.	4
	Латодержатель Б53, шт.	60
	Евровинт 6,3x13, шт.	32
	Ключ шестигранный М =4 мм, шт	1
	Заглушка под эксцентрик, шт.	4
	Болт М8x60, шт.	4
	Болт М8x50, шт.	5
	Гайка М8, шт.	4
	Шайба М8, шт	8
	Шуруп 3,5x30, шт.	20
	Шайба М8 (усиленная)	5

Схема 1

Схема 2



Схема 4



Схема 3

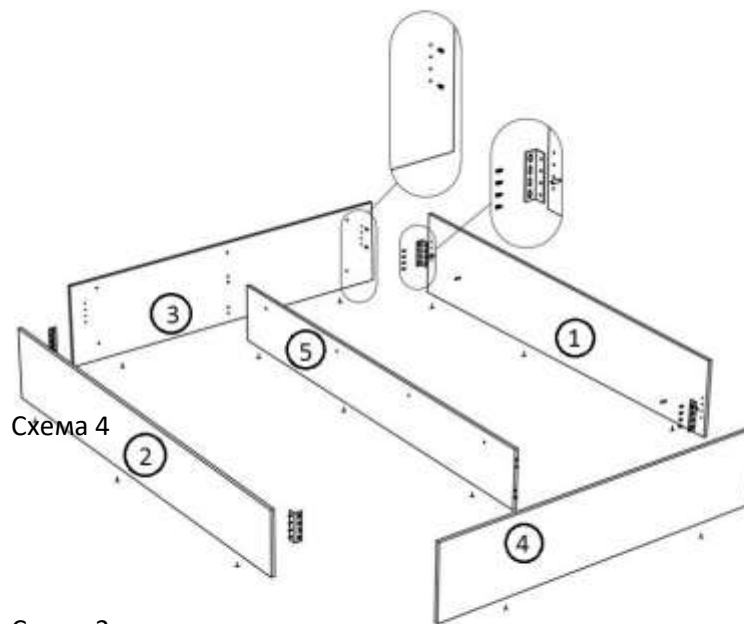

Таблица 1 – Перечень деталей изделия

№	Наименование	Размеры	Кол.
1	Царга правая	2026x350	1
2	Царга левая	2026x350	1
3	Щит головной	1408x350	1
4	Щит ножной	1442x350	1
5	Царга (центральная)	2010x230	1
6	Средник	664x135	4
7	Опорный брусок	1900x80	2
8	Опорный брусок (центральный)	1900x80	2
9	Ламель	685x50	30
10	Щит с мягким элементом	1480x1000	1

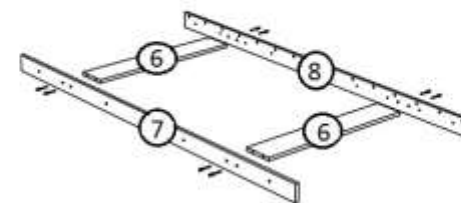
кровати.

2. Собрать конструкцию состоящую из опорных брусков (поз.7,8) и средников (поз. 6), соединив их на конфирматы. (схема 2) При сборке обращайте внимание на то, чтобы в дальнейшем отверстия в опорных брусках совпали с отверстиями в царге центральной. Закрепить щит с мягким элементом (поз.10) к головному щиту (поз.3) соединением болт- шайба.

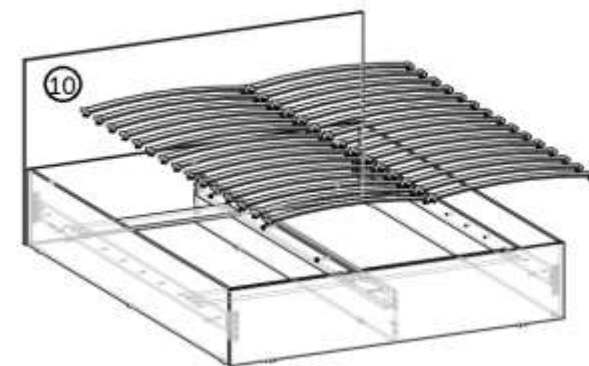
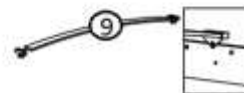
Вбить шканты в пластъ левой и правой царги. Установить опорные части (левую и правую) в каркас кровати, стянув их между собой через центральную царгу (поз.5) соединением болт- шайба-гайка. К царгам (поз.1,2) опорную часть крепить на шурупы 3,5×30 мм.

1.7. Растелить ортопедический настил, для этого одеть латодержатели на торцы ламели ортопедического настила (схема 3) и установить ее в отверстия опорной части кровати. Таким образом установить все элементы ортопедического настила (схема 4).

2. Эксплуатация и уход

2.1 Мебель рекомендуется эксплуатировать в помещениях с температурой воздуха не ниже +10 °С относительной влажности 65%.

2.2 При ослаблении соединений необходимо периодически затягивать эксцентрик.

2.3 Удаление пыли с поверхности следует производить мягкой тканью. Не допускать применение абразивных материалов для чистки поверхностей изделия.

2.4 Рекомендуется предохранять поверхность от воздействия открытого огня и применяемых в быту кислот, щелочей, растворителей.

Следует помнить, что сохранность и долговечность мебельных изделий зависят от эксплуатации и ухода за ними.

2.5 Гарантийный срок эксплуатации 24 месяца.

При нарушении условий эксплуатации изготовитель снимает с себя гарантийные обязательства.

Перед сборкой изделия необходимо ознакомиться с настоящей инструкцией, проверить наличие фурнитуры согласно комплектующей ведомости. Определить расположение деталей в изделии в соответствии со схемой.

Для сборки Вам понадобится шуруповерт и отвертки (в комплект не входят). Сборку производить на ровном полу, покрытом картоном или бумагой.

1. Порядок сборки

1. Сборка корпуса кровати – схема 1. Подготовить детали к сборке. Прикрутить уголки соединительные к царгам (поз.1 и поз.2) евровинтами 6,3x13 мм. В щит головной (поз.3) , а также в щит ножной (поз.4) вкрутить по два евровинта 6,3x13мм с каждой стороны в отверстия накладки (верхнее и нижнее отверстие), вкрутить стойки к эксцентрикам, а также в торцы данных деталей вбить подпятники. Соединить щит головной (поз.3) и щит ножной (поз.4) с царгой (центральной) (поз.5) с помощью эксцентриков и шкантов 8x35. Собрать корпус

Таблица 2 – Комплектовочная ведомость
фурнитуры

Рисунок	Наименование	Кол.
	Стяжка конфирмат 7x50, шт.	16
	Эксцентриковая стяжка, компл	4
	Шкант 8x35, шт.	12
	Подпятник гвоздь, шт.	13
	Уголок соединительный 33x33x130, шт.	4
	Латодержатель Б53, шт.	60
	Евровинт 6,3x13, шт.	32
	Ключ шестигранный М =4 мм, шт	1
	Заглушка под эксцентрик, шт.	4
	Болт М8x60, шт.	4
	Болт М8x50, шт.	5
	Гайка М8, шт.	4
	Шайба М8, шт	8
	Шуруп 3,5x30, шт.	20
	Шайба М8 (усиленная)	5

Схема 1



Схема 3



Схема 2

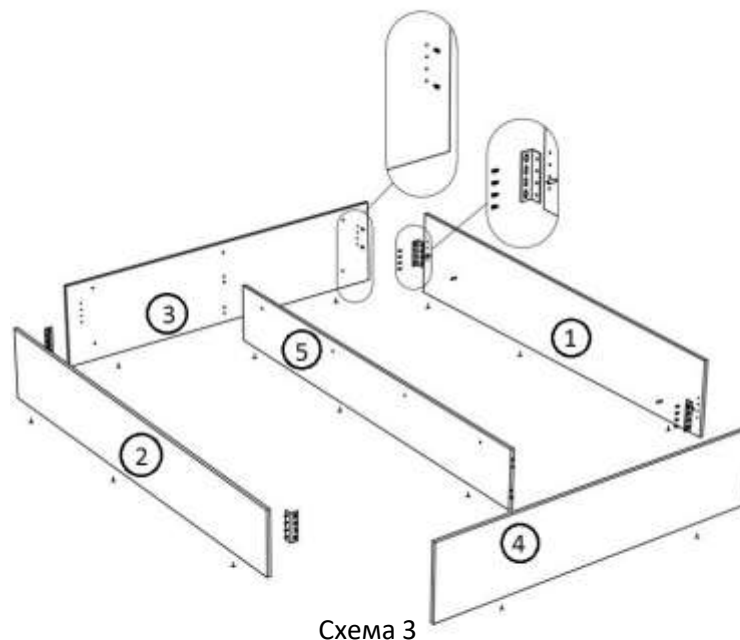

Схема 4

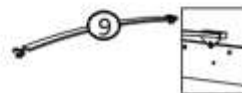

Таблица 1 – Перечень деталей изделия

№	Наименование	Размеры	Кол.
1	Царга правая	2026x350	1
2	Царга левая	2026x350	1
3	Щит головной	1608x350	1
4	Щит ножной	1642x350	1
5	Царга (центральная)	2010x230	1
6	Средник	764x135	4
7	Опорный брусок	1900x80	2
8	Опорный брусок (центральный)	1900x80	2
9	Ламель	785x50	30
10	Щит с мягким элементом	1680x1000	1

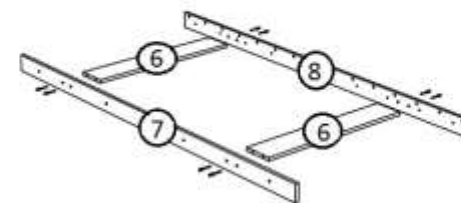
кровати.

2. Собрать конструкцию состоящую из опорных брусков (поз.7,8) и средников (поз. б), соединив их на конфирматы. (схема 2) При сборке обращайте внимание на то, чтобы в дальнейшем отверстия в опорных брусках совпали с отверстиями в царге центральной. Закрепить щит с мягким элементом (поз.10) к головному щиту (поз.3) соединением болт- шайба.

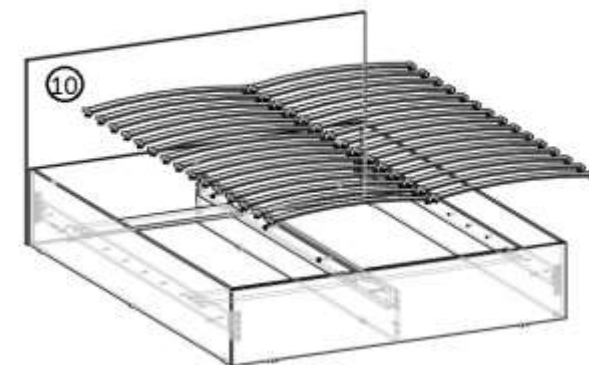
Вбить шканты в пластъ левой и правой царги. Установить опорные части (левую и правую) в каркас кровати, стянув их между собой через центральную царгу (поз.5) соединением болт- шайба-гайка. К царгам (поз.1,2) опорную часть крепить на шурупы 3,5×30 мм.

1.7. Растелить ортопедический настил, для этого одеть латодержатели на торцы ламели ортопедического настила (схема 3) и установить ее в отверстия опорной части кровати. Таким образом установить все элементы ортопедического настила (схема 4).

2. Эксплуатация и уход

2.1 Мебель рекомендуется эксплуатировать в помещениях с температурой воздуха не ниже +10 °С относительной влажности 65%.

2.2 При ослаблении соединений необходимо периодически затягивать эксцентрик.

2.3 Удаление пыли с поверхности следует производить мягкой тканью. Не допускать применение абразивных материалов для чистки поверхностей изделия.

2.4 Рекомендуется предохранять поверхность от воздействия открытого огня и применяемых в быту кислот, щелочей, растворителей.

Следует помнить, что сохранность и долговечность мебельных изделий зависят от эксплуатации и ухода за ними.

2.5 Гарантийный срок эксплуатации 24 месяца.

При нарушении условий эксплуатации изготовитель снимает с себя гарантийные обязательства.

Перед сборкой изделия необходимо ознакомиться с настоящей инструкцией, проверить наличие фурнитуры согласно комплектующей ведомости. Определить расположение деталей в изделии в соответствии со схемой.

Для сборки Вам понадобится шуруповерт и отвертки (в комплект не входят). Сборку производить на ровном полу, покрытом картоном или бумагой.

1. Порядок сборки

1. Сборка корпуса кровати – схема 1. Подготовить детали к сборке. Прикрутить уголки соединительные к царгам (поз.1 и поз.2) евровинтами 6,3x13 мм. В щит головной (поз.3) , а также в щит ножной (поз.4) вкрутить по два евровинта 6,3x13мм с каждой стороны в отверстия накладки (верхнее и нижнее отверстие), вкрутить стойки к эксцентрикам, а также в торцы данных деталей вбить подпятники. Соединить щит головной (поз.3) и щит ножной (поз.4) с царгой (центральной) (поз.5) с помощью эксцентриков и шкантов 8x35. Собрать корпус

Таблица 2 – Комплектовочная ведомость
 фурнитуры

Рисунок	Наименование	Кол.
	Стяжка конфирмат 7x50, шт.	16
	Эксцентриковая стяжка, компл	4
	Шкант 8x35, шт.	12
	Подпятник гвоздь, шт.	13
	Уголок соединительный 33x33x130, шт.	4
	Латодержатель Б53, шт.	60
	Евровинт 6,3x13, шт.	32
	Ключ шестигранный М =4 мм, шт	1
	Заглушка под эксцентрик, шт.	4
	Болт М8x60, шт.	4
	Болт М8x50, шт.	5
	Гайка М8, шт.	4
	Шайба М8, шт	8
	Шуруп 3,5x30, шт.	20
	Шайба М8 (усиленная)	5

Схема 1



Схема 3



Схема 2

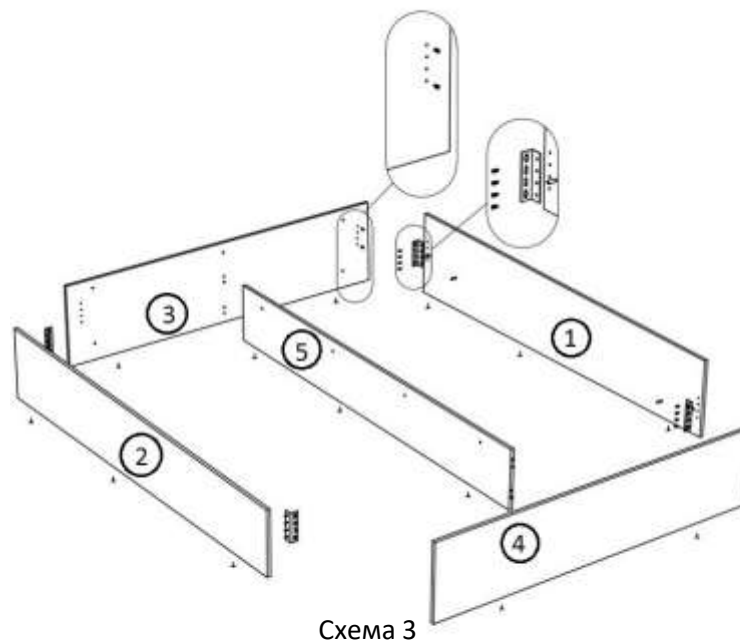

Схема 4

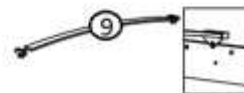

Таблица 1 – Перечень деталей изделия

№	Наименование	Размеры	Кол.
1	Царга правая	2026x350	1
2	Царга левая	2026x350	1
3	Щит головной	1808x350	1
4	Щит ножной	1842x350	1
5	Царга (центральная)	2010x230	1
6	Средник	864x135	4
7	Опорный брусок	1900x80	2
8	Опорный брусок (центральный)	1900x80	2
9	Ламель	885x50	30
10	Щит с мягким элементом	1880x1000	1

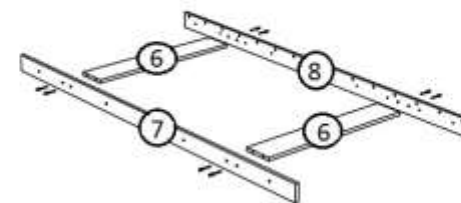
кровати.

2. Собрать конструкцию состоящую из опорных брусков (поз.7,8) и средников (поз. б), соединив их на конфирматы. (схема 2) При сборке обращайте внимание на то, чтобы в дальнейшем отверстия в опорных брусках совпали с отверстиями в царге центральной. Закрепить щит с мягким элементом (поз.10) к головному щиту (поз.3) соединением болт- шайба.

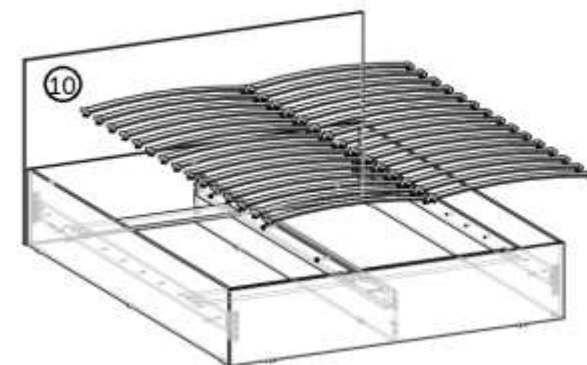
Вбить шканты в пластъ левой и правой царги. Установить опорные части (левую и правую) в каркас кровати, стянув их между собой через центральную царгу (поз.5) соединением болт- шайба-гайка. К царгам (поз.1,2) опорную часть крепить на шурупы 3,5×30 мм.

1.7. Растелить ортопедический настил, для этого одеть латодержатели на торцы ламели ортопедического настила (схема 3) и установить ее в отверстия опорной части кровати. Таким образом установить все элементы ортопедического настила (схема 4).

2. Эксплуатация и уход

2.1 Мебель рекомендуется эксплуатировать в помещениях с температурой воздуха не ниже +10 °С относительной влажности 65%.

2.2 При ослаблении соединений необходимо периодически затягивать эксцентрик.

2.3 Удаление пыли с поверхности следует производить мягкой тканью. Не допускать применение абразивных материалов для чистки поверхностей изделия.

2.4 Рекомендуется предохранять поверхность от воздействия открытого огня и применяемых в быту кислот, щелочей, растворителей.

Следует помнить, что сохранность и долговечность мебельных изделий зависят от эксплуатации и ухода за ними.

2.5 Гарантийный срок эксплуатации 24 месяца.

При нарушении условий эксплуатации изготовитель снимает с себя гарантийные обязательства.

Перед сборкой изделия необходимо ознакомиться с настоящей инструкцией, проверить наличие фурнитуры согласно комплектующей ведомости. Определить расположение деталей в изделии в соответствии со схемой.

Для сборки Вам понадобится шуруповерт и отвертки (в комплект не входят). Сборку производить на ровном полу, покрытом картоном или бумагой.

1. Порядок сборки

1. Сборка корпуса кровати – схема 1. Подготовить детали к сборке. Прикрутить уголки соединительные к царгам (поз.1 и поз.2) евровинтами 6,3x13 мм. В щит головной (поз.3) , а также в щит ножной (поз.4) вкрутить по два евровинта 6,3x13мм с каждой стороны в отверстия накладки (верхнее и нижнее отверстие), вкрутить стойки к эксцентрикам, а также в торцы данных деталей вбить подпятники. Соединить щит головной (поз.3) и щит ножной (поз.4) с царгой (центральной) (поз.5) с помощью эксцентриков и шкантов 8x35. Собрать корпус

Таблица 2 – Комплектовочная ведомость
фурнитуры

Рисунок	Наименование	Кол.
	Стяжка конфирмат 7x50, шт.	16
	Эксцентриковая стяжка, компл	4
	Шкант 8x35, шт.	12
	Подпятник гвоздь, шт.	13
	Уголок соединительный 33x33x130, шт.	4
	Латодержатель Б53, шт.	60
	Евровинт 6,3x13, шт.	32
	Ключ шестигранный М =4 мм, шт	1
	Заглушка под эксцентрик, шт.	4
	Болт М8x60, шт.	4
	Болт М8x50, шт.	5
	Гайка М8, шт.	4
	Шайба М8, шт	8
	Шуруп 3,5x30, шт.	20
	Шайба М8 (усиленная)	5

Схема 1



Схема 3



Схема 2

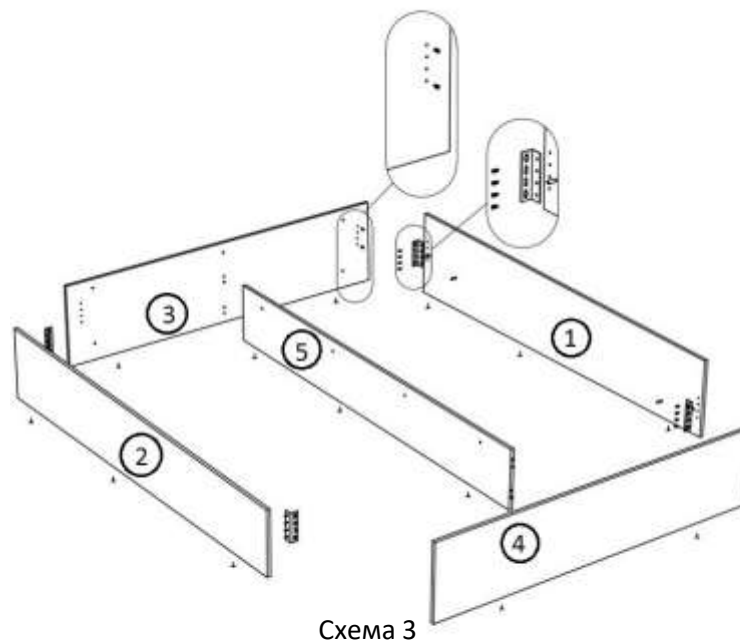

Схема 4

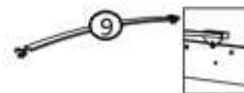

Таблица 1 – Перечень деталей изделия

№	Наименование	Размеры	Кол.
1	Царга правая	2026x350	1
2	Царга левая	2026x350	1
3	Щит головной	1208x350	1
4	Щит ножной	1242x350	1
5	Царга (центральная)	1208x230	1
6	Опорный брусок	1120x80	1
7	Донышко	1236x1019	2
8	Щит с мягким элементом	1280x1000	1

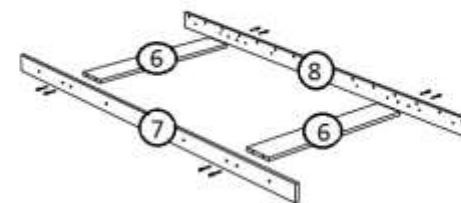
стороны в отверстия накладки (верхнее и нижнее отверстие). Собрать корпус кровати.

Царгу центральную (поз.5) к царге правой (поз.1) и царге левой (поз.2) крепить соединением эксцентрик-шкант. К собранной конструкции крепим донышки снизу при помощи гвоздей 1,2x25, предварительно измерив диагонали. Вбить подпятники гвозди в нижние торцы царг (поз.1,2,5) и щитов (поз.3,4). Щит головной (поз.3) и щит с мягким элементом (поз.8) закрепить соединением винт-шайба (усиленная). Вбить шканты в пласт щита ножного (поз.4). Установить опорный брусок, и закрепить его к щиту ножному (поз.4) шурупами 3,5x30 мм

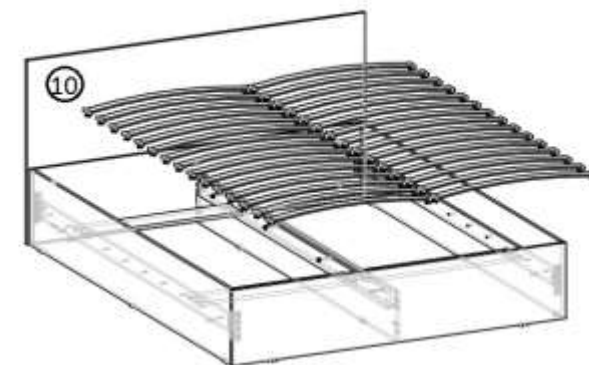
2. Установить механизм подъема на царги (поз.1,2), закрепив винтами М6x16.

После установки подъемного механизма на него необходимо закрепить кроватьное ортопедическое основание болтами М8x50 с шайбой, гайка с фланцем. Кроватьное ортопедическое основание необходимо установить с одинаковым зазором по периметру, между основанием и стенками каркаса кровати. После установки ортопедического основания установить газлифты (широкой частью вверх) и упор для матраса, как указано на рисунке.

2. Эксплуатация и уход

2.1 Мебель рекомендуется эксплуатировать в помещениях с температурой воздуха не ниже +10 °С относительной влажности 65%.

2.2 При ослаблении соединений необходимо периодически затягивать эксцентрик.

2.3 Удаление пыли с поверхности следует производить мягкой тканью. Не допускать применение абразивных материалов для чистки поверхностей изделия.

2.4 Рекомендуется предохранять поверхность от воздействия открытого огня и применяемых в быту кислот, щелочей, растворителей.

Следует помнить, что сохранность и долговечность мебельных изделий зависят от эксплуатации и ухода за ними.

2.5 Гарантийный срок эксплуатации 24 месяца.

При нарушении условий эксплуатации изготовитель снимает с себя гарантийные обязательства.

Перед сборкой изделия необходимо ознакомиться с настоящей инструкцией, проверить наличие фурнитуры согласно комплектующей ведомости. Определить расположение деталей в изделии в соответствии со схемой.

Для сборки Вам понадобится шуруповерт и отвертки (в комплект не входят). Сборку производить на ровном полу, покрытом картоном или бумагой.

1. Порядок сборки

1. Сборка корпуса кровати. Подготовить детали к сборке. Прикрутить уголки соединительные к царгам (поз.1,2) евровинтами 6,3x13 мм, а также вкрутить стойки эксцентриков, для соединения с царгой центральной (поз.5) и вбить пластиковые заглушки для крепления подъемного механизма. В щит головной (поз.3), а также в щит ножной (поз.4) вкрутить по два евровинта 6,3x13мм с каждой

Таблица 2 – Комплектовочная ведомость
фурнитуры

Рисунок	Наименование	Кол.
	Шкант 8x35, шт.	8
	Подпятник гвоздь, шт.	13
	Уголок соединительный 33x33x130, шт.	4
	Евровинт 6,3x13, шт.	32
	Втулка М6	10
	Заглушка под эксцентрик, шт.	4
	Болт М6х16, шт.	10
	Болт М8х50, шт.	9
	Эксцентриковая стяжка, компл	4
	Механизм подъема, шт	2
	Гвоздь 1,2x25, шт	70
	Шуруп 3,5x30, шт.	5
	Шайба М6	10
	Шайба М8	4
	Шайба М8 (усиленная)	5
	Гайка с фланцем М8	4
	Газовый амортизатор, шт	2
	Упор для матраса	1



Таблица 1 – Перечень деталей изделия

№	Наименование	Размеры	Кол.
1	Царга правая	2026x350	1
2	Царга левая	2026x350	1
3	Щит головной	1408x350	1
4	Щит ножной	1442x350	1
5	Царга (центральная)	1408x230	1
6	Опорный брусок	1320x80	1
7	Доньшко	1436x1019	2
8	Щит с мягким элементом	1480x1000	1

стороны в отверстия накладки (верхнее и нижнее отверстие). Собрать корпус кровати.

Царгу центральную (поз.5) к царге правой (поз.1) и царге левой (поз.2) крепить соединением эксцентрик-шкант. К собранной конструкции крепим доньшки снизу при помощи гвоздей 1,2x25, предварительно измерив диагонали. Вбить подпятники гвозди в нижние торцы царг (поз.1,2,5) и щитов (поз.3,4). Щит головной (поз.3) и щит с мягким элементом (поз.8) закрепить соединением винт-шайба (усиленная). Вбить шканты в пластъ щита ножного (поз.4). Установить опорный брусок, и закрепить его к щиту ножному (поз.4) шурупами 3,5×30 мм

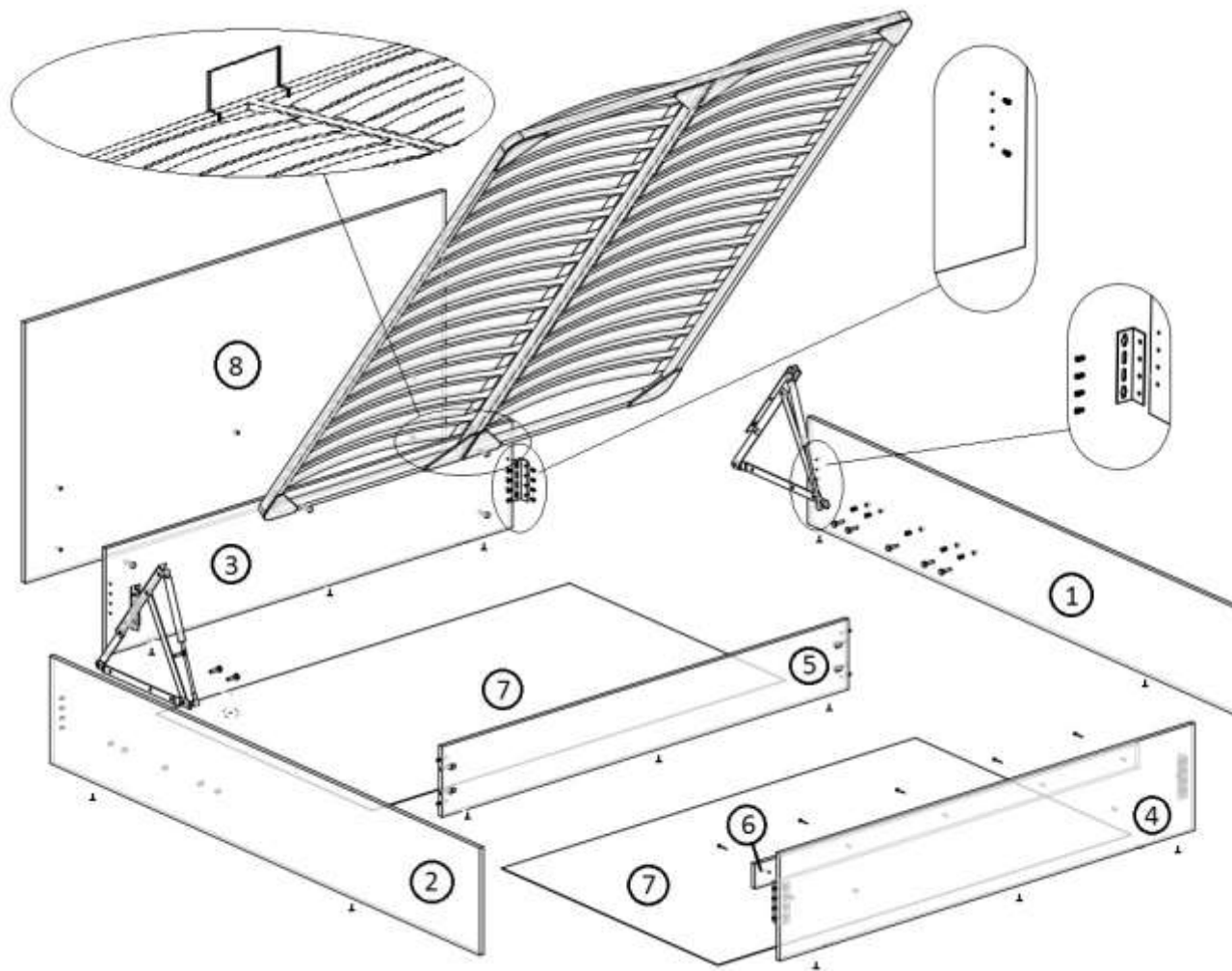
2. Установить механизм подъема на царги (поз.1,2), закрепив винтами М6х16.

После установки подъемного механизма на него необходимо закрепить кроватьное ортопедическое основание болтами М8х50 с шайбой, гайка с фланцем. Кроватьное ортопедическое основание необходимо установить с одинаковым зазором по периметру, между основанием и стенками каркаса кровати. После установки ортопедического основания установить газлифты (широкой частью вверх) и упор для матраса, как указано на рисунке.

2. Эксплуатация и уход

2.1 Мебель рекомендуется эксплуатировать в помещениях с температурой воздуха не ниже +10 °С относительной влажности 65%.

2.2 При ослаблении соединений необходимо периодически затягивать эксцентрик.

2.3 Удаление пыли с поверхности следует производить мягкой тканью. Не допускать применение абразивных материалов для чистки поверхностей изделия.

2.4 Рекомендуется предохранять поверхность от воздействия открытого огня и применяемых в быту кислот, щелочей, растворителей.

Следует помнить, что сохранность и долговечность мебельных изделий зависят от эксплуатации и ухода за ними.

2.5 Гарантийный срок эксплуатации 24 месяца.

При нарушении условий эксплуатации изготовитель снимает с себя гарантийные обязательства.

Перед сборкой изделия необходимо ознакомиться с настоящей инструкцией, проверить наличие фурнитуры согласно комплектующей ведомости. Определить расположение деталей в изделии в соответствии со схемой.

Для сборки Вам понадобится шуруповерт и отвертки (в комплект не входят). Сборку производить на ровном полу, покрытом картоном или бумагой.

1. Порядок сборки

1. Сборка корпуса кровати. Подготовить детали к сборке. Прикрутить уголки соединительные к царгам (поз.1,2) евровинтами 6,3x13 мм, а также вкрутить стойки эксцентриков, для соединения с царгой центральной (поз.5) и вбить пластиковые заглушки для крепления подъемного механизма. В щит головной (поз.3), а также в щит ножной (поз.4) вкрутить по два евровинта 6,3x13мм с каждой

Таблица 2 – Комплектовочная ведомость
фурнитуры

Рисунок	Наименование	Кол.
	Шкант 8x35, шт.	8
	Подпятник гвоздь, шт.	13
	Уголок соединительный 33x33x130, шт.	4
	Евровинт 6,3x13, шт.	32
	Втулка М6	10
	Заглушка под эксцентрик, шт.	4
	Болт М6x16, шт.	10
	Болт М8x50, шт.	9
	Эксцентриковая стяжка, компл	4
	Механизм подъема, шт	2
	Гвоздь 1,2x25, шт	70
	Шуруп 3,5x30, шт.	5
	Шайба М6	10
	Шайба М8	4
	Шайба М8 (усиленная)	5
	Гайка с фланцем М8	4
	Газовый амортизатор, шт	2
	Упор для матраса	1



Таблица 1 – Перечень деталей изделия

№	Наименование	Размеры	Кол.
1	Царга правая	2026x350	1
2	Царга левая	2026x350	1
3	Щит головной	1608x350	1
4	Щит ножной	1642x350	1
5	Царга (центральная)	1608x230	1
6	Опорный брусок	1520x80	1
7	Доньшко	1636x1019	2
8	Щит с мягким элементом	1680x1000	1

стороны в отверстия накладки (верхнее и нижнее отверстие). Собрать корпус кровати.

Царгу центральную (поз.5) к царге правой (поз.1) и царге левой (поз.2) крепить соединением эксцентрик-шкант. К собранной конструкции крепим доньшки снизу при помощи гвоздей 1,2x25, предварительно измерив диагонали. Вбить подпятники гвозди в нижние торцы царг (поз.1,2,5) и щитов (поз.3,4). Щит головной (поз.3) и щит с мягким элементом (поз.8) закрепить соединением винт-шайба (усиленная). Вбить шканты в пластъ щита ножного (поз.4). Установить опорный брусок, и закрепить его к щиту ножному (поз.4) шурупами 3,5×30 мм

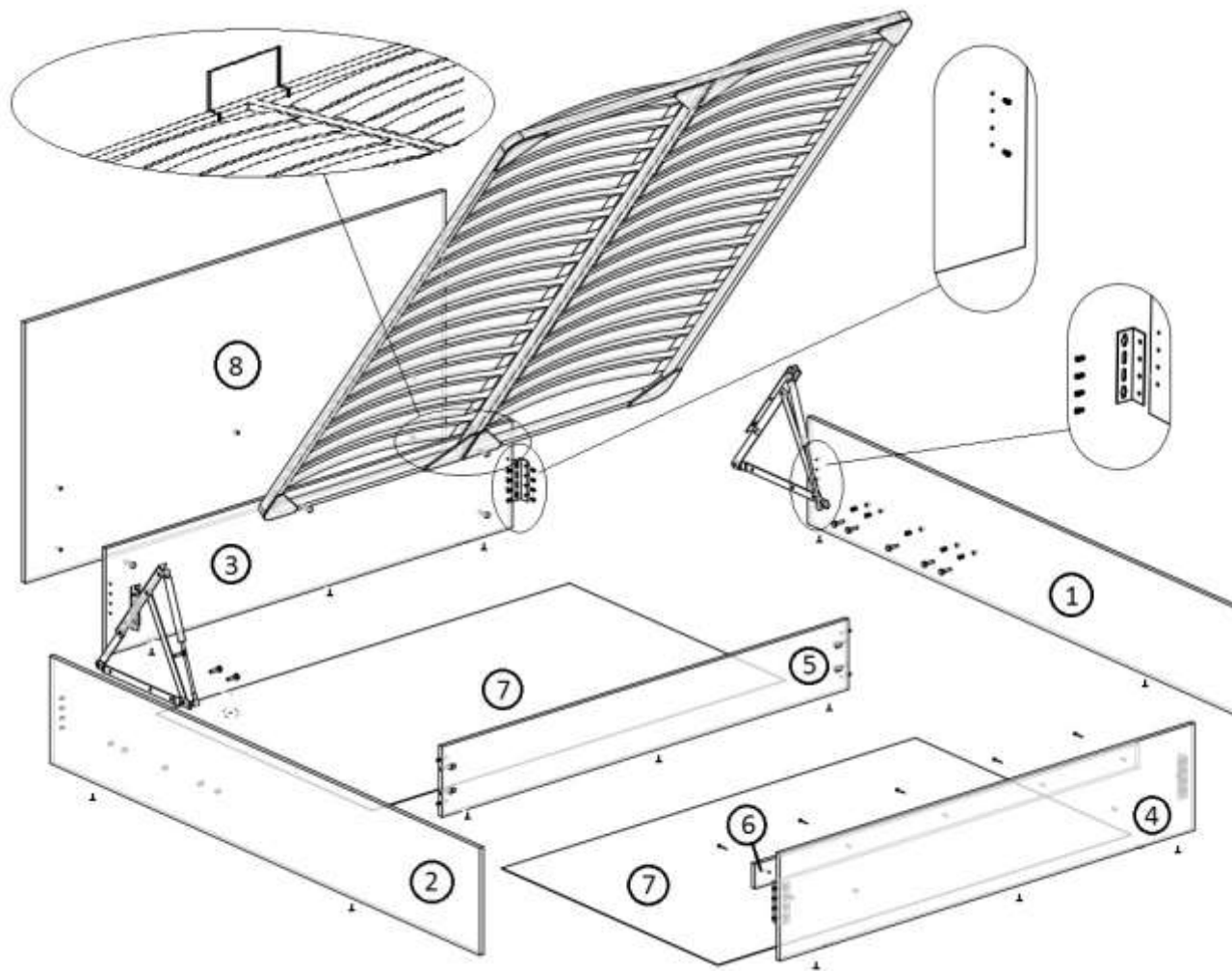
2. Установить механизм подъема на царги (поз.1,2), закрепив винтами М6х16.

После установки подъемного механизма на него необходимо закрепить кроватьное ортопедическое основание болтами М8х50 с шайбой, гайка с фланцем. Кроватьное ортопедическое основание необходимо установить с одинаковым зазором по периметру, между основанием и стенками каркаса кровати. После установки ортопедического основания установить газлифты (широкой частью вверх) и упор для матраса, как указано на рисунке.

2. Эксплуатация и уход

2.1 Мебель рекомендуется эксплуатировать в помещениях с температурой воздуха не ниже +10 °С относительной влажности 65%.

2.2 При ослаблении соединений необходимо периодически затягивать эксцентрик.

2.3 Удаление пыли с поверхности следует производить мягкой тканью. Не допускать применение абразивных материалов для чистки поверхностей изделия.

2.4 Рекомендуется предохранять поверхность от воздействия открытого огня и применяемых в быту кислот, щелочей, растворителей.

Следует помнить, что сохранность и долговечность мебельных изделий зависят от эксплуатации и ухода за ними.

2.5 Гарантийный срок эксплуатации 24 месяца.

При нарушении условий эксплуатации изготовитель снимает с себя гарантийные обязательства.

Перед сборкой изделия необходимо ознакомиться с настоящей инструкцией, проверить наличие фурнитуры согласно комплектующей ведомости. Определить расположение деталей в изделии в соответствии со схемой.

Для сборки Вам понадобится шуруповерт и отвертки (в комплект не входят). Сборку производить на ровном полу, покрытом картоном или бумагой.

1. Порядок сборки

1. Сборка корпуса кровати. Подготовить детали к сборке. Прикрутить уголки соединительные к царгам (поз.1,2) евровинтами 6,3x13 мм, а также вкрутить стойки эксцентриков, для соединения с царгой центральной (поз.5) и вбить пластиковые заглушки для крепления подъемного механизма. В щит головной (поз.3), а также в щит ножной (поз.4) вкрутить по два евровинта 6,3x13мм с каждой

Таблица 2 – Комплектовочная ведомость
фурнитуры

Рисунок	Наименование	Кол.
	Шкант 8x35, шт.	8
	Подпятник гвоздь, шт.	13
	Уголок соединительный 33x33x130, шт.	4
	Евровинт 6,3x13, шт.	32
	Втулка М6	10
	Заглушка под эксцентрик, шт.	4
	Болт М6х16, шт.	10
	Болт М8х50, шт.	9
	Эксцентриковая стяжка, компл	4
	Механизм подъема, шт	2
	Гвоздь 1,2x25, шт	70
	Шуруп 3,5x30, шт.	5
	Шайба М6	10
	Шайба М8	4
	Шайба М8 (усиленная)	5
	Гайка с фланцем М8	4
	Газовый амортизатор, шт	2
	Упор для матраса	1



Таблица 1 – Перечень деталей изделия

№	Наименование	Размеры	Кол.
1	Царга правая	2026x350	1
2	Царга левая	2026x350	1
3	Щит головной	1808x350	1
4	Щит ножной	1842x350	1
5	Царга (центральная)	1808x230	1
6	Опорный брусок	1720x80	1
7	Доньшко	1836x1019	2
8	Щит с мягким элементом	1880x1000	1

стороны в отверстия накладки (верхнее и нижнее отверстие). Собрать корпус кровати.

Царгу центральную (поз.5) к царге правой (поз.1) и царге левой (поз.2) крепить соединением эксцентрик-шкант. К собранной конструкции крепим доньшки снизу при помощи гвоздей 1,2x25, предварительно измерив диагонали. Вбить подпятники гвозди в нижние торцы царг (поз.1,2,5) и щитов (поз.3,4). Щит головной (поз.3) и щит с мягким элементом (поз.8) закрепить соединением винт-шайба (усиленная). Вбить шканты в пластъ щита ножного (поз.4). Установить опорный брусок, и закрепить его к щиту ножному (поз.4) шурупами 3,5×30 мм

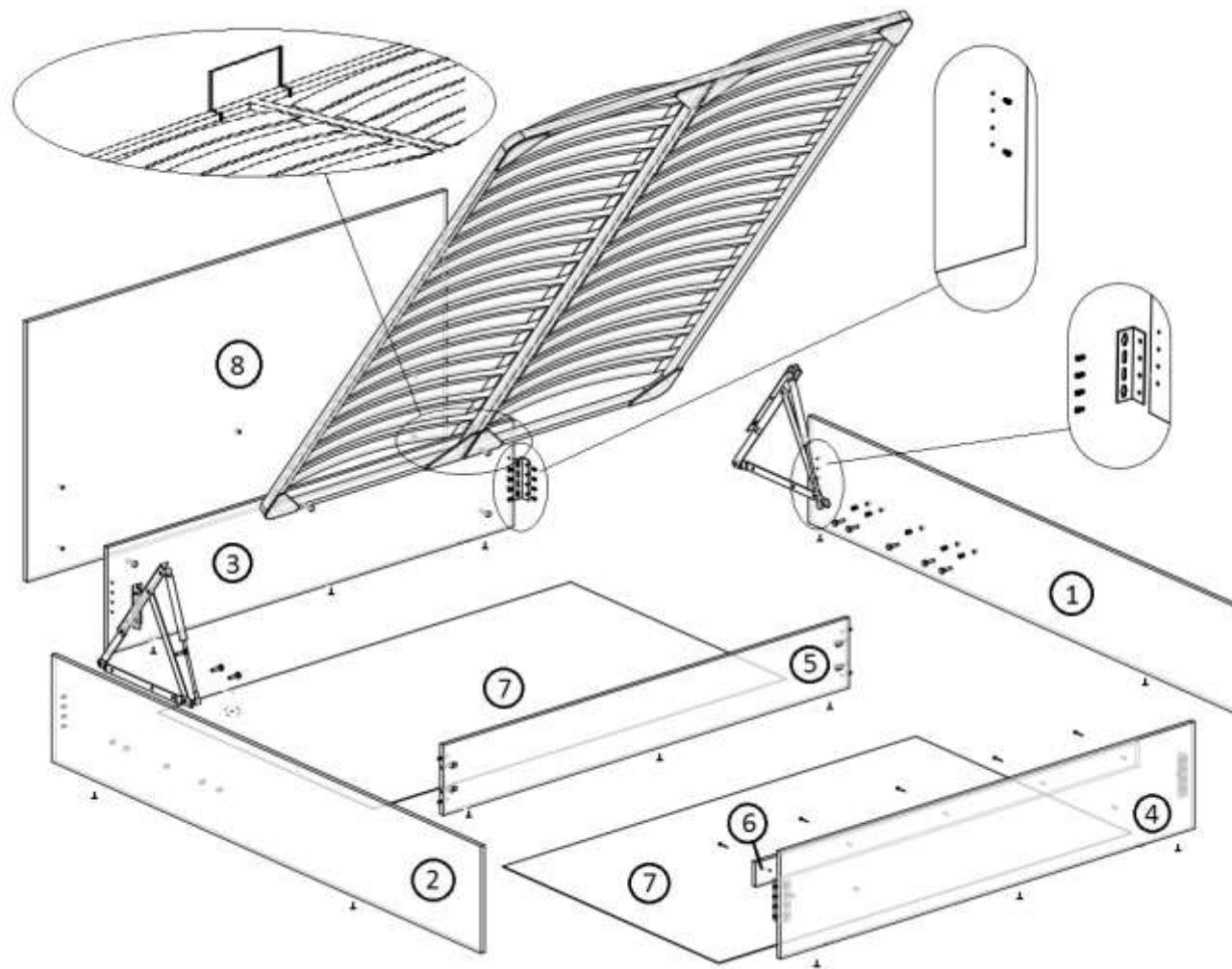
2. Установить механизм подъема на царги (поз.1,2), закрепив винтами М6х16.

После установки подъемного механизма на него необходимо закрепить кроватьное ортопедическое основание болтами М8х50 с шайбой, гайка с фланцем. Кроватьное ортопедическое основание необходимо установить с одинаковым зазором по периметру, между основанием и стенками каркаса кровати. После установки ортопедического основания установить газлифты (широкой частью вверх) и упор для матраса, как указано на рисунке.

2. Эксплуатация и уход

2.1 Мебель рекомендуется эксплуатировать в помещениях с температурой воздуха не ниже +10 °С относительной влажности 65%.

2.2 При ослаблении соединений необходимо периодически затягивать эксцентрик.

2.3 Удаление пыли с поверхности следует производить мягкой тканью. Не допускать применение абразивных материалов для чистки поверхностей изделия.

2.4 Рекомендуется предохранять поверхность от воздействия открытого огня и применяемых в быту кислот, щелочей, растворителей.

Следует помнить, что сохранность и долговечность мебельных изделий зависят от эксплуатации и ухода за ними.

2.5 Гарантийный срок эксплуатации 24 месяца.

При нарушении условий эксплуатации изготовитель снимает с себя гарантийные обязательства.

Перед сборкой изделия необходимо ознакомиться с настоящей инструкцией, проверить наличие фурнитуры согласно комплектующей ведомости. Определить расположение деталей в изделии в соответствии со схемой.

Для сборки Вам понадобится шуруповерт и отвертки (в комплект не входят). Сборку производить на ровном полу, покрытом картоном или бумагой.

1. Порядок сборки

1. Сборка корпуса кровати. Подготовить детали к сборке. Прикрутить уголки соединительные к царгам (поз.1,2) евровинтами 6,3x13 мм, а также вкрутить стойки эксцентриков, для соединения с царгой центральной (поз.5) и вбить пластиковые заглушки для крепления подъемного механизма. В щит головной (поз.3), а также в щит ножной (поз.4) вкрутить по два евровинта 6,3x13мм с каждой

Таблица 2 – Комплектовочная ведомость
фурнитуры

Рисунок	Наименование	Кол.
	Шкант 8x35, шт.	8
	Подпятник гвоздь, шт.	13
	Уголок соединительный 33x33x130, шт.	4
	Евровинт 6,3x13, шт.	32
	Втулка М6	10
	Заглушка под эксцентрик, шт.	4
	Болт М6x16, шт.	10
	Болт М8x50, шт.	9
	Эксцентриковая стяжка, компл	4
	Механизм подъема, шт	2
	Гвоздь 1,2x25, шт	70
	Шуруп 3,5x30, шт.	5
	Шайба М6	10
	Шайба М8	4
	Шайба М8 (усиленная)	5
	Гайка с фланцем М8	4
	Газовый амортизатор, шт	2
	Упор для матраса	1

