

Турник-брусья-пресс 3 в 1 GROS

Руководство по эксплуатации

Ширина турника - 942 мм
Ширина брусьев - 640 мм
Длина брусьев - 756 мм
Ширина между крепежами к стене - 530 мм
2 положения выноса турника:
1 положение - 615 мм
2 положение - 559 мм

Максимальная статическая нагрузка - 255 кг

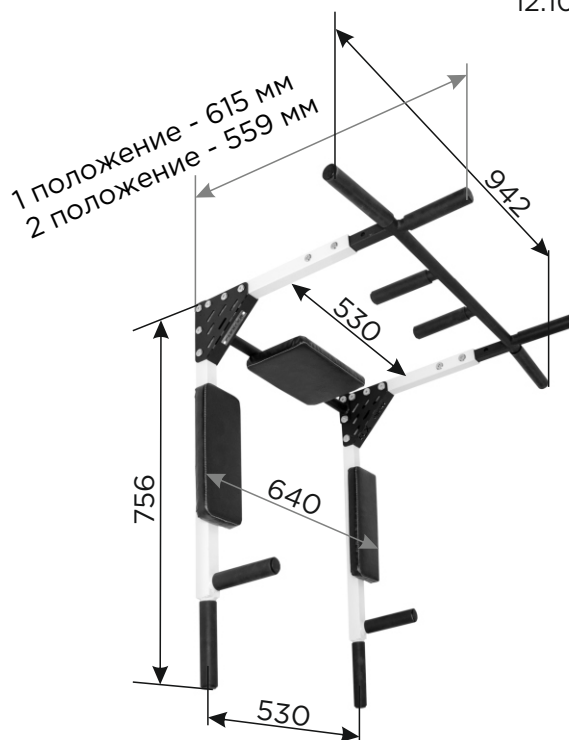

Перед установкой турника

- Проверить список комплектующих по таблице, которая изображена в инструкции.
- Подготовить инструмент (стремянка, строительный уровень).
- Освободите место (в зависимости от габарита турника).
- Разметить на стене расположение отверстий под анкера, согласно схеме.
- Не выбрасывайте упаковочный материал до окончания сборки.

Правила хранения

До установки в рабочее положение хранить комплекс в упаковке производителя в сухих закрытых помещениях.

Сборка турника

К кронштейну брусьев (3) прикручиваем соединительные крепежи (4), используя гайку (9) и винт (8). Далее соединяем кронштейны турника (2) с заранее собранной конструкцией, используя гайку (9) и винт (8). Прикручиваем соединительную перекладину (5), с помощью гайки (9) и винта (8). Затем устанавливаем турник (1), используя гайку (9) и винт (11). Фиксируем спинку (6) на соединительной перекладине (5) винтом (10) и подлокотники (16) на кронштейн брусьев (3), используя винт (12).

Устанавливаем на ранее просверленные в стене отверстия, выравниваем конструкцию и протягиваем все узлы соединений.

ВНИМАНИЕ!!!

Данный турник устанавливается только к несущим стенам на анкерные болты или дюбель-гвозди в зависимости от структуры стены. Если стена бетонная, то крепить комплекс нужно анкерными болтами, если же кирпичная, то дюбелями.

Во время эксплуатации возможно ослабление резьбовых соединений турника, поэтому рекомендуем перед каждым использованием снаряда проверять надежность крепежных соединений.

Гарантия изготовителя

Изготовитель гарантирует соответствие изделия «Flexter» техническим требованиям при соблюдении покупателем правил сборки, эксплуатации и хранения.

Гарантийный срок эксплуатации изделия - 12 месяцев со дня продажи.

Гарантия не распространяется при нарушении правил сборки, эксплуатации и хранения, приведенных в данной инструкции по эксплуатации.

дата: _____ продавец: _____

FLEXTER

Турник-брусья-пресс 3 в 1

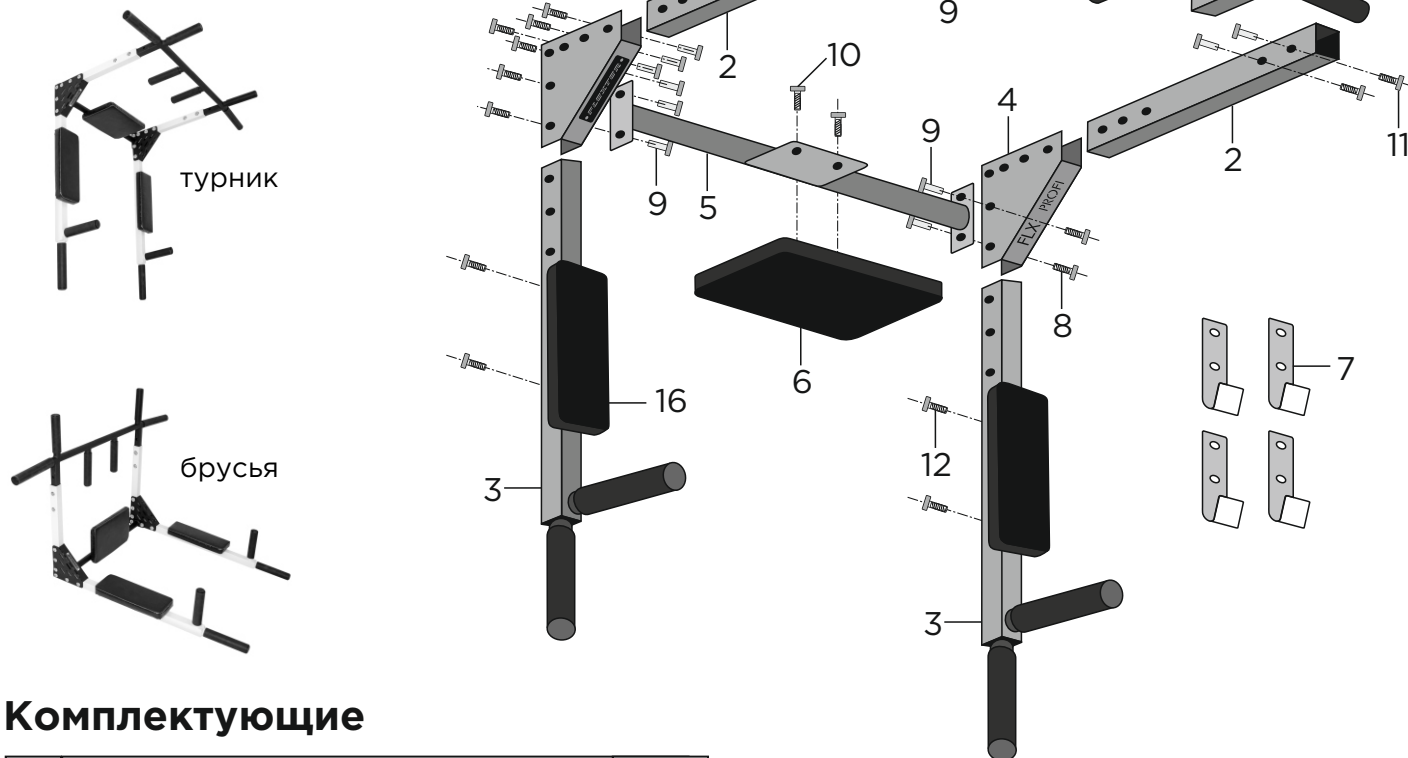
GROS**Схема общей сборки****Комплектующие**

№	ДЕТАЛЬ	КОЛ-ВО (шт., пар.)
1	Турник	1
2	Кронштейн турника	2
3	Кронштейн брусьев	2
4	Соединительный крепеж	2
5	Соединительная перекладина	1
6	Спинка	1
7	Крепеж к стене	4
8	Винт М8х30 под шестигранник	12
9	Гайка М8 эриксон	16
10	Винт М6х10	2
11	Винт М8х20	4
12	Винт М6х40	4
13	Ключ Sw5	2
14	Ключ Sw4	1
15	Шайба М8	8
16	Подлокотник	2
17	Дюбель 12х70	8

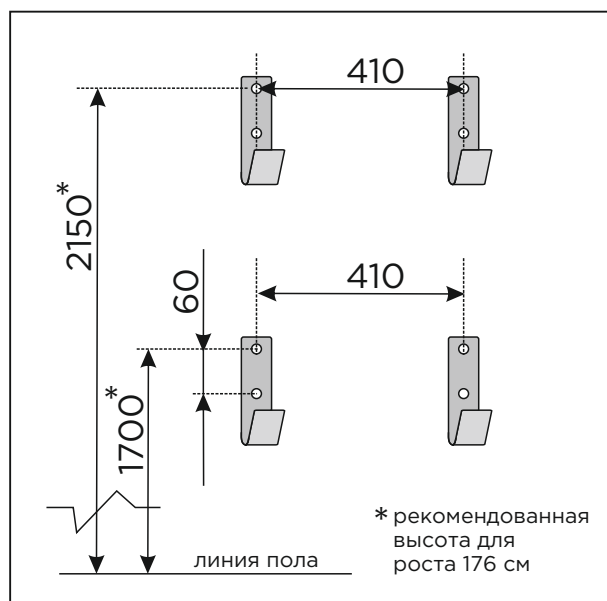
Расположение отверстий**FLEXTER**®

Производитель имеет право вносить изменения в конструкцию данного турника.

Производитель ООО "ПРОДУКЦИЯ", ИНН 6683012578,
624042, Свердловская обл, Белоярский р-н, Большебруснянское с, Красных Партизан ул, дом № 21А, оф.1.
По вопросам оптовых продаж обращаться по тел.: 8 (800) 600 36 42