

2 редакция

Утверждаю  
Технический директор

Яковлев Г.В.

“ ” 2009г.

**Перечень основных деталей и узлов машины электрической  
шлифовальной угловой МШУ-1,2-150**

Поз.	Наименование	Кол.
1	Винт (саморез) 4x15	3
2	Полуручка правая	1
3	Винт (саморез) 4x24	2
4	Винт (саморез) 4,5x13	2
5	Крышка правая	1
6	Щеткодержатель	2
7	Винт (саморез) 3x8	4
8	Щетка (6x9x11)	2
9	Клавиша выключателя	1
10	Трубка защитная	1
11	Электрошнур	1
12	Пластина прижимная	1
13	Винт (саморез) 4,5x13	2
14	Полуручка левая	1
15	Конденсатор	1
16	Выключатель	1
17	Блок регулировки скорости	1
18	Наконечник	2
19	Дроссель	2
20	Крышка левая	1
21	Корпус электродвигателя	1
22	Статор	1
23	Винт (саморез) 3,5x64	2
24	Втулка резиновая	1
25	Диафрагма	1
26	Подшипник 607 ZZ (7x19x6)	1
30	Подшипник 6000 ZZ (10x26x8)	1
31	Винт (саморез) 4x29	4
33	Кнопка фиксатора	1
34	Пружина (11,7x12x0,8)	1
35	Шайба стопорная Ø6	1

36	Подшипник 607 ZZ (7x19x6)	1
37	Гайка М14x1,5 (левая резьба)	1
38	Шайба 14 пружинная	1
39	Кольцо стопорное Ø9	1
41	Колесо зубчатое	1
42	Винт М4x10	3
43	Шайба 4 пружинная	3
44	Пластина подшипника	1
45	Подшипник 6002 Z (15x32x9)	1
46	Шпонка сегм. (4x5x12)	1
47	Шпиндель	1
49	Шайба 4 пружинная	4
50	Винт М4x14	4
54	Втулка	1
55	Гайка спец. М14	1
Переменные данные		
Исполнение - 01		
27/01	Якорь	1
28/01	Шпонка сегм. (3x3,6x9)	1
29/01	Кольцо стопорное внутреннее Ø26	1
32/01	Корпус редуктора	1
40/01	Шестерня	1
48/01	Крышка редуктора	1
51/01	Винт М5x20	1
52/01	Гайка специальная М5	1
53/01	Кожух защитный	1
Исполнение - 02		
27/02	Якорь	1
32/02	Корпус редуктора	1
40/02	Шестерня	1
48/02	Крышка редуктора	1
53/02	Кожух защитный	1

56/02	Винт М4x10 (потай)	3
57/02	Шайба - лепесток	3
58/02	Пластина подшипника	1
59/02	Пластина	1
60/02	Шайба 4 пружинная	3
61/02	Винт М4x10	3
62/02	Шайба специальная	1
63/02	Болт М5x14	1

Взаимозаменяемые узлы 2-х исполнений	
Исполнение - 01	Исполнение - 02
Комплект: - якорь поз. 27/01 - шпонка поз. 28/01 - шестерня поз. 40/01	Комплект: - якорь поз. 27/02 - шестерня поз. 40/02
Комплект: - корпус редуктора поз. 32/01 - кольцо стопорное внутреннее Ø26 поз. 29/01	Комплект: - корпус редуктора поз. 32/02 - винт М4x10 поз. 56/02 - шайба - лепесток поз. 57/02 - пластина подшипника поз. 58/02
Комплект: - крышка редуктора поз. 48/01 - кожух защитный поз. 53/01 - винт поз. 51/01 - гайка поз. 52/01	Комплект: - крышка редуктора поз. 48/02 - кожух защитный поз. 53/02 - пластина поз. 59/02 - шайба поз. 60/02 - винт поз. 61/02 - шайба специальная поз. 62/02 - болт поз. 63/02

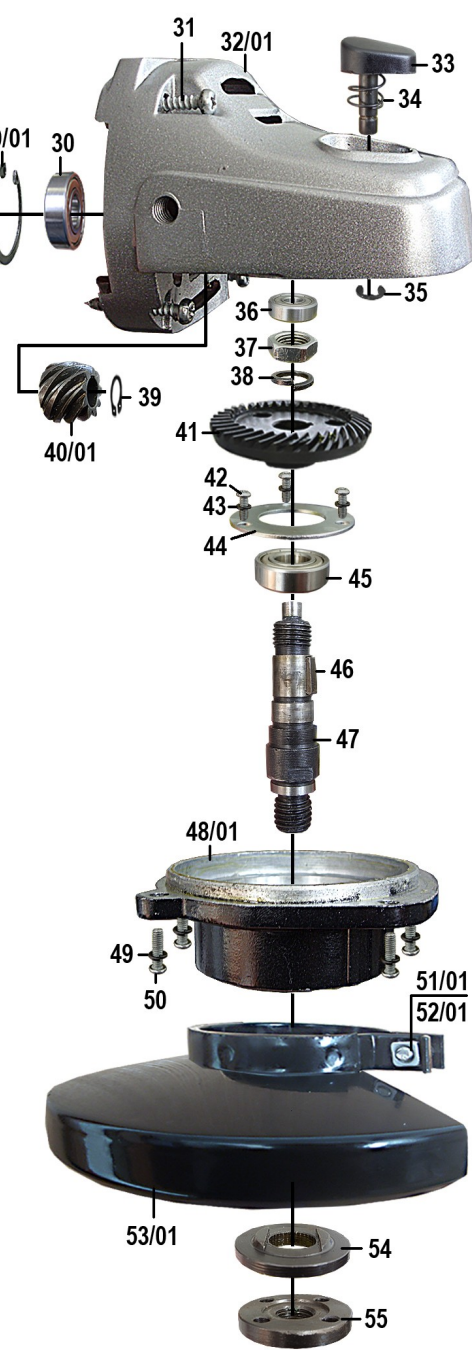
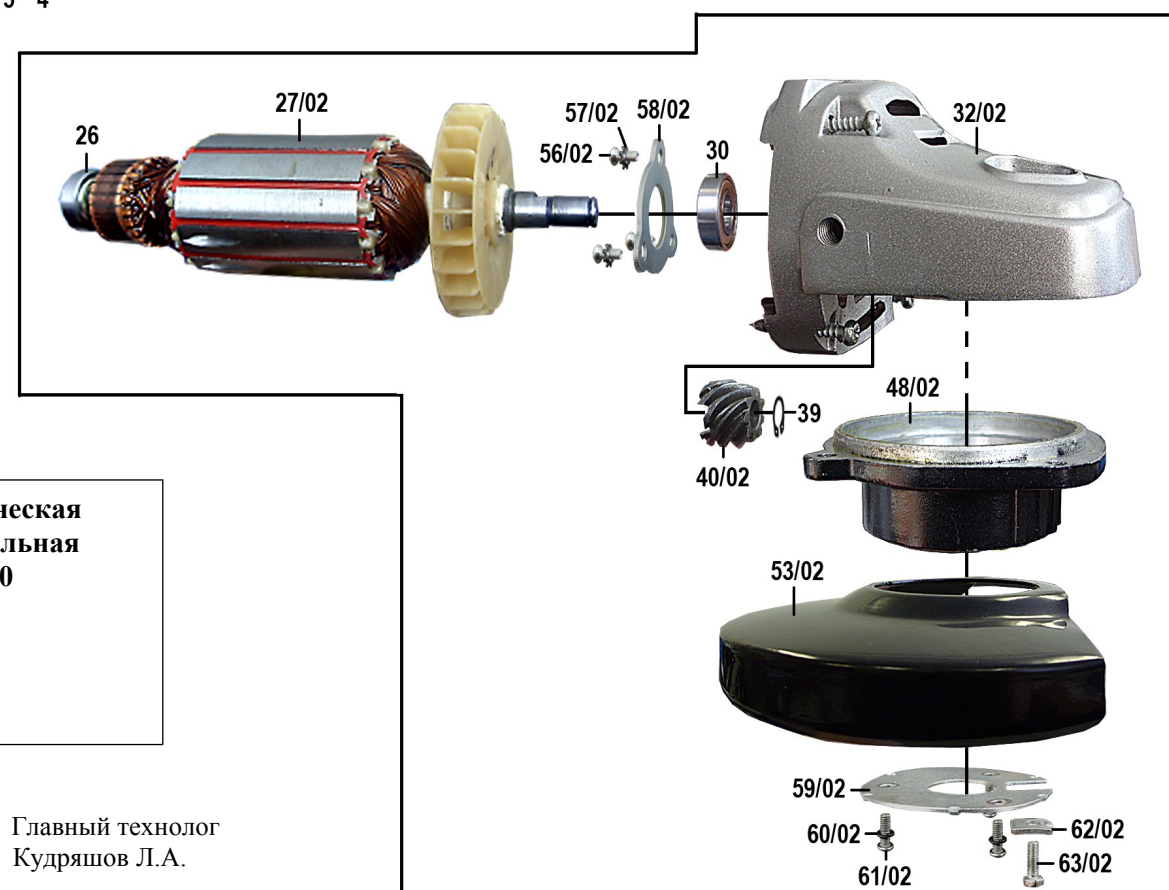
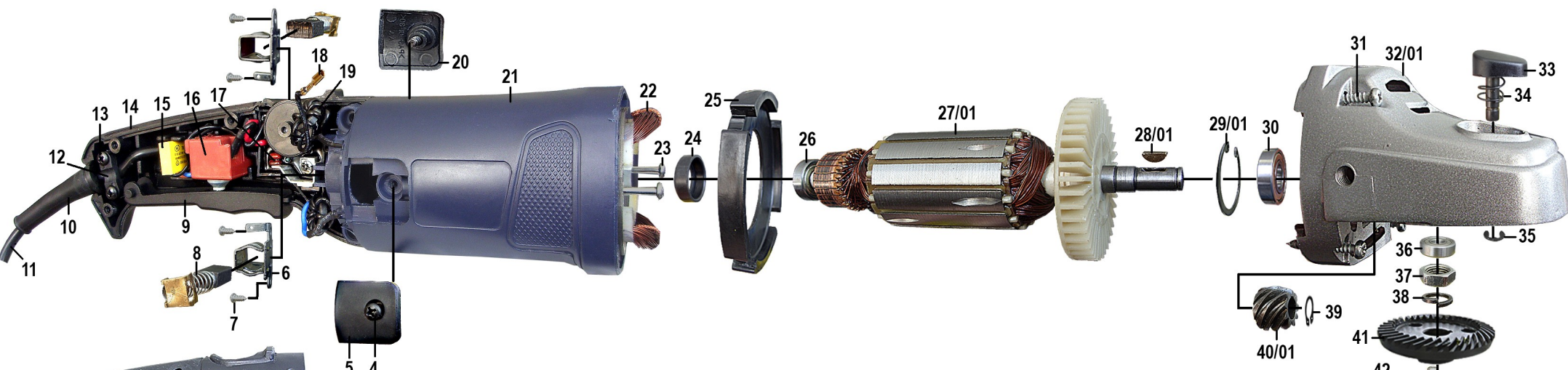

**Машина электрическая  
угловая шлифовальная  
МШУ-1,2-150**

**Лист 2**

Инженер-конструктор  
Петров В.Г.

Главный технолог  
Кудряшов Л.А.