

CENTEK®

СТ-1170

КОФЕВАРКА
КОФЕҚАЙНАТҚЫШ
COFFEE MAKER
ՍՐՃԵՓ ՍԱՐՔ
КОФЕ ЖАСАГЫЧ
КОФЕ QAYNATGICH

РУКОВОДСТВО ПОЛЬЗОВАТЕЛЯ
ҚОЛДАНУШЫ НҰСҚАУЛЫҒЫ
INSTRUCTION MANUAL
ՕԳՏԱԳՈՐԾՈՂԻ ՁԵՌՆԱՐԿԸ
КОЛДОНУУЧУН ЖЕТЕКЧИЛИГИ
FOYDALANUVCHI UCHUN QO'LLANMA



СЕРИЯ СТ

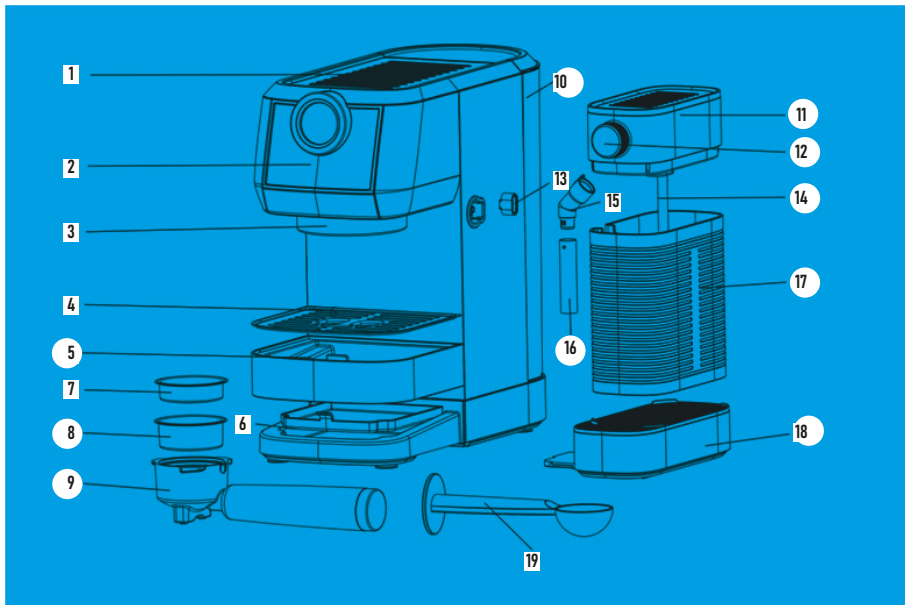

РУССКИЙ

УВАЖАЕМЫЙ ПОТРЕБИТЕЛЬ!

Благодарим Вас за выбор продукции ТМ СЕНТЕК.

Мы гарантируем, что наша продукция отвечает всем необходимым требованиям по качеству и безопасности при использовании в соответствии с настоящей инструкцией.

Желаем Вам приятного пользования!

НАЗНАЧЕНИЕ ПРИБОРА: для приготовления кофе из молотых зерен.

Данный прибор предназначен для использования в бытовых и аналогичных условиях, в частности:

- в кухонных зонах для персонала в магазинах, офисах и прочих производственных условиях;
- на сельскохозяйственных фермах;
- клиентами в гостиницах, отелях и прочей инфраструктуре жилого типа;
- в частных пансионатах.

1. МЕРЫ БЕЗОПАСНОСТИ

Приобретенный Вами прибор соответствует всем официальным стандартам безопасности, применимым к электроприборам в Российской Федерации. Во избежание возникновения ситуаций, опасных для жизни и здоровья, а также преждевременного выхода прибора из строя необходимо строго соблюдать перечисленные ниже условия:

1. Внимательно ознакомьтесь с настоящим руководством перед вводом прибора в эксплуатацию. Сохраните настоящую инструкцию, кассовый чек и упаковку прибора.
2. Неправильное обращение с кофеваркой может привести к ее поломке, нанести материальный ущерб и причинить вред здоровью пользователя.
3. Во избежание поражения электрическим током и поломки прибора, используйте только те принадлежности, которые входят в комплект поставки.

4. Перед включением кофеварки убедитесь, что напряжение в сети соответствует рабочему напряжению прибора.
5. Устанавливайте кофеварку на сухой ровной поверхности. Не ставьте ее на горячие поверхности или вблизи источников тепла (электрическая плита и пр.), а также рядом с занавесками или под навесными полками.
6. Во избежание получения ожогов не касайтесь горячих поверхностей кофеварки.
7. Прибор не предназначен для использования лицами (включая детей) с пониженными физическими, сенсорными или умственными способностями или при отсутствии у них жизненного опыта или знаний, если они не находятся под присмотром или не проинструктированы об использовании прибора лицом, ответственным за их безопасность. Дети должны находиться под присмотром для недопущения игры с прибором.
8. Не включайте кофеварку без воды.
9. Для варки кофе используйте только холодную воду.
10. Включайте кофеварку только при установленном стакане для кофе.
11. Никогда не оставляйте включенный прибор без присмотра.
12. Если прибор не используется, всегда отключайте его от электросети.
13. Не погружайте прибор и сетевой шнур в воду или другие жидкости.
14. Следите, чтобы шнур питания не касался острых кромок и горячих поверхностей.
15. При отключении прибора от электросети беритесь за вилку сетевого шнура, а не тяните за сетевой шнур.
16. Перед приготовлением каждой новой порции кофе отключайте кофеварку не менее чем на 5 минут для ее охлаждения.
17. Не используйте стакан в иных целях, не ставьте его на газовые, электрические плиты и в микроволновые печи.
18. При повреждении шнура питания его замену во избежание опасности должен производить изготовитель, сервисная служба или аналогичный квалифицированный персонал.
19. Особые условия по перевозке (транспортировке), реализации: нет.
20. Не допускайте попадания влаги на шнур питания, вилку и электрические контакты!
21. Использование прибора не в соответствии с инструкцией может привести к травме!

22. Поверхность нагревательного элемента остается горячей после использования.
23. Если вы желаете передать прибор для использования другому лицу, пожалуйста, передавайте его вместе с настоящей инструкцией.

ПРЕДУПРЕЖДЕНИЕ!

Заправочное отверстие нельзя открывать во время использования.

2. ОПИСАНИЕ ПРИБОРА

1. Площадка для подогрева чашек
2. Панель управления
3. Варочная головка
4. Решетка поддона для капель
5. Поддон для капель
6. Внутренний поддон для капель
7. Фильтр для кофе малый
8. Фильтр для кофе большой
9. Держатель фильтра для кофе
10. Емкость для воды

РЕЗЕРВУАР ДЛЯ МОЛОКА

11. Крышка резервуара
12. Переключатель
13. Фиксатор резервуара для молока
14. Силиконовая трубка
15. Разъем трубки для подачи молока
16. Трубка для подачи молока
17. Емкость
18. Подставка под резервуар
19. Мерная ложка с уплотнителем молотого кофе

ПАНЕЛЬ УПРАВЛЕНИЯ

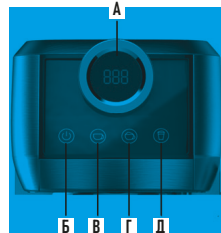

А. ЦИФРОВОЙ ДИСПЛЕЙ

Отображает время или значение температурного режима.

Б. КНОПКА «ВКЛ/ВЫКЛ»

Нажмите, чтобы включить/выключить кофеварку.

В. КНОПКА «ЭСПРЕССО»

- Нажмите один раз, чтобы приготовить одну порцию эспрессо.
- Нажмите дважды, чтобы приготовить двойную порцию эспрессо.
- Нажмите и удерживайте в течение 3 секунд, чтобы началась непрерывная подача кофе. При повторном нажатии подача прекратится.

Г. КНОПКА «КАПУЧИНО»

- Нажмите один раз, чтобы приготовить небольшую чашку капучино.
- Нажмите дважды, чтобы приготовить большую чашку капучино.
- Нажмите и удерживайте в течение 3 секунд, чтобы вручную вспенить молоко.

Д. КНОПКА «ЛАТТЕ»

- Нажмите один раз, чтобы приготовить небольшую чашку латте.
- Нажмите дважды, чтобы приготовить большую чашку латте.
- Нажмите и удерживайте в течение 3 секунд, чтобы запустить цикл очистки системы вспенивания молока.

Режим приготовления	Нажать один раз		Нажать дважды	
	Индикатор	Объем	Индикатор	Объем
Эспрессо	Белый	20-50 мл	Синий	50-90 мл
Капучино	Белый	110-230 мл	Синий	215-355 мл
Латте	Белый	260-420 мл	Синий	335-515 мл

3. КОМПЛЕКТНОСТЬ

- Кофеварка – 1 шт.
- Держатель фильтра – 1 шт.
- Фильтр для кофе – 2 шт.
- Мерная ложка – 1 шт.
- Руководство пользователя – 1 шт.

4. ПЕРЕД ПЕРВЫМ ИСПОЛЬЗОВАНИЕМ

4.1. ЧИСТКА ПРИБОРА

1. Осторожно извлеките прибор из упаковки и удалите все упаковочные материалы.
2. Извлеките все принадлежности из упаковки и из прибора.
3. Снимите резервуар для воды.
4. Очистите резервуар для воды, крышку, мерную ложку и фильтр, а также держатель фильтра теплой водой с небольшим количеством мягкого средства для мытья посуды. После этого промойте чистой водой и высушите.

5. Также протрите корпус кофеварки, поддон и решетку мягкой влажной тканью и высушите все детали.
6. Убедитесь, что резервуар для молока собран правильно.

ПРИМЕЧАНИЕ: держатель фильтра и фильтры нельзя мыть в посудомоечной машине.

4.2. ПЕРВОЕ ИСПОЛЬЗОВАНИЕ

1. Наполните резервуар для воды и резервуар для молока холодной водой до уровня MAX.
2. Вставьте вилку в розетку с подходящим напряжением.
3. Нажмите кнопку «ВКЛ/ВЫКЛ», загорится индикатор питания, кофеварка начнет процесс автоматического нагрева. По завершении процесса все индикаторы кнопки будут гореть непрерывно.
4. Поставьте чашку под варочную головку. Поверните переключатель подачи молока против часовой стрелки. Нажмите и удерживайте кнопку «ЛАТТЕ» в течение 3 секунд. Прибор начнет подавать горячую воду из трубки для молока. Дайте горячей воде стечь из трубки для молока в течение примерно 8 секунд, затем снова нажмите кнопку «ЛАТТЕ», чтобы остановить процесс. Этот процесс позволяет воде течь в пустой насос для первого использования.

ПРИМЕЧАНИЕ: при первом запуске прибора будет шум и небольшая тряска. Это допустимо и не является дефектом для насоса с давлением 20 бар.

5. Вставьте фильтр в держатель фильтра.
6. Вставьте держатель фильтра без кофейной гущи в варочную головку, повернув его на 45° влево, и поверните вправо, чтобы зафиксировать на месте. Держатель фильтра должен быть перпендикулярен прибору или слегка наклонен вправо.
7. Поместите пустую чашку под держатель фильтра и один раз нажмите кнопку «ЭСПРЕССО».
8. После завершения цикла заваривания слейте воду. Теперь ваша кофеварка готова к использованию.

ПРИГОТОВЛЕНИЕ ЭСПРЕССО

1. Снимите держатель фильтра и заполните фильтр кофейной гущей с помощью мерной ложки (19).

ПРИМЕЧАНИЕ: рекомендуемый объем – 7-9 г для одной порции, 13-15 г для двойной порции кофе. Количество будет варьироваться в зависимости от ваших предпочтений и кофейной гущи, которую вы использовали.

2. Утрамбуйте кофейную гущу уплотнителем (19). Кофейная гуща должна быть равномерно утрамбована, чтобы получить хорошо выровненную и ровную поверхность. Удалите остатки кофе с края держателя фильтра.
3. Вставьте держатель фильтра в варочную головку, повернув его на 45° влево, и поверните вправо, чтобы зафиксировать на месте. Держатель фильтра должен быть перпендикулярен прибору или слегка наклонен вправо.
4. Поместите подогретые чашки под держатель фильтра.
5. Нажмите кнопку «ЭСПРЕССО» один раз, чтобы приготовить одну порцию кофе. Индикатор кнопки будет мигать белым во время заваривания.
6. Нажмите кнопку «ЭСПРЕССО» дважды, чтобы приготовить двойную порцию кофе. Индикатор кнопки будет мигать синим во время заваривания.
7. Прибор начнет подавать эспрессо в соответствии с вашим выбором. После завершения процесса прибор автоматически выключится, индикатор кнопки загорится, показывая, что цикл завершен.

ПРИМЕЧАНИЕ: вкус кофе будет зависеть от многих факторов, таких как тип кофейных зерен, степень обжарки, свежесть, грубость или тонкость помола, дозировка молотого кофе и давление утрамбовки. Поэкспериментируйте, регулируя эти факторы по одному, чтобы добиться вкуса, который соответствует вашим предпочтениям. Для приготовления кофе в ином объеме, нажмите и удерживайте кнопку «ЭСПРЕССО» в течение 3 секунд, начнется непрерывная подача кофе. Для прекращения подачи нажмите кнопку еще раз.

ПРИГОТОВЛЕНИЕ КАПУЧИНО

1. Сдвиньте фиксатор резервуара для молока в положение «РАЗБЛОКИРОВАНО».
2. Удерживая резервуар для молока и крышку двумя руками, вытащите его из кофеварки.

Кнопки «КАПУЧИНО» и «ЛАТТЕ» погаснут, указывая на то, что резервуар для молока не подключен.

ВНИМАНИЕ: не держите резервуар для молока или крышку только одной рукой. Резервуар для молока может упасть.

3. Откройте крышку и наполните резервуар для молока холодным цельным молоком (5–10 °C).
4. Закройте крышку. Держите резервуар для молока и крышку двумя руками, затем прикрепите его к кофеварке.
5. Сдвиньте фиксатор резервуара для молока в положение «ЗАКРЫТО». Кнопки «КАПУЧИНО» и «ЛАТТЕ» загорятся и замигают белым цветом, указывая на то, что кофеварка начинает предварительный нагрев.
6. Поместите подогретую(ые) чашку(и) под держатель фильтра.

ВНИМАНИЕ! При приготовлении капучино или латте обязательно отрегулируйте ручку подачи молока так, чтобы трубка подачи молока была направлена в сторону чашки.

7. Нажмите кнопку «КАПУЧИНО» один раз, чтобы приготовить небольшую чашку капучино. Индикатор кнопки будет мигать белым во время приготовления.
8. Нажмите кнопку «КАПУЧИНО» дважды, чтобы приготовить большую чашку капучино. Индикатор кнопки будет мигать синим цветом во время приготовления.
9. Прибор начнет подавать эспрессо в соответствии с вашим выбором. Прибор автоматически выключится, а индикатор загорится, показывая, что цикл завершен.

ПРИМЕЧАНИЕ: для маленькой чашки используйте фильтр для одной чашки. Для большой чашки используйте двойной фильтр.

ВАЖНО: обязательно очищайте трубку подачи молока после использования (см. инструкции по очистке).

ПРИГОТОВЛЕНИЕ ЛАТТЕ

1. Выполните шаги 1–6 для приготовления капучино.
2. Нажмите кнопку «ЛАТТЕ» один раз, чтобы приготовить небольшую чашку латте. Индикатор кнопки будет мигать белым во время заваривания.
3. Нажмите кнопку «ЛАТТЕ» дважды, чтобы приготовить большую чашку латте. Индикатор кнопки будет мигать синим цветом во время заваривания.
4. Прибор начнет подавать кофе в соответствии с вашим выбором.
5. Прибор автоматически выключится, а индикатор загорится, показывая, что цикл завершен.

ДОБАВЛЕНИЕ ДОПОЛНИТЕЛЬНОГО КОЛИЧЕСТВА ВСПЕНЕННОГО МОЛОКА / ВСПЕНИВАНИЕ МОЛОКА ВРУЧНУЮ

1. Поставьте ранее приготовленный напиток или пустую чашку под варочную головку. Убедитесь, что трубка подачи молока направлена в сторону чашки.
2. Нажмите и удерживайте кнопку «КАПУЧИНО» в течение 3 секунд, прибор начнет вспенивать молоко. Индикатор кнопки «КАПУЧИНО» будет попеременно мигать белым и синим цветом.
3. По завершении нажмите кнопку «КАПУЧИНО» еще раз, чтобы остановить процесс.

НАСТРОЙКА ОБЪЕМА ЭСПРЕССО

По завершении предварительного нагрева нажмите и удерживайте кнопку «ЭСПРЕССО» в течение 3 секунд. Индикаторы кнопок «ЭСПРЕССО», «КАПУЧИНО» и «ЛАТТЕ» будут попеременно мигать синим цветом, указывая на то, что прибор готов к настройке объема кофе.

ПРИМЕЧАНИЕ: если в течение 15 секунд не будет выбрано ни одной операции, активируется режим ожидания.

1. Чтобы настроить объем одной чашки эспрессо, нажмите кнопку «ЭСПРЕССО» один раз. Прибор подаст три звуковых сигнала и начнет заваривать.
2. Чтобы настроить объем двойной порции, дважды нажмите кнопку «ЭСПРЕССО». Прибор подаст три звуковых сигнала и начнет заваривать.
3. Когда желаемый объем будет достигнут, нажмите кнопку «ЭСПРЕССО» еще раз, чтобы остановить процесс. Устройство издаст три звуковых сигнала, указывающих на то, что объем успешно настроен. Прибор вернется в режим ожидания.

ПРИМЕЧАНИЕ: регулируемый объем находится в диапазоне от 25 до 200 мл.

НАСТРОЙКА ОБЪЕМА КАПУЧИНО

По завершении предварительного нагрева нажмите и удерживайте кнопку «ЭСПРЕССО» в течение 3 секунд. Индикаторы кнопок «ЭСПРЕССО», «КАПУЧИНО» и «ЛАТТЕ» будут попеременно мигать синим цветом, указывая на то, что прибор готов к настройке объема кофе.

1. Чтобы настроить объем маленькой чашки капучино, нажмите кнопку «КАПУЧИНО» один раз. Прибор подаст три звуковых сигнала и начнет вспенивать молоко.
2. Чтобы настроить объем большой чашки капучино, дважды нажмите кнопку «КАПУЧИНО». Прибор подаст три звуковых сигнала и начнет вспенивать молоко.
3. Когда будет достигнуто желаемое количество вспененного молока, снова нажмите кнопку «КАПУЧИНО». Начнется автоматическая подача эспрессо.
4. Когда желаемое количество эспрессо будет достигнуто, нажмите кнопку «КАПУЧИНО» еще раз, чтобы остановить процесс. Устройство издаст три звуковых сигнала, указывающих на то, что объем успешно настроен. Прибор вернется в режим ожидания.

ПРИМЕЧАНИЕ: регулируемое время вспенивания молока находится в диапазоне от 6 до 120 секунд.

Регулируемый объем эспрессо варьируется от 25 до 200 мл.

НАСТРОЙКА ОБЪЕМА ЛАТТЕ

По завершении предварительного нагрева нажмите и удерживайте кнопку «ЭСПРЕССО» в течение 3 секунд. Индикаторы кнопок «ЭСПРЕССО», «КАПУЧИНО» и «ЛАТТЕ» будут попеременно мигать синим цветом, указывая на то, что прибор готов к настройке объема.

1. Чтобы настроить объем маленькой чашки латте, нажмите кнопку «ЛАТТЕ» один раз. Прозвучат три звуковых сигнала, начнется процесс вспенивания молока.
2. Чтобы настроить объем большой чашки латте, нажмите кнопку «ЛАТТЕ» дважды. Прозвучат три звуковых сигнала, начнется процесс вспенивания молока.
3. Когда будет достигнуто желаемое количество вспененного молока, снова нажмите кнопку «ЛАТТЕ». Начнется автоматическая подача эспresso.
4. Когда желаемое количество эспresso будет достигнуто, нажмите кнопку «ЛАТТЕ» еще раз, чтобы остановить процесс. Устройство издаст три звуковых сигнала, указывающих на то, что объем успешно настроен. Прибор вернется в режим ожидания.

НАСТРОЙКА ТЕМПЕРАТУРЫ КОФЕ

1. Нажмите кнопку «ВКЛ/ВЫКЛ», загорится индикатор питания, активируется процесс автоматического подогрева. По завершении процесса все индикаторы будут гореть непрерывно.
2. После завершения предварительного нагрева нажмите и удерживайте кнопки «ЭСПРЕССО» и «ЛАТТЕ» в течение 5 секунд. Теперь войдите в главное меню настроек температуры. Один из индикаторов кнопок будет мигать белым, что означает следующее:
 - Горит индикатор кнопки «ЭСПРЕССО» / Значение на дисплее 001 - режим приготовления кофе при низкой температуре.
 - Горит индикатор кнопки «КАПУЧИНО» / Значение на дисплее 002 - режим приготовления кофе при средней температуре (режим по умолчанию).
 - Горит индикатор кнопки «ЛАТТЕ» / Значение на дисплее 003 - режим приготовления кофе при высокой температуре.

В соответствии с желаемым температурным режимом нажмите соответствующую кнопку. Через 5 секунд индикатор кнопки «КАПУЧИНО» быстро мигнет 3 раза, затем температура будет установлена успешно, и прибор вернется в режим приготовления кофе.

ПРИМЕЧАНИЕ: если в течение 15 секунд не выполняется никаких операций, прибор выйдет из настройки программы и вернется в исходное состояние.

СБРОС ДО НАСТРОЕК ПО УМОЛЧАНИЮ

Чтобы восстановить объем эспresso, капучино и латте по умолчанию, одновременно нажмите и удерживайте кнопки «ЭСПРЕССО» и «КАПУЧИНО» в течение 5 секунд. Прибор вернется к исходным настройкам по умолчанию.

ПРЕДУПРЕЖДЕНИЕ О НЕХВАТКЕ ВОДЫ

Для предупреждения о нехватке воды индикаторы кнопок «ЭСПРЕССО», «КАПУЧИНО» и «ЛАТТЕ» одновременно мигают синим цветом. После срабатывания предупреждения действуйте следующим образом:

1. Наполните резервуар водой комнатной температуры.
2. Поместите пустую чашку под варочную головку и направьте трубку подачи молока в сторону пустой чашки.
3. Нажмите одну из кнопок «ЭСПРЕССО», «КАПУЧИНО» или «ЛАТТЕ». Прибор начнет качать и нагревать воду.
4. Как только из трубки подачи молока пойдет горячая вода, все индикаторы кнопок загорятся полностью.

Теперь прибор снова готов к использованию.

АВТООТКЛЮЧЕНИЕ

Кофеварка автоматически выключится, если в течение 15 минут в режиме ожидания не будет выбрана никакая операция. Все индикаторы погаснут. Чтобы запустить прибор, нажмите кнопку «ВКЛ/ВЫКЛ» еще раз.

5. ОЧИСТКА И ТЕХНИЧЕСКОЕ ОБСЛУЖИВАНИЕ

Регулярная очистка и техническое обслуживание поддерживают кофеварку в рабочем состоянии и обеспечивают идеальный вкус кофе, постоянную подачу кофе и превосходную молочную пену в течение длительного периода времени.

ОЧИСТКА РЕЗЕРВУАРА ДЛЯ МОЛОКА И ТРУБКИ ПОДАЧИ МОЛОКА

Когда вы закончите приготовление напитка с молоком, вы можете либо хранить резервуар с молоком непосредственно в холодильнике, либо полностью очистить резервуар и трубку подачи.

Важно очищать систему вспенивания сразу после приготовления капучино, латте или вспенивания молока вручную.

Остатки молока могут блокировать систему вспенивания, вызывая проблемы, плохо влияя на вкус кофе или создавая неприятный запах.

Если вы храните резервуар с молоком в холодильнике, следуйте инструкциям цикла очистки:

1. Поставьте большую пустую чашку под трубку подачи молока и убедитесь, что в резервуаре для воды есть вода.
2. Направьте трубку подачи молока в пустую чашку.
3. Нажмите и удерживайте кнопку «ЛАТТЕ» в течение 3 секунд. Прибор начнет подавать горячую воду из трубки подачи молока. Этот цикл очистки будет выполняться в течение 35 секунд, а затем автоматически остановится.
4. Вы можете повторить шаги 1-3, чтобы убедиться, что остатки молока полностью удалены.
5. Теперь трубка подачи молока чистая, а резервуар с молоком можно хранить в холодильнике.

ПРИ ПОЛНОЙ ОЧИСТКЕ РЕЗЕРВУАРА ДЛЯ МОЛОКА СЛЕДУЙТЕ ИНСТРУКЦИЯМ ЦИКЛА ГЛУБОКОЙ ОЧИСТКИ:

1. Поставьте большую пустую чашку под трубку подачи молока и убедитесь, что в резервуаре для воды есть вода.
2. Снимите резервуар для молока с прибора и вылейте оставшееся молоко. Наполните резервуар для молока чистой водой.

3. Направьте трубку подачи молока в пустую чашку.
4. Нажмите и удерживайте кнопку «ЛАТТЕ» в течение 3 секунд. Прибор начнет подавать горячую воду из трубки подачи молока. Цикл очистки будет работать в течение 35 секунд, а затем автоматически остановится.
5. Нажмите и удерживайте кнопку «КАПУЧИНО» в течение 3 секунд. Прибор начнет подавать пар из трубки подачи молока. Этот процесс будет выполняться в течение 2 минут, а затем автоматически остановится.
6. Вы можете повторить шаги 1-5, чтобы убедиться, что остатки молока полностью удалены.
7. Тщательно промойте все части резервуара для молока и крышки теплой водой с мылом. Хорошо высушите. Не используйте абразивные чистящие средства и губки для мытья посуды, так как они могут поцарапать поверхность. Резервуар для молока и крышку также можно мыть в посудомоечной машине.

ОЧИСТКА ДЕРЖАТЕЛЯ ФИЛЬТРА И ФИЛЬТРОВ

Держатель фильтра и фильтры должны содержаться в чистоте, чтобы гарантировать отличные результаты.

ВНИМАНИЕ: во избежание ожогов фильтр следует снимать только после того, как держатель фильтра полностью остынет.

1. Выньте фильтр из держателя фильтра и промойте его теплой водой.
2. Если вы заметили неисправность при заваривании кофе, погрузите фильтр в кипящую воду на 10 минут, а затем промойте проточной водой.

ПРИМЕЧАНИЕ: не мойте держатель фильтра и фильтры в посудомоечной машине.

ОЧИСТКА ВАРОЧНОЙ ГОЛОВКИ

Регулярно удаляйте остатки кофейной гущи с варочной головки с помощью щетки и промывайте горячей водой, следуя приведенным ниже инструкциям.

1. Вставьте пустой держатель фильтра в варочную головку, не используя кофейную гущу.

2. Поставьте пустую чашку под варочную головку.
3. Нажмите двойную кнопку и наполните чашку водой.
4. Снимите держатель фильтра с варочной головки и очистите варочную головку сухой тканью.

ВНИМАНИЕ: не пытайтесь разобрать варочную головку. Это повредит варочную головку и приведет к утечке.

ОЧИСТКА РЕЗЕРВУАРА ДЛЯ ВОДЫ

Слейте оставшуюся воду, сняв резервуар для воды и перевернув его вверх дном над раковиной.

Между использованиями рекомендуется полностью сливать воду с резервуара. Вымойте резервуар для воды мыльной водой, хорошо ополосните его и вытрите насухо.

ПРИМЕЧАНИЕ: не мойте резервуар для воды в посудомоечной машине.

УДАЛЕНИЕ НАКИПИ

Чтобы обеспечить эффективную работу кофеварки, очистите внутренние трубы и сохранить вкус кофе, необходимо периодически очищать ее от накипи и обслуживать.

Кроме того, после 500 циклов заваривания появится предупреждение об удалении накипи. Индикатор кнопки «ВКЛ/ВЫКЛ» мигнет 5 раз, указывая на то, что пора очистить прибор от накипи. Предупреждение об удалении накипи будет появляться при каждом запуске, если вы не запустите цикл удаления накипи.

Частота очистки зависит от жесткости используемой воды.

ПРОЦЕСС УДАЛЕНИЯ НАКИПИ

1. Смешайте воду со средством для удаления накипи (4 части воды на 1 часть средства для удаления накипи) и наполните резервуар для воды до отметки MAX.
2. Поставьте пустую чашку или другую подходящую емкость на поддон для сбора капель.

Пожалуйста, используйте бытовое средство для удаления накипи. Также вы можете использовать лимонную кислоту вместо имеющегося в продаже средства для удаления накипи - в этом случае используйте 100 частей воды на три части лимонной кислоты.

3. Нажмите и удерживайте одновременно кнопки «КАПУЧИНО» и «ЛАТТЕ» в течение 5 секунд. Прибор начнет цикл удаления накипи длительностью 6 минут, а затем автоматически остановится.
4. Повторяйте предыдущие шаги, пока бак не опустеет.
5. Затем повторите процесс еще два раза, используя только ЧИСТУЮ ВОДОПРОВОДНУЮ ВОДУ без какого-либо средства для удаления накипи.

6. ТАБЛИЦА НЕИСПРАВНОСТЕЙ

Признак	Причина	Исправления
Прибор не работает	Прибор не включен или вилка шнура питания не вставлена в розетку	Убедитесь, что штепсельная вилка подключена к розетке, нажата кнопка «ВКЛ/ВЫКЛ» и обе кнопки кофе светятся синим цветом
	Короткое замыкание / розетка обесточена	Проверьте источник питания
Кофе не вытекает из держателя фильтра	Резервуар для воды пуст	Заполните резервуар для воды
	Резервуар для воды установлен неправильно	Снимите резервуар для воды и правильно установите его
	Прибор не может качать воду	Нажмите и удерживайте кнопку «ПАУЗ» в течение 3 секунд, чтобы запустить цикл очистки. Этот процесс поможет перекачивать воду
	Фильтр забит	Очистите отверстие фильтра с помощью булавки
Кофе медленно вытекает из держателя фильтра	Кофе слишком мелко помолот	Обеспечьте соответствующую степень помола
	Слишком много кофе в фильтре	Обеспечьте соответствующий объем кофе
	Молотый кофе слишком сильно утрамбован	Утрамбовывайте молотый кофе не так сильно
	Фильтр забит	Очистите отверстие фильтра с помощью булавки

Кофе заканчивается слишком быстро	Кофе слишком крупно помолот	Обеспечьте соответствующую степень помола
	Слишком мало кофе в фильтре	Обеспечьте соответствующий объем кофе
	Молотый кофе утрамбован недостаточно сильно	Сильнее утрамбуйте молотый кофе
Кофе холодный	Кофеварка не прогрета	Пропустите горячую воду через прибор со вставленным держателем фильтра (с фильтром, но без кофейной гущи) перед приготовлением первого кофе, чтобы разогреть систему заваривания
	Чашки не подогреты	Предварительно подогрейте чашки теплой водой
Кофе имеет слабовыраженный вкус	Использование одного фильтра для двойной порции эспрессо	Используйте двойной фильтр для двойной порции эспрессо
	Недостаточное количество кофейной гущи	Увеличьте количество кофейной гущи
	Молотый кофе слишком крупный	Используйте более мелкий помол
Вода скапливается под кофеваркой	Резервуар для воды установлен неправильно	Снимите резервуар для воды и правильно установите его
	Поддон для капель заполнен водой	Слейте воду с поддона
Кофе капает из-под края держателя фильтра	Слишком много кофе в фильтре	Убедитесь, что используете правильное количество кофе
	Кофейная гуща прилипает к уплотнительному кольцу варочной головки	Выключите прибор, подождите, пока он остынет, а затем очистите фильтр, держатель фильтра и варочную головку с уплотнительным кольцом
	Держатель фильтра закрыт не полностью	Вставьте держатель фильтра и поверните ручку вправо, пока не почувствуете сопротивление

Индикаторы кнопки «Капучино» и «Латте» не загораются	Резервуар для молока не вставлен	Вставьте резервуар для молока в машину и переместите фиксатор в положение «Закрыто»
	Резервуар для молока вставлен не полностью	Если резервуар для молока находится на устройстве, нажмите на него с усилием и переведите фиксатор в положение «Закрыто», пока не загорятся индикаторы кнопки «Капучино» и «Латте»
Молоко не пенится после вспенивания или не выходит из трубки для вспенивания	Нет выхода пара	Убедитесь, что в резервуаре для воды достаточно воды
	Молоко недостаточно холодное	Охладите молоко и кувшин для вспенивания перед приготовлением капучино или латте
	Вспенивающая трубка заблокирована	Следуйте инструкциям по очистке резервуара для молока и трубки для вспенивания
Объем капучино или латте каждый раз разный	Вспенивающая трубка заблокирована	Следуйте инструкциям по очистке резервуара для молока и трубки для вспенивания
Из молочного шланга исходит неприятный запах	В системе вспенивания молока есть остатки молока	Следуйте инструкциям, чтобы вовремя очищать резервуар для молока и трубку для вспенивания
Кнопки эспрессо, капучино и латте мигают синим цветом	Вода в резервуаре закончилась	Заполните резервуар для воды. Нажмите любую кнопку из трех

7. ТЕХНИЧЕСКИЕ ХАРАКТЕРИСТИКИ

- Номинальное напряжение: 220-240 В -50/60 Гц
- Объем резервуара для воды: 1300 мл
- Объем резервуара для молока: 700 мл
- Номинальная мощность: 1150-1350 Вт
- Давление: 20 бар

8. УТИЛИЗАЦИЯ ПРИБОРА

Прибор по окончании срока службы может быть утилизирован отдельно от обычного бытового мусора. Его можно сдать в специальный пункт приема электронных приборов и электроприборов на переработку.

9. ИНФОРМАЦИЯ О СЕРТИФИКАЦИИ, ГАРАНТИЙНЫЕ ОБЯЗАТЕЛЬСТВА

Товар сертифицирован в соответствии с законом «О защите прав потребителей». Этот прибор соответствует всем официальным национальным стандартам безопасности, применимым к электроприборам в Российской Федерации. Установленный производителем в порядке п. 2 ст. 5 Федерального закона РФ «О защите прав потребителей» срок службы для данного изделия составляет 5 лет с даты реализации конечному потребителю при условии, что изделие используется в строгом соответствии с настоящей инструкцией по эксплуатации и применимыми техническими стандартами. По окончании срока службы обратитесь в ближайший авторизованный сервисный центр для получения рекомендаций по дальнейшей эксплуатации прибора. Дата производства изделия указана в серийном номере (2 и 3 знаки – год, 4 и 5 знаки – месяц производства). При возникновении вопросов по обслуживанию прибора или в случае его неисправности обратитесь в авторизованный сервисный центр TM CENTEK. Адрес центра можно найти на сайте <https://centek.ru/servis>. Способы связи с сервисной поддержкой: тел: +7 (988) 24-00-178, VK: vk.com/centek_krd. Генеральный сервисный центр ООО «Ларина-Сервис», г. Краснодар. Тел.: +7 (861) 991-05-42. Название организации, принимающей претензии в Казахстане: TOO «Moneytor», г. Астана, ул. Жанибека Тархана, д. 9, крыльцо 5. Тел.: +7 (707) 858-65-29, +7 (701) 340-09-57.

Продукция имеет сертификат соответствия.



10. ИНФОРМАЦИЯ О ПРОИЗВОДИТЕЛЕ, ИМПОРТЕРЕ

Импортер: ИП Асрумян К.Ш. Адрес: Россия, 350912, г. Краснодар, пгт. Пашковский, ул. Атамана Лысенко, 23. Тел.: +7 (861) 2-600-900.

УВАЖАЕМЫЙ ПОТРЕБИТЕЛЬ!

Срок гарантии на все приборы 12 месяцев с даты реализации конечному потребителю. Данным гарантийным талоном производитель подтверждает исправность данного прибора и берет на себя обязательство по бесплатному устранению всех неисправностей, возникших по вине производителя.

УСЛОВИЯ ГАРАНТИЙНОГО ОБСЛУЖИВАНИЯ

1. Гарантия действует при соблюдении следующих условий оформления:

- правильное и четкое заполнение оригинального гарантийного талона изготовителя с указанием наименования модели, ее серийного номера, даты продажи, при наличии печати фирмы-продавца и подписи представителя фирмы-продавца в гарантийном талоне, печатей на каждом отрывном купоне, подписи покупателя.

Производитель оставляет за собой право на отказ в гарантийном обслуживании в случае непредоставления вышеуказанных документов, или если информация в них будет неполной, неразборчивой, противоречивой.

2. Гарантия действует при соблюдении следующих условий эксплуатации:

- использование прибора в строгом соответствии с инструкцией по эксплуатации;
- соблюдение правил и требований безопасности.

3. Гарантия не включает в себя периодическое обслуживание, чистку, установку, настройку прибора на дому у владельца.

4. Случаи, на которые гарантия не распространяется:

- механические повреждения;
- естественный износ прибора;
- несоблюдение условий эксплуатации или ошибочные действия владельца;
- неправильная установка, транспортировка;
- стихийные бедствия (молния, пожар, наводнение и др.), а также другие причины, независимые от продавца и изготовителя;
- попадание внутрь прибора посторонних предметов, жидкостей, насекомых;
- ремонт или внесение конструктивных изменений неуполномоченными лицами;
- использование прибора в профессиональных целях (нагрузка превышает уровень бытового применения), подключение прибора к питающим телекоммуникационным и кабельным сетям, не соответствующим Государственным техническим стандартам;
- выход из строя перечисленных ниже принадлежностей изделия, если их замена предусмотрена конструкцией и не связана с разборкой изделия:
 - а) пульты дистанционного управления, аккумуляторные батареи, элементы питания (батарейки), внешние блоки питания и зарядные устройства;
 - б) расходные материалы и аксессуары (упаковка, чехлы, ремни, сумки, сетки, ножи, колбы, тарелки, подставки, решетки, вертели, шланги, трубки, щетки, насадки, пылесборники, фильтры, поглотители запаха);

- для приборов, работающих от батареек;
- работа с неподходящими или истощенными батарейками;
- для приборов, работающих от аккумуляторов;
- любые повреждения, вызванные нарушениями правил зарядки и подзарядки аккумуляторов.

5. Настоящая гарантия предоставляется изготовителем в дополнение к правам потребителя, установленным действующим законодательством, и ни в коей мере не ограничивает их.

6. Производитель не несет ответственности за возможный вред, прямо или косвенно нанесенный продукцией ТМ CENTEK людям, домашним животным, имуществу потребителя и/или иных третьих лиц в случае, если это произошло в результате несоблюдения правил и условий эксплуатации, установки изделия; умышленных и/или неосторожных действий (бездействий) потребителя и/или иных третьих лиц действия обстоятельство непреодолимой силы.

7. При обращении в сервисный центр прием изделия предоставляется только в чистом виде (на приборе не должно быть остатков продуктов питания, пыли и других загрязнений).

Производитель оставляет за собой право изменять дизайн и характеристики прибора без предварительного уведомления.

ҚАЗАҚ

ҚҰРМЕТТІ ТҰТЫНУШЫ!

ТМ CENTEK өнімдерін таңдағаныңыз үшін рахмет. Біз келіпдік береміз мінсіз жұмыс істеуі осы бұйымдар сақтай отырып, оны пайдалану ережелері.

АСПАПТЫҢ АРНАЛУЫ: ұнтақталған дәндерден кофе дайындауға арналған.

Бұл құрылғы тұрмыстық және ұқсас жағдайларда қолдануға арналған, атап айтқанда:

- дүкендерде, кеңселерде және басқа да өндірістік жағдайларда персоналға арналған ас үй аймақтарында;
- ауыл шаруашылығы фермаларында;
- қонақ үйлердегі, мотельдердегі және басқа да тұрғын типті инфрақұрылымдардағы клиенттермен;
- жеке пансионаттарда.

1. ҚАУІПСІЗДІК ШАРАЛАРЫ

Адам өмірі мен денсаулығына қауіпті жағдайлардың туындауына, сондай-ақ аспаптың мерзімінен бұрын істен шығуына жол бермеу үшін, төменде аталған шарттарды қатаң сақтау керек:

1. Аспапты пайдалануға енгізер алдында осы нұсқаулықпен мұқият танысыңыз.
2. Осы нұсқаулықты, кассалық чек пен құралдың қаптамасын сақтаңыз.
3. Кофеқайнатқышты дұрыс пайдаланбау оның бұзылуына, материалдық шығынға және пайдаланушының денсаулығына зиян келтіруі мүмкін.
4. Электр тогының соғуын және аспаптың сынуын болдырмау үшін жеткізу жинағына кіретін керек-жарақтарды ғана пайдаланыңыз.
5. Кофеқайнатқышты қоспас бұрын, желідегі кернеу құрылғының жұмыс кернеуіне сәйкес келетініне көз жеткізіңіз.

6. Кофеқайнатқышты құрғақ, тегіс жерге орнатыңыз. Оны ыстық беттерге немесе жылу көздеріне (электр плитасы және т.б.), сондай-ақ перделердің жанына немесе ілулі сәрелердің астына қоймаңыз.
7. Күйіп қалмас үшін кофеқайнатқыштың ыстық беттеріне тигізбеңіз.
8. Күйіп қалмас үшін кофеқайнатқыштың ыстық беттеріне тигізбеңіз.
9. Кофеқайнатқышты сусыз қоспаңыз.
10. Кофе қайнату үшін тек суық суды пайдаланыңыз.
11. Кофеқайнатқышты тек кофе стаканымен қосыңыз.
12. Қосұлы аспапты ешқашан қараусыз қалдырмаңыз.
13. Егер құрылғы қолданылмаса, оны әрқашан электр желісінен ажыратыңыз.
14. Жоқ погружайте прибор мен желілік сымын суға немесе басқа да сұйықтыққа.
15. Қуат сымы өткір жиектер мен ыстық беттерге тимейтініне көз жеткізіңіз.
16. Құрылғыны электр желісінен ажыратқан кезде, қуат сымын тартып емес, қуат сымының шанышқысын алыңыз.
17. Кофенің әрбір жаңа порциясын дайындамас бұрын, оны салқындату үшін кофеқайнатқышты кем дегенде 5 минутқа ажыратыңыз.
18. Әйнекті қатаң түрде қолданыңыз, оны газ, электр плиталарына және микро-толқынды пештерге қоймаңыз.
19. Құлағаннан кейін немесе басқа да қауалары бар желілік сымы мен ашасы зақымдалған аспапты пайдаланбаңыз. Құрылғыны жөндеу үшін ең жақын уәкілетті қызмет көрсету орталығына хабарласыңыз.
20. Қуат сымына, штепсельге және электр контактілеріне ылғалдық түсуіне жол бермеңіз!
21. Құрылғыны нұсқауларға сәйкес пайдаланбау жарақатқа әкелуі мүмкін!
22. Қыздырғыш элементтің беті пайдаланылғаннан кейін ыстық болып қалады.
23. Егер сіз құралды пайдалану үшін басқа тұлғаға тапсырғыңыз келсе, оны осы нұсқаулықпен бірге жіберіңіз.

ЕСКЕРТУ! Пайдалану кезінде су құятын бөлікті ашуға болмайды.

2. ҚҰРАЛДЫҢ СИПАТТАМАСЫ

1. Кеселерді қыздыруға арналған орын
2. Басқару панелі
3. Қайнату бастиегі
4. Тамшыға арналған тұптабанның торы
5. Тамшыға арналған тұптабан
6. Тамшыға арналған ішкі тұптабан
7. Кофеге арналған кішкене сүзгі
8. Кофеге арналған үлкен сүзгі
9. Кофеге арналған сүзгінің ұстауышы
10. Суға арналған ыдыс

СҮТКЕ АРНАЛҒАН ЫДЫС

11. Ыдыстың қақпағы
12. Ауыстырып қосқыш
13. Сүтке арналған ыдыстың бекіткіші
14. Силикон түтік
15. Сүт беруге арналған ыдыстың жалғағышы
16. Сүт беруге арналған түтік
17. Сыйымды ыдыс
18. Ыдыстың астына қоятын тұптабан
19. Ұнтақталған кофені нығыздауыш пен өпшеуіш қасық

БАСҚАРУ ПАНЕЛІ

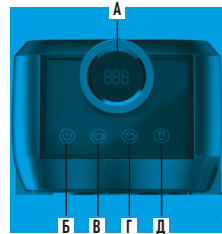

А. ЦИФРЛЫҚ ДИСПЛЕЙ

Уақытты немесе температуралық режимнің мәнін көрсетеді.

В. «ІСКЕ ҚОСУ/ӨШІРУ» БАТЫРМАСЫ

Кофе қайнатқышты іске қосу/өшіру үшін басыңыз.

С. «ЭСПРЕССО» БАТЫРМАСЫ

- Эспрессоның бір кісі ішетін мөлшерін әзірлеу үшін бір рет басыңыз.
- Эспрессоның екі еселенген мөлшерін әзірлеу үшін екі рет басыңыз.
- Үздіксіз кофе беру басталуы үшін 3 секунд бойы басып тұрыңыз. Қайтапап басқан кезде кофе беру тоқтатылады.

Д. «КАПУЧИНО» БАТЫРМАСЫ

- Капучиноның шағын ғана кесесін әзірлеу үшін бір рет басыңыз.
- Капучиноның үлкен кесесін әзірлеу үшін екі рет басыңыз.
- Сүтті қолмен көпіршіту үшін 3 секунд бойы басып тұрыңыз.

Е. «ЛАТТЕ» БАТЫРМАСЫ

- Латтенің шағын ғана кесесін әзірлеу үшін бір рет басыңыз.
- Латтенің үлкен кесесін әзірлеу үшін екі рет басыңыз.
- Сүтті көпіршіту жүйесін тазалау циклін іске қосу үшін 3 секунд бойы басып тұрыңыз.

Әзірлеу ре- жимі	Бір рет басу		Екі рет басу	
	Индикатор	Көлемі	Индикатор	Көлемі
Эспрессо	Ақ	20-50 мл	Көк	50-90 мл
Капучино	Ақ	110-230 мл	Көк	215-355 мл
Латте	Ақ	260-420 мл	Көк	335-515 мл

3. ЖИЫНТЫҒЫ

- Кофеқайнатқыш - 1 дана
- Сүзгі ұстағыш - 1 дана
- Кофеге арналған сүзгі - 2 дана
- Өлшеуіш қасық - 1 дана
- Пайдаланушы нұсқаулығы - 1 дана

4. АЛҒАШ РЕТ ҚОЛДАНАР АЛДЫНДА

4.1. АСПАПТЫ ТАЗАЛАУ

1. Аспапты қаптамасынан ақырын алыңыз және барлық қаптаушы материалды алып тастаңыз.
2. Барлық сайманды қаптамадан және аспап ішінен алып шығыңыз.
3. Суға арналған ыдысты алыңыз.
4. Суға арналған ыдысты, қақпағын, өлшеуіш қасық пен сүзгіні, сондай-ақ сүзгінің ұстаушынын ыдыс жууға арналған жұмсақ жуғыш құралдың аз ғана мөлшерімен жылы сумен тазалау керек. Содан кейін таза сумен шайыңыз және кептіріңіз.

5. Сондай-ақ кофе қайнатқыштың корпусын, тұптабаны мен торын жұмсақ дымқыл шүберекпен сүртіңіз және барлық бөлшегін кептіріңіз.
6. Сүтке арналған сыйымды ыдыстың дұрыс жиналғанына көз жеткізіңіз.

ЕСКЕРТПЕ: сүзгінің ұстаушынын және сүзгілерді ыдыс жуғыш машинада жууға болмайды.

4.2. АЛҒАШ РЕТ ПАЙДАЛАНУ

1. Суға арналған ыдысты және сүтке арналған ыдысты MAX деңгейіне дейін салқын сумен толтырыңыз.
2. Ашаны сәйкес келетін кернеулі розеткаға қосыңыз.
3. «ІСКЕ ҚОСУ/ӨШІРУ» батырмасын басыңыз, қуат көзі индикаторы жанады, кофе қайнатқыш автоматты қыздыру процесін бастайды. Процесс аяқталған бойда барлық батырманың индикаторы үзіліссіз жанып тұрады.
4. Кесені қайнату бастиегінің астына қойыңыз. Сүт беру ауыстырып қосқышын сағат тіліне қарама-қарсы бұраңыз. «ЛАТТЕ» батырмасын басып, 3 секунд бойы ұстап тұрыңыз. Аспап сүтке арналған түтіктен ыстық су бере бастайды. Ыстық судың сүтке арналған түтіктен ағып кетуін шамамен 8 секунд бойы күтіңіз, одан соң процесі тоқтату үшін «ЛАТТЕ» батырмасын қайтадан басыңыз. Бұл процесс алғашқы қолданыс үшін судың бос түтіктен ағуына мүмкіндік береді.

ЕСКЕРТПЕ: алғашқы рет іске қосқанда аспаптан шу шығады және аздап дірілдейді. Бұл қалыпты жағдай және қысымы 20 бар сорғы үшін ақау болып саналмайды.

5. Сүзгіні сүзгіні ұстауышқа орнатыңыз.
6. Сүзгінің ұстауышын кофеңіз қоюы жоқ қайнату бастиегіне қойыңыз, оны 45° сол жаққа бұрыңыз және орнына бекітілуі үшін оңға қарай бұраңыз. Сүзгінің ұстауышы аспапқа перпендикуляр болуы немесе оңға қарай аздап еңкейіп тұруы керек.
7. Бос кесені сүзгінің ұстауышы астына орнатыңыз және «ЭСПРЕССО» батырмасын бір рет басыңыз.
8. Қайнату циклі аяқталғаннан кейін суын ағызып жіберіңіз. Енді сіздің кофе қайнатқышыңыз пайдалануға дайын.

ЭСПРЕССО ӘЗІРЛЕУ

1. Сүзгінің ұстауышын алыңыз және өлшеуіш қасықтың көмегімен сүзгіні кофеңіз қоюымен толтырыңыз (19).

ЕСКЕРТПЕ: бір кісі ішетін мөлшерге ұсынылатын көлемі - 7-9 г, кофеңіз екі еселенген мөлшеріне - 13-15 г. Көлемі сіздің қалауыңызға және сіз қолданған кофеңіз қоюына қарай өзгеріп тұрады.

2. Кофеңіз қоюын нығыздауышпен (19) нығыздаңыз. Жақсы тегістелген және тегіс беткі қабатқа қол жеткізу үшін кофеңіз қоюын бірқалыпты етіп нығыздау қажет. Сүзгі ұстауышының жиектерінен кофеңіз қалдықтарын алып тастаңыз.
3. Сүзгінің ұстауышын 45°-қа бұрылған қайнату бастиегіне қойыңыз және бір орында бекітілуі үшін оңға қарай бұраңыз. Сүзгінің ұстауышы аспапқа перпендикуляр немесе оңға қарай еңкейіп тұруы тиіс.
4. Қыздырылған кесені сүзгі ұстауышының астына қойыңыз.
5. Кофеңіз бір кісі ішетін мөлшерін дайындау үшін «ЭСПРЕССО» батырмасын бір рет басыңыз. Батырманың индикаторы қайнату кезінде ақ түсті болып жанып тұрады.
6. Кофеңіз екі еселенген мөлшерін дайындау үшін «ЭСПРЕССО» батырмасын екі рет басыңыз. Батырманың индикаторы қайнату кезінде көк түсті болып жанып тұрады.
7. Аспап сіздің таңдауыңызға сәйкес эспрессо беруді бастайды. Процесс аяқталғаннан кейін аспап автоматты түрде өшеді, батырманың индикаторы циклдің аяқталғанын көрсетіп, жанады.

ЕСКЕРТПЕ: кофеңіз дәмі кофе дәндерінің түрі, қуыру деңгейі, ұнтақтаудың қаттылығы мен жұмсақтығы, ұнтақталған кофеңіз мөлшері және нығыздау қысымы секілді көптеген факторға байланысты болады. Осы факторларды бір-бірден реттеп отырып, тәжірибе жасап көріңіз, нәтижесінде сіздің қалауыңызға сәйкес келетін дәмге қол жеткізуге болады.

Кофені басқа көлемде әзірлеу үшін «ЭСПРЕССО» батырмасын 3 секунд бойы басып тұрыңыз, үздіксіз кофе беру басталады. Беруді тоқтату үшін батырманы тағы бір рет басыңыз.

КАПУЧИНО ӘЗІРЛЕУ

1. Сүтке арналған сыйымды ыдыстың бекіткішін «РАЗБЛОКИРОВАНО» («БУФАТТАН БОСАТЫЛДЫ») қалпына келтіріңіз.
2. Сүтке арналған сыйымды ыдыс пен қақпағын екі қолмен ұстап тұрып, кофе қайнатқыштан суырып алыңыз. «КАПУЧИНО» және «ЛАТТЕ» батырмалары сөніп, сүтке арналған сыйымды ыдыстың қосулы тұрмағанын көрсетеді.

НАЗАР АУДАРЫҢЫЗ! Сүтке арналған сыйымды ыдыс пен қақпақты бір қолмен ұстамаңыз. Сүтке арналған сыйымды ыдыс құлап кетуі мүмкін.

3. Қақпағын ашыңыз және сүтке арналған сыйымды ыдысты қаймағы алынбаған салқын сүтпен толтырыңыз (5-10°C).
4. Қақпағын жабыңыз. Сүтке арналған сыйымды ыдыс пен қақпағын екі қолмен ұстаңыз, содан соң оны кофе қайнатқышқа бекітіңіз.
5. Сүтке арналған бекіткішті «ЗАКРЫТО» («ЖАБЫҚ») қалпына бұраңыз. «КАПУЧИНО» және «ЛАТТЕ» батырмалары жанады және кофе қайнатқыш алдын ала қыздыру басталып жатқанын білдіріп, ақ түс жанып-сөніп тұрады.
6. Қыздырылған кесені (кеселерді) сүзгінің ұстауышы астына орналастырыңыз.

НАЗАР АУДАРЫҢЫЗ! Капучино немесе латте дайындау кезінде сүт беру түтігі кесеге қарап тұратындай етіп сүт беру тұтқасын реттеңіз (суретті қараңыз).

7. Капучиноның шағын ғана кесесін әзірлеу үшін «КАПУЧИНО» батырмасын бір рет басыңыз. Әзірлеу барысында батырма индикаторы ақ түсті болып жанып тұрады.
8. Капучиноның үлкен кесесін әзірлеу үшін «КАПУЧИНО» батырмасын екі рет басыңыз. Әзірлеу барысында батырма индикаторы көк түсті болып жанып тұрады.
9. Аспап сіздің таңдауыңызға сәйкес эспрессо беруді бастайды. Аспап автоматты түрде өшеді, ал индикатор циклдің аяқталғанын көрсетіп, жанады.

ЕСКЕРТПЕ: кішкене кесе үшін бір кесеге арналған сүзгіні пайдаланыңыз. Үлкен кесе үшін екі еселенген сүзгіні пайдаланыңыз.

МАҢЫЗДЫ: пайдаланып болғаннан кейін міндетті түрде сүт беру түтігін тазалаңыз (тазалалу бойынша нұсқаулықтан қараңыз).

ЛАТТЕ ӘЗІРЛЕУ

1. Капучино әзірлеуге арналған 1-6-қадамдарды орындаңыз.
2. Латтенің шағын ғана кесесін әзірлеу үшін «ЛАТТЕ» батырмасын бір рет басыңыз. Әзірлеу барысында батырма индикаторы ақ түсті болып жанып тұрады.
3. Латтенің үлкен кесесін әзірлеу үшін «ЛАТТЕ» батырмасын екі рет басыңыз. Әзірлеу барысында батырма индикаторы көк түсті болып жанып тұрады.
4. Машина сіздің таңдауыңызға сәйкес латте беруді бастайды.
5. Машина автоматты түрде өшеді, ал индикатор циклдің аяқталғанын көрсетіп, жанады.

КӨБІКТЕНГЕН СҮТТІҢ ҚОСЫМША КӨЛЕМІН ҚОСУ/СҮТТІ ҚОЛМЕН КӨБІКТЕНДІРУ

1. Алдын ала әзірленген сусынды немесе бос кесені қайнату бастиегінің астына орналастырыңыз. Сүт беру түтігі кесеге қарап тұрғанына көз жеткізіңіз.
2. «КАПУЧИНО» батырмасын басып, 3 секунд бойы басып тұрыңыз, аспап сүтті көбіктендіре бастайды. «КАПУЧИНО» батырмасының индикаторы ақ және көк түсті кезектестіріп, жанып тұрады.
3. Аяқталған кезде процесті тоқтату үшін «КАПУЧИНО» батырмасын тағы бір рет басыңыз.

ЭСПРЕССО КӨЛЕМІН БАПТАУ

Алдын ала қыздыру аяқталғаннан кейін «ЭСПРЕССО» батырмасын 3 секунд бойы басып тұрыңыз. «ЭСПРЕССО», «КАПУЧИНО» және «ЛАТТЕ» батырмаларының индикаторы кезектесіп көк түсті болып жанып, аспап кофе көлемін баптауға дайын екенін көрсетеді.

ЕСКЕРТПЕ: егер 15 секунд ішінде бірде-бір операция таңдалмаса, күту режимі іске қосылады.

1. Бір кісі ішетін эспрессо көлемін баптау үшін «ЭСПРЕССО» батырмасын бір рет басыңыз. Машина үш рет дыбыстық белгі береді және қайната бастайды.
2. Екі еселенген мөлшерді баптау үшін «ЭСПРЕССО» батырмасын екі рет басыңыз. Машина үш рет дыбыстық белгі береді және қайната бастайды.
3. Қалаған көлемге қол жеткізілген кезде процесті тоқтату үшін «ЭСПРЕССО» батырмасын тағы бір рет басыңыз. Құрылғы үш рет дыбыстық белгі беріп, көлемнің сәтті бапталғанын білдіреді. Машина күту режиміне оралады.

ЕСКЕРТПЕ: реттелетін көлем 25 мл-ден бастап 200 мл дейінгі аралықта болады.

КАПУЧИНО КӨЛЕМІН БАПТАУ

Алдын ала қыздыру аяқталғаннан кейін «ЭСПРЕССО» батырмасын 3 секунд бойы басып тұрыңыз. «ЭСПРЕССО», «КАПУЧИНО» және «ЛАТТЕ» батырмаларының индикаторы кезектесіп көк түсті болып жанып, аспап кофе көлемін баптауға дайын екенін көрсетеді.

1. Капучиноның шағын кесесі көлемін баптау үшін «КАПУЧИНО» батырмасын бір рет басыңыз. Машина үш рет дыбыстық белгі беріп, сүтті көбіктендіруді бастайды.
2. Капучиноның үлкен кесесі көлемін баптау үшін «КАПУЧИНО» батырмасын екі рет басыңыз. Машина үш рет дыбыстық белгі беріп, сүтті көбіктендіруді бастайды.
3. Көбіктенген сүттің қалаған көлеміне қол жеткізгеннен кейін «КАПУЧИНО» батырмасын тағы бір рет басыңыз. Автоматты түрде эспрессо беру басталады.
4. Эспрессоның қалаған көлеміне қол жеткізгеннен кейін процесті тоқтату үшін «КАПУЧИНО» батырмасын тағы бір рет басыңыз. Құрылғы үш рет дыбыстық белгі беріп, көлемнің сәтті бапталғанын білдіреді. Машина күту режиміне оралады.

ЕСКЕРТПЕ: сүтті көбіктендірудің реттелетін уақыты 6-дан 120 секунд аралығында болады.

Эспрессоның реттелетін көлемі 25 мл-ден 200 мл аралығын қамтиды.

ЛАТТЕ КӨЛЕМІН БАПТАУ

Алдын ала қыздыру аяқталғаннан кейін «ЭСПРЕССО» батырмасын 3 секунд бойы басып тұрыңыз. «ЭСПРЕССО», «КАПУЧИНО» және «ЛАТТЕ» батырмаларының индикаторы кезектесіп көк түсті болып жанып, аспап кофе көлемін баптауға дайын екенін көрсетеді.

1. Латтенің шағын кесесі көлемін баптау үшін «ЛАТТЕ» батырмасын бір рет басыңыз. Үш рет дыбыстық белгі беріліп, сүтті көбіктендіру процесі басталады.
2. Латтенің үлкен кесесі көлемін баптау үшін «ЛАТТЕ» батырмасын екі рет басыңыз. Үш рет дыбыстық белгі беріліп, сүтті көбіктендіру процесі басталады.
3. Көбіктенген сүттің қалаған көлеміне қол жеткізгеннен кейін «ЛАТТЕ» батырмасын тағы бір рет басыңыз. Автоматты түрде эспрессо беру басталады.
4. Эспрессоның қалаған көлеміне қол жеткізгеннен кейін процесі тоқтату үшін «ЛАТТЕ» батырмасын тағы бір рет басыңыз. Құрылғы үш рет дыбыстық белгі беріп, көлемнің сәтті бапталғанын білдіреді. Машина күту режиміне оралады.

КОФЕНІҢ ТЕМПЕРАТУРАСЫН БАПТАУ

1. «ІСКЕ ҚОСУ/ӨШІРУ» батырмасын басыңыз, қуат көзі индикаторы жанады, автоматты түрде қыздыру процесі іске қосылады. Процесс аяқталған кезде барлық индикатор үздіксіз жанып тұрады.
2. Алдын ала қыздыру аяқталғаннан кейін «ЭСПРЕССО» және «ЛАТТЕ» батырмаларын 5 секунд бойы басып тұрыңыз. Енді температура баптауының бас мәзіріне кіріңіз. Батырмалар индикаторының бірі ақ түсті болып жанады, бұл келесіні білдіреді:
 - «ЭСПРЕССО» батырмасының индикаторы жанып тұр / Дисплейдегі 001 мәні – төменгі температурада кофе әзірлеу режимі.
 - «КАПУЧИНО» батырмасының индикаторы жанып тұр / Дисплейдегі 002 мәні – орташа температурада кофе әзірлеу режимі (әдепкі қалыптағы режим)
 - «ЛАТТЕ» батырмасының индикаторы жанып тұр / Дисплейдегі 003 мәні – жоғары температурада кофе әзірлеу режимі.

Қалаған температуралық режимге сәйкес келетін батырманы басыңыз. 5 секундтан кейін «КАПУЧИНО» батырмасының индикаторы тез-тез 3 рет жанады, содан кейін температура сәтті орнатылады және аспап кофені әзірлеу режиміне оралады.

ЕСКЕРТПЕ: трер 15 секунд ішінде ешқандай операция орындалмаса, машина бағдарлама баптауынан шығады және бастапқы қалыпқа оралады.

ӘДЕПКІ ҚАЛЫП БОЙЫНША БАПТАУҒА ДЕЙІН КЕЛТІРУ

Эспрессо, капучино және латтенің әдепкі қалып бойынша көлемін қайта қалпына келтіру үшін бір уақытта «ЭСПРЕССО» және «КАПУЧИНО» батырмаларын 5 секунд бойы басып тұрыңыз. Аспап әдепкі қалып бойынша бастапқы баптауына оралады.

СУДЫҢ АЗДЫҒЫ ТУРАЛЫ ЕСКЕРТУ

Судың аздығын ескерту үшін «ЭСПРЕССО», «КАПУЧИНО» және «ЛАТТЕ» батырмаларының индикаторы бір уақытта көк түсті болып жанады. Ескерту іске қосылғаннан кейін келесі әрекеттерді орындаңыз:

1. Сыйымды ыдысты бөлме температурасындағы сумен толтырыңыз.
2. Бос кесені қайнату бастағанына астына орналастырыңыз және сүт беру түтігін бос кесенің бағытына қарай бұрыңыз.
3. «ЭСПРЕССО», «КАПУЧИНО» немесе «ЛАТТЕ» батырмаларының бірін басыңыз. Аспап суды толтырып және қыздыруды бастайды.
4. Сүт беру түтігінен ыстық су кеткен бойда барлық батырма индикаторлары толықтай жанады. Енді аспап қайтадан пайдалануға әзір.

АВТОМАТТЫ ТҮРДЕ ӨШУ

Күту режимінде 15 минут ішінде ешқандай операция таңдалмаса, кофе қайнатқыш автоматты түрде өшіп қалады. Барлық индикатор сөнеді. Аспапты іске қосу үшін «ІСКЕ ҚОСУ/ӨШІРУ» батырмасын тағы бір рет басыңыз.

5. ТАЗАЛАУ ЖӘНЕ ТЕХНИКАЛЫҚ ҚЫЗМЕТ КӨРСЕТУ

Тұрақты тазалау және техникалық қызмет көрсету кофе қайнатқышты жұмыс қалпында ұстап тұрады және ұзақ уақыт бойы кофенің ұнамды дәмін, үздіксіз берілуін және керемет сүтті көбікті қамтамасыз етеді.

СҮТКЕ АРНАЛҒАН СЫЙЫМДЫ ЫДЫСТЫ ЖӘНЕ СҮТ БЕРУ ТҮТІГІН ТАЗАЛАУ

Сіз сүт қосылған сусынды әзірлеп болғаннан кейін сүт құйылған сыйымды ыдысты тікелей тоңазытқышта сақтай аласыз, не болмаса сыйымды ыдыс пен сүт беру түтігін толықтай тазалай аласыз.

Көбіктендіру жүйесін капучино, латте әзірлегеннен кейін немесе қолмен сүтті көбіктендіргеннен кейін бірден тазалау маңызды. Сүттің қалдықтары көбіктендіру жүйесін бұғаттап, кофенің дәміне әсер етіп немесе жағымсыз иіс таратып, мәселе тудыруы мүмкін.

Егер сіз сүт құйылған сыйымды ыдысты тоңазытқышта сақтайтын болсаңыз, тазалау циклінің нұсқаулығын ұстаныңыз:

1. Сүт беру түтігінің астына үлкен бос кесені қойып қойыңыз және суға арналған сыйымды ыдыста су бар екеніне көз жеткізіңіз.
2. Сүт беру түтігін бос кесеге қарай бағыттаңыз.
3. «ЛАТТЕ» батырмасын 3 секунд бойы басып тұрыңыз. Аспап сүт беру түтігінен ыстық су бере бастайды. Бұл тазалау циклі 35 секунд сайын орындалып тұрады, ал содан кейін автоматты түрде тоқтайды.
4. Сүттің қалдығы толықтай жойылғанына көз жеткізу үшін сіз 1-3-қадамдарды қайталай аласыз.
5. Енді сүт беру түтігі таза, ал сүт құйылған сыйымды ыдысты тоңазытқышта сақтауға болады.

СҮТКЕ АРНАЛҒАН СЫЙЫМДЫ ЫДЫСТЫ ТОЛЫҚТАЙ ТАЗАЛАУ КЕЗІНДЕ ТЕРЕҢНЕН ТАЗАЛАУ ЦИКЛІНІҢ НҰСҚАУЛЫҒЫНА СУЙЕНІҢІЗ:

1. Сүт беру түтігінің астына үлкен бос кесені қойып қойыңыз және суға арналған сыйымды ыдыста су бар екеніне көз жеткізіңіз.
2. Сүтке арналған сыйымды ыдысты машинадан алыңыз және қалған сүтті төгіп тастаңыз. Сүтке арналған сыйымды ыдысты таза сумен толтырыңыз.
3. Сүт беру түтігін бос кесеге қарай бағыттаңыз.
4. «ЛАТТЕ» батырмасын 3 секунд бойы басып тұрыңыз. Аспап сүт беру түтігінен ыстық су бере бастайды. Бұл тазалау циклі 35 секунд сайын орындалып тұрады, ал содан кейін автоматты түрде тоқтайды.

5. «КАПУЧИНО» батырмасын 3 секунд бойы басып тұрыңыз. Аспап сүт беру түтігінен бу шығара бастайды. Бұл процесс 2 минут бойы орындалады, содан кейін автоматты түрде тоқтайды.
6. Сүттің қалдығы толықтай жойылғанына көз жеткізу үшін сіз 1-5-қадамдарды қайталай аласыз.
7. Сүтке арналған сыйымды ыдыстың барлық бөлшегін және қақпағын жылы суда сабынмен мұқият жуыңыз. Жақсылап кептіріңіз. Қырғыш тазалауыш құралдарды және ыдыс жууға арналған ысқышты қолданбаңыз, олар беткі қабатын сызып тастауы мүмкін. Сүтке арналған сыйымды ыдыс пен қақпағын ыдыс жуғыш машинада да жууға болады.

СҮЗГІНІ ҰСТАУЫШТЫ ЖӘНЕ СҮЗГІЛЕРДІ ТАЗАЛАУ

Сүзгінің ұстауышы мен сүзгілерді таза қалыпта ұстау керемет нәтижеге қол жеткізуге кепілдік болады.

НАЗАР АУДАРЫҢЫЗ! Күйіп қалмау үшін сүзгіні сүзгінің ұстауышы толықтай суығаннан кейін ғана алу керек.

1. Сүзгіні ұстауышынан алыңыз және оны жылы сумен жуыңыз.
2. Егер сіз кофе қайнату барысында ақауды байқасаңыз, сүзгіні ыстық суға 10 минутқа батырып қойыңыз, ал содан соң ағынды судың астында жуыңыз.

ЕСКЕРТПЕ: сүзгінің ұстауышын ыдыс жуғыш машинада жумаңыз.

ҚАЙНАТУ БАСТИЕГІН ТАЗАЛАУ

Төменде келтірілген нұсқаулыққа сүйене отырып, қайнату бастиегіндегі кофе қоюының қалдықтарын қылшақтың көмегімен тұрақты түрде тазалап тұрыңыз және ыстық сумен жуыңыз.

1. Сүзгінің бос ұстауышын кофе қоюын пайдаланбай, қайнату бастиегіне орнатыңыз.
2. Бос кесені қайнату бастиегінің астына қойыңыз.

3. Екі реттік батырманы басыңыз және кесеге су толтырыңыз.
4. Сүзгіні қайнату бастиегінен алыңыз және қайнату бастиегін құрғақ матамен тазалап алыңыз.

НАЗАР АУДАРЫҢЫЗ! Қайнату бастиегін бұзуға тырыспаңыз. Бұл қайнату бастиегін бүлдіреді және ағып кетуге әкеледі.

СУҒА АРНАЛҒАН СЫЙЫМДЫ ЫДЫСТЫ ТАЗАЛАУ

Суға арналған сыйымды ыдысты суырып алып, оны қол жуғыштың үстінде жоғарыдан төмен қарай төңкеріп, қалған суын төгіңіз. Қолданыстар арасында сыйымды ыдыстағы суды толықтай төгіп тастау ұсынылады. Суға арналған сыйымды ыдысты сабынды сумен жуыңыз, оны жақсылап шайыңыз және құрғатып сүртіңіз.

ЕСКЕРТПЕ: суға арналған сыйымды ыдысты ыдыс жуғыш машинада жумаңыз.

ҚАҚТЫ КЕТІРУ

Кофе қайнатқыштың тиімді жұмыс істеуін қамтамасыз ету, ішкі түтіктерді тазалау және кофенің дәмін сақтау үшін әлсін-әлсін оны қақтан тазалап, қызмет көрсетіп тұру қажет.

Сонымен қатар қайнатудың 500 циклінен кейін қақты кетіру қажеттігі туралы ескерту шығады. «ІСКЕ ҚОСУ/ӨШІРУ» батырмасының индикаторы 5 рет жанып, аспапты қақтан тазалау қажет екенін еске салады. Қақтан тазалау циклін іске асырмасаңыз, қақты кетіру туралы ескерту әр іске қосылған сайын шығатын болады. Тазалау жиілігі қолданылатын судың кермектігіне байланысты.

ҚАҚТЫ КЕТІРУ ПРОЦЕСІ

1. Суды қақ кетіруге арналған құралмен араластырыңыз (судың 4 бөлігі қақ кетіруге арналған құралдың 1 бөлігіне) және сыйымды ыдысты МАХ белгісіне дейін сумен толтырыңыз.
2. Тамшы жиналуы үшін тұптабанға бос кесені немесе басқа сәйкес келетін сыйымды ыдысты қойыңыз.

Қақты кетіруге арналған тұрмыстық құралды пайдалануыңызды өтінеміз. Сондай-ақ сіз саттықта бар қақ кетіру құралының орнына лимон қышқылын пайдалана аласыз – бұл жағдайда судың 100 көлемін лимон қышқылының үш бөлігіне пайдаланыңыз.

3. «КАПУЧИНО» және «ЛАТТЕ» батырмаларын бір уақытта 5 секунд бойы басып тұрыңыз. Аспап ұзақтығы 6 минут болатын қақтан кетіру циклін бастайды, содан кейін автоматты түрде тоқтайды.
4. Бак босағанға дейін алдыңғы қадамдарды қайталаңыз.
5. Содан кейін ешқандай қақты кетіруге арналған құралсыз ҚҰБЫРДАҒЫ ТАЗА СУДЫ қолдана отырып, процесті тағы екі рет қайталаңыз.

6. АҚАУЛАР КЕСТЕСІ

Белгісі	Себебі	Түзету
Аспап жұмыс істемейді	Аспап қосылмаған немесе қуат көзі сымның ашасы розеткаға жалғанбаған	Штепсельді ашаның розеткаға қосылғанына, «ІСКЕ ҚОСУ/ВШІРУ» батырмасының басылу екеніне және кофенің екі батырмасы да көк түсті болып жанып тұрғанына көз жеткізіңіз
	Қысқа тұйықталу/розеткаға ток бармай тұр	Қуат көзін тексеріңіз
Кофе сүзгі ұстаушынан ақпай тұр	Суға арналған сыйымды ыдыс бос	Суға арналған сыйымды ыдысты толтырыңыз
	Суға арналған сыйымды ыдыс қате орнатылған	Суға арналған сыйымды ыдысты алыңыз және оны дұрыстап орнатыңыз
	Аспап суды айдай алмай тұр	Тазалау циклін іске қосу үшін «ПАУЗ» батырмасын басып, 3 секунд бойы ұстап тұрыңыз. Бұл процесс суды айдауға көмектеседі
	Сүзгі бітеліп қалған	Сүзгінің саңылауын иненің көмегімен тазалаңыз
Кофе сүзгінің ұстаушынан баяу ағып тұр	Кофе тым ұсақ ұнтақталған	Ұнтақтың сәйкес келетін деңгейін қамтамасыз етіңіз
	Сүзгіде кофе тым көп	Кофенің сәйкес көлемін қамтамасыз етіңіз
	Ұнтақталған кофе тым ұсақталған	Ұнтақталған кофені тым қатты ұсақтамаңыз
	Сүзгі бітеліп қалған	Сүзгінің саңылауын иненің көмегімен тазалаңыз

Кофе тез бітіп қалады	Кофе тым ірі етіп ұсақталған	Ұнтақтың сәйкес келетін деңгейін қамтамасыз етіңіз
	Сүзгіде кофе тым аз	Кофенің сәйкес көлемін қамтамасыз етіңіз
	Ұнтақталған кофе жеткілікті деңгейде ұсақталмаған	Ұнтақталған кофені одан да қаттырақ ұсақтаңыз
Кофе салқын	Кофе қайнатқыш қызбаған	Қайнату жүйесін қыздыру үшін алғашқы кофені әзірлер алдында сүзгінің ұстаушыны орнатып (сүзгімен, бірақ кофенің қоюынсыз), аспап арқылы ыстық су өткізіңіз
	Кеселер қыздырылмаған	Кеселерді алдын ала жылы сумен жылытыңыз
Кофенің дәмі көп шықпай тұр	Эспрессоның екі еселенген мөлшері үшін бір сүзгі қолданылған	Эспрессоның екі еселенген мөлшері үшін екі еселік сүзгіні қолданыңыз
	Кофе қоюының көлемі жеткіліксіз	Кофе қоюының көлемін арттырыңыз
	Ұнтақталған кофе тым ірі	Мейлінше ұсақ ұнтақты пайдаланыңыз
Кофе қайнатқыштың астына су жиналады	Суға арналған сыйымды ыдыс қате орнатылған	Суға арналған сыйымды ыдысты алыңыз және оны дұрыстап орнатыңыз
	Тамшыға арналған тұптабан толып қалған	Тұптабандағы суды төгіңіз
Кофе сүзгі ұстаушының жиегінен тамшылап тұр	Сүзгіде кофе тым көп	Кофенің дұрыс мөлшерін пайдаланып жүргеніңізге қол жеткізіңіз
	Кофе қою қайнату бастигінің нығыздауы сақинасына жабысып қалады	Аспапты қосыңыз, ол суығанша күтіңіз, содан кейін сүзгіні, сүзгінің ұстаушысын, нығыздауыш сақина мен қайнату бастигін тазалаңыз
	Сүзгінің ұстаушысы толық жабылмаған	Сүзгінің ұстаушысын қондырыңыз және орнағанын сезгенге дейін тұтқасын оңға қарай бұрыңыз

«Капучино» және «Латте» батырмаларының индикаторы жанбайды	Суға арналған сыйымды ыдыс қондырылмаған	Сүтке арналған сыйымды ыдысты машинаға орнатыңыз және бекіткішті «Закрыто» («Жабық») қалпына ауыстырыңыз
	Сүтке арналған сыйымды ыдыс толықтай қондырылмаған	Егер сүтке арналған сыйымды ыдыс құрылғыда тұрса, оны күш сала отырып басыңыз және бекіткішті «Капучино» және «Латте» батырмаларының индикаторы жанғанға дейін «Закрыто» («Жабық») қалпына келтіріңіз
Көбіктендіргеннен кейін де сүт көбіктенбейді немесе көбіктендіруге арналған түтік арқылы шықпайды	Бу шуатын мүмкіндік жоқ	Суға арналған сыйымды ыдыста су жеткілікті екеніне көз жеткізіңіз
	Сүт жеткілікті деңгейде салқын емес	Капучино немесе латте әзірлер алдында сүтті және көбіктендіруге арналған құмыраны салқындатып алыңыз
	Көбіктенген түтік бітеліп қалған	Сүтке арналған сыйымдылықты және көбіктендіруге арналған түтікті тазалау бойынша нұсқаулыққа сүйеңіз
Капучино немесе латтенің көлемі әр кезде әр түрлі	Көбіктенген түтік бітеліп қалған	Сүтке арналған сыйымды ыдысты және көбіктендіруге арналған түтікті тазалау бойынша нұсқаулыққа сүйеңіз
Сүттің түтігінен жағымсыз иіс шығады	Көбіктендіру жүйесінде сүттің қалдығы бар	Сүтке арналған сыйымды ыдысты және көбіктендіруге арналған түтікті уақтылы тазалау үшін нұсқаулықтарға сүйеңіз
Эспрессо, капучино және латте батырмалары көк түсті болып жанып тұр	Сыйымды ыдыста су таусылған	Суға арналған сыйымды ыдысты толтырыңыз. Үш батырманың кез келгенін басыңыз.

6. ТЕХНИКАЛЫҚ СИПАТТАМАЛАРЫ

- Номиналды кернеу: 220-240 В -50/60 Гц
- Суыдысының көлемі: 1300 мл
- Сүт ыдысының көлемі: 700 мл
- Номиналды қуаты: 1150-1350 Вт
- Қысым: 20 бар

7. ҚҰРАЛДЫ КӘДЕГЕ ЖАРАТУ

Аспап қызмет ету мерзімі аяқталғаннан кейін әдеттегі тұрмыстық қоқыстардан бөлек кәдеге жаратылуы мүмкін. Оны Электрондық аспаптар мен электр құралдарын қайта өңдеуге арнайы қабылдау пунктіне тапсыруға болады.

8. СЕРТИФИКАТТАУ ТУРАЛЫ АҚПАРАТ, КЕПІЛДІК МІНДЕТТЕМЕЛЕР

Осы бұйым үшін қызмет ету мерзімі бұйым осы пайдалану жөніндегі нұсқаулыққа және қолданылатын техникалық стандарттарға қатаң сәйкестікте пайдаланылған жағдайда, соңғы тұтынушыға сату күнінен бастап 5 жылды құрайды. Қызмет мерзімі аяқталғаннан кейін аспапты одан әрі пайдалану бойынша ұсыныстар алу үшін жақын маңдағы авторландырылған сервис орталығына хабарласыңыз. Бұйымның шығарылған күні сериялық нөмірде көрсетілген (2 және 3 белгілер – жылы, 4 және 5 белгілер – Өндіріс айы). Аспапқа қызмет көрсету бойынша мәселелер туындағанда немесе аспап бұзылса, CENTEK сауда маркасының авторландырылған сервис орталығымен хабарласыңыз. Орталықтың мекенжайын <https://centek.ru/servis> сайтынан табуға болады. Сервистік қолдау көрсету орталығымен байланыс жасау жолдары: тел: +7 (988) 24-00-178, VK: vk.com/centek_krd. «Ларина-Сервис» ЖШҚ бас сервис орталығы, Краснодар қ. Тел.: +7 (861) 991-05-42. Қазақстандағы талаптар қабылдау ұйымының аталымы: «Мoneytop» ЖШС, Астана қаласы, Жәнібек Тархан к., 9-үй, 5-қанат. Тел.: +7 (707) 858-65-29, +7 (701) 340-09-57.

Өнімнің сәйкестік сертификаты бар.



9. ӨНДІРУШІ ЖӘНЕ ИМПОРТТАУШЫ

Импорттаушы: ИП Асрумян К.Ш.

Мекенжайы: Ресей, 350912, г. Краснодар, пгт. Пашковский, ул. Атамана Лысенко, 23. Тел.: +7 (861) 2-600-900.

ҚҰРМЕТТІ ТҰТЫНУШЫ!

Барлық аспаптарға кепілдік мерзімі соңғы тұтынушыға сату күнінен бастап 12 ай. Осы кепілдік талонымен өндіруші осы құралдың жарамдылығын растайды және өндірушінің кінәсінен туындаған барлық ақауларды тегін жою бойынша міндеттемені өзіне алады.

КЕПІЛДІК ҚЫЗМЕТ КӨРСЕТУ ШАРТТАРЫ:

1. Кепілдік келесі ресімдеу шарттары сақталған жағдайда жарамды:

- үлгінің атауы, оның сериялық нөмірі, сату күні көрсетілген дайындаушының түпнұсқалық кепілдік талонымен дұрыс және нақты толтыру, сатушы фирманың мөрі және кепілдік талондағы сатушы фирмасының өкілінің қолы, әрбір жыртылмалы купондағы мөрлер, сатып алушының қолы болған жағдайда.

Жоғарыда көрсетілген құжаттар ұсынылмаған жағдайда немесе олардағы ақпарат Топық емес, анық емес, қарама-қайшы болса, өндіруші кепілдік қызмет көрсетуден бас тарту құқығын өзіне қалдырады.

2. Кепілдік келесі пайдалану шарттары сақталған кезде жарамды:

- пайдалану нұсқаулығына қатаң сәйкес құралды пайдалану,
- қауіпсіздік ережелері мен талаптарын сақтау.

3. Кепілдік иесінің үйінде мерзімді қызмет көрсетуді, тазалауды, орнатуды, құралды баптауды қамтымайды.

4. Кепілдік қолданылмайтын жағдайлар:

- механикалық зақым;
 - құрылғының табиғи тозуы;
 - пайдалану шарттарын сақтамау немесе иесінің қате әрекеттері;
 - дұрыс орнату, тасымалдау;
 - табиғи апаттар (найзағай, өрт, су тасқыны және т. б.), сондай-ақ сатушы мен дайындаушыға тәуелсіз басқа да себептер;
 - аспаптың ішіне бөгде заттардың, сұйықтықтардың, жәндіктердің түсуі;
 - өкілетті емес тұлғалардың конструктивтік ауыстыруларын жөндеуі немесе енгізуі;
 - аспапты кәсіби мақсатта пайдалану (жүктеме тұрмыстық қолдану деңгейінен асып түседі), аспапты мемлекеттік техникалық стандарттарға сәйкес келмейтін қоректендіруші телекоммуникациялық және кабельдік желілерге қосу;
 - бұйымның төменде санамаланған керек-жарақтарының істен шығуы, егер оларды ауыстыру конструкциямен кезделсе және бұйымды бөлшектеумен байланысты болмаса:
 - а) қашықтан басқару пульстері, аккумуляторлық батареялар, қуат беру элементтері (батареялар), сыртқы қуат беру блоктары және зарядтау құрылғылары;
 - б) шығыс материалдары мен аксессуарлары (буып-түю, қаптар, белдіктер, сөмкелер, торлар, пышақтар, колбалар, тәрелкелер, тұғырлар, торлар, вертелалар, шлангілер, түтіктер, щеткалар, саптамалар, шаң жинағыштар, сүзгілер, иіс сіңіргіштер);
 - батареялардан жұмыс істейтін аспаптар үшін-жарамсыз немесе сарқылған батареялармен жұмыс істеу;
 - аккумуляторлардан жұмыс істейтін аспаптар үшін-аккумуляторларды зарядтау және зарядтау ережелерін бұзудан туындаған кез келген зақымданулар.
5. Осы кепілдікті өндіруші қолданыстағы заңнамада белгіленген тұтынушының құқықтарына қосымша береді және оларды ешбір дәрежеде шектемейді.
6. Өндіруші, егер бұл бұйымды пайдалану, орнату ережелері мен шарттарын сақтамау нәтижесінде болған жағдайда, адамдарға, Үй жануарларына, тұтынушының және/немесе

өзге үшінші тұлғалардың мүлкіне тікелей немесе жанама келтірілген зиян үшін; тұтынушының және/немесе өзге үшінші тұлғалардың еңсерілмейтін күш жағдайларының қасақана және/немесе абайсызда әрекеттері (әрекетсіздігі) үшін жауапты болмайды.

7. Сервистік орталыққа жүгінген кезде бұйымды қабылдау тек таза күйінде ұсынылады (аспапта азық-түлік, шаң және басқа да ластанулар болмауы тиіс).

Өндіруші алдын ала ескертусіз аспаптың дизайны мен сипаттамаларын өзгертуге құқылы.

ENGLISH

DEAR CUSTOMER,

Thank You for purchasing a CENTEK brand product. We guarantee flawless function of this item, provided the guidelines of its operation are observed.

PURPOSE OF THE APPLIANCE: for making coffee from ground coffee beans.

This device is intended for use in domestic and similar conditions, in particular:

- in kitchen areas for staff in shops, offices and other industrial conditions;
- on agricultural farms;
- clients in hotels, motels and other residential infrastructure;
- in private boarding houses.

1. SECURITY MEASURES

The following requirements should be strictly observed in order to avoid situations hazardous for human life and health, as well as premature failures of the appliance:

1. Please read this manual carefully before putting the device into operation. Keep these instructions, the cash receipt and the packaging of the device.

2. Improper handling of the coffee maker can lead to its breakdown, cause material damage and harm the health of the user.
3. To avoid electric shock and damage to the device, use only those accessories that are included in the delivery package.
4. Before turning on the coffee maker, make sure that the mains voltage corresponds to the operating voltage of the appliance.
5. Place the coffee maker on a dry, flat surface. Do not place it on hot surfaces or near heat sources (electric stove, etc.), as well as near curtains or under hanging shelves.
6. To avoid burns, do not touch the hot surfaces of the coffee maker.
7. The device is not intended for use by persons (including children) with reduced physical, sensory or sensory abilities or lack of life experience or knowledge, unless they are supervised or instructed to use the device by a person responsible for their safety. Children should be supervised to prevent playing with the device.
8. Do not turn on the coffee maker without water.
9. Use only cold water to make coffee.
10. Turn on the coffee maker only when the coffee cup is installed.
11. Never leave the appliance unattended when it is switched on.
12. If the appliance is not in use, always disconnect it from the mains.
13. Do not immerse the appliance and the power cord in water or other liquids.
14. Make sure that the power cord does not touch sharp edges and hot surfaces.
15. When disconnecting the appliance from the mains, grasp the plug of the power cord, and do not pull the power cord.
16. Before preparing each new portion of coffee, turn off the coffee maker for at least 5 minutes to cool it.
17. Do not use the glass for other purposes, do not put it on gas, electric stoves and in microwave ovens.
18. If the power cord is damaged, its replacement must be carried out by the manufacturer, the service department or similar qualified personnel to avoid danger.
19. Special conditions for transportation (transportation), sale: no.
20. Do not allow moisture to get on the power cord, plug and electrical contacts!

21. Use of the device not in accordance with the instructions may result in injury!
22. The surface of the heating element remains hot after use.
23. If you wish to transfer the device to another person for use, please transfer it together with this instruction.

WARNING! Do not open the filling hole during use!
Do not submerge the appliance in water.

2. APPLIANCE DESCRIPTION

1. Cup warming plate
2. Control panel
3. Boiler head
4. Drip tray grille
5. Drip tray
6. Internal drip tray
7. Coffee filter, small
8. Coffee filter, large
9. Coffee filter holder
10. Water tank

MILK TANK

11. Tank cover
12. Selector switch
13. Tank retaining clip
14. Silicon tube
15. Milk supply tube coupling
16. Milk supply tube
17. Tank
18. Tank stand
19. Measuring spoon with coffee thumper

CONTROL PANEL

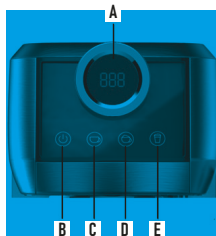

A. NUMERIC DISPLAY

Displays time or temperature value.

B. ON/OFF BUTTON

Press to turn coffee maker on or off.

C. ESPRESSO BUTTON

- Press once to make a single espresso.
- Press twice to make a double espresso.
- Press and hold for 3 seconds to start continuous coffee making. Press again to stop coffee making.

D. CAPPUCCINO BUTTON

- Press once to make a small cup of cappuccino.
- Press twice to make a large cup of cappuccino.
- Press and hold for 3 seconds to manually make milk foam.

E. LATTE BUTTON

- Press once to make a small cup of latte.
- Press twice to make a large cup of latte.
- Press and hold for 3 seconds to start the milk foaming system cleaning cycle.

Operating Mode	Press once		Press twice	
	Indicator	Quantity	Indicator	Quantity
Espresso	White	20-50 ml	Blue	50-90 ml
Cappuccino	White	110-230 ml	Blue	215-355 ml
Latte	White	260-420 ml	Blue	335-515 ml

3. COMPLETENESS

- Coffee maker - 1 pc.
- Filter holder - 1 pc.
- Coffee filter - 2 pcs.
- Measuring spoon - 1 pc.
- User Manual - 1 pc.

4. BEFORE FIRST USE

4.1. CLEANING THE APPLIANCE

1. Carefully remove the appliance from the box and remove all packaging materials from it.
2. Remove all accessories from the box and from the inside of the appliance.
3. Remove the water tank.
4. Clean the tank, tank cover, measuring spoon, filter and filter holder with warm water with a small quantity of mild dishwashing detergent. Then rinse with pure water and let dry.
5. Also wipe the coffee make body, drip tray and grille with a damp soft cloth and let all parts dry.

6. Ensure that the milk tank is assembled correctly.

NOTE: do not wash the coffee filter and filter holder in a dishwashing machine!

4.2. FIRST USE

1. Fill the water tank and milk tank with cold water to the MAX level.
2. Insert the power plug into a suitable electric socket.
3. Press the ON/OFF button; the power indicator will light up, the coffee maker will automatically start to heat up. When the process is over all button indicators will light continuously.
4. Place a cup under the boiler head. Turn the milk supply selector dial counterclockwise. Press and hold the LATTE button for 3 seconds. The appliance will start discharging hot water through the milk supply pipe. Allow the hot water to flow from the milk tube for approx. 8 seconds, and then press the LATTE button once again to stop the process. This will allow water to fill the empty pump for the first use.

NOTE: there will be a noise and some vibration when the appliance is started for the first time. This is normal for a 20 bar pump and not a malfunction.

5. Install the filter in the filter holder.
 6. Inset the filter without any ground coffee into the boiler head, holding the handle at 45° to the right and then turn it to the left to lock it in place. The filter holder should stick straight ahead from the coffee maker body or be slightly turned to the right.
 7. Place an empty cup under the filter holder and press the ESPRESSO button once.
 8. After boiling cycle completion, discard the water.
- Your coffee maker is now ready for use.

MAKING ESPRESSO

1. Remove the filter holder and fill it with ground coffee using the measuring spoon (19).

NOTE: the recommended quantity of coffee is 7 to 9 grams for one cup, 13 to 15 g for a double espresso. The quantity may differ depending on your preferences and the ground coffee that you use.

2. Compress the ground coffee with the thumper (19). The ground coffee should be uniformly compressed to obtain a smooth and plain surface. Wipe the remaining coffee off the filter holder rim.
3. Inset the filter without any ground coffee into the boiler head, holding the handle at 45° to the right and then turn it to the left to lock it in place. The filter holder should stick straight ahead from the coffee maker body or be slightly turned to the right.
4. Place pre-heated cups under the filter holder.
5. Press the ESPRESSO button once to make a single espresso. The button indicator will flash with a white light during the boiling process.
6. Press the ESPRESSO button once to make a double espresso. The button indicator will flash with a blue light during the boiling process.
7. The appliance will start making the coffee as selected. Upon completion of the process the button indicator will light continuously to indicate that the working cycle is completed.

NOTE: the taste of coffee may depend on many factors, such as the type and roasting level of the coffee beans used, the freshness, grinding fineness, quantity of ground coffee and the compression degree. You may have to experiment, varying these factors one by one to obtain the taste that fits your preferences.

In order to make coffee in a different quantity press and hold the ESPRESSO button for 3 seconds, the coffee will be made continuously. To stop the process, press the button once again.

MAKING CAPPUCCINO

1. Slide the retaining clip of the milk tank to the "UNLOCKED" position.
2. Grab the milk tank and its lid with both hands and pull it off the coffee maker. The CAPPUCCINO and LATTE button lights will go out indicating that the milk tank is not connected.

ATTENTION! Do not hold the milk tank or its lid by one hand only, as they may fall down.

3. Open the lid and fill the tank with cold whole milk (5-10°C).
4. Close the lid. Hold the milk tank and its lid by both hands and attach it to the coffee maker.
5. Slide the milk tank retaining clip to the LOCKED position. The CAPPUCCINO and LATTE buttons will light up and start blinking indicating that the coffee maker is being pre-heated.
6. Place the pre-heated cup(s) under the filter holder.

ATTENTION! When making cappuccino always adjust the milk supply arm so that the tube is directed towards the cup. (see picture)

7. Press the CAPPUCCINO button once to make a small cup of cappuccino. The button indicator will flash with a white light during the boiling process.
8. Press the CAPPUCCINO button twice to make a large cup of cappuccino. The button indicator will flash with a blue light during the boiling process.
9. The appliance will start making the coffee as selected. Upon completion of the process the button indicator will light continuously to indicate that the working cycle is completed.

NOTE: use a single cup filter for making a small cup of cappuccino. For a large cup, use the double size filter.

IMPORTANT: always clean the milk discharge tube after use (see cleaning instructions).

MAKING LATTE

1. Perform steps 1 to 6 for making cappuccino.
2. Press the LATTE button once to make a small cup of latte. The button indicator will flash with a white light during the boiling process.
3. Press the LATTE button twice to make a large cup of latte. The button indicator will flash with a blue light during the boiling process.

- The appliance will start making the coffee as selected.
- The appliance will shut down automatically; the button indicator will light continuously to indicate that the working cycle is completed.

ADDING MORE MILK FOAM / MAKING MILK FOAM MANUALLY

- Place the previously prepared drink or an empty cup under the boiler head. Ensure that the milk discharge tube is directed into the cup.
- Press and hold the CAPPUCCINO button for 3 seconds; the appliance will start foaming milk. The CAPPUCCINO button indicator will intermittently flash with a white and blue light.
- When completed, press the CAPPUCCINO button once again to stop the process.

ESPRESSO VOLUME ADJUSTMENT

When pre-heating is over, press and hold the ESPRESSO button for 3 seconds. The indicators of the ESPRESSO, CAPPUCCINO and LATTE buttons will intermittently flash with a blue light, indicating that the appliance is ready for coffee volume adjustment.

NOTE: if no operations are performed within 15 seconds the appliance will return to standby mode.

- In order to adjust the volume of a single cup of espresso, press the ESPRESSO button once. The appliance will emit three audio signals and start boiling.
- In order to adjust the volume of a double cup of espresso, press the ESPRESSO button twice. The appliance will emit three audio signals and start boiling.
- When the desired volume is reached, press the ESPRESSO button once again to stop the process. The appliance will emit three audio signals to indicate that the volume is successfully set up. The appliance will return to the standby mode.

NOTE: the volume can be adjusted within a range of 25 to 200 ml.

CAPPUCCINO VOLUME ADJUSTMENT

When pre-heating is over, press and hold the ESPRESSO button for 3 seconds. The indicators of the ESPRESSO, CAPPUCCINO and LATTE buttons will intermittently flash with a blue light, indicating that the appliance is ready for coffee volume adjustment.

- In order to adjust the volume of a small cup of cappuccino, press the CAPPUCCINO button once. The appliance will emit three audio signals and start foaming milk.
- In order to adjust the volume of a large cup of cappuccino, press the CAPPUCCINO button twice. The appliance will emit three audio signals and start foaming milk.
- When the desired volume of milk foam is reached, press the CAPPUCCINO button once again. Automatic espresso making will start.
- When the desired volume is reached, press the CAPPUCCINO button once again to stop the process. The appliance will emit three audio signals to indicate that the volume is successfully set up. The appliance will return to the standby mode.

NOTE: the milk foaming time can be adjusted within a range of 6 to 120 seconds. The espresso volume can be adjusted within a range of 25 to 200 ml.

LATTE VOLUME ADJUSTMENT

When pre-heating is over, press and hold the ESPRESSO button for 3 seconds. The indicators of the ESPRESSO, CAPPUCCINO and LATTE buttons will intermittently flash with a blue light, indicating that the appliance is ready for coffee volume adjustment.

- In order to adjust the volume of a small cup of latte, press the LATTE button once. The appliance will emit three audio signals and start foaming milk.
- In order to adjust the volume of a large cup of latte, press the LATTE button twice. The appliance will emit three audio signals and start foaming milk.
- When the desired volume of milk foam is reached, press the LATTE button once again. Automatic espresso making will start.
- When the desired volume is reached, press the LATTE button once again to stop the process. The appliance will emit three audio signals to indicate that the volume is successfully set up. The appliance will return to the standby mode.

COFFEE TEMPERATURE ADJUSTMENT

- Press the ON/OFF button; the power indicator will light up and the automatic pre-heating will be activated. When the process is over, all indicators will light continuously.
- When the pre-heating is over, simultaneously press and hold the ESPRESSO and LATTE buttons for 5 seconds. Then enter the main temperature setting menu. One of the indicators will flash with a white light, which will mean the following:
 - The ESPRESSO light is flashing / the display shows the value 001 – low temperature coffee boiling mode.
 - The CAPPUCCINO light is flashing / the display shows the value 002 – medium temperature coffee boiling mode (default).
 - The LATTE light is flashing / the display shows the value 003 – high temperature coffee boiling mode.

Press the relevant button to select the desired temperature mode. After 5 seconds the CAPPUCCINO button indicator will blink 3 times, the temperature will be successfully set and the appliance will return to the coffee making mode.

NOTE: if no operations are performed within 15 seconds the appliance will quit the settings mode return to standby mode.

RESTORING FACTORY DEFAULTS

To restore the factory defaults for espresso, cappuccino and latte volumes, simultaneously press and hold the ESPRESSO and CAPPUCCINO buttons for 5 seconds. The appliance will restore the initial default settings.

LOW WATER WARNING

When the water level in the tank is low the indicators of the ESPRESSO, CAPPUCCINO and LATTE buttons will simultaneously flash with a blue light. When this warning appears, proceed as follows:

- Refill the tank with water at room temperature.
- Place an empty cup under the boiler head and bend the milk supply tube towards the empty cup.

3. Press any of the buttons: ESPRESSO, CAPPUCCINO or LATTE. The appliance will start pumping and heating the water.
4. As soon as hot water starts to issue from the milk tube, all indicators will light continuously.

The appliance is now ready for operation.

AUTOMATIC SHUTDOWN

The coffee maker will automatically shut down if no operations are selected within 15 minutes in standby mode. All indicator lights will go out. Press the ON/OFF button again to turn the appliance back on.

5. CLEANING AND MAINTENANCE

Regular cleaning and maintenance will keep the coffee maker in good operating order and ensure the ideal taste of the coffee, as well as reliable coffee making and milk foaming for a prolonged period of time.

CLEANING THE MILK TANK AND SUPPLY TUBE

When you have finished making coffee with milk, you may either directly store the removed milk tank in a refrigerator, or completely clean the milk tank and milk supply tube.

It is important to clean the milk foaming system immediately after making cappuccino, latte or manual milk foaming.

Milk residue can clog the foaming system, causing problems, adversely affecting the taste of the coffee or creating an unpleasant smell.

If you store the milk tank with milk in a refrigerator, follow the cleaning instructions below.

1. Place a large empty cup under the milk supply tube and ensure that the water tank is filled with water.
2. Direct the milk supply tube into the empty cup.
3. Press and hold the LATTE button for 3 seconds. The appliance will start discharging hot water from the milk supply tube. This cleaning cycle will be performed for 35 seconds and then stop automatically.

4. You may repeat the steps 1 to 3 in order to ensure that all milk residue is completely removed.
5. Now the milk tube is clean and the milk tank can be stored in a refrigerator.

FOR COMPLETE MILK TANK CLEANING FOLLOW THE DEEP CLEANING PROCEDURE:

1. Place a large empty cup under the milk supply tube and ensure that the water tank is filled with water.
2. Remove the milk tank from the coffee maker and discard the remaining milk. Fill the milk tank with pure water.
3. Direct the milk supply tube into an empty cup.
4. Press and hold the LATTE button for 3 seconds. The appliance will start discharging hot water from the milk supply tube. This cleaning cycle will be performed for 35 seconds and then stop automatically.
5. Press and hold the CAPPUCCINO button for 3 seconds. The appliance will start discharging hot water from the milk supply tube. This cleaning cycle will be performed for 2 minutes and then stop automatically.
6. You may repeat the steps 1 to 5 to ensure that all milk residues have been completely removed.
7. Thoroughly rinse all parts of the milk tank and its lid with warm water and soap. Let the parts thoroughly dry. Do not use abrasive detergents and dishwashing sponges, as these can scratch the surface. You may also wash the milk tank and its lid in a dishwashing machine.

CLEANING THE FILTER HOLDER AND FILTERS

The filter holder and filters should be kept clean in order to guarantee excellent coffee making results.

ATTENTION! To avoid burns the filter should only be removed after the filter holder has completely cooled down.

1. Pull the filter from the filter holder and rinse it with warm water.
2. If you encounter a malfunction during coffee making, put the filter in boiling water for 10 minutes, then rinse under a tap.

NOTE: do not wash the filter holder and filters in a dishwashing machine.

BOILER HEAD CLEANING

Regularly remove ground coffee residue from the boiler head with a brush and rinse them with hot water following the instructions below.

1. Insert the empty filter holder into the boiler head, do not use any ground coffee.
2. Place an empty cup under the boiler head.
3. Press the double cup button and fill the cup with water and fill the cup with water.
4. Remove the filter holder from the boiler head and wipe the boiler head with a dry cloth.

ATTENTION! Do not attempt to disassemble the boiler head. This will damage the head and cause a leak.

CLEANING THE WATER TANK

Drain the remaining water by removing the water tank and turning it upside down over a sink.

It is recommended to always drain the water tank when the coffee maker is not in use. Wash the water tank with soap water, rinse well and wipe dry.

NOTE: do not wash the water tank in a dishwashing machine.

SCALE REMOVAL

In order to ensure effective coffee maker operation, clean the inner tubing and retain the taste of coffee, regular scale removal and maintenance is required.

Besides, after every 500 coffee making cycles the appliance will emit a scale removal warning. The indicator of the ON/OFF button will blink 5 times indicating that the appliance requires scale removal. The scale removal warning will appear each time the unit is turned on, unless the scale removal cycle is started.

The frequency of scale removal depends on the hardness of the water used.

SCALE REMOVAL PROCEDURE

1. Mix water and a scale removal product (4 parts of water for 1 part of scale remover) and fill it into the water tank to the MAX level mark.
2. Place an empty cup or any other suitable vessel on the drip tray.
Please use a domestic scale remover. You may also use citric acid instead of commercial scale removal products – in this case use 100 parts of water for three parts of citric acid.
3. Simultaneously press and hold the CAPPUCCINO and LATTE buttons for 5 minutes. The appliance will start the scale removal cycle with a duration of 6 minutes and then will stop automatically.
4. Repeat the previous steps until the water tank is empty.
5. Then repeat the whole procedure two more times using ONLY PURE TAP WATER without any scale removal chemicals.

6. TROUBLESHOOTING TABLE

Problem	Cause	Remedy
The appliance will not operate	The appliance is not turned on or not connected to the electric socket	Ensure that the power plug is inserted into an electric socket, the ON/OFF button has been pressed and both coffee making buttons are lit with a blue light
	Short circuit / power socket failure	Check power supply
No coffee flows from the filter holder	Water tank empty	Fill the water tank
	Water tank incorrectly installed	Remove the water tank and refit it correctly
	The pump cannot work	Press and hold the LATTE button for 3 seconds to start the cleaning cycle. This procedure will aid in pump operation
	The filter is clogged	Clear the filter opening with a pin

Coffee flows too slowly from the filter holder	Coffee is ground too finely	Ensure proper coffee grind fineness
	Too much coffee in the filter	Ensure proper coffee quantity in the filter
	Ground coffee is compressed too hard	Do not thump the coffee too hard
	The filter is clogged	Clear the filter opening with a pin
Coffee runs out too quickly	Coffee is ground too coarsely	Ensure proper coffee grind fineness
	Too little coffee in the filter	Ensure proper coffee quantity in the filter
	Ground coffee is insufficiently compressed	Compress the coffee in the filter harder
Coffee is cold	The coffee maker is not pre-heated	Let hot water flow through the installed filter holder (with a filter but without ground coffee) before starting to make coffee to pre-heat the boiling system
	The cups are not pre-heated	Pre-heat the cups with warm water
Coffee has a bleak taste	The smaller filter is used to make a double portion of coffee	Use a double size coffee filter for a double espresso
	Too little ground coffee loaded	Increase ground coffee load
	Coffee is ground too coarsely	Use coffee of a finer grind
Water pooling under the coffee maker	The water tank is installed incorrectly	Remove the water tank and refit it correctly
	The drip tray is overfilled	Drain the drip tray

Coffee dripping from under the filter holder edge	Too much ground coffee in the filter	Ensure a proper quantity of ground coffee is used
	Ground coffee sticks to the boiler head seal ring	Turn on the appliance, wait for it to cool down and then clean the filter, filter holder and boiler head with the seal ring
	Filter holder is not fully closed	Insert the filter holder and turn the handle to the right until you feel a stop
CAPPUCCINO and LATTE button indicators do not light up	Milk tank is not properly installed	Install the milk tank into the appliance and slide the retaining clip to the "Locked" position
	Milk tank is not fully inserted	If the milk tank is installed on the appliance, apply some pressure to properly seat it and slide the retaining clip to the "Locked" position, until the Cappuccino and Latte button lights go on
Milk will not foam or flow out of the milk foam discharge tube	No steam flow	Ensure there is enough water in the water tank
	The milk is not cold enough	Cool down the milk and the milk tank before making cappuccino or latte
	Foaming tube is clogged	Follow the milk tank and foaming tube cleaning instructions
Cappuccino or latte making volume is different every time	Foaming tube is blocked	Follow the milk tank and foaming tube cleaning instructions
Unpleasant smell issuing from the milk tube	Milk residue in the foaming system	Follow the instructions to clean the milk tank and foaming tube on a regular basis
The Espresso, Cappuccino and Latte button indicator flash with a blue light	Low water level in the tank	Refill the water tank. Press any of the three buttons

6. TECHNICAL SPECIFICATIONS

- Rated voltage: 220-240 V -50/60 Hz
- Water tank capacity: 1300 ml
- Milk tank volume: 700 ml
- Nominal power rating: 1150-1350 W
- Pressure: 20 bar

7. DISPOSAL

Upon expiry of its service life the appliance can be disposed of separately from ordinary domestic waste. You can turn it over to a specialized electric and electronic appliance disposal and recycling centre.

8. CERTIFICATION DATA, GUARANTEE

The service life of this item is 5 years since the date of sale to the end user, provided the item will be used in strict accordance with the present manual and the applicable technical standards. Upon expiry of the service life please contact the nearest authorized service centre for suggestions as to further operation of the appliance. The manufacturing date of the appliance is integrated into the serial number (digits 2 and 3 - year, digits 4 and 5 - month of manufacture). If any questions related to appliance maintenance should arise, or if the appliance has malfunctions, apply to the CENTEK TM Authorized Service Center. The address of the service center can be found on the website <https://centek.ru/servis>. Service support contacts: Phone: +7 (988) 24-00-178, VK: vk.com/centek_krd. General Service Center: 000 «Larina-Servis», Krasnodar, Phone: +7 (861) 991-05-42.

The product has the Certificate of Conformity.



9. INFORMATION ABOUT THE MANUFACTURER, IMPORTER

Imported to EAEU by: Individualniy Predprinimatel Asrumyan Karo Shurikovich.

Address: 23 Ataman Lysenko St., 350912 Pashkovskiy, Krasnodar, Russia. Phone: +7 (861) 2-600-900.

DEAR CONSUMER!

The guarantee period for all appliances amounts to 12 months from the date of sale to the end consumer. With this Warranty Card the Manufacturer confirms the proper condition of the appliance and undertakes to repair, free of charge, all defects caused by the Manufacturer's default.

GUARANTEE MAINTENANCE TERMS

1. The guarantee shall be valid if the following documentation conditions are observed:
 - The original Warranty Card shall be filled out correctly and clearly, indicating the of appliance model, serial number and sale date, the stamp of the seller company and signature of its representative shall be available, as well as the stamps on each coupon and the buyer's signature in the Warranty Card.

The Manufacturer reserves the right to reject guarantee maintenance if the buyer fails to provide the abovementioned documents or if the information contained therein is incomplete, illegible or ambiguous.

2. The guarantee shall be valid if the following operation conditions are observed:
 - the appliance is used in strict accordance with the present manual;
 - the safety rules and requirements are observed.
3. The guarantee does not apply to regular maintenance, cleaning, installation and setup of the appliance at the owner's location.
4. The guarantee does not apply in the following cases:
 - mechanical damage;
 - normal wear of the appliance;
 - non-observance of operation requirements or erroneous actions on the part of the user;
 - improper installation or transportation;
 - natural disasters (lightning, fire, flood, etc.), as well as any other causes beyond the Manufacturer's or Seller's control;
 - ingress of foreign objects, liquids or insects into the inside of the appliance;
 - repairs or modifications to the appliance by unauthorized persons;
 - use of the appliance for commercial purposes (loads exceeding normal domestic application), connection of the appliance to utility and telecommunication networks incompliant with national technical standards;
 - failure of the following accessories, if replacement of these is allowed by design and does not involve disassembly of the appliance:
 - a) remote control units, rechargeable batteries, replaceable batteries (power cells), external power supply units and chargers;

- b) consumables and accessories (packaging, covers, slings, carry bags, mesh screens, blades, flasks, plates, supports, grilles, spits, hoses, tubes, brushes, nozzles, dust collectors, filters, smell absorbers);
- for battery-powered appliances – operation with inappropriate or depleted batteries;
 - for rechargeable battery-powered appliances – any damage caused by improper battery charging and recharging.
5. The present guarantee is provided by the Manufacturer in addition to the consumer rights determined by the applicable legislation and does not limit these rights in any way.
 6. The Manufacturer shall not be made liable for possible damage, directly or indirectly inflicted by CENTEK brand products on people, domestic animals, the consumer's or third persons' property if such damage is inflicted as the result of non-observance of appliance installation and operation requirements, deliberate or negligent actions (omission) by the consumer or third persons, as well as of force majeure circumstances.
 7. Service centers will only accept appliances in a clean state (there should be no food residues, dust and other contamination on the appliance).

The Manufacturer reserves the right to change the design and specifications of the appliance without prior notice.

ՀԱՅԵՐԵՆ

ՀԱՐԳԵԼԻ ՄՊԱՌՈՂ,
Ընտրակալություն ընտրության TM CENTEK արտադրանք. Մենք երաշխավորում ենք, որ այն աշխատում է, եթե դուք պատշաճ կերպով պահպանում եք Օգտագործման կանոնները:

ՍԱՐՁԻ ՆՊԱՍԱԿ՝ Աղացած հատիկներից սուրճ պատրաստելու համար:

Այս սարքը նախատեսված է կենցաղային և նմանատիպ պայմաններում օգտագործելու համար, մասնավորապես՝

- խանութներում, գրասենյակներում և այլ արդյունաբերական միջավայրերում աշխատողների համար նախատեսված խոհանոցային տարածքներում,
- գյուղատնտեսական ֆերմաներում,
- հյուրանոցներում, մոթելներում և այլ բնակելի ենթակառուցվածքներում,
- մասնավոր պանսիոնատներում:

1. ԱՆՎՏԱՆԳՈՒԹՅԱՆ ԱՊԱՀՈՎՄԱՆ ՄԻՋՈՑՆԵՐ

Կյանքի և առողջության համար վտանգավոր իրավիճակների առաջացումը, ինչպես նաև սարքի վաղաժամ փչացումը կախված է փչացնելու համար անիրաժեշտ է խստորեն պահպանել ստորև նշված պայմանները

1. Սարքը օգտագործելուց առաջ ուշադիր կարդացեք այս ձեռնարկը: Պահեք սույն ձեռնարկը, դրամարկղային կտրոնը և սարքի փաթեթը:
2. Սրճեփ սարքի ոչ ճիշտ օգտագործումը կարող է փչացնել այն, կյութական վնաս պատճառել և վնասել օգտագործողի առողջությունը:
3. Էլեկտրական ցնցումներից և սարքը փչացնելուց խուսափելու համար օգտագործեք միայն արտադրողի փաթեթում ներառված պարագաները:
4. Սրճեփ սարքը միացնելուց առաջ համոզվեք, որ էլեկտրական ցանցի լարումը համապատասխանում է սարքի աշխատանքային լարմանը:
5. Տեղադրեք սրճեփը չոր, հարթ մակերեսի վրա: Մի դրեք այն տաք մակերեսների վրա կամ ջերմության աղբյուրների մոտ (էլեկտրական վառարան և այլն), ինչպես նաև վարագույրների մոտ կամ կախով դարակների տակ:
6. Այրվածքներից խուսափելու համար մի դիպեք սրճեփի տաք մակերեսներին:

- Մի թույլատրեք երեխաներին օգտագործել սարքը առանց մեծահասակների վերահսկողության:
- Մի միացրեք սրճեփղ առանց ջրի:
- Սուրճ եփելու համար օգտագործեք միայն սառը ջուր:
- Միացրեք սրճեփղ, միայն եթե սուրճի բաժակը տեղադրված է:
- Երբեք մի թողեք միացրած սարքն առանց վերահսկողության:
- Եթե սարքը չի օգտագործվում, միշտ անջատեք այն էլեկտրական ցանցից:
- Մի ընկղմեք սարքը և էլեկտրական լարը ջրի կամ այլ հեղուկների մեջ:
- Հետևեք, որպեսզի էլեկտրական լարը չդիպչի սուր եզրերի և տաք մակերեսների:
- Սարքն էլեկտրական ցանցից անջատելիս քաշեք խրոցը, այլ ոչ թե էլեկտրական լարը:
- Սուրճի յուրաքանչյուր Նոր բաժին պատրաստելուց առաջ առնվազն 5 րոպե անջատեք սրճեփղը, որպեսզի այն սառչի:
- Օգտագործեք բաժակը միայն նախատեսված նպատակով, մի դրեք այն զազօջախների, էլեկտրական սալօջախների վրա և միկրոալիքային վառարանների մեջ:
- Մի օգտագործեք սարքը, եթե էլեկտրական լարն ու խրոցը վնասված են, այն ընկել է կամ այլ անսարքություններ ունի: Սարքը վերանորոգելու համար դիմեք մոտակա լիազորված սպասարկման կենտրոն:
- Բեռնափոխադրման, իրացման հատուկ պայմաններ չկան:
- Մի թույլ տվեք, որ խոնավություն ընկնի սնուցման լարի, հոսանքի խրոցի կամ էլեկտրական դիոդների:
- Հրահանգներին չհամապատասխանող օգտագործումը կարող է հանգեցնել վնասվածքների:
- Տաքացնող տարրի մակերեսը կարող է տաք մնալ օգտագործումից հետո:
- Եթե ցանկանում եք սարքը փոխանցել մեկ այլ անձի օգտագործելու համար, ապա փոխանցեք այն տվյալ ձեռնարկի հետ միասին:

ԶՊՈՒՇԱՑՈՒՄ! Լիցքավորման անցքը չի կարելի բացել օգտագործման ժամանակ:

2. ՍԱՐՃԻ ՆԿԱՐԱԳՐՈՒԹՅՈՒՆ

- Հարթակ բաժակները տաքացնելու համար
- Կառավարման վահանակ
- Եփման գլխիկ
- Սկուտեղի ցանց կաթիլների համար

- Կաթիլների սկուտեղ
- Ներքին սկուտեղ կաթիլների համար
- Սուրճի ֆիլտր փոքր
- Սուրճի ֆիլտր մեծ
- Սուրճի ֆիլտրի պահոց
- Զրի տարա

ՌԵԶԵՐՎՈՒՄ (ՏԱՐԱ) ԿԱԹԻ ՀԱՍԱՐ

- Ռեզերվուարի կափարիչ
- Անջատիչ
- Կաթի ռեզերվուարի ամրակաղիչ (ֆիքսատոր)
- Սիլիկոնե խողովակ
- Խողովակի միակցիչ կաթի մատակարարման համար
- Կաթի մատակարարման խողովակ
- Տարա
- Ռեզերվուարի տակդիր
- Չափիչ գդալ աղացած սուրճի կոմպակտորով (սեղմիչով)

ԿԱՌԱՎԱՐՄԱՆ ՎԱՋԱՆԱԿ

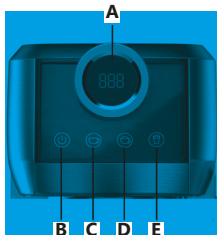

A. ԹՎԱՅԻՆ ԷԿՐԱՆ

Ցուցադրում է ժամանակի կամ ջերմաստիճային ռեժիմի արժեքը:

B. «ՄԻԱՑՆ/ԱՆՋ» ԿՈՃԱԿ

Սեղմեք՝ սուրճի սարքը միացնելու/անջատելու համար:

C. «ԷՍՊՐԵՍՍՈ» ԿՈՃԱԿ

- Սեղմեք մեկ անգամ մեկ բաժին Էսպրեսո պատրաստելու համար:
- Կրկնակի Էսպրեսո պատրաստելու համար սեղմեք երկու անգամ:
- Սեղմեք և պահեք 3 վայրկյան, որպեսզի սկսվի շարունակական սուրճի մատակարարումը: Երկրորդ անգամ սեղմելով մատակարարումը կդադարի:

D. «ԿԱՊՈՒԶԻՆՈ» ԿՈՃԱԿ

- Սեղմեք մեկ անգամ փոքր բաժակ կապուչինո պատրաստելու համար:
- Սեղմեք երկու անգամ մեծ բաժակ կապուչինո պատրաստելու համար:
- Սեղմեք և պահեք 3 վայրկյան, որպեսզի կաթը ձեռքով փրփրացնել:

E. «ԼԱՏՏԵ» ԿՈՃԱԿ

- Սեղմեք մեկ անգամ փոքր բաժակ լատտե պատրաստելու համար:
- Սեղմեք երկու անգամ մեծ բաժակ լատտե պատրաստելու համար:
- Սեղմեք և պահեք 3 վայրկյան կաթի փրփրման համակարգի մաքրման ցիկլը գործարկելու համար:

Պատրաստման ռեժիմը	Սեղմել մեկ անգամ		Սեղմել երկու անգամ	
	Ցուցիչ	Ծավալ	Ցուցիչ	Ծավալ
Էսպրեսո	Սպիտակ	20-50 մլ	Կապուչո	50-90 մլ
Կապուչինո	Սպիտակ	110-230 մլ	Կապուչո	215-355 մլ
Լատտե	Սպիտակ	260-420 մլ	Կապուչո	335-515 մլ

3. ՓԱԵԹԻ ՊԱՐՈՒՆԱԿՈՒԹՅՈՒՆԸ

- Սրճեփ սարք - 1 հատ
- Չուխի բռնիչ - 1 հատ

- Սուրճի գտիչ - 2 հատ
- Չափիչ գդալ - 1 հատ
- Օգտագործողի ձեռնարկ - 1 հատ

4. ԱՌԱՋԻՆ ՕՍՏԱԳՈՐԾՈՒՄԻՑ ԱՌԱՋ

4.1. ՍԱՐՔԻ ՄԱՔՐՈՒՄ

1. Չզուգործն դուրս բերեք սարքը փաթեթավորումից և հեռացրեք փաթեթավորման բոլոր նյութերը:
2. Դուրս բերեք բոլոր պարագաները փաթեթից և սարքից:
3. Հանեք ջրի ռեզերվուարը:
4. Մաքրեք ջրի ռեզերվուարը, կափարիչը, չափիչ գդալն ու ֆիլտրը (զտիչը), ինչպես նաև ֆիլտրի պահոցը տաք ջրով և փոքր քանակությամբ սպասք լվանալու փափուկ նյութով: Այնուհետև ողողեք մաքուր ջրով և չորացրեք:
5. Ինչպես նաև սրբեք սրճեփ մեքենայի պատյանը, սկուտեղը և ցանցը փափուկ, խոնավ կտորով և չորացրեք բոլոր դետալները:
6. Համոզվեք, որ կաթի ռեզերվուարը ճիշտ է հավաքված:

ՃԱՆՈՑՈՒԹՅՈՒՆ. Ֆիլտրի պահոցը և ֆիլտրերը չի կարելի լվանալ սպասք լվանալու մեքենայի մեջ:

4.2. ԱՌԱՋԻՆ ՕՍՏԱԳՈՐԾՈՒՄ

1. Ջրի ռեզերվուարը և կաթի ռեզերվուարը լցրեք սառը ջրով մինչև MAX մակարդակը:
2. Միացրեք խրոցակը համապատասխան լարման վարդակին:
3. Սեղմեք «BK1/Bk1/1» կոճակը, սնուցման ցուցիչը (ինդիկատորը) կվառվի, սրճեփ մեքենան կսկսի ավտոմատ տաքացման գործընթացը: Մինչև գործընթացի ավարտը կոճակների բոլոր ցուցիչները անդադար կվառվեն:
4. Բաժակը դրեք եփման գլխիկի տակ: Պատեք կաթի մատակարարման անջատիչը ժամացույցի սլաքի հակառակ ուղղությամբ: Սեղմեք և պահեք «LATTE» կոճակը 3 վայրկյան: Սարքը կսկսի տաք ջուր տալ կաթի խողովակից: Թողեք տաք ջուրը հոսի կաթի խողովակից մոտ 8 վայրկյան, ապա Նորից սեղմեք «LATTE» կոճակը, որպեսզի դադարեցնեք գործընթացը: Այս գործընթացը թույլ է տալիս ջրին հոսել դատարկ պոմպի մեջ առաջին օգտագործման համար:

ՃԱՆՈՑՈՒԹՅՈՒՆ. առաջին անգամ սարքն գործարկելիս աղմուկ և փոքր ցնցումներ կլինեն: Սա թույլատրելի է և թերություն չէ 20 բար ճնշմամբ պոմպի համար:

5. Տեղադրեք ֆիլտրը ֆիլտրի պահոցի մեջ:
6. Առանց սուրճի մրուրի ֆիլտրի պահոցը տեղադրեք եփման գլխիկի մեջ՝ այն 45° դեպի ձախ պտտելով և աջ՝ տեղում ֆիքսելու համար: Ֆիլտրի պահոցը պետք է լինի սարքին ուղղահայաց կամ թեթևակի դեպի աջ թեքված:
7. Տեղադրեք դատարկ բաժակը ֆիլտրի պահոցի տակ և մեկ անգամ սեղմեք «ՅՈՒՐԵՍԿՈ» կոճակը:
8. Եփման ցիկլն ավարտելուց հետո ջուրը թափեք: Այժմ ձեր սրճեփ մեքենան պատրաստ է օգտագործման:

ԷՍՊՐԵՍՍՈՅԻ ՊԱՏՐԱՍՏՈՒՄ

1. Հանեք ֆիլտրի պահոցը և ֆիլտրը լցրեք սուրճի մրուրով՝ օգտագործելով չափիչ գդալը (19):

ՃԱՆՈՑՈՒԹՅՈՒՆ. առաջարկվող ծավալը սուրճի մեկ չափաբաժնի համար 7-9 գ է, կրկնակի չափաբաժնի համար՝ 13-15 գ: Զանակը կարող է փոփոխվել՝ կախված ձեր նախասիրություններից և ձեր օգտագործած սուրճի մրուրից (աղացած սուրճից):

2. Աղացած սուրճը տոփանելով հարթեք սեղմիչով (19): Աղացած սուրճը պետք է հավասարաչափ սեղմվի, որպեսզի ստացվի լավ հարթեցված և հավասար մակերևույթ: Հեռացրեք սուրճի մնացորդները ֆիլտրի պահոցի եզրից:
3. Տեղադրեք ֆիլտրի պահոցը եփման գլխիկի մեջ՝ պտտելով այն 45° դեպի ձախ և շրջեք աջ, որպեսզի ֆիքսեք իր տեղում: Ֆիլտրի պահոցը պետք է լինի սարքին ուղղահայաց կամ թեթևակի թեքված դեպի աջ:
4. Տեղադրեք տաքացված բաժակները ֆիլտրի պահոցի տակ:
5. Մեկ բաժին սուրճ պատրաստելու համար մեկ անգամ սեղմեք «ՅՈՒՐԵՍԿՈ» կոճակը: Եփելու ընթացքում կոճակի ինդիկատորը (ցուցիչը) կամկայծի սպիտակ լույսով:
6. Երկու բաժին սուրճ պատրաստելու համար երկու անգամ սեղմեք «ՅՈՒՐԵՍԿՈ» կոճակը: Եփելու ընթացքում կոճակի ինդիկատորը (ցուցիչը) կամկայծի կապույտ լույսով:

7. Սարքը կսկսի պատրաստել Էսպրեսո՝ ձեր ընտրությանը համապատասխան: Երբ գործընթացն ավարտվի, սարքն ավտոմատ կերպով կանջատվի, կոճակի ցուցիչը կվառվի՝ ցույց տալով, որ ցիկլն ավարտված է:

ՃԱՆՈՑՈՒԹՅՈՒՆ. սուրճի համը կախված կլինի բազմաթիվ գործոններից, ինչպիսիք են՝ սուրճի հատիկի տեսակը, բովանդության աստիճանը, թարմությունը, աղացվածության կոշտությունը կամ նրբությունը, աղացած սուրճի չափաբաժինը և սեղմման ճնշումը: Կատարեք փորձարկումներ, կարգավորելով այս գործոնները մեկ առ մեկ, որպեսզի ստանաք այն համը, որը համապատասխանում է ձեր նախասիրություններին:

Սուրճն այլ ծավալով պատրաստելու համար սեղմեք և պահեք «ՅՈՒՐԵՍԿՈ» կոճակը 3 վայրկյան, կսկսվի սուրճի անընդմեջ մատակարարումը: Մատակարարումը դադարեցնելու համար կրկին սեղմեք կոճակը:

ԿԱՊՈՒՉԻՆՈՅԻ ՊԱՏՐԱՍՏՈՒՄ

1. Տեղաշարժեք կաթի ռեզերվուարի ֆիքսատորը դեպի «РАЗБЛОКИРОВАНО» («ԱՐԳԵԼԱԲԱՅՎԱԾ») դիրքը:
2. Երկու ձեռքով բռնելով կաթի ռեզերվուարը և կափարիչը՝ դուրս հանեք այն սրճեփ մեքենայից: «КАПУЧИНО» և «LATTE» կոճակները կմարեն՝ ցույց տալով, որ կաթի ռեզերվուարը միացված չէ:

ՈՒՇԱՂՈՒԹՅՈՒՆ. կաթի ռեզերվուարը կամ կափարիչը մի պահեք միայն մեկ ձեռքով: Կաթի ռեզերվուարը կարող է վայր ընկնել:

3. Բացեք կափարիչը և կաթի ռեզերվուարը լցրեք սառը ամրոջակա կաթով (5-10 °C):
4. Փակեք կափարիչը: Երկու ձեռքով պահեք կաթի ռեզերվուարը և կափարիչը, այնուհետև ամրացրեք այն սրճեփ մեքենային:
5. Տեղաշարժեք կաթի ռեզերվուարի ֆիքսատորը դեպի «ЗАКРЫТО» («ՓԱԿ») դիրքը: «КАПУЧИНО» և «LATTE» կոճակները կլուսավորվեն և կանկայծեն սպիտակ լույսով ցույց տալու համար, որ սրճեփ մեքենան սկսում է նախապես տաքանալ:
6. Տեղադրեք տաքացված բաժակ(ները) ֆիլտրի պահոցի տակ:

ՈՒՇԱԴՐՈՒԹՅՈՒՆ. կապուչինո կամ լատտե պատրաստելիս անպայման կարգավորեք կաթի մատակարարման բռնակն այնպես, որ կաթի խողովակը ուղղված լինի դեպի բաժակը: (տես նկարը)

- Մեղմեք CAPPUCINO կոճակը մեկ անգամ փոքրիկ բաժակ կապուչինո պատրաստելու համար: Խոհարարության ընթացքում կոճակի ցուցիչը սպիտակ կթողնի:
- Մեղմեք «КАПУЧИНО» կոճակը երկու անգամ մեծ բաժակ կապուչինո պատրաստելու համար: Պատրաստման ընթացքում կոճակի ցուցիչը կամկայծի կապուչյո լույսով:
- Սարքը կսկսի մատակարարել ձեր ընտրած էսպրեսո: Սարքն ավտոմատ կերպով կանջատվի, իսկ ցուցիչը կվառվի՝ ցույց տալով, որ ցիկլն ավարտված է:

ՅԱՆՈՑՈՒԹՅՈՒՆ. փոքր բաժակի համար օգտագործեք ֆիլտր մեկ բաժակի համար: Մեծ բաժակի համար օգտագործեք կրկնակի ֆիլտր: ԿԱՐԵՎՈՐ. օգտագործելուց հետո անպայման մաքրեք կաթի խողովակը (տես մաքրման հրահանգները):

ԼԱՏՏԵ ՊԱՏՐԱՍՏՈՒՄ

- Կապուչինո պատրաստելու համար կատարեք 1-6 քայլերը:
- Մեղմեք «LATTE» կոճակը մեկ անգամ փոքրիկ բաժակ լատտե պատրաստելու համար: Եփելու ընթացքում կոճակի ցուցիչը կամկայծի սպիտակ լույսով:
- Մեղմեք «LATTE» կոճակը երկու անգամ մեծ բաժակ լատտե պատրաստելու համար: Եփելու ընթացքում կոճակի ցուցիչը կամկայծի կապուչյո լույսով:
- Մեքենան կսկսի սուրճ մատակարարել՝ համապատասխան ձեր ընտրության:
- Մեքենան ավտոմատ կերպով կանջատվի, և ցուցիչը կվառվի՝ ցույց տալով, որ ցիկլն ավարտված է:

ԼՐԱՑՈՒՑԻՉ ԶԱՆԱԿՈՎ ՓՐՓՐԱՏ ԿԱՑԻ ԱՎԵԼԱՑՈՒՄ / ԿԱՑԻ ՓՐՓՐԵՑՈՒՄ ՁԵՆՁՈՎ

- Կախապես պատրաստված ըմպելիքը կամ դատարկ բաժակը դրեք եփման գլխիկի տակ: Համոզվեք, որ կաթի հոսքը ուղղված է դեպի բաժակը:

- Մեղմեք և պահեք «КАПУЧИНО» կոճակը 3 վայրկյան, սարքը կսկսի կաթը փրփրացնել: «КАПУЧИНО» կոճակի ցուցիչը հերթափոխով կամկայծի սպիտակ և կապուչյո լույսերով:
- Ավարտելու և պես ևս մեկ անգամ սեղմեք «КАПУЧИНО» կոճակը, որպեսզի կանգնեցնել գործընթացը:

ԷՍՊՐԵՍՏՈՒ ԵՎ ԿԱՐԳԱՎՈՐՈՒՄ

Երբ նախնական տաքացումն ավարտվի, սեղմեք և պահեք «ЭСПРЕССО» կոճակը 3 վայրկյան: «ЭСПРЕССО», «КАПУЧИНО» և «LATTE» կոճակները հերթափոխով կամկայծեն կապուչյո լույսով՝ ցույց տալու, որ սարքը պատրաստ է կարգավորել սուրճի ծավալը:

ՅԱՆՈՑՈՒԹՅՈՒՆ. Եթե 15 վայրկյանի ընթացքում որևէ գործողություն չընտրվի, սպասման ռեժիմը կակտիվանա:

- Մեկ բաժակ էսպրեսոյի ծավալը կարգավորելու համար մեկ անգամ սեղմեք «ЭСПРЕССО» կոճակը: Մեքենան երեք անգամ ձայնային ազդանշան կհնչեցնի և կսկսի պատրաստել:
- Երկու անգամ սեղմեք «ЭСПРЕССО» կոճակը կրկնակի չափաբաժինը սահմանելու համար: Մեքենան երեք անգամ ձայնային ազդանշան կհնչեցնի և կսկսի պատրաստել:
- Երբ ծավալը հասնի ցանկալիին, նորից սեղմեք «ЭСПРЕССО» կոճակը, որպեսզի գործընթացը դադարեցնեք: Սարքը կարձակ էրեք ձայնային ազդանշան՝ ցույց տալով, որ ծավալը հաջողությամբ կարգավորվել է: Մեքենան կվերադառնա սպասման ռեժիմ:

ՅԱՆՈՑՈՒԹՅՈՒՆ. Կարգավորման ծավալը գտնվում է 25-ից մինչև 200 մլ տիրույթում:

ԿԱՊՈՒՉԻՆՈՑԻ ԵՎ ԿԱՐԳԱՎՈՐՈՒՄ

Երբ նախնական տաքացումն ավարտվի, սեղմեք և պահեք ESPRESSO կոճակը 3 վայրկյան: ESPRESSO, «КАПУЧИНО» և «LATTE» կոճակները հերթափոխով կամկայծեն կապուչյո լույսով՝ ցույց տալով, որ սարքը պատրաստ է կարգավորել սուրճի ծավալը:

- Կապուչինոյի փոքր բաժակի ծավալը կարգավորելու համար մեկ անգամ սեղմեք «КАПУЧИНО» կոճակը: Մեքենան երեք անգամ ձայնային ազդանշան կարձակի և կսկսի կաթը փրփրացնել:

- Մեծ բաժակ կապուչինոյի ծավալը կարգավորելու համար երկու անգամ սեղմեք «КАПУЧИНО» կոճակը: Մեքենան երեք անգամ կհնչի և կսկսի փրփրացնել կաթը:
- Երբ փրփրած կաթի քանակությունը հասնի ցանկալիին, կրկին սեղմեք «КАПУЧИНО» կոճակը: Կսկսվի էսպրեսոյի ավտոմատ կերպով մատակարարումը:
- Երբ էսպրեսոյի քանակությունը հասնի ցանկալիին, գործընթացը դադարեցնելու համար կրկին սեղմեք «КАПУЧИНО» կոճակը: Սարքը կարձակ էրեք ձայնային ազդանշան՝ ցույց տալով, որ ծավալը հաջողությամբ կարգավորվել է: Մեքենան կվերադառնա սպասման ռեժիմ:

ՅԱՆՈՑՈՒԹՅՈՒՆ. կաթի փրփրման կարգավորման ժամանակը գտնվում է 6-ից մինչև 120 վայրկյան տիրույթում:

Էսպրեսոյի կարգավորվող ծավալը տատանվում է 25-ից 200 մլ:

ԼԱՏՏԵ ԵՎ ԿԱՐԳԱՎՈՐՈՒՄ

Երբ նախնական տաքացումն ավարտվի, սեղմեք և պահեք «ЭСПРЕССО» կոճակը 3 վայրկյան: «ЭСПРЕССО», «КАПУЧИНО» և «LATTE» կոճակները հերթափոխով կամկայծեն կապուչյո լույսով՝ ցույց տալով, որ սարքը պատրաստ է ծավալի կարգավորման:

- Փոքր բաժակ լատտեի ծավալը կարգավորելու համար մեկ անգամ սեղմեք «LATTE» կոճակը: Կհնչի երեք ձայնային ազդանշան և կսկսվի կաթի փրփրման պրոցեսը:
- Մեծ բաժակ լատտեի ծավալը կարգավորելու համար երկու անգամ սեղմեք «LATTE» կոճակը: Կհնչի երեք ձայնային ազդանշան և կսկսվի կաթի փրփրման պրոցեսը:
- Երբ փրփրած կաթի ծավալը հասնի ցանկալի քանակության, կրկին սեղմեք «LATTE» կոճակը: Կսկսվի էսպրեսոյի ավտոմատ կերպով մատակարարումը:
- Երբ էսպրեսոյի քանակությունը հասնի ցանկալիին, նորից սեղմեք «LATTE» կոճակը, որպեսզի գործընթացը դադարեցնեք: Սարքը կարձակ էրեք ձայնային ազդանշան՝ ցույց տալով, որ ծավալը հաջողությամբ կարգավորվել է: Մեքենան կվերադառնա սպասման ռեժիմ:

ՍՈՒՐԺԻ ԶԵՐՄԱՍԻՏԻՃԱՆԻ ԿԱՐԳԱՎՈՐՈՒՄ

1. Սեղմեք «BKЛ/ВЫКЛ» կոճակը, սնուցման ցուցիչը կվառվի, կակտիվական ավտոմատ ջեռուցման գործընթացը: Գործընթացի ավարտին բոլոր ցուցիչները կվառվեն անընդմեջ:
2. Նախասական տաքացումից հետո սեղմեք և պահեք «ЭСПРЕССО» և «ЛАТТЕ» կոճակները 5 վայրկյան: Այժմ հիմնական ընտրացանկում մուտքագրեք ջերմաստիճանի պարամետրերը: Կոճակերի ցուցիչներից մեկը կառկայծի սպիտակ լույսով, ինչը նշանակում է հետևյալը.

- Վառվում է «ЭСПРЕССО» կոճակի ցուցիչը / Էկրանի վրա արժեքը 001 Է՝ սուրճի պատրաստման ռեժիմ ցածր ջերմաստիճանում:
- Վառվում է «КАПУЧИНО» կոճակի ցուցիչը / Էկրանի վրա արժեքը 002 Է՝ սուրճի պատրաստման ռեժիմ միջին ջերմաստիճանում (կանխադրված ռեժիմ):
- Վառվում է «ЛАТТЕ» կոճակի ցուցիչը / Էկրանի վրա արժեքը 003 Է՝ սուրճի պատրաստման ռեժիմ բարձր ջերմաստիճանում:

Սեղմեք համապատասխան կոճակը՝ ըստ ռեժիմի ցանկալի ջերմաստիճանի: 5 վայրկյան անց «КАПУЧИНО» կոճակի ցուցիչը արագորեն կառկայծի 3 անգամ, այնուհետև ջերմաստիճանը հաջողությամբ կասեմանակի, և սարքը կվերադառնա սուրճի պատրաստման ռեժիմին:

ՃԱՆՈՑՈՒԹՅՈՒՆ. Եթե 15 վայրկյանի ընթացքում ոչ մի գործողություն չկատարվի, մեքենան դուրս կգա ծրագրի կարգավորումից և կվերադառնա իր սկզբնական վիճակին:

ՎԵՐԱԿԱՅՈՒՄ ՄԻՆՉԵՎ ԿԱՆԽԱՐԿԱՑ ԿԱՐԳԱՎՈՐՈՒՄՆԵՐԸ

Որպեսզի վերականգնել Եսպրեսոյի, կապուչինոյի և լատտեի կանխարժված ծավալները, միաժամանակ սեղմեք և պահեք «ЭСПРЕССО» և «КАПУЧИНО» կոճակները 5 վայրկյան: Սարքը կվերադառնա իր սկզբնական կանխարժված պարամետրերին:

ԶՅՈՒՆԱՑՈՒՄ ԶՐԻ ՊԱԿԱՍՈՒԹՅԱՆ ՄԱՍԻՆ

«ЭСПРЕССО», «КАПУЧИНО» և «ЛАТТЕ» կոճակների ցուցիչները միաժամանակ առկայծում են կապույտ լույսով՝ նախագգուշացնելու ջրի պակասի մասին: Նախագգուշացման մեկնարկից հետո գործեք հետևյալ կերպ.

1. Ռեգերվուարը լցրեք սեյակային ջերմաստիճանի ջրով:
2. Դատարկ բաժակը դրեք եփման գլխիկի տակ և կաթի մատակարարման խողովակին ուղղեք դեպի դատարկ բաժակը:
3. Սեղմեք «ЭСПРЕССО», «КАПУЧИНО» կամ «ЛАТТЕ» կոճակներից մեկը: Սարքը կսկսի մղել և տաքացնել ջուրը:
4. Հենց որ տաք ջուրը դուրս գա կաթի խողովակից, կոճակների բոլոր ցուցիչները ամբողջությամբ կվառվեն:

Սարքն այժմ պատրաստ է կրկին օգտագործման:

ԱՎՏՈՄԱՏ ԱՆՋԱՏՈՒՄ

Սրճեմի մեքենան ավտոմատ կերպով կանջատվի, եթե 15 րոպեի ընթացքում սպասման ռեժիմում ուրևե գործողություն չընտրվի: Բոլոր ցուցիչները կանջատվեն: Սարքը գործարկելու համար կրկին սեղմեք «BKЛ/ВЫКЛ» կոճակը:

5. ՄԱՋՐՈՒՄ ԵՎ ՏԵՆԻՆԿԱԿԱՆ ՍՊԱՍԱՐԿՈՒՄ

Կանոնավոր մաքրումը և տեխնիկական սպասարկումը սրճեմի մեքենան կպահեն աշխատանքային վիճակում և կապահովեն սուրճի կատարյալ համը, սուրճի մշտական մատակարարումն ու հիանալի կաթնային փրփուրը երկար ժամանակի ընթացքում:

ԿԱՑԻ ՌԵԶԵՐՎՈՒԱՐԻ ԵՎ ԿԱՑԻ ՄԱՏԱԿԱՐԱՐՄԱՆ ԽՈՐՈՎԱԿԻ ՄԱՋՐՈՒՄ

Երբ դուք ավարտեք ձեր կաթնային ըմպելիցի պատրաստումը, կարող եք դուր կաթով լցված ռեզերվուարը պահել անմիջապես սառնարանում, կամ ամբողջությամբ մաքրել տարան և մատակարարման խողովակը:

Կարևոր է ձեռքով կապուչինո, լատտե կամ փրփրացող կաթ պատրաստելուց անմիջապես հետո մաքրել փրփրացնող համակարգը: Կաթի մնացորդները կարող են արգելափակել փրփրացող համակարգը՝ առաջացնելով խնդիրներ, վատ ազդելով համի վրա կամ առաջացնելով տհաճ հոտ:

Եթե կաթով լցված ռեզերվուարը պահում եք սառնարանում, հետևեք մաքրման ցիկլի հրահաններին.

1. Դրեք մեծ դատարկ բաժակը կաթի մատակարարման խողովակի տակ և համոզվեք, որ ջրի ռեզերվուարում ջուր կա:
2. Կաթի մատակարարման խողովակին ուղղեք դեպի դատարկ բաժակը:

3. Սեղմեք և պահեք «ЛАТТЕ» կոճակը 3 վայրկյան: Սարքը կսկսի կաթի մատակարարման խողովակից տաք ջուր բաց թողնել: Մաքրման այս ցիկլը կաշխատի 35 վայրկյան, այնուհետև ինքնաբերաբար կդադարի:
4. Դուք կարող եք կրկնել 1-3 քայլերը, որպեսզի համոզվեք, որ կաթի մնացորդներն ամբողջությամբ հեռացված են:
5. Կաթի մատակարարման խողովակին այժմ մաքուր է, և կաթով լցված ռեզերվուարը կարելի է պահել սառնարանում:

ԿԱՑԻ ՌԵԶԵՐՎՈՒԱՐԻ ԱՄԲՈՂՋԱԿԱՆ ՄԱՋՐՄԱՆ ԴԵՊՋՈՒՄ ՀԵՏԵՎԵՔ ԽՈՐ ՄԱՋՐՄԱՆ ՑԻՎԻՆ ՀՐԱՋԱՆԱԳՆԵՐԻՆ.

1. Տեղադրեք մեծ դատարկ բաժակը կաթի մատակարարման խողովակի տակ և համոզվեք, որ ջրի տարայում ջուր կա:
2. Դուրս բերեք կաթի ռեզերվուարը մեքենայից և թափեք մաքացած կաթը: Կաթի ռեզերվուարը լցրեք մաքուր ջրով:
3. Կաթի մատակարարման խողովակն ուղղեք դեպի դատարկ բաժակը:
4. Սեղմեք և պահեք «ЛАТТЕ» կոճակը 3 վայրկյան: Սարքը կսկսի տաք ջուր բաց թողնել կաթի մատակարարման խողովակից: Մաքրման ցիկլը կաշխատի 35 վայրկյան, այնուհետև ինքնաբերաբար կդադարի:
5. Սեղմեք և պահեք «КАПУЧИНО» կոճակը 3 վայրկյան: Սարքը կսկսի կաթի մատակարարման խողովակից գոլորշի բաց թողնել: Այս գործընթացը կսկսի 2 րոպե, այնուհետև ինքնաբերաբար կդադարի:
6. Դուք կարող եք կրկնել 1-5 քայլերը համոզվելու համար, որ կաթի մնացորդներն ամբողջությամբ հեռացվել են:
7. Տաք օճառաջրով մանրակրկիտ լվացեք կաթի ռեզերվուարի և կափարիչի բոլոր դետալները: Լավ չորացրեք: Մի օգտագործեք իրկող մաքրող միջոցներ կամ աման լվացող սպունգեր, քանի որ դրանք կարող են քերծել մակերեսը: Կաթի տարան և կափարիչը կարելի է լվանալ նաև աման լվացող մեքենայի մեջ:

ՖԻՆՏԻ ՊԱՋՈՑԻ ԵՎ ԶԻՏԵՐԻ ՄԱՋՐՈՒՄ

Ֆիլտրի պահոցը և ֆիլտրերը սաքրեք Է մաքուր պահել, որպեսզի ապահովել գերազանց արդյունքներ:

ՈՒՐԱՆԴՐՈՒԹՅՈՒՆ. այրվածքներից խուսափելու համար ֆիլտրը պետք է դուրս բերել միայն այն բանից հետո, երբ ֆիլտրի պահոցը ամբողջովին կսառչի:

1. Դուրս բերեք ֆիլտրը ֆիլտրի պահոցից և վճացեք այն տաք ջրով:
2. Եթե սուրճ եփելիս անսարքություն եք նկատել, ապա ֆիլտրը 10 րոպեով ընկղմեք եռման ջրի մեջ, ապա վճացեք հոսող ջրով:

ՃԱՆՈՌՈՒԹՅՈՒՆ. մի վճացեք ֆիլտրի պահոցը և ֆիլտրերը աման վճացող մեքենայի մեջ:

ԵՓՄԱՆ ՂԼԽԻԿԻ ՄԱՔՐՈՒՄ

Խոզանակի օգնությամբ պարբերաբար հեռացրեք սուրճի մրուրի մնացորդները եփման գլխիկից և վճացեք տաք ջրով՝ հետևելով ստորև նշված հրահանգներին:

1. Տեղադրեք ֆիլտրի դատարկ պահոցը եփման գլխիկի մեջ՝ առանց սուրճի մրուր օգտագործելու:
2. Դատարկ բաժակը դրեք եփման գլխիկի տակ:
3. Սեղմեք կրկնակի կոճակը և բաժակը լցրեք ջրով:
4. Հեռացրեք ֆիլտրի պահոցը եփման գլխիկից և մաքրեք եփման գլխիկը չոր կտորով:

ՈՒՇԱԴՐՈՒԹՅՈՒՆ. մի փորձեք ապամոնտաժել եփման գլխիկը: Դա կվնասի եփման գլխիկը և կհանգեցնի արտահոսքի:

ՋՐԻ ՌԵԶԵՐՎՈՒԱՐԻ ՄԱՔՐՈՒՄ

Թափեք մնացած ջուրը՝ հանելով ջրի ռեզերվուարը և այն վճացարանի վրա գլխիկայր շրջելով: Ամեն նախորդ և հաջորդ օգտագործման միջև ընկած ժամանակահատվածում խրոհուրդ է տրվում ամբողջովին ջրահեռացնել ջրի ռեզերվուարը: Լվացեք ջրի տարան օճառաջրով, լավ պարզաջրեք և չորացրեք:

ՃԱՆՈՌՈՒԹՅՈՒՆ. մի վճացեք ջրի ռեզերվուարը աման վճացող մեքենայի մեջ:

ԼՍՎԱՏԵԻ (ՋՐԱՔԱՐԻ) ՀԵՌԱՏՈՒՄ

Որպեսզի սրճեփ մեքենայի արդյունավետ աշխատանքն ապահովել, ներքին խողովակները մաքրել և սուրճի համը պահպանել, անհրաժեշտ է պարբերաբար մաքրել այն նստվածքից և սպասարկել: Բացի այդ, եփման 500 ցիկլից հետո կհայտնվի նստվածքի հեռացման մասին նախազգուշացում: «BK/ BbK/» կոճակի ցուցիչը 5 անգամ կտակայծի, ինչը ցույց կտա, որ ժամանակն է մաքրել սարքը նստվածքից: Նստվածքից մաքրելու մասին նախազգուշացումը կհայտնվի ամեն մեկնարկի ժամանակ, եթե չգործարկեք նստվածքի մաքրման ցիկլը: Մաքրման հաճախականությունը կախված է օգտագործվող ջրի կոշտությունից:

ԼՍՎԱՏԵԻ ՀԵՌԱՏՄԱՆ ՓՈՐՇԸՆԹԱՑ

1. Ջուրը խառնել նստվածքը հեռացնող կոշտի հետ (4 մաս ջրին խառնել 1 մաս մաքրող կոշտ) և ջրի ռեզերվուարը լցնել մինչև MAX նշանը:
2. Տեղադրեք դատարկ բաժակը կամ այլ հարմար տարա կաթիլների հավաքման սկուտեղի վրա: Խնչպես նաև կարող եք օգտագործել ևսդրում ենք, օգտագործել նստվածքը մաքրող կենցաղային միջոց: Ինչպես նաև կարող եք օգտագործել

լիմոնի աղ առևտրային հասանելի մաքրող կոշտի փոխարեն. այս դեպքում օգտագործեք 100 մաս ջրի հետ մինչև երեք մասի կլորոնաթթու:

3. Միաժամանակ սեղմեք և պահեք «КАПУЧИНО» և «ЛАТТЕ» կոճակները 5 վայրկյան: Սարքը կսկսի մաքրման 6 րոպեով տևողությամբ ցիկլը, այնուհետև ավտոմատ կերպով կդադարի:
4. Կրկնեք նախորդ քայլերը, քանի դեռ ռեզերվուարը չի դատարկվել:
5. Այնուհետև կրկնեք գործընթացը ևս երկու անգամ՝ օգտագործելով միայն ՃՈՐԱԿԻ ՄԱՔՐՈՒՐ ՋՐԻՐ՝ առանց նստվածք հեռացնող որևէ կոշտի:

6. ԱՆՍԱՐՔՈՒԹՅՈՒՆՆԵՐԻ ԱՂՅՈՒՍԱԿ

Նախանշան	Պատճառ	Շտկում
Սարքը չի աշխատում	Սարքը միացված չէ կամ սնուցման լարի խրոհակը տեղադրված չէ վարդակի մեջ	Համոզվեք, որ շտեպսեյային խրոհակը միացված է վարդակին, «BK/ BbK/» կոճակը սեղմված է և սուրճի երկու կոճակներն էլ լուսավորում են կապույտ լույսով
	Կարճ միացում / վարդակը հոսանքազրկված է	Ստուգեք սնուցման աղբյուրը
Սուրճը չի հոսում ֆիլտրի պահոցից	Ջրի ռեզերվուարը դատարկ է	Ջրի ռեզերվուարը լրացրեք
	Ջրի ռեզերվուարը սխալ է տեղադրված	Հանեք ջրի ռեզերվուարը և ճիշտ տեղադրեք այն
	Սարքը չի կարող մղել ջուրը	Սեղմեք և պահեք «ЛАТТЕ» կոճակը 3 վայրկյան, որպեսզի մեկնարկեք մաքրման ցիկլը: Այս գործընթացը կօգտի վերամղել ջուրը
Սուրճը դանդաղ է հոսում ֆիլտրի պահոցից	Ֆիլտրը խցանված է	Գնդասեղի օգնությամբ մաքրեք ֆիլտրի անցքերը
	Սուրճը չափազանց մանր է աղացած	Սպահովեք աղացվածության համապատասխան աստիճանը
	Ֆիլտրի մեջ չափից շատ սուրճ կա	Ապահովեք սուրճի համապատասխան ծավալ
	Աղացած սուրճը չափազանց ուժեղ է սեղմված	Աղացած սուրճը սեղմեք ոչ այնքան ուժեղ
Սուրճը խցանված է	Ֆիլտրը խցանված է	Գնդասեղի օգնությամբ մաքրեք ֆիլտրի անցքերը

Սուրճը չափազանց արագ է վերջանում	Սուրճը չափազանց խոշոր է արագած	Ապահովեք արագվածության համապատասխան աստիճան
	Ֆիլտրի մեջ չափազանց քիչ սուրճ կա	Ապահովեք սուրճի համապատասխան ծավալ
	Աղացած սուրճը բավականաչափ ուժեղ չի սեղմված	Ավելի ուժեղ սեղմեք (տոփանեք) արագած սուրճը
Սառը սուրճ	Սրճեփ մեքենան տաքացված չի	Առաջին սուրճը պատրաստելուց առաջ թողեք տաք ջուրը հոսի սարքի մեջ տեղադրված ֆիլտրի պահոցի միջոցով (ֆիլտրով, բայց առանց սուրճի մրուրի), որպեսզի տաքացնել եփման համակարգը
	Բաժակները տաքացված չեն	Նախապես տաքացրեք բաժակները տաք ջրով
Սուրճն ունի թույլ արտահայտված համ	Մեկ ֆիլտրի օգտագործումը Էսպրեսոյի կրկնակի չափաբաժնի համար	Օգտագործեք կրկնակի ֆիլտր կրկնակի բաժնի Էսպրեսոյի համար
	Սուրճի մրուրի անբավարար քանակ	Սուրճի մրուրի քանակն ավելացրեք
	Աղացած սուրճը չափազանց խոշոր է	Օգտագործեք ավելի մանր արագած սուրճ
Ջուրը կուտակվում է սրճեփ մեքենայը տակը	Ջրի մեքենայի սխալ է տեղադրված	Հանեք ջրի մեքենայի սխալ է տեղադրված
	Կաթիլների սկուտեղը լցված է ջրով	Թափեք ջուրը սկուտեղի մեջից
Սուրճը ֆիլտրի պահոցի եզրից կաթում է	Ֆիլտրի մեջ չափազանց շատ սուրճ կա	Համոզվեք, որ օգտագործում եք ճիշտ քանակության սուրճ
	Սուրճի մրուրը կպչում է եփման գլխիկի ամրացնող օղակին	Սարքն անջատեք, սպասեք, մինչև այն կսառչի, այնուհետև մաքրեք ֆիլտրը, ֆիլտրի պահոցը և եփման գլխիկը ամրացնող օղակի հետ միասին
	Ֆիլտրի պահոցը ամբողջովին չի փակված	Տեղադրեք ֆիլտրի պահոցը և բռնակը պտտեք այնպես, մինչև կզգաք դիմադրություն

«Капучино» և «Латте» կոնձակների ցուցիչները չեն	Կաթի մեքենայի տեղադրված չի	Տեղադրեք կաթի մեքենայի մեջ և ֆիքսատորը բերեք դեպի «Закрыто» դիրքը
	Կաթի մեքենայի տեղադրված է ոչ ամբողջովին	Եթե կաթի մեքենայի տեղադրված է սարքի վրա, ուժ գործադրելով սեղմեք դրա վրա և ֆիքսատորը բերեք դեպի «Закрыто» դիրքը, մինչև չկառվեն «Капучино» և «Латте» կոնձակների ցուցիչները
Փրփրեցումից հետո կաթը փրփրած չի կամ դուրս չի գալիս փրփրման խողովակից	Գոլորշու ելք չկա	Համոզվեք, որ ջրի մեքենայի ամրակառուցված ջուրը կա
	Կաթը բավականաչափ սառը չէ	Կապուչինո կամ լատտե պատրաստելուց առաջ սառեցրեք կաթը և փրփրեցման սափորը
	Փրփրեցնող խողովակը արգելափակված է	Հետևեք կաթի մեքենայի և փրփրացնող խողովակի մաքրման հրահանգներին
Կապուչինոյի կամ լատտեի ծավալն ամեն անգամ տարբեր է	Փրփրեցնող խողովակը արգելափակված է	Հետևեք կաթի մեքենայի և փրփրացնող խողովակի մաքրման հրահանգներին
Կաթի փրփրակից տհաճ հոտ է գալիս	Կաթի փրփրեցման համակարգում կան կաթի մնացորդներ	Հետևեք հրահանգներին, որպեսզի ժամանակին մաքրեք կաթի տարան և փրփրացնող խողովակը
«эспрессо», «капучино» և «латте» կոնձակները առկայծում են կապուչո լույսով	Ջուրը մեքենայում վերջացել է	Լրացրեք ջրի մեքենայի: Սեղմեք երեք կոնձակներից որևէ մեկը

- 7. ՏԵՆՆԻԿԱԿԱՆ ԲՆՈՒԹԱԳԻՐԸ**
- Նոմինալ լարումը՝ 220-240 Վ ~50/60 Հց
 - Ջրի տարայի ծավալը՝ 1300 մլ
 - Կաթի բաքի ծավալը՝ 700 մլ
 - Նոմինալ հզորությունը՝ 1150-1350 Վտ
 - Շնչումը՝ 20 բար

8. ԾՐՋԱԿԱ ՄԻՋԱԿԱՅՐԻ ՊԱՇՏՊԱՆՈՒԹՅՈՒՆԸ, ՍԱՐՔԻ ՀԱՆՁՆՈՒՄԸ ԿԵՐԱՄՇԱԿԱՄԱՆ
Սարքի ծառայության ժամկետը լրանալուց հետո այն կարելի է առանձնացնել սովորական կենցաղային թափոններից և հանձնել Էլեկտրական սարքերի ընդունման հատուկ կետ վերամշակելու համար:

9. ՍԵՐՏԻՖԻԿԱՏՄԱՆ ՄԱՍԻՆ ՏԵՐԵԿՈՒԹՅՈՒՆ, ԵՐԱՇԽԻՔԱՅԻՆ ՊԱՐՏԱԿԱՆՈՒԹՅՈՒՆՆԵՐ

Այս ապրանքի ծառայության ժամկետը 5 տարի է՝ սկսած այն վերջնական սպառողին վաճառելու ամսաթվից, եթե ապրանքը օգտագործվում է տույն ձեռնարկում Նշված ցուցումներին և գործող տեխնիկական չափանիշներին խիստ համապատասխան: Ծառայության ժամկետի ավարտից հետո դիմեք ձեր մոտակա սպասարկման կենտրոն՝ սարքի հետագա շահագործման վերաբերյալ առաջարկու-թյուններ ստանալու համար: Ապրանքի արտադրության ամսաթիվը նշվում է սերիայի համարում (2 և 3 Նիշերը՝ տարի, 4 և 5 Նիշերը՝ արտադրության ամիս): Սարքի սպասարկման ժամանակ որևէ հարցի ծագման կամ դրա անսարքության դեպքում դիմեք TM CENTEK-ի լիազորված սպասարկման կենտրոն: Կենտրոնի հասցեն կարելի է գտնել <https://centek.ru/servis> կայքում: Աջակցության ծառայությունների հետ կապ հաստատելու միջոցներ՝ հեռ՝ +7 (988) 24-00-178, VK vk.com/centek_krd: Չիսավոր սպասարկման կենտրոն՝ ՍՊԸ «Լարիսա-Սերվիս», ք. Կրասնոդար: Հեռ.՝ +7 (861) 991-05-42:

Ապրանքն ունի

համապատասխանության սերտիֆիկատ:



10. ԱՐՏԱԴՐՈՂԻ ԵՎ ԵՐԵՄՈՒԾՈՂԻ ՄԱՍԻՆ ՏԵՐԵԿՈՒԹՅՈՒՆ

ԸՆԿԵՐՈՒԹՅՈՒՆ՝ ԻՊ Արումյան Կ.Շ.:

Հասցե՝ Ռուսաստան, 350912, գ. Կրասնոդար, պգտ. Պաշկովսկի, ուլ. Ատամանս Լիսենկոյի, 23: Հեռ. +7 (861) 2-600-900:

ՀԱՐԳԵԼԻ ՍՊԱՌՈՂ՝

Բոլոր սարքերի համար երաշխիքային ժամկետը 12 ամիս է՝ սկսած վերջնական սպառողին վաճառելու ամսաթվից: Տվյալ երաշխիքային կտրոնով արտադրողը հաստատում է այս սարքի սպասուհանրությունը և պարտավորվում է անվճար հիմուսը վերացնել արտադրողի մեղքով առաջացած բոլոր անսարքությունները:

ԵՐԱՇԽԻՔԱՅԻՆ ՍՊԱՍԱՐԿՄԱՆ ՊԱՅՄԱՆՆԵՐԸ

1. Երաշխիքը գործում է գրանցման հետևյալ պայմանները կատարելու դեպքում՝

• հարկավոր է ճիշտ և պարզ կերպով լրացնել արտադրողի բերտիկակ երաշխիքային կտրոնը՝ նշելով մոդելի անվանումը, սերիայի համարը, վաճառքի ամսաթիվը, ավելացնելով վաճառող ընկերության կնիքը և վաճառող ընկերության ներկայացուցչի ստորագրությունը երաշխիքային կտրոնի վրա, կնիքներ յուրաքանչյուր կտրվող կտրոնի վրա, գնորդի ստորագրությունը:

Արտադրողը իրավասու է մերժել երաշխիքային սպասարկումը վերը նշված փաստաթղթերը չներկայացնելու դեպքում, կամ եթե դրանցում նշված տեղեկությունները թերի, անհասկանալի կամ հակասական է:

2. Երաշխիքը գործում է օգտագործման հետևյալ պայմանները կատարելու դեպքում՝

• պետք է սարքը օգտագործել ձեռնարկում նշված ցուցումներին խիստ համապատասխան,

• հարկավոր է հետևել անվտանգության կանոններին ու պահանջներին:

3. Երաշխիքը չի ներառում սարքի պարբերական սպասարկում, մաքրում, տեղադրում, կարգաբերում սեփականատիրոջ տանը:

4. Երաշխիքը չի տարածվում հետևյալ դեպքերի վրա՝

• մեխանիկական վնասվածքներ,

• սարքի բնականոն մաշում ժամանակի ընթացքում,

• օգտագործման պայմանների չպահպանում կամ սխալ գործողություններ սեփականատիրոջ կողմից,

• սխալ տեղադրում, բեռնափոխադրում,

• բնական աղետներ (կայծակ, հրդեհ, ջրհեղեղ և այլն), ինչպես նաև վաճառողից և արտադրողից չկախված այլ պատճառներ,

• կողմնակի առարկաների, հեղուկների, միջատների ընկնելը սարքի մեջ,

• վերանորոգում կամ կառուցվածքային փոփոխություններ չիսագործված անձանց կողմից,

• սարքի օգտագործումը պրոֆեսիոնալ նպատակներով (ծանրաբեռնվածությունը գերազանցում է կենցաղային օգտագործման մակարդակը), սարքի միացումը էլեկտրամատակարարման հեռահաղորդակցական և կաբելային ցանցերին, որոնք չեն համապատասխանում պետական տեխնիկական չափանիշներին,

• ապրանքի հետևյալ պարագաների փչացում, եթե դրանց փոխարինումը նախատեսված է կառուցվածքով և կապված չէ ապրանքի ապամոնտաժման հետ՝

ա) հեռակառավարման վահանակներ, կուտակիչ մարտկոցներ, էլեկտրասուցման տարրեր (մարտկոցներ), էլեկտրասուցման արտաքին բլոկներ և լիցքավորիչներ,

բ) սպառվող նյութեր և պարագաներ (փաթեթ, պատյաններ, գոտիներ, պայուսակներ, ցանցեր, դասակներ, շշեր, ափսեներ, տակդիրներ, վանդակներ, շամփուրներ, փողրակներ, խողովակներ, խոզանակներ, կցորդներ, փոշեհավաք պարկեր, ֆիլտրեր, հոտի կլանիչներ),

• մարտկոցներով աշխատող սարքերի դեպքում՝ աշխատանք ոչ համապատասխան կամ սպառված մարտկոցների հետ,

• կուտակիչ մարտկոցներով աշխատող սարքերի դեպքում՝ կուտակիչ մարտկոցներ լիցքավորելու կանոնների խախտումների պատճառով առաջացած վնասներ:

5. Այս երաշխիքը տրվում է արտադրողի կողմից ի հավելումս սպառողի՝ գործող օրենսդրությամբ սահմանված իրավունքների և որևէ կերպ չի սահմանափակում դրանք:

6. Արտադրողը պատասխանատվություն չի կրում մարդկանց, ընտանի կենդանիներին, սպառողի կամ երրորդ անձանց գույքին TM Centek-ի ապրանքի կողմից ուղղակիորեն կամ անուղղակիորեն հասցված որևէ վնասի համար, եթե դա տեղի է ունեցել սպառանքի օգտագործման և տեղադրման կանոններն ու պայմանները չպահպանելու, սպառողի կամ երրորդ անձանց դիտավորյալ կամ անզգույշ գործողությունների (անգործության), ֆորսմաժորային հանգամանքների արդյունքում:

7. Սպասարկման կենտրոնն ապրանքը ընդունում է միայն մաքուր վիճակում (սարքի վրա չպետք է լինեն սննդի մնացորդներ, փոշի և այլ կեղտեր):

Արտադրողը իրավասու է փոխել սարքի դիզայնը և բնութագրիչը առանց նախնական ծանուցման:

КЫРГЫЗЧА

УРМАТТУУ КЕРЕКТӨӨЧҮ!

ТМ СЕНТЕК өнүмдөрүн тандаганыңыз үчүн рахмат.
Биз анын иштешине, колдонуу эрежелерин туура
аткараңыз, кепилдик беребиз.

ШАЙМАНДЫН МАКСАТЫ: майдаланган буурчактардан кофе жасоо үчүн.

Берилген шайман үй тиричиликте жана ушул сыяктуу чөйрөдө колдонууга арналган, атап айтканда:

- дүкөндөрдөгү, кеңселердеги жана башка өнөр жай чөйрөлөрүндөгү кызматкерлер үчүн ашкана аянтчаларында;
- айыл чарба фирмаларында;
- мейманканада, мотелде жана башка турак жай инфраструктурада кардарлар үчүн;
- жеке пансионаттарда.

1. КООПСУЗДУК ЧАРАЛАР

Жашоо жана ден-соолук үчүн кооптуу кырдаалдарды, ошондой эле шайман эрте иштен чыгып калбашы үчүн, төмөнкү шарттар так сакталууга тийиш:

1. Шайманды ишке киргизерден мурун берилген колдонмону жакшылап окуп. Берилген көрсөтмөнү, квантициясын жана кутусун сактаңыз.
2. Кофе жасагычты туура эмес иштетүү анын бузулушуна, материалдык зыян келтирүүгө жана колдонуучунун ден-соолугуна зыян келтириши мүмкүн.
3. Кофе жасагычты күйгүзгөндөн мурун, электр тармагындагы чыңалуу шаймандын иштөө чыңалуусуна дал келгенин текшерип.
4. Кофе жасагычты тегиз кургак жерге орнотуңуз. Аны ысык беттерге же жылуулук булактарынын жанында (электр меш ж.б.), жана ошондой эле пардалардын же илгичтүү шыптын астында койбоңуз.
5. Күйүп калбаш үчүн кофе жасагычтын ысык беттерине колуңузду тийгизбеңиз.
6. Чоңдордун көзөмөлсүз балдарга шайман менен ойноого уруксат бербей.
7. Шайман физикалык, сезимтал жана акыл-эс мүмкүнчүлүктөрү төмөн адамдарга

(балдарга дагы) колдонууга арналган эмес, эгер алар алардын коопсуздугу үчүн жооптуу адамдан шаймандын колдонуусун үйрөнбөсө же ал адамдын көзөмөлүндө болбосо. Балдар шайман менен ойнобош үчүн, аларды көзөмөлдөш керек.

8. Кофе жасагычты суусуз күйгүзбөңүз.
9. Кофе кайнатканга муздак гана сууну колдонуңуз.
10. Кофе жасагычты кофе стаканы орнотулганда гана күйгүзүңүз.
11. Эч качан иштеп турган шайманды кароосуз калтырбаңыз.
12. Эгер шайман колдонулбаса, ар дайым аны электр тармагынан ажыратып туруңуз.
13. Шайманды жана тармак зымын сууга же башка суюктуктарга батырбаңыз.
14. Электр зымы курч бурчтарга жана ысык беттерге тийбешин текшерип.
15. Шайманды өчүрүп жатканда электр зымынан эмес сайгычынан кармап сууруңуз.
16. Кофенин ар бир жаңы порциясын жасагандан мурун кофе жасагычты 5 мүнөткө өчүрүп туруңуз-кофе жасагыч муздасын.
17. Стаканды максатына ылайык гана колдонуңуз, аны газ, электр мештердин үстүнө же микротолкунду мештин ичине койбоңуз.
18. Электр зымы менен сайгычы бузулган шайманды, шайман түшүп кетсе же башка бузуктары болгон шайманды колдонбоңуз. Шайманды тейлөө үчүн жакынкы укуктуу тейлөө борборуна кайрылыңыз.
19. Жеткирүү (алып өтүү), сатуу үчүн өзгөчө шарттар: жок.
20. Электр зымдын, сайгычтын жана электр байланыштардын үстүнө суунун тийүүсүнө жол бербей.
21. Шайманды нускамага ылайыксыз колдонуу жаракат алууга алып келиши мүмкүн.
22. Колдонуп бүткөндөн кийин ысытуучу элементтин үстү ысык бойдон калат.
23. Эгер Сиз шайманды башка адамга колдонууга бергиңиз келсе, сураныч, анда аны берилген колдонмосу менен кошо өткөрүп бериңиз.

САК БОЛУҢУЗ! Топтуруу тешикти колдонуу учурунда ачканга болбойт.

2. ШАЙМАНДЫН СҮРӨТТӨЛӨШҮ

1. Чөйчөк жылытуучу аянтча
2. Башкаруу панели
3. Кайнатуучу башы
4. Тамчылардын астына тоскуч торчо
5. Тамчылардын астына тоскуч
6. Тамчылардын астына ички тоскуч
7. Кофе үчүн кичинекей чыпка
8. Кофе үчүн чоң чыпка
9. Кофе үчүн чыпканы кармагыч
10. Суу үчүн идиш

СҮТ САКТАГЫЧ

11. Сүт сактагычтын капкагы
12. Которгуч
13. Сүт сактагыч үчүн бекемдеткич
14. Силикон түтүк
15. Сүт чыгаруучу түтүктүн туташтыргычы
16. Сүт чыгаруучу түтүк
17. Контейнер
18. Сүт сактагычтын алдына койгуч
19. Майдаланган кофе үчүн герметик ченегич кашык

БАШКАРУУ ПАНЕЛИ

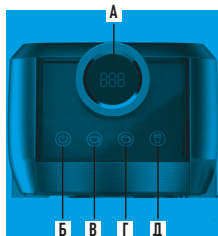

А. САНАРИП ДИСПЛЕЙ

Температура режимдин убактысын же маанисин көрсөтөт.

Б. «КҮЙГҮЗҮҮ/ӨЧҮРҮҮ» БАСКЫЧЫ

Кофе жасагычты күйгүзүү үчүн басыңыз.

В. «ЭСПРЕССО» БАСКЫЧЫ

- Бир порция эспрессо жасоо үчүн бир жолу басыңыз.
- Эки порция эспрессо жасоо үчүн эки жолу басыңыз.
- Үзгүлтүксүз кофе берүүнү баштоо үчүн 3 секунд боюнча басып кармап туруңуз.
- Кайра кайталанган басууда кофе берүү токтойт.

Г. «КАПУЧИНО» БАСКЫЧЫ

- Кичинекей чөйчөк капучино жасоо үчүн бир жолу басыңыз.
- Чоң чөйчөк капучино жасоо үчүн, эки жолу басыңыз.
- Сүттү кол менен көбүктүрүү үчүн, үч секунд боюнча басып кармап туруңуз.

Д. «ЛАТТЕ» БАСКЫЧЫ

- Кичинекей чөйчөк латте жасоо үчүн, бир жолу басыңыз.
- Чоң чөйчөк латте жасоо үчүн, эки жолу басыңыз.
- Сүт көбүктүрүчү тазалоо процессин баштоо үчүн, 3 секунд боюнча басып кармап туруңуз.

Бир жолу басыңыз	Эки жолу басыңыз		Жасоо режими	
	Индикатор	Көлөм	Индикатор	Көлөм
Эспрессо	Ак	20-50 мл	Көк	50-90 мл
Капучино	Ак	110-230 мл	Көк	215-355 мл
Латте	Ак	260-420 мл	Көк	335-515 мл

3. ТОЛУКТУК

- Кофе жасагыч - 1 даана
- Чыпка кармагыч - 1 даана
- Кофе үчүн чыпка - 2 даана
- Өлчөө кашык - 1 даана
- Колдонуучунун жетекчилиги - 1 даана

4. БИРИНЧИ ЖОЛУ КОЛДОНУУНУН АЛДЫНДА

4.1. ШАЙМАНДЫ ТАЗАЛОО

1. Шайманды акырын кутудан чыгарыңыз, бардык таңгактоочу материалдарды алып салыңыз.
2. Таңгактан жана шаймандан бардык аксессуарларды чыгарып коюңуз.
3. Суу сактагычты чечип салыңыз.
4. Суу сактагычты, капкагыч, өлчөө кашык менен чыпкасы менен чыпка кармагычты бир аз жумшак идиш жуугуч каражат кошулган жылуу суу менен тазалаңыз. Андан кийин таза суу менен жууп, кургатыңыз.

5. Ошондой эле кофе жасагычтын корпусун, тамчылардын алдына тоскучту жумшак, нымдуу чүпүрөк менен сүртүп, бардык бөлүктөрүн кургатып коюңуз.
6. Суу сактагычтын туура чогултулганын текшерип.

4.2. БИРИНЧИ ЖОЛУ КОЛДОНУУ

1. Суу сактагычка жана сүт сактагычка МАХ деңгээлине чейин муздак суу толтуруңуз.
2. Сайгычты ылайыктуу чыңалуудагы розеткага сайыңыз.
3. «КҮЙГҮЗҮҮ/ӨЧҮРҮҮ» баскычын басыңыз, кубат индикатору күйөт, кофе жасагыч автоматтык түрдө жылытуу процессин баштайт. Процесс аяктагандан кийин, бардык баскычтар тынымсыз күйүп турат.
4. Чөйчөктү кайнатуучу башынын астына тосуңуз. Сүттү бөлүштүргүчтү саат жебесине каршы буруңуз. «ЛАТТЕ» баскычын 3 секунд боюнча басып кармап туруңуз. Шайман сүт түтүкчөсүнөн ысык сууну чыгара баштайт. Ысык суу сүт түтүкчөсүнөн болжол менен 8 секунда агып турсун, андан кийин процессти токтотуу үчүн «ЛАТТЕ» баскычын кайра басыңыз. Бул процесс сууну биринчи колдонуу үчүн бош насоско агып чыгууга мүмкүндүк берет.

ЭСКЕРТҮҮ: шайманды биринчи жолу иштеткенде ызы-чуу жана бир аз тигирөө болот. Бул алгылыктуу жана 20 бар насос үчүн кемчилик болуп эсептелинбейт.

5. Чыпканы чыпка кармагычка салыңыз.
6. Кофе талканы жок чыпка кармагычты кайнатуучу баштын ичине 45° солго буруп, аны бекитүү үчүн оңго буруңуз. Чыпка кармоочу аспапка перпендикуляр же бир аз оңго жантайыш керек.
7. Бош чөйчөктү чыпка кармагычтын астына коюп, «ЭСПРЕССО» баскычын бир жолу басыңыз.
8. Кайнатуу цикли аяктагандан кийин сууну агызыңыз. Эми кофе жасагычыңыз колдонууга даяр.

ЭСПРЕССО ЖАСОО

1. Чыпка кармагычты алып салыңыз жана чыпканы өлчөө кашыктын (19) жардамы менен кофе талканы менен толтуруңуз.

ЭСКЕРТҮҮ: сунушталган өлчөмдөр бир порция үчүн 7-9 г, кофенин эки порциясы үчүн 13-15 г. Сумма сиздин каалооңузга жана сиз колдонгон кофеге жараша өзгөрөт.

2. Майдаланган кофени тегиздеткич (19) менен тегиздеңиз. Жакшы тегизделген жана тегиз бетти алуу үчүн кофенин талкандары бирдей тыгыздалышы керек. Чыпка кармагычтын четинен кофе талкандарын алып салыңыз.
3. Чыпка кармагычты кайнатуу башына 45° солго буруп, оңго буруп, аны бекитип коюңуз. Чыпка кармоочу шайманга перпендикуляр же бир аз оңго жантайыш керек.
4. Жылытылган чөйчөктөрдү чыпка кармагычтын астына коюңуз.
5. Бир кофе жасоо үчүн «ЭСПРЕССО» баскычын бир жолу басыңыз. Бышыруу учурунда баскычтын индикатору ак түстө күйөт.
6. Эки чөйчөк кофе жасоо үчүн «ЭСПРЕССО» баскычын эки жолу басыңыз. Баскыч индикатору демдөө учурунда көк түстө күйөт.
7. Шайман сиз тандаган эспрессону бышырып баштайт. Процесс аяктагандан кийин, шайман автоматтык түрдө өчөт, баскычтын индикатору күйүп, цикл аяктагандыгын билдирет.

ЭСКЕРТҮҮ: кофенин даамы кофе данынын түрү, куурулган деңгээли, жаңылыгы, майдалануусунун оройлугу же майдалыгы, майдаланган кофенин дозасы жана басуу басымы сыяктуу көптөгөн факторлорго жараша болот.

Сиздин каалооңузга ылайыктуу даамга жетүү үчүн бул факторлорду бир-бирден тууралоо менен эксперимент жасаңыз. Башка көлөмдө кофе даярдоо үчүн «ЭСПРЕССО» баскычын 3 секунд боюнча басып кармап туруңуз, кофе үзгүлтүксүз бериле баштайт. Азыктандырууну токтотуу үчүн баскычты кайра басыңыз.

КАПУЧИНО ЖАСОО

1. Сүт сактагычтын бекиткичтерин «БӨГӨТТӨН ЧЫГАРУУ» абалына жылдырыңыз.
2. Сүт сактагыч менен капкагын эки колуңуз менен кармап, кофе жасагычтан сууруп алыңыз. «КАПУЧИНО» жана «ЛАТТЕ» баскычтары өчөт, бул сүт сактагыч туташтырылбаганын билдирет.

ЭСКЕРТҮҮ: сүт сактагычты же капкагын бир гана колуңуз менен кармабаңыз. Сүт сактагыч кулап калышы мүмкүн.

3. Капкакты ачып, сүт сактагычка муздак каймак сүттү (5-10°C) толтуруңуз.
4. Капкакты жабыңыз. Сүт сактагыч менен капкагын эки колуңуз менен кармаңыз, анан аны кофе кайнаткычка бекитиңиз.
5. Сүт сактагычтагы кулпуну «ЖАБЫК» абалына жылдырыңыз. «КАПУЧИНО» жана «ЛАТТЕ» баскычтары күйөт жана кофе жасагыч алдын ала ысык баштаганын көрсөтүү үчүн ак түстө күйөт.
6. Жылытылган чөйчөктү(тарды) чыпка кармагычтын астына коюңуз.

КӨҢҮЛ БУРУҢУЗ! Капучино же латтени даярдап жатканда, сүт түтүкчөсүн чөйчөккө бургандай кылып тууралоону унутпаңыз (сүрөттү караңыз).

7. Чакан чөйчөк капучино жасоо үчүн «КАПУЧИНО» баскычын бир жолу басыңыз. Бышыруу учурунда баскычтын индикатору ак болуп күйөт. 8. Капучинонун чоң чөйчөгүн жасоо үчүн «КАПУЧИНО» баскычын эки жолу басыңыз. Бышыруу учурунда баскычтын индикатору көк түстө күйөт. 9. Шайман сиз тандаган эспрессону бышырып баштайт. Шайман автоматтык түрдө өчүп, индикатор күйүп, цикл аяктагандыгын билдирет.

ЭСКЕРТҮҮ: кичинекей чөйчөк үчүн бир чөйчөк үчүн чыпканы колдонуңуз. Чоң чөйчөк үчүн кош чыпканы колдонуңуз.

МААНИЛУУ! Сүт түтүгүн ар бир колдонгондон кийин сөзсүз тазалаңыз (тазалоо ну-скамаларын караңыз).

ЛАТТЕ ЖАСОО

1. Капучинону даярдоо үчүн 1-6 кадамдарды аткарыңыз.
2. Кичинекей чыны латтени даярдоо үчүн «ЛАТТЕ» баскычын бир жолу басыңыз. Бышыруу учурунда баскычтын индикатору ак түстө күйөт. 3. Чоң чөйчөк латтени даярдоо үчүн «ЛАТТЕ» баскычын эки жолу басыңыз. Баскыч индикатору демдөө учурунда көк түстө күйөт.

3. Машина сиздин тандооңузга ылайык кофени бере баштайт.
4. Машина автоматтык түрдө өчүп, индикатор күйөт, бул цикл аяктагандыгын билдирет.

КОШУМЧА КӨБҮРТКӨН СҮТ / КОЛ МЕНЕН КӨБҮРТКӨН СҮТ КОШУУ

1. Кайнатуу башынын астына мурда даярдалган суусундукту же бош чөйчөктү коюңуз. Сүт түтүкчөсү чөйчөктү карап турганын текшерииңиз.
2. «КАПУЧИНО» баскычын 3 секунд боюнча басып кармап туруңуз, шайман сүттү көбүртүп баштайт. «КАПУЧИНО» баскычынын көрсөткүчү кезектешип ак жана көк түстө күйөт.
3. Бүткөндөн кийин процессти токтотуу үчүн «КАПУЧИНО» баскычын кайра басыңыз.

ЭСПРЕССОНУН ӨЛЧӨМҮН ОРНОТУУ

Алдын ала ысытуу аяктагандан кийин, «ЭСПРЕССО» баскычын 3 секунд боюнча басып туруңуз. «ЭСПРЕССО», «КАПУЧИНО» жана «ЛАТТЕ» баскычтары шайман кофе көлөмүн тууралоого даяр экенин көрсөтүү үчүн кезектешип көк түстө күйөт.

ЭСКЕРТҮҮ: эгерде 15 секунддун ичинде эч кандай операция тандалбаса, күтүү режими иштетилет.

1. Бир чыны эспрессонун үн белгисин тууралоо үчүн «ЭСПРЕССО» баскычын бир жолу басыңыз. Машина үч жолу үн белги берип, кайната баштайт.
2. Эки чыны көлөмүн жасоо үчүн «ЭСПРЕССО» баскычын эки жолу басыңыз. Машина үч жолу үн белги берип, кайната баштайт.
3. Каалаган көлөмгө жеткенде процессти токтотуу үчүн «ЭСПРЕССО» баскычын кайра басыңыз. Шайман үн деңгээли ийгиликтүү туураланганын көрсөтүү үчүн үч үн белги чыгарат. Машина күтүү режимине кайтып келет.

ЭСКЕРТҮҮ: жөнгө салынуучу көлөмү 25тен 200 млге чейин.

КАПУЧИНО ӨЛЧӨМҮН ЖӨНДӨӨ

Алдын ала ысытуу аяктагандан кийин, «ЭСПРЕССО» баскычын 3 секунд боюнча басып туруңуз. «ЭСПРЕССО», «КАПУЧИНО» жана «ЛАТТЕ» баскычтары шайман кофе көлөмүн тууралоого даяр экенин көрсөтүү үчүн кезектешип көк түстө күйөт.

1. Кичинекей капучино чөйчөгүнүн үн белгисин тууралоо үчүн «КАПУЧИНО» баскычын бир жолу басыңыз. Машина үч жолу үн белги берип, сүттү көбүртүп баштайт.
2. Чоң капучинонун өлчөмүн тууралоо үчүн, «КАПУЧИНО» баскычын эки жолу басыңыз. Машина үч жолу үн белги берип, сүттү көбүртүп баштайт.
3. Көбүртүлгөн сүттүн керектүү көлөмүнө жеткенде, «КАПУЧИНО» баскычын кайра басыңыз. Эспрессо автоматтык түрдө жасалып баштайт.
4. Эспрессонун керектүү көлөмүнө жеткенде процессти токтотуу үчүн «КАПУЧИНО» баскычын кайра басыңыз. Шайман үн деңгээли ийгиликтүү туураланганын көрсөтүү үчүн үч үн белги чыгарат. Машина күтүү режимине кайтып келет.

ЭСКЕРТҮҮ: жөнгө салынуучу сүт көбүктүрүү убактысы 6 секунддан 120 секундага чейин. Жөнгө салынуучу эспрессонун көлөмү 25тен 200 млге чейин өзгөрөт.

ЛАТТЕ ӨЛЧӨМҮН ЖӨНДӨӨ

Алдын ала ысытуу аяктагандан кийин, «ЭСПРЕССО» баскычын 3 секунд боюнча басып кармап туруңуз. «ЭСПРЕССО», «КАПУЧИНО» жана «ЛАТТЕ» баскычтары кезектешип көк түстө күйүп, машина үнүн тууралоого даяр экенин көрсөтөт.

1. Кичинекей латте чынысынын көлөмүн тууралоо үчүн «ЛАТТЕ» баскычын бир жолу басыңыз. Үч үн белги угулат жана сүт көбүртүп баштайт.
2. Чоң латте чынысынын көлөмүн тууралоо үчүн «ЛАТТЕ» баскычын эки жолу басыңыз. Үч үн белги угулат жана сүт көбүртүп баштайт.
3. Көбүртүлгөн сүттүн керектүү көлөмүнө жеткенде, «ЛАТТЕ» баскычын кайра басыңыз. Эспрессо автоматтык түрдө жасалып башталат.
4. Эспрессонун керектүү көлөмүнө жеткенде, процессти токтотуу үчүн «ЛАТТЕ» баскычын кайра басыңыз. Шайман үн деңгээли ийгиликтүү туураланганын көрсөтүү үчүн үч үн белги чыгарат. Машина күтүү режимине кайтып келет.

КОФЕНИН ТЕМПЕРАТУРАСЫН ОРНОТУУ

1. «КҮЙГҮЗҮҮ/ӨЧҮРҮҮ» баскычын басыңыз, кубат индикатору күйөт, автоматтык жылытуу процесси ишке кирет. Процессстин аягында бардык көрсөткүчтөр үзгүлтүксүз күйүп турат.

2. Алдын ала ысытуу аяктагандан кийин «ЭСПРЕССО» жана «ЛАТТЕ» баскычтарын 5 секунд боюнча басып туруңуз. Эми негизги температура орнотуулар менюсуна кириңиз. Баскыч жарыктарынын бири ак түстө күйөт, бул төмөнкүнү билдирет:
 - «ЭСПРЕССО» баскычынын индикатору күйүп турат / дисплейдеги маани 001 - төмөн температурадагы кофе даярдоо режимин.
 - «КАПУЧИНО» баскычынын индикатору күйүп турат / дисплейдеги маани 002 - орточо температурада кофе жасоо режимин (демейки режим).
 - «ЛАТТЕ» баскычынын индикатору күйөт / дисплей мааниси 003 - кофени жогорку температурада жасоо режимин. Каалаган температура жөндөөсүнө ылайык тиешелүү баскычты басыңыз. 5 секунддан кийин «КАПУЧИНО» баскычынын индикатору 3 жолу тез күйөт, андан кийин температура ийгиликтүү орнотулат жана шайман кофе жасоо режимине кайтып келет.

ЭСКЕРТҮҮ: эгерде 15 секунд боюнча эч кандай операция жасалбаса, машина программанын жөндөөсүнөн чыгып, баштапкы абалына кайтып келет.

БАШТАПКЫ ЖӨНДӨӨЛӨРГӨ КАЙРЫЛУУ

Демейки эспрессо, капучино жана латте көлөмүн калыбына келтирүү үчүн, «ЭСПРЕССО» жана «КАПУЧИНО» баскычтарын бир убакта 5 секунд боюнча басып кармап туруңуз. Шайман баштапкы демейки жөндөөлөрүнө кайтып келет.

СУУНУН ЖЕТИШПЕГЕНИН ЭСКЕРТҮҮ

«ЭСПРЕССО», «КАПУЧИНО» жана «ЛАТТЕ» баскычтарынын индикаторлору бир эле учурда көк түстө күйүп, суунун жетишсиздигин эскертет. Эскертүү башталгандан кийин, төмөнкүнү аткарыңыз:

1. Суу сактагычты бөлмө температурасындагы суу менен толтуруңуз.
2. Бош чөйчөктү кайнатуучу баштын астына коюп, сүт түтүгүн бош чөйчөккө каратыңыз.
3. «ЭСПРЕССО», «КАПУЧИНО» же «ЛАТТЕ» баскычтарынын бирин басыңыз. Шайман сууну сордуруп, жылыта баштайт.
4. Сүт түтүкчөсүнөн ысык суу чыгаары менен баскычтын бардык индикаторлору толугу менен күйөт. Эми шайман кайра колдонууга даяр.

АВТОМАТТЫК ТҮРДӨ ӨЧҮРҮҮ

15 мүнөт боюнча күтүү режиминде эч кандай операция тандалбаса, кофе жасагыч автоматтык түрдө өчөт. Бардык көрсөткүчтөр өчөт. Шайманды иштетүү үчүн, «КҮЙГҮЗҮҮ/ӨЧҮРҮҮ» баскычын кайра басыңыз.

ТАЗАЛОО ЖАНА ТЕХНИКАЛЫК ТЕЙЛӨӨ

Үзгүлтүксүз тазалоо жана тейлөө кофе жасагычты эң жакшы абалда кармап турат жана кофенин эң сонун даамын, кофенин үзгүлтүксүз жеткирилишин жана узак убакыт бою эң сонун сүт көбүгүн камсыздайт.

СҮТ САКТАГЫЧТЫ ЖАНА СҮТ БЕРҮҮЧҮ ТҮТҮКТҮ ТАЗАЛОО

Сүт ичимдигиңизди даярдап бүткөндөн кийин, сүт сактагычты муздаткычта сактасаңыз болот же идишти жана түтүктү толугу менен бошотсоңуз болот. Капучино, латте же көбүктүү сүттү кол менен жасагандан кийин, көбүктү чыгаруу системасын дароо тазалоо маанилүү. Сүттүн калдыктары көбүк чыгаруу системасын бөгөтпөт, көйгөйлөрдү, жагымсыз даамды же жагымсыз жыттарды жаратышы мүмкүн. Эгерде сиз сүт контейнерин муздаткычта сактасаңыз, тазалоо циклинин нускамаларын аткарыңыз:

1. Сүт түтүгүнүн астына чоң бош чөйчөктү коюп, суу сактагычта суу бар экенин текшерип.
2. Сүттүн оозун бош чөйчөккө буруңуз. 3. «ЛАТТЕ» баскычын 3 секунд боюнча басып туруңуз. Шайман ысык сууну сүт түтүкчөсүнөн чыгара баштайт. Бул тазалоо цикли 35 секунд иштеп, андан кийин автоматтык түрдө токтойт.
3. Сүттүн калдыктары толугу менен жок кылынышы үчүн 1-3 кадамдарды кайталаसाңыз болот.
4. Эми сүт түтүкчөсү таза болду жана сүт идишти муздаткычта сактасаңыз болот.

СҮТ САКТАГЫЧТЫ ТОЛУГУ МЕНЕН ТАЗАЛАГАНДА, ТЕРЕҢИРЭК ТАЗАЛОО ЦИКЛИ БОЮНЧА КӨРСӨТМӨЛӨРДҮ ЭМНЕ КЫЛАСЫЗ:

1. Сүт түтүгүнүн астына чоң бош чөйчөктү коюп, суу сактагычта суу бар экенин текшерип.
2. Сүт сактагычты машинадан чыгарып, калган сүттү төгүңүз. Сүт идишке таза суу толтуруңуз.

3. Сүттүн оозун бош чөйчөккө буруңуз.
4. «ЛАТТЕ» баскычын 3 секунд боюнча басып туруңуз. Шайман ысык сууну сүт түтүкчөсүнөн чыгара баштайт. Тазалоо цикли 35 секунд иштеп, андан кийин автоматтык түрдө токтойт.
5. «КАПУЧИНО» баскычын 3 секунд боюнча басып кармап туруңуз. Шайман сүт түтүкчөсүнөн буу чыгара баштайт. Бул процесс 2 мүнөткө созулуп, андан кийин автоматтык түрдө токтойт.
6. Сүттүн калдыктары толугу менен жок кылынышы үчүн 1-5 кадамдарды кайталаңыз болот.
7. Сүт идишин жана капкагынын бардык бөлүктөрүн жылуу самындуу суу менен жакшылап жууп салыңыз.

Жакшы кургатуу. Абразивдүү тазалагычтарды же идиш жуугуч губкаларды колдонбоңуз, анткени алар бетти чийип салышы мүмкүн. Сүт идиш менен капкагын идиш жуугучта да жууса болот.

5. ЧЫПКА КАРМАГЫЧТЫ ЖАНА ЧЫПКАЛАРДЫ ТАЗАЛОО

Эң сонун натыйжаларга келипдик берүү үчүн чыпка кармагычты жана чыпкаларды таза кармоо керек.

ЭСКЕРТҮҮ: күйүп калбаш үчүн, чыпканы чыпка кармагыч толугу менен муздагандан кийин гана алып салуу керек.

1. Чыпканы чыпка кармагычтан чыгарып, жылуу суу менен жууңуз.
2. Кофе кайнатып жатканда бузулууну байкасаңыз, чыпканы кайнак сууга 10 мүнөт салып, андан соң агын суу менен чайкаңыз.

ЭСКЕРТҮҮ: чыпка кармагычты жана чыпкаларды идиш жуугучта жуубаңыз.

КАЙНАТУУЧУ БАШЫН ТАЗАЛОО

Төмөнкү нускамаларды аткарып, щётка менен кайнатылган кофенин талкандарын үзгүлтүксүз алып, ысык суу менен чайкаңыз.

1. Бош чыпка кармагычты кайнатуу башына эч кандай кофе талкандарын колдонбостон салыңыз.

2. Бош чөйчөктү кайнатуучу баштын астына коюңуз.
3. Кош баскычты басып, чөйчөктү сууга толтуруңуз.
4. Чыпкалоочу баштыктан чыпка кармагычты чыгарып, кайнатуу башын кургак чүпүрөк менен тазалаңыз.

ЭСКЕРТҮҮ: кайнатуучу башты ажыратууга аракет кылбаңыз. Бул демдөө башын бузуп, агып кетишине алып келет.

СУУ САКТАГЫЧТЫ ТАЗАЛОО

Суу сактагычты алып чыгып, раковинанын үстүнө тескери буруп, калган сууну төгүңуз. Колдонуунун ортосунда сактагычтан сууну толугу менен агызып салуу сунушталат. Суу сактагычты самындуу суу менен жууп, жакшылап чайкап, кургатып сүртүңуз.

ЭСКЕРТҮҮ: Суу сактагычты идиш жуугучта жуубаңыз.

АКИТАШТЫ ТАЗАЛОО

Кофе жасагычтын эффективдүү иштешин камсыз кылуу, ички түтүктөрүн тазалоо жана кофенин даамын сактоо үчүн аны мезгил-мезгили менен акиташтан тазалоо жана тейлөө зарыл. Кошумчалай кетсек, 500 демдөө циклинен кийин, акиташты тазалоо эскертүүсү пайда болот. «КҮЙГҮЗҮҮ/ӨЧҮРҮҮ» баскычынын индикатору 5 жолу күйүп жанат, шайманды акиташтан тазалоого убакыт келгенин билдирет. Акиташты тазалоо циклин иштетмейинче, ар бир башталганда кирешелүү эскертүү пайда болот. Тазалоо жыштыгы колдонулган суунун катуулугуна жараша болот.

АКИТАШТЫ ТАЗАЛОО ПРОЦЕССИ

1. Сууну акиташты тазалоочу каражат менен аралаштырыңыз (4 бөлүк суудан 1 бөлүкчө) суу сактагычты МАХ белгисине чейин толтуруңуз.
2. Тамчылардын астына тоскуч бош чөйчөктү же башка ылайыктуу идиштерди коюңуз. Сураныч, тиричиликте акиташты тазалоочу каражатты колдонуңуз. Сиз ошондой эле сатылуучу акиташ тазалоочунун ордуна лимон кислотасын колдонсоңуз болот - бул учурда 100 бөлүк суунун үч бөлүгүнө лимон кислотасын колдонуңуз.

3. «КАПУЧИНО» жана «ЛАТТЕ» баскычтарын бир убакта 5 секунд боюнча басып кармап туруңуз. Шайман 6 мүнөткө акиташ тазалоо циклин баштап, андан кийин автоматтык түрдө токтойт.
4. Сактагыч бош болгуча мурунку кадамдарды кайталаңыз.
5. Андан кийин процессти дагы эки жолу кайталаңыз, эч кандай акиташ тазалоочу каражаты жок ТАЗА КРАН СУУСУ менен гана.

6. КӨЙГӨЙЛӨРДҮН ТАБЛИЦАСЫ

Белги	Себеп	Оңдоолор
Шайман иштөбөй жатат	Шайман күйгүзүлгөн эмес же кубат камсыздоо ымы розеткага сайылган жок	Сайгыч розеткага туташып турганына, «КҮЙГҮЗҮҮ/ӨЧҮРҮҮ» баскычы басылганына жана эки кофе баскычы тең көк түстө күйүп турганын текшерипиз
	Кыска туташуу / розетканын кубаттуулугу өчүрүлгөн	Кубат камсыздоо булагын текшерипиз
Чыпка кармагычтан кофе чыкпай жатат	Суу сактагыч бош	Суу сактагычты суу менен толтуруңуз
	Суу сактагыч туура эмес орнотулган	Суу сактагычты чечип, туура орнотуңуз
	Шайман сууну сордура албай жатат	Тазалоо цикли иштетүү үчүн «ПАТТЕ» баскычын 3 секунд боюнча басып кармап туруңуз. Берилген процесс сууну сордурганга жардам берет
	Чыпка тыгылып толуп калды	Төйнөгүчтүн жардамы менен чыпканын тешиктерин тазалаңыз
Кофе чыпка кармагычтан жай агып жатат	Кофе өтө майда майдаланган	Майдалоонун ылайыктуу даражасын камсыз кылыңыз
	Чыпканын ичинде кофе өтө көп	Кофенин ылайыктуу даражасын камсыз кылыңыз
	Майдаланган кофе өтө басылган	Майдаланган кофени өтө баспаңыз
	Чыпка тыгылып толуп калды	Төйнөгүчтүн жардамы менен чыпканын тешиктерин тазалаңыз

Кофе өтө бат эле түгөнүп калат	Кофе өтө чоң болуп майдаланган	Майдалоонун ылайыктуу даражасын камсыз кылыңыз
	Чыпканын ичинде кофе өтө аз	Кофенин ылайыктуу өлчөмүн камсыз кылыңыз
	Майдаланган кофе жеткиликтүү басылган эмес	Майдаланган кофени бир аз көбүрөөк басып коюңуз
Муздак кофе	Кофе жасагыч жеткиликтүү ысытылган эмес	Кайнатуу системасын алдын ала ысытуу үчүн биринчи кофе жасоодон мурун чыпка кармагычы орнотулган (фильтри бар, бирок кофе талкандары жок) менен шайман аркылуу ысык сууну өткөрүңуз
	Чөйчөктөр ысытылган эмес	Чөйчөктөрдү алдын ала ысык суу менен жылытып алыңыз
Кофенин даамы өтө катуу билинбей жатат	Эки порция эспрессо жасоо үчүн бир эле чыпканы колдонуу	Эки порция эспрессо жасоо үчүн эки чыпканы колдонуңуз
	Кофенин талкандары жетиштүү эмес	Кофе талканын өлчөмүн көбөйтүңуз
	Кофе өтө чоң болуп майдаланган	Майда майдаланган кофени колдонуңуз
Кофе жасагычтын алдына суу чогулуп калып жатат	Суу сактагыч туура эмес орнотулган	Суу сактагычты чечип, туура орнотуңуз
	Тамчылардын алдына тоскуч сууга толуп калган	Тамчылардын алдына тоскучтагы сууну төгүп салыңыз
Чыпка кармагычтын четинен кофе тамчылап жатат	Чыпкада кофе өтө көп	Кофенин туура өлчөмүн колдонгонуңузду текшерипиз
	Кофенин талканы кайнатуу башынын тыгыздаткыч шакегине жабышып калып жатат	Шайманды күйгүзүңүз, ал муздаганга чейин күтүңүз, андан кийин чыпканы, чыпка кармагычты жана тыгыздаткыч шакеги менен кайнатуучу башын тазалап салыңыз
	Чыпка кармагыч толугу менен жабылган эмес	Чыпка кармагычты салып, каршылыкты сезгенге чейин баскычты оңго буруңуз

«КАПУЧИНО» жана «ЛАТТЕ» баскычтарынын индикаторлору күйбөй жатат	Сүт сактагыч орнотулган эмес	Сүт сактагычты машинага салыңыз жана жөндөгүчтү «Жабык» абалына жылдырыңыз
	Сүт сактагыч толугу менен салынган эмес	Эгерде сүт сактагыч шаймандын үстүндө болсо, аны катуу басып, бекиткичи «Капучино» жана «Латте» баскычтарынын индикаторлору күйгүчө «Жабык» абалына жылдырыңыз
Сүт көбүрткөндөн кийин көбүрбөй жатат же көбүртүү түтүкчөдөн чыкпай жатат	Буу чыгышы жок	Суу сактагычтын ичинде суунун жетиштүүсүн текшерiniz
	Сүт жетиштүү муздак эмес	Капучино же латтени жасоо алдында сүттү жана сүттүн идишин муздатып алыңыз
	Көбүрткүч түтүк бөгөттөлүп калган	Сүт сактагычты жана көбүк чыгаруучу түтүктү тазалоо боюнча көрсөтмөлөрдү аткарыңыз
Капучино же латтенин көлөмү ар бир жолу ар кандай болуп жатат	Көбүрткүч түтүк бөгөттөлүп калган	Сүт сактагычты жана көбүк чыгаруучу түтүктү тазалоо боюнча көрсөтмөлөрдү аткарыңыз
Сүт шлангасынан жагымсыз жыт чыгып жатат	Сүттү көбүрткүч системада сүт калдыктары калып калган	Сүт сактагычты жана көбүрткүч түтүктү убагында тазалоо үчүн көрсөтмөлөрдү аткарыңыз
Эспрессо, капучино жана латте баскычтары көк болуп күйүп жатат	Суу сактагычтагы суу түгөндү	Суу сактагычты суу менен толтуруңуз. Үч баскычтын каалаганын басыңыз

7. ТЕХНИКАЛЫК МҮНӨЗДӨМӨЛӨР

- Номиналдык чыңалуу: 220-240 В -50/60 Гц
- Суу сактагычтын көлөмү: 1300 мл
- Сүт резервуардын көлөмү: 700 мл
- Номиналдуу күчтүүлүгү: 1150-1350 Вт
- Басым: 20 бар

8. АЙЛАНА ЧӨЙРӨНҮ КОРГОО, ШАЙМАНДЫ УТИЛЬДЕШТИРӨӨ

Кутусу жана шайман өзү кайра иштетилүүчү материалдардан жасалган. Мүмкүн болушунча аларды кайра иштетилүүчү материалдар үчүн жасалган идишке таштаңыз.

9. КУБӨЛҮК ЖӨНҮНДӨ МААЛЫМАТ, КЕПИЛДИК МИЛДЕТТЕНМЕСИ

Бул өнүмдүн иштөө мөөнөтү акыркы колдонуучуга сатылган күндөн баштап 5 жыл түзөт, шайман ушул эксплуатациялык көрсөтмөлөргө жана колдонулуп жаткан техникалык стандарттарга ылайык так колдонулса. Шаймандын чыгарылган күнү катардагы номерде көрсөтүлөт (2 жана 3 белгиси – жылы, 4 жана 5 белгиси – өндүрүш айы). Шайманды тейлөө боюнча суроолор пайда болгондо же шайман бузулган учурда, ТМ СЕНТЕК ыйгарым укуктуу тейлөө борборуна кайрылыңыз. Дарегин <https://centek.ru/servis> сайтынан тапсаңыз болот. Колдоо кызматы менен байланыш жолдору: тел.: +7(988)24-00-178, VK: vk.com/centek_krd. 000 «Ларина-Сервис» башкы тейлөө борбору, Краснодар шаары. Телефон.: +7 (861) 991-05-42.

Продукциянын шайкештик сертификаты бар.



10. ӨНДҮРҮҮЧҮ ЖАНА ИМПОРТТОЧУ ЖӨНҮНДӨ МААЛЫМАТ

Импортоочу: ИП Асрумян К.Ш.

Дарек: Россия, 350912, г. Краснодар, пгт. Пашковский, ул. Атамана Лысенко, 23. Тел.: +7 (861) 2-600-900.

УРМАТТУ КЕРЕКТӨӨЧҮ!

Бардык түзмөктөрдүн кепилдик мөөнөтү акыркы керектөөчүгө сатылган күндөн баштап 12 ай. Ушул кепилдик купону менен өндүрүүчү бул шаймандын жарактуу экендигин ырастайт жана өндүрүүчү тарабынан келип чыккан бардык бузууларды акысыз жоюу милдетин алып жатат.

КЕПИЛДИК ТЕЙЛӨӨ ШАРТТАРЫ

1. Кепилдик каттоонун төмөнкү шарттарын эске алуу менен жарактуу:

- баштапкы өндүрүүчүнүн кепилдик баракчасын туура жана так толтуруу, модельдин атын көрсөтүү, модельдин сериялык саны, сатылган күнү жазылса, ар бир кепилдик талонунда сатуучу фирманын штампы, сатуучу фирманын өкүлүнүн колу бар болсо. Жогоруда көрсөтүлгөн документтер берилбеген учурда, же алардагы маалыматтар толук эмес, окулбай турган, карама каршы келген учурда, өндүрүүчү кепилдик кызматынан баш тартууга укуктуу.

2. Кепилдик төмөнкү иштөө шарттарын эске алуу менен жарактуу:

- шаймандын колдонуу көрсөтмөсүнө ылайык так колдонуу;
- эрежелерди жана коопсуздук талаптарын сактоо.

3. Кепилдик мезгил-мезгили менен техникалык тейлөө, тазалоо, орнотуу, шайманды ээсинин үйүндө жөндөө камтылбайт.

4. Кепилдикке кирбеген учурлар:

- механикалык зыян;
- шаймандын табигый эскириши;
- иштөө шарттарын сактабоо же ээсинин туура эмес аракеттери;
- туура эмес орнотуу, ташуу;
- табигый кырсыктар (чагылган, өрт, сел ж.б.), ошондой эле сатуучуга жана өндүрүүчүгө тийешеси болбогон башка себептер;
- шаймандын ичине бөтөн заттардын, суюктуктардын, курт-кумурскалардын кирип кетиши;
- уруксатсыз адамдар тарабынан оңдоо же структуралык өзгөрүүлөр;
- шайманды кесиптик максаттарда колдонуу (жүк ички керектөөнүн деңгээлинен ашат). Шайманды мамлекеттик техникалык стандарттарга ылайык болбогон телекоммуникация жана кабелдик тармактарга кошуу;
- буюмдун төмөнкү аксессуарларын иштен чыгышы, эгерде аларды алмаштыруу долбоордо каралса жана буюмду демонтаждоо менен байланышпаса:

а) узактан башкаруу пульттар, аккумулятордук кубаттагычтар, батареикалар, тышкы кубат берүүчү жана кубаттагычтар;

б) сарпталуучу материалдар жана аксессуарлар (чехол кутусу, курлар, баштыктар, торлор, бычактар, колбалар, табактар, жээкчелер, решёткалар, вертелдер, шлангдар, түтүктөр, щёткалар, тиркемелер, чаң жыйноочулар, чыпкалар, жыт сиңиргичтер);

- батареикалар менен иштеген шаймандар үчүн - жараксыз же түгөнгөн батареикалар менен иштөө;
- батареика менен иштеген шаймандар үчүн - батареикаларды кубаттоо эрежелеринин бузулушунан келип чыккан ар кандай зыян.

5. Берилген кепилдик өндүрүүчү тарабынан кошумча колдонулат жана керектөөчүнүн колдонуудагы мыйзамына ылайык укуктарын эч кандай чектебейт.

6. Өндүрүүчү TM CENTEK тин өндүрүшү адамдарга, үй жаныбарларына, керектүү мүлкүнө жана/же керектөөчүлөрдүн жана/же башка үчүнчү адамдардын этиятсыз аракеттерине (аракетсиздигине), форс-мажордук жагдайларга түздөн-түз же кыйыр түрдө келтирилген зыян үчүн жооп бербейт.

7. Тейлөө борборуна кайрылганда, буюм таза түрүндө гана берилет (шаймандын үстүндө тамактын калдыктары, чаң жана башка кир заттар болбошу керек).

Өндүрүүчү шаймандын дизайнын жана мүнөздөмөлөрүн алдын ала эскертүүсүз өзгөртүү укугун өзүнө калтырат.

O'ZBEK TILI

HURMATLI FOYDALANUVCHII!

CENTEK mahsulotlarini tanlaganingiz uchun minnatdormiz.

Mahsulotlarimiz ushbu ko'rsatmalarga muvofiq foydalanilganda sifat va xavfsizlik bo'yicha barcha zarur talablarga javob berishini ta'minlaymiz. Unumli foydalanishingizni tilaymiz!

QURILMANING MAQSADI: maydalangan donlardan qahva tayyorlash uchun mo'ljallangan.

Ushbu qurilma ichki va shunga o'xshash sharoitlarda foydalanish uchun mo'ljallangan, xususan:

- do'konlarda, idoralarda va boshqa ishlab chiqarish sharoitida xodimlar uchun oshxona maydonlarida;
- qishloq xo'jalik fermalarida;
- mehmonxonalar mijozlari orqali, motellar va turar-joy turidagi boshqa infratuzilmalarda;
- xususiy pansionatlarda.

1. XAVFSIZLIK CHORALARI

Siz sotib olgan qurilma Rossiya Federatsiyasida elektr jihozlariga nisbatan qo'llaniladigan barcha rasmiy xavfsizlik standartlariga javob beradi. Hayot va sog'liq uchun xavfli vaziyatlarni, shuningdek, qurilmaning muddatidan oldin ishdan chiqishini oldini olish uchun quyidagi shartlarga qat'iy rioya qilish kerak:

1. Iltimos, asbobni ishga tushirishdan oldin ushbu qo'llanmani diqqat bilan o'qing. Ushbu ko'rsatmalarni, savdo kvitatsiyasini va jihozning o'raminini saqlang.
2. Qahva qaynatgichni noto'g'ri ishlatis kofe qaynatgichga zarar etkazishi, moddiy zarar va foydalanuvchining sog'lig'iga zarar etkazishi mumkin.

3. Elektr toki urishi va asbobga zarar yetkazmastlik uchun faqat mahsulot bilan birga kelgan aksesuarlardan foydalaning.

4. Qahva qaynatgichni yoqishdan oldin tarmoq kuchlanishi jihozning ish kuchlanishiga mos kelishiga ishonch hosil qiling.

5. Qahva qaynatgichni quruq, tekis yuzaga qo'ying. Uni issiq yuzalarga yoki issiqlik manbalari yaqiniga (elektr pechka va boshqalar), pardalar yaqiniga yoki osilgan javonlar ostiga qo'ymang.

6. Kuyishning oldini olish uchun qahva qaynatgichning issiq yuzalariga tegmang.

7. Jihoz jismoniy, hissiy yoki aqliy qobiliyatlari cheklangan yoki hayotiy tajribasi yoki bitimi kam bo'lgan shaxslar (jumladan, bolalar) foydalanishi uchun mo'ljallanmagan, agar ularning xavfsizligi uchun mas'ul shaxs tomonidan nazorat qilinmasa yoki asbobdan foydalanish bo'yicha ko'rsatma berilmasa. Jihoz bilan o'yinashni oldini olish uchun bolalarni nazorat qilish kerak.

8. Kofe qaynatgichni suvsiz yoqmang.

9. Qahva tayyorlash uchun faqat sovuq suvdan foydalaning.

10. Kofe qaynatgichni faqat qahva chashka joyida bo'lganda yoqing.

11. Hech qachon yoqilgan qurilmani qarovsiz qoldirmang.

12. Jihoz ishlatismayotganda uni har doim elektr tarmog'idan uzing.

13. Jihoz va quvvat simini suvga yoki boshqa suyuqliklarga botirmang.

14. Elektr simini o'tkir qirralardan va issiq yuzalardan uzoqroq tuting.

15. Jihozni elektr tarmog'idan uzganda, tarmoq shnuridan tortish o'rniga tarmoq vilkasini ushlang.

16. Qahvaning har bir yangi qismini tayyorlashdan oldin, uni sovutish uchun qahva qaynatgichni kamida 5 daqiqa davomida o'chiring.

17. Stakanni boshqa maqsadlarda ishlatmang, uni gaz, elektr pechka va mikroto'lqinti pechlariga qo'ymang.

18. Agar ta'minat simi shikastlangan bo'lsa, xavfni oldini olish uchun uni ishlab chiqaruvchi, uning xizmat ko'rsatish agenti yoki shunga o'xshash malakali xodimlar almashtirishlari kerak.

19. Tashish (tashish), sotish uchun maxsus shartlar: yo'q.

20. Elektr shnuri, vilka va elektr kontaktlariga namlik tushishiga yo'l qo'ymang!

21. Jihozni ko'rsatmalarga muvofiq bo'lmagan tarzda ishlatis shikastlanishga olib kelishi mumkin!

22. Foydalanishdan keyin isitish elementining yuzasi issiq bo'lib qoladi.

23. Agar siz qurilmani boshqa shaxs foydalanishi uchun o'tkazmoqchi bo'lsangiz, uni ushbu ko'rsatmalar bilan birga uzating.

OGOHLANTIRISH! Foydalanish vaqtida to'ldirish porti ochilmastigi kerak.

2. QURILMANING TAVSIFI

1. Stakanlarni isitish uchun platforma
2. Boshqarish paneli
3. Pishirish boshi
4. Tomchi oqadigan panjarali taglik
5. Tomchi oqadigan taglik
6. Tomchi oqadigan ichki taglik
7. Kichik qahva uchun filtr
8. Katta qahva uchun filtr
9. Qahva filtri ushlagichi
10. Suv idishi

SUT REZERVUARI

11. Rezervuar qopqog'i
12. Yoqish/o'chirish
13. Sut rezervuari fiksatori
14. Silikon quvurcha
15. Sut ta'minoti quvurchasi ulagichi
16. Sut etkazib beruvchi quvurcha
17. Idish
18. Rezervuar tagligi
19. Maydalangan qahva zichlagichi va o'lchov qoshig'i

BOSHQARISH PANELI

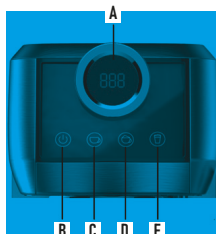

A. RAQAMLI DISPLAY

Harorat rejimining vaqtini yoki qiymatini ko'rsatadi.

B. «YOQISH/O'CHIRISH» TUGMASI

Qahva qaynatgichni yoqish/o'chirish uchun bosning.

C. «ESPRESSO» TUGMASI

- Bir me'yorli espresso tayyorlash uchun bir marta bosning.
- Ikki me'yorli espresso tayyorlash uchun ikki marta bosning.
- Qahvani uzluksiz quyish uchun 3 soniya bosib turing. Qayta bosilganda, quyilish to'xtaydi.

D. «KAPUCHINO» TUGMASI

- Kichik stakanda kapuchino tayyorlash uchun bir marta bosning.
- Katta stakanda kapuchino tayyorlash uchun ikki marta bosning.
- Sutni qo'lda ko'piklash uchun 3 soniya bosib turing.

E.»LATTE» TUGMASI

- Kichik stakanda latte tayyorlash uchun bir marta bosning.
- Katta stakanda latte tayyorlash uchun ikki marta bosning.
- Sutni ko'piklash tizimini tozalash tsikli boshlash uchun 3 soniya bosib turing.

Pishirish rejimi	Bir marta bosish		Ikki marta bosish	
	Ko'rsatkich	Hajmi	Ko'rsatkich	Hajmi
Espresso	0q	20-50 ml	Ko'k	50-90 ml
Kapuchino	0q	110-230 ml	Ko'k	215-355 ml
Latte	0q	260-420 ml	Ko'k	335-515 ml

3. KOMPLEKTLIK

- Kofe qaynatgich - 1 dona
- Filtr ushlagichi - 1 dona
- Kofe filtri - 2 dona
- O'lchov qoshig'i - 1 dona
- Foydalanuvchi uchun qo'llanma - 1 dona

4. BIRINCHI FOYDALANISHDAN OLDIN

4.1. QURILMANI TOZALASH

1. Qurilmani qadoqdan ehtiyotkorlik bilan chiqaring va barcha qadoqlash materiallarini olib tashlang.
2. Qadoqdan va qurilmadan barcha materiallarni chiqaring.
3. Suv rezervuarini yechib oling.
4. Suv rezervuarini, qopqog'ini, o'lchash qoshig'ini, filtrni va filtr ushlagichini iliq suv va ozgina yumshoq idish sovuni bilan tozalang. Shundan so'ng, toza suv bilan yuvib tashlang va quriting.
5. Bundan tashqari, qahva qaynatgich korpusini, taglikni va panjarani yumshoq, nam mato bilan artib oling va barcha qismlarni quriting.
6. Sut rezervuari to'g'ri yig'ilganligiga ishonch hosil qiling.

ESLATMA: filtr ushlagichi va filtrlarni idish yuvish mashinasida yuvish mumkin emas.

4.2. BIRINCHI FOYDALANISH

1. Suv rezervuari va sut rezervuarini maksimal darajaga qadar sovuq suv bilan to'ldiring.
2. Vilkani mos keladigan kuchlanish bilan rozetkaga ulang.
3. «Yoqish/ochirish» tugmasini bosing, quvvat ko'rsatkichi yonadi, qahva qaynatgich avtomatik isitish jarayonini boshlaydi. Jarayon tugagandan so'ng, barcha tugma chiroqlari doimiy ravishda yonadi.
4. Stakanni pishirish boshi ostiga qo'ying. Sut ta'minoti tugmasini soat sohasiga farqli ravishda aylantiring. «LATTE» tugmasini 3 soniya bosib turing. Qurilma sut quvuridan issiq suv berishni boshlaydi. Issiq suvni sut quvuridan taxminan 8 soniya davomida to'kib tashlang, so'ngira jarayonni to'xtatish uchun yana «LATTE» tugmasini bosing. Ushbu jarayon suvni birinchi foydalanish uchun bo'sh nasosga oqishiga imkon beradi.

ESLATMA: qurilmani birinchi marta ishga tushirganingizda shovqin va ozgina tebranish bo'ladi. Bu qabul qilinadi va 20 bar bosimli nasos uchun nuqson emas.

5. Filtrni filtr ushlagichiiga joylashtiring.
6. Qahva kukunisiz filtr ushlagichini pishirish boshiga 45° chappa burab, joyiga qulflash uchun o'ngga burang. Filtr ushlagichi asbobga perpendikulyar yoki bir oz o'ngga egilgan bo'lishi kerak.
7. Bo'sh stakanni filtr ushlagichi ostiga qo'ying va «ESPRESSO» tugmasini bir marta bosing.
8. Pishirish davri tugagandan so'ng, suvni to'kib tashlang. Endi sizning qahva qaynatgichingiz foydalanishga tayyor.

ESPRESSO TAYYORLASH

1. Filtr ushlagichini olib tashlang va filtrni o'lchash qoshiqi yordamida qahva kukuni bilan to'ldiring (19).

ESLATMA: tavsiya etilgan hajm bir me'yor qahva uchun 7-9 g, ikki me'yor uchun 13-15 g. Miqdor sizning xohishingizga va siz ishlatgan qahva kukuniga qarab o'zgaradi.

2. Qahva kukunini zichlagich bilan bosing (19). Yaxshi tekislangan va tekis yuzaga ega bo'lish uchun qahva kukunini bir tekis zichlanishi kerak. Filtr ushlagichining chetida qolgan qahvani olib tashlang.

3. Filtr ushlagichini pishirish boshiga 45° chappa burab qo'ying va joyiga qulflash uchun o'ngga burang. Filtr ushlagichi qurilmaga perpendikulyar yoki bir oz o'ngga egilgan bo'lishi kerak.
4. Isitilgan stakannarni filtr ushlagichi ostiga qo'ying.
5. Bir me'yorli qahva tayyorlash uchun «ESPRESSO» tugmasini bir marta bosing. Pishirish paytida tugma chirogi oq rangda yonadi.
6. Ikki me'yorli qahva tayyorlash uchun «ESPRESSO» tugmasini ikki marta bosing. Pishirish paytida tugma chirogi ko'k rangda yonadi.
7. Qurilma sizning tanlovingizga muvofiq espresso berishni boshlaydi. Jarayon tugagandan so'ng, qurilma avtomatik ravishda o'chadi, tugma chirogi yonadi va tsikl tugaganligini ko'rsatadi.

ESLATMA: qahvaning ta'mi ko'plab omillarga bog'liq bo'ladi, masalan, qahva donlarining turi, qovurish darajasi, yahnaligi, qo'pol yoki nozik maydalanganligi, maydalangan qahvaning dozasi va zichlash bosimi. O'zingizning xohishingizga mos keladigan ta'mga erishish uchun ushbu omillarni birma-bir sozlash orqali tajriba o'tkazing.

Qahvani boshqa hajmda tayyorlash uchun «ESPRESSO» tugmasini 3 soniya bosib turing, uzluksiz qahva quyilishi boshlanadi. Xizmatni to'xtatish uchun tugmani yana bir marta bosing.

KAPUCHINO TAYYORLASH

1. Suv rezervuari fiksatorini «QULFDAN CHIQRISH» holatiga o'tkazing.
2. Sut rezervuarini va qopqog'ini ikki qo'lingiz bilan ushlab turing va uni qahva qaynatgichdan chiqarib oling. «KAPUCHUNO» va «LATTE» tugmalari o'chadi, bu sut rezervuari ulanmaganligini ko'rsatadi.

DIQQATI! Sut rezervuarini yoki qopqog'ini faqat bitta qo'lingiz bilan ushlamang. Sut rezervuari tushib qolishi mumkin.

3. Qopqoqni oching va sut rezervuarini sovuq suv bilan to'ldiring (5-10°C).
4. Qopqoqni yoping. Sut rezervuarini va qopqog'ini ikki qo'lingiz bilan ushlang, so'ng uni qahva qaynatgichga ulang.
5. Sut rezervuari fiksatorini «YOPIQ» holatiga o'tkazing. «KAPUCHINO» va «LATTE» tugmalari yonadi va oq rangda millitlaydi, bu qahva qaynatgich oldindan isitishni boshlaganini ko'rsatadi.
6. Isitilgan stakan(lar) ni filtr ushlagichi ostiga qo'ying.

DIQQATI! Kappuchino yoki latte tayyorlashda, sut etkazib berish quvurchasi stakan tomon yo'naltirilishi uchun sut etkazib berish tugmasini sozlaganingizga ishonch hosil qiling. (rasmga qarang)

7. Kichik stakanda kapuchino tayyorlash uchun «KAPUCHINO» tugmasini bir marta bosing. Pishirish paytida tugma chirogi oq rangda yonadi.
8. Katta stakanda kapuchino tayyorlash uchun «KAPUCHINO» tugmasini ikki marta bosing. Pishirish paytida tugma chirogi ko'k rangda yonadi.
9. Qurilma sizning tanlovingizga muvofiq espressoni berishni boshlaydi. Qurilma avtomatik ravishda o'chadi, ko'rsatkich esa yonadi, bu tsikl tugaganligini ko'rsatadi.

ESLATMA: kichik stakan uchun bitta stakan filtridan foydalaning. Katta stakan uchun ikkita filtrdan foydalaning.

MUHIM: ishlatilgandan keyin sut etkazib berish quvurini albatta tozalang (tozalash ko'rsatmalariga qarang).

LATTE TAYYORLASH

1. Kapuchino tayyorlash uchun 1-6 bosqichlarni bajaring.
2. Kichik stakanda latte tayyorlash uchun «LATTE» tugmasini bir marta bosing. Pishirish paytida tugma chirogi oq rangda yonadi.
3. Katta stakanda latte tayyorlash uchun «LATTE» tugmasini ikki marta bosing. Pishirish paytida tugma chirogi ko'k rangda yonadi.
4. Mashina sizning xohishingizga ko'ra qahva berishni boshlaydi.
5. Mashina avtomatik ravishda o'chadi va ko'rsatkich yonadi, bu tsikl tugaganligini ko'rsatadi.

QO'SHIMCHA MIQDORDA KO'PIKLI SUT QO'SHISH / SUTNI QO'LDA KO'PIKLASH

1. Oldindan tayyorlangan ichimlikni yoki bo'sh stakanni pishirish boshi ostiga qo'ying. Sut ta'minoti quvurchasi stakan tomon yo'naltirilganligiga ishonch hosil qiling.
2. «KAPUCHINO» tugmasini 3 soniya bosib turing, qurilma sutni ko'piklay boshlaydi. «KAPUCHINO» tugmasining chirogi oq va ko'k ranglarda navbatma-navbat yonib turadi.
3. Tugagandan so'ng, jarayonni to'xtatish uchun «KAPUCHINO» tugmasini yana bir marta bosing.

ESPRESSO HAJMINI SOZLASH

Oldindan qizdirilgandan so'ng, «ESPRESSO» tugmasini 3 soniya bosib turing. «ESPRESSO», «KAPUCHINO» va «LATTE» tugmalarining ko'rsatkichlari navbatma-navbat ko'k rangda yonib-o'chib turadi, bu esa qurilmani qahva hajmini sozlash uchun tayyor ekanligini ko'rsatadi.

ESLATMA: agar 15 soniya ichida biron bir operatsiya tanlanmasa, kutish rejimi faollashadi.

1. Bir stakan espresso hajmini sozlash uchun «ESPRESSO» tugmasini bir marta bosib. Mashina uchta signal beradi va pishirishni boshlaydi.
2. Ikki me'yorli qilish hajmini sozlash uchun «ESPRESSO» tugmasini ikki marta bosib. Mashina uchta signal beradi va pishirishni boshlaydi.
3. Kerakli hajmga erishilgandan so'ng, jarayonni to'xtatish uchun «ESPRESSO» tugmasini yana bir marta bosib. Qurilma muvaffaqiyatli sozlanganligini ko'rsatadigan uch marta signalli ovoz chiqaradi. Mashina kutish holatiga qaytadi.

ESLATMA: sozlanish hajmi 25 dan 200 ml gacha.

KAPUCHINO HAJMINI SOZLASH

Oldindan qizdirilgandan so'ng, «ESPRESSO» tugmachasini 3 soniya bosib turing. «ESPRESSO», «KAPUCHINO» va «LATTE» tugmalarining ko'rsatkichlari navbatma-navbat ko'k rangda yonib-o'chib turadi, bu esa qurilmani qahva hajmini sozlash uchun tayyor ekanligini ko'rsatadi.

1. Kichik kapuchino stakanining hajmini sozlash uchun «KAPUCHINO» tugmasini bir marta bosib. Mashina uchta ovozli signal beradi va sutni ko'piklay boshlaydi.
2. Katta kapuchino stakanining hajmini sozlash uchun «KAPUCHINO» tugmasini ikki marta bosib. Mashina uchta ovozli signal beradi va sutni ko'piklay boshlaydi.
3. Kerakli miqdordagi ko'pikli sutga erishilgandan so'ng, «KAPUCHINO» tugmasini yana bir marta bosib. Avtomatik ravishda espresso xizmati boshlanadi.
4. Kerakli miqdordagi espressoga erishilgandan so'ng, jarayonni to'xtatish uchun yana «KAPUCHINO» tugmasini bosib. Qurilma muvaffaqiyatli sozlanganligini ko'rsatadigan uchta ovozli signal chiqaradi. Mashina kutish holatiga qaytadi.

ESLATMA: sutning ko'piklanish vaqti 6 dan 120 soniyagacha sozlash diapazonida o'rnatilgan.

Espressoing sozlanishi hajmi 25 dan 200 ml gacha.

LATTE HAJMINI SOZLASH

Oldindan qizdirilgandan so'ng, «ESPRESSO» tugmasini 3 soniya bosib turing. «ESPRESSO», «KAPUCHINO» va «LATTE» tugmalarining ko'rsatkichlari navbatma-navbat ko'k rangda yonib-o'chib turadi, mashina hajmini sozlash uchun tayyor ekanligini ko'rsatadi.

1. Kichkina stakanda latte hajmini sozlash uchun «LATTE» tugmasini bir marta bosib. Uchta ovozli signal eshitaladi, sutni ko'piklash jarayoni boshlanadi.
2. Katta stakanda latte hajmini sozlash uchun «LATTE» tugmasini ikki marta bosib. Uchta ovozli signal eshitaladi, sutni ko'piklash jarayoni boshlanadi.
3. Kerakli miqdordagi ko'pikli sutga erishilgandan so'ng, «LATTE» tugmasini yana bir marta bosib. Avtomatik ravishda espresso xizmati boshlanadi.
4. Kerakli miqdordagi espressoga erishilgandan so'ng, jarayonni to'xtatish uchun yana «LATTE» tugmasini bosib. Qurilma muvaffaqiyatli sozlanganligini ko'rsatadigan uchta ovozli signal chiqaradi. Mashina kutish holatiga qaytadi.

QAHVA HARORATINI SOZLASH

1. «Yoqish/O'chirish» tugmasini bosib, quvvat ko'rsatkichi yonadi, avtomatik isitish jarayoni faollashadi. Jarayon tugagandan so'ng, barcha ko'rsatkichlar doimiy ravishda yonadi.
2. Oldindan isitish tugagandan so'ng, espresso va latte tugmalarini 5 soniya bosib turing. Endi asosiy harorat sozlamalari menyusiga kiring. Tugma chiroqlaridan biri oq rangda yonadi, bu quyidagilarni anglatadi:
 - «ESPRESSO» tugmasi ko'rsatkichi yoqilgan / displeydagi qiymat 001 - past haroratda qahva tayyorlash rejimi.
 - «KAPUCHINO» tugmasi ko'rsatkichi yoqilgan / displeydagi qiymat 002 - o'rtacha haroratda qahva tayyorlash rejimi (standart rejim).
 - «LATTE» tugmasi ko'rsatkichi yoqilgan / displeydagi qiymat 003 - yuqori haroratda qahva tayyorlash rejimi.

Kerakli harorat rejimiga muvofiq tegishli tugmani bosib. 5 soniyadan so'ng, «KAPUCHINO» tugmasining chirog'i tezda 3 marta yonadi, keyin harorat muvaffaqiyatli o'rnatiladi va qurilma qahva rejimiga qaytadi.

ESLATMA: agar 15 soniya ichida hech qanday operatsiya qilinmasa, mashina dastur sozlamalaridan chiqib, asl holatiga qaytadi.

STANDART SOZLAMALARNI TIKLASH

Standart espresso, kapuchino va latte hajmini tiklash uchun «ESPRESSO» va «KAPUCHINO» tugmalarini bir vaqtning o'zida 5 soniya bosib turing. Qurilma asl standart sozlamalariga qaytadi.

SUV YETISHMASLIGI HAQIDA OGOHLANTIRISH

Suv etishmasligi haqida ogohlantirish uchun «ESPRESSO», «KAPUCHINO» va «LATTE» tugmalari bir vaqtning o'zida ko'k rangda yonadi. Ogohlantirish ishga tushirilgandan so'ng, quyidagicha davom eting:

1. Idishni xona haroratidagi suv bilan to'ldiring.
2. Bo'sh stakanni pishirish boshi ostiga qo'yib va sut etkazib berish quvurchasini bo'sh stakan tomon yo'naltiring.
3. «ESPRESSO», «KAPUCHINO» yoki «LATTE» tugmalaridan birini bosib. Qurilma suvni so'ra boshlaydi va isitadi.
4. Sut ta'minoti quvurchasidan issiq suv chiqishi bilanoq, barcha tugma chiroqlari to'liq yonadi. Endi qurilma foydalanishga tayyor.

AVTOMATIK RAVISHDA O'CHIRILISH

Agar kutish rejimida 15 daqiqa ichida hech qanday operatsiya tanlanmasa, qahva qaynatgich avtomatik ravishda o'chadi. Barcha chiroqlar o'chadi. Qurilmani ishga tushirish uchun «Yoqish/O'chirish» tugmasini yana bir marta bosib.

5. TOZALASH VA TEXNIK XIZMAT KO'RSATISH

Muntazam tozalash va texnik xizmat ko'rsatish, qahva qaynatgichni ish holatida turishga yordam beradi va uzoq vaqt davomida mukammal qahva ta'mini, doimiy qahva ta'minotini va ajoyib sut ko'pikini ta'minlaydi.

SUT IDISHINI VA SUT ETKAZIB BERISH QUVURCHASINI TOZALASH

Sutli ichimlik tayyorlashni tugatgandan so'ng, siz sut idishini to'g'ridan-to'g'ri muzlatgichda saqlashingiz yoki idish va quvurchani to'liq tozalashingiz mumkin.

Kapuchino, latte yoki sutni qo'lda ko'piklangandan so'ng darhol ko'pikli tizimni tozalash muhimdir. Qolgan sut, ko'pik tizimini to'sib qo'yishi, muammolarni keltirib chiqarishi, qahvaning ta'miga yomon ta'sir qilishi yoki yomon hid hosil qilishi mumkin.

Agar siz sut idishini muzlatgichda saqlasangiz, tozalash davri ko'rsatmalariga amal qiling:

1. Sut ta'minoti quvurchasining ostiga katta, bo'sh stakan qo'yib va suv rezervuarida suv borligiga ishonch hosil qiling.

2. Sut etkazib berish quvurchasini bo'sh stakanga yo'naltiring.
3. «LATTE» tugmasini 3 soniya bosib turing. Qurilma sut ta'minoti quvurchasidan issiq suv etkazib berishni boshlaydi. Ushbu tozalash tsikli 35 soniya davomida ishlaydi va keyin avtomatik ravishda to'xtaydi.
4. Sut qoldiqlarini to'liq olib tashlanganligiga ishonch hosil qilish uchun 1-3 bosqichlarni takrorlashingiz mumkin.
5. Endi sut etkazib berish quvurchasi toza va sut idishini muzlatgichda saqlash mumkin.

SUT REZERVUARINI TO'LIQ TOZALASHDA CHUQUR TOZALASH TSIKLINING KO'RSATMALARIGA AMAL QILING:

1. Sut ta'minoti quvurchasi ostiga katta, bo'sh stakan qo'ying va suv rezervuarida suv borligiga ishonch hosil qiling.
2. Sut rezervuarini mashinadan yechib oling va qolgan sutni oqizib tashlang. Sut rezervuarini toza suv bilan to'ldiring.
3. Sut etkazib berish quvurchasini bo'sh stakanga yo'naltiring.
4. «LATTE» tugmachasini 3 soniya bosib turing. Qurilma sut ta'minoti quvurchasidan issiq suvni etkazishni boshlaydi. Tozalash tsikli 35 soniya davomida ishlaydi va keyin avtomatik ravishda to'xtaydi.
5. «KAPUCHINO» tugmasini 3 soniya bosib turing. Qurilma sutni etkazib berish quvurchasidan bug' berishni boshlaydi. Ushbu jarayon 2 daqiqa davomida amalga oshiriladi va keyin avtomatik ravishda to'xtaydi.
6. Sut qoldiqlarini to'liq olib tashlanganligiga ishonch hosil qilish uchun 1-5 bosqichlarni takrorlashingiz mumkin.
7. Sut rezervuari va qopqog'ining barcha qismlarini sovun va iliq suv bilan yaxshilab yuvib oling. Yaxshilab quriting. Abraziv tozalagichlar va idishlarni yuvish uchun gubkalardan foydalanmang, chunki ular sirtini tirnashi mumkin. Sut rezervuarini va qopqog'ini, idish yuvish mashinasida ham yuvish xavfsizdir.

FILTR USHLAGICHI VA FILTRLARNI TOZALASH

Ajoyib natijalarni ta'minlash uchun filtr ushlagichi va filtrlarini toza saqlash kerak.

DIQQAT: kuyishning oldini olish uchun filtrni faqat filtr ushlagichi to'liq soviganidan keyin yechish kerak.

1. Filtrni filtr ushlagichidan yechib oling va iliq suv bilan yuving.
2. Agar siz qahva qaynatayotganda nosozlikni sezsangiz, filtrni qaynoq suvga 10 daqiqa botirib, keyin oqayotgan suv bilan yuving.

ESLATMA: idish yuvish mashinasida filtr ushlagichi va filtrlarni yuvmang.

PISHIRISH BOSHINI TOZALASH

Pishirish boshidan qolgan qahva qoldiqlarini cho'tka bilan muntazam ravishda tozalang va quyidagi ko'rsatmalarga muvofiq issiq suv bilan yuving.

1. Bo'sh filtr ushlagichini qahva kukunidan foydalanmasdan pishirish boshiga joylashtiring.
2. Pishirish boshi ostiga bo'sh stakan qo'ying.
3. Ikkitali tugmani bosib va stakanni suv bilan to'ldiring.
4. Filtr ushlagichini pishirish boshidan olib tashlang va pishirish boshini quruq mata bilan tozalang.

DIQQAT: pishirish boshini ochishga urinmang. Bu pishirish boshiga zarar etkazadi va oqish sababini chiqaradi.

SUV REZERVUARINI TOZALASH

Qolgan suvni to'kib tashlang, suv rezervuarini oling va rakovina ustiga teskari aylantirib qo'ying. Foydalanish oraliqida suvni rezervuardan to'liq to'kish tavsiya etiladi. Suv rezervuarini sovunli suv bilan yuving, yaxshilab yuving va quriting.

ESLATMA: suv rezervuarini idish yuvish mashinasida yuvmang.

CHO'KINDI QOLDIQLARDAN TOZALASH

Qahva qaynatgichning samarali ishlashini ta'minlash, ichki quvurlarni tozalash va qahvaning ta'mini saqlab qolish uchun uni vaqti-vaqti bilan cho'kindi qoldiqlardan tozalash va saqlash kerak.

Bundan tashqari, 500 ta pishirish tsiklidan keyin tozalash haqida ogohlantirish paydo bo'ladi. Yoqish/O'chirish tugmasi 5 marta yonadi, bu qurilmani tozalash vaqti kelganligini ko'rsatadi. Agar siz tozalash tsiklini boshlamasangiz, har bir ishga tushirishda tozalash haqida ogohlantirish paydo bo'ladi.

Tozalash chastotasi, ishlatiladigan suvning qattiqligiga bog'liq.

CHO'KINDI QOLDIQLARDAN TOZALASH JARAYONI

1. Suvni tozalash vositasi bilan aralashtiring (4 qism suv va 1 qism tozalash vositasi) va suv rezervuarini MAX belgisigacha to'ldiring.
2. Bo'sh stakan yoki boshqa mos idishni tomiziladigan idish tagligiga joylashtiring. Itimos, uyda qo'llaniladigan tozalash vositasidan foydalaning. Bundan tashqari, sotuvda mavjud bo'lgan tozalash vositasi o'rniga limon kislotasidan foydalanishingiz mumkin - bu holda limon kislotasining uch qismiga 100 qism suvdan foydalaning.
3. «KAPUCHINO» va «LATTE» tugmalarini bir vaqtning o'zida 5 soniya bosib turing. Qurilma 6 daqiqa davom etadigan tozalash tsiklini boshlaydi va keyin avtomatik ravishda to'xtaydi.
4. Idish bo'shagunicha oldingi amallarni takrorlang.
5. Keyin jarayonni yana ikki marta takrorlang, hech qanday tozalash vositasi yo'q, faqat TOZA QUVUR SUVIDAN foydalaning.

6. NOSOZLIKLAR JADVALI

Belgilari	Sababi	Tuzatishlar
Qurilma ishlamayapti	Durilma yoqilmagan yoki elektr simining vilkasi rozetkaga ulanmagan	Elektr vilkasi rozetkaga ulanganligiga ishonch hosil qiling. Yoqish/O'chirish tugmasi bosilgan va ikkala qahva tugmasi ham ko'k rangda yonadi
	Qisqa tutashuv / rozetkada nosozlik mavjud	Elektr ta'minotini tekshiring
Qahva filtr ushlagichidan oqib chiqmaydi	Suv rezervuari bo'sh	Suv rezervuarini to'ldiring
	Suv rezervuari to'g'ri o'rnatilmagan	Suv rezervuarini oling va uni to'g'ri o'rnatang
	Durilma suvni so'ra olmaydi	Tozalash davrini boshlash uchun "LATTE" tugmasini 3 soniya bosib turing. Ushbu jarayon suvni so'rishga yordam beradi
	Filtr tiqilib qolgan	Filtr teshigini igna bilan tozalang
Qahva filtr ushlagichidan sekin oqib chiqadi	Qahva juda mayda maydalangan	Tegishli maydalash darajasini ta'minlang
	Filtrda qahva me'yorida ko'p	Tegishli miqdorda qahva bilan ta'minlang
	Maydalangan qahva juda qattiq zichlangan	Maydalangan qahvani qattiq zichlamang
	Filtr tiqilib qolgan	Filtr teshigini igna bilan tozalang
Qahva juda tez tugaydi	Qahva juda yirik maydalangan	Tegishli maydalash darajasini ta'minlang
	Filtrda qahva juda kam	Tegishli miqdorda qahva bilan ta'minlang
	Maydalangan qahva etarlicha zichlanmagan	Maydalangan qahvani qattiqroq zichlang
Qahva sovuq	Qahva qaynatgichi qizdirilmagan	Qahva tayyorlash tizimini isitish uchun, birinchi qahvani tayyorlashdan oldin filtr ushlagichi o'rnatilgan (filtrli, lekin qahva kukunlari bo'lmagan) qurilmadan issiq suvni o'tkazing
	Stakanlar isitilmagan	Stakanlarni iliq suv bilan oldindan qizdiring

Qahva sust ta'mga ega	Ikki me'yorli espresso uchun bitta filtdan foydalanish	Ikki ta'myorli espresso uchun ikkita filtdan foydalaning
	Qahva kukunining etarli emasligi	Qahva kukunlarini ko'paytiring
	Maydalangan qahva juda yirik	Yumshoq maydalangan kukundan foydalaning
Qahva qaynatgichi ostida suv to'planadi	Suv rezervuari to'g'ri o'rnatilmagan	Suv rezervuarini oling va uni to'g'ri o'rnatang
	Tomchi idish suv bilan to'lgan	Taglikdagi suvni to'kib tashlang
Filtr ushlagichining chetidan qahva tomadi	Filtrda qahva juda ko'p	To'g'ri miqdorda qahva ishlatganingizga ishonch hosil qiling
	Qahva kukuni pishirish boshining halqasiga yopishadi	Qurilmani yoqing, sovishini kuting va keyin filtrni, filtr ushlagichini va pishirish boshini tozalang
	Filtr ushlagichi to'liq yopilgan	Filtr ushlagichini joylashtiring va qarshilik sezmaguningizcha tugmani o'ngga burang
«Kapuchino» va «Latte» tugmalari chiroqlari yonmaydi	Suv rezervuari o'rnatilmagan	Suv rezervuarini mashinaga joylashtiring va ushlagichni "Yopiq" holatiga o'tkazing
	Suv rezervuari to'liq o'rnatilmagan	Agar suv rezervuari qurilmada bo'lsa, uni kuch bilan bosing va "Kapuchino" va "Latte" tugmalari yonib turguncha qutlni yopiq holatga o'tkazing
Ko'piklanganda, sut ko'piklanmaydi yoki ko'pikli quvurchadan chiqmaydi	Bug' chiqishi yo'q	Suv rezervuarida etarli miqdorda suv borligiga ishonch hosil qiling
	Suv etarlicha sovuq emas	Kapuchino yoki Latte tayyorlashdan oldin sut va ko'pikli idishni sovutib oling
	Ko'pikli quvurcha bloklangan	Suv rezervuari va ko'pikli quvurchani tozalash bo'yicha ko'rsatmalarga amal qiling
Kapuchino yoki latte hajmi har safar har xil	Ko'pikli quvurcha bloklangan	Suv rezervuari va ko'pikli quvurchani tozalash bo'yicha ko'rsatmalarga amal qiling
Suv quvuridan yoqimsiz hid chiqadi	Sutni ko'piklash tizimida sut qoldiqlari mavjud	Suv rezervuari va ko'pikli quvurchani tozalash bo'yicha ko'rsatmalarga amal qiling
Espresso, kapuchino va latte tugmalari ko'k rangda millilaydi	Rezervuardagi suv tugagan	Suv rezervuarini to'ldiring. Uchtadan istalgan tugmani bosing

7. TEXNIK XUSUSIYATLARI

- kuchlanish: 220-240 v ~50/60 hz
- Suv idishining hajmi: 1300 ml
- Sut idishining hajmi: 700 ml
- Nominal quvvat: 1150-1350 W
- Bosim: 20 bar

8. QURILMANI UTILIZATSİYALASH

Xizmat muddati tugaganidan keyin qurilma oddiy maishiy axlatdan alohida tashlanishi mumkin. Uni qayta ishlash uchun elektron qurilmalar va elektr jihozlarini qabul qilish uchun maxsus joyga topshirish mumkin.

9. SERTIFIKATLASH HAQIDA MA'LUMOT, KAFOLAT MAJBURIYATLARI

Mahsulot «Iste'molchilar huquqlarini himoya qilish to'g'risida»gi qonunga muvofiq sertifikatlangan. Ushbu qurilma Rossiya Federasiyasida elektr jihozlariga qo'llaniladigan barcha rasmiy milliy xavfsizlik standartlariga javob beradi. Rossiya Federasiyasining «Iste'molchilar huquqlarini himoya qilish to'g'risida» Federal Qonunining 2-moddasi 5-bandiga muvofiq ishlab chiqaruvchi tomonidan tashkil etilgan ushbu mahsulot uchun xizmat muddati oxirgi foydalanuvchiga agar mahsulot ushbu operasion yo'riqnomaga qat'iy muvofiq ishlatilgan bo'lsa va amaldagi texnik standartlar sotilgan kundan boshlab 5 yilni tashkil etadi. Xizmat muddati tugagandan so'ng, qurilmaning keyingi ishlashi bo'yicha tavsiyalar uchun eng yaqin vakolatli xizmat ko'rsatish markaziga murojaat qiling. Mahsulot ishlab chiqarilgan sana seriya raqamida ko'rsatiladi (2 va 3 belgilari - yil, 4 va 5 belgilari ishlab chiqarilgan - oy). Agar sizda qurilmaga texnik xizmat ko'rsatish yoki uning nosozligi to'g'risida savollaringiz bo'lsa, TM CENTEK vakolatli xizmat ko'rsatish markaziga murojaat qiling. Markazning manzilini veb-saytda topish mumkin <https://centek.ru/servis>. Qo'llab-quvvatlash xizmati bilan aloqa qilish usullari: tel: +7 (988) 24-00-178, VK: vk.com/centek_krd. «Larina-servis» MCHJ umumiy xizmat ko'rsatish markazi, Krasnodar. Tel.: +7 (861) 991-05-42.

Mahsulotlar muvofiqlik sertifikatiga ega.



10. ISHLAB CHIQUARUVCHI, IMPORT QILUVCHI HAQIDA MA'LUMOT

Import qiluvchi: YaTT Asrulyan K.Sh. Manzil: Rossiya, 350912, Krasnodar sh., Pashkovskiy shtq., Ataman Lisenko ko'chasi, 23. Tel.: +7 (861) 2-600-900.

HURMATLI FOYDALANUVCHI!

Barcha qurilmalar uchun kafolat muddati oxirgi iste'molchiga sotilgan kundan boshlab 12 oy. Ushbu kafolat kartasi bilan ishlab chiqaruvchi ushbu qurilmaning sog'lig'ini tasdiqlaydi va ishlab chiqaruvchining aybi bilan yuzaga kelgan barcha muammolarni bepul bartaraf etish majburiyatini oladi.

KAFOLAT XIZMATI SHARTLARI

1. Kafolat quyidagi ro'yxatga olish shartlariga muvofiq amal qiladi:

-ishlab chiqaruvchining asl kafolat talonini model nomi, uning seriya raqami, sotuv sanasi ko'rsatilgan holda to'g'ri va aniq to'ldirilsa, agar sotuvchi firma muhri va sotuvchi vakilining imzosi kafolat talonida, har bir olinadigan kuponda muhrlar, xaridorning imzosi bo'lsa. Ishlab chiqaruvchi yuqorida ko'rsatilgan hujjatlar taqdim etilmagan taqdirda yoki ulardagi ma'lumotlar to'liq bo'lmagan, tushunarsiz, ziddiyatli bo'lsa, kafolat xizmatidan voz kechish huquqini o'zida saqlab qoladi.

2. Kafolat quyidagi shartlar asosida amal qiladi:

- asbobdan foydalanish ko'rsatmalariga qat'iy muvofiq foydalanish;
- xavfsizlik qoidalari va talablariga rioya qilish.

3. Kafolat davriy parvarishlash, tozalash, o'rnatish, jihozni egasining uyida sozlashni o'z ichiga olmaydi.

4. Kafolat qo'llanilmaydigan holatlar:

- mexanik shikastlanish;
- qurilmaning tabiiy eskirishi;
- foydalanish shartlariga rioya qilmastik yoki egasining noto'g'ri harakatlari;
- noto'g'ri o'rnatish, tashish;
- tabiiy ofatlar (chaqmoq, yong'in, suv toshqini va boshqalar), shuningdek sotuvchi va ishlab chiqaruvchidan mustaqil bo'lgan boshqa sabablar;
- qurilmaga begona narsalar, suyuqliklar, hasharotlar kirishi;
- ruxsatsiz shaxslar tomonidan tarkibiy o'zgarishlarni ta'mirlash yoki amalga oshirish;
- asbobdan professional maqsadlarda foydalanish (yuk maishiy foydalanish darajasidan yuqori), asbobni davlat texnik standartlariga mos kelmaydigan telekommunikatsiya va kabel tarmoqlariga ulash;
- agar ularni almashtirish dizayn bilan bog'liq bo'lsa va mahsulotni demontaj qilish bilan bog'liq bo'lmasa, quyidagi aksessuarlarning ishdan chiqishi:

a) masofadan boshqarish pultrlari, akkumulyatorli batareyalar, quvvat oluvchi visotalar (batareykalar), tashqi quvvat manbalari va zaryadlovchi qurilmalar;

b) sarf materiallari va aksessuarlar (qadoqlash, qopqoq, kamar, sumka, to'r, pichoq, shisha, plitalar, ushlagichlar, panjara, shishalar, shlanglar, quvurlar, cho'tkalar, nozullar, chang yig'uvchilar, filtrlar, hidni yutuvchilar);

- batareya bilan ishlaydigan asbollar uchun-yaroqsiz yoki quvvati bitgat batareyalar bilan ishlash; - akkumulyator bilan ishlaydigan qurilmalar uchun-batareyalarni zaryadlash va zaryadlash qoidalarining buzilishi natijasida yuzaga kelgan har qanday zarar.

5. Ushbu kafolat ishlab chiqaruvchi tomonidan amaldagi qonun hujjatlarida belgilangan iste'molchining huquqlaridan tashqari taqdim etiladi va ularni hech qanday tarzda cheklamaydi.

6. Ishlab chiqaruvchi TM CENTEK mahsulotlarining odamlarga, uy hayvonlariga, iste'molchi va/yoki boshqa uchinchi shaxslarning mol-mulkiga bevosita yoki bilvosita etkazilgan zarar uchun javobgar emas, agar bu qoidalar va ish sharoitlariga rioya qilmagan bo'lsa, mahsulotni o'rnatish natijasida yuzaga kelgan bo'lsa; iste'molchining va/yoki boshqa uchinchi shaxslarning qasddan va/yoki ehtiyotsiz harakatlari (harakatsizligi) shaxslar fors-major holatlari.

7. Xizmat ko'rsatish markaziga murojaat qilganda, mahsulotni qabul qilish faqat sof shaklda taqdim etiladi (qurilmada oziq-ovqat, chang va boshqa ifloslantiruvchi moddalar qoldiqlari bo'lmasligi kerak).

Ishlab chiqaruvchi qurilmaning dizayni va xususiyatlarini oldindan ogohlantirmasdan o'zgartirish huquqini o'zida saqlab qoladi.

Гарантийный талон / Кепілдік талоны /
Երաշխիքային կտրոն / Кепилдик картасы /
Warranty certificate / Kafolat kartasi №

Внимание! Пожалуйста, потребуйте от продавца полностью заполнить гарантийный талон и отрывные талоны. Талон действителен при наличии всех штампов и отметок.

Назар аударыңыз! Сатушыдан кепілдік талоны мен үзбелі талондарды толық толтыруды талап етіңіз.

Աշխարհային: Վաճառողից պահանջք արժողող-թյախ արձանել երաշխիքային կտրոնները:

Attention! Please ask the seller to fill out the warranty card and tear-off coupons in full. The ticket is valid in the presence of all stamps and marks.

Կөңүл буруңуз! Сатуучудан кепилдик талону жана жулунуп кеткен талондорду толугу менен толтурул берүүсүн суранабыз. Эгер бардык штамптар жана белгилер бар болсо, купон жарактуу.

Diqqat! Iltimos, sotuvchidan kafolatli kartani va yirtilib ketgan kuponlarni to'ldirishni talab qiling

Изделие / Бұйым / Ապրանք /
Продукт / Product / Mahsulot

Модель / Үлгү / Մոդել /
Model / Model / Model

Серийный номер / Ishlab chiqarish raqami
Սերիալի համար / Serial number

Сериялық нөмірі / Сериялық саны/
[Redacted]

Дата продажи / Сату күні / Date of sale /
Վաճառքի ամսաթիվ / Сатылган күнү /
Sotish sanasi

Данные отрывные купоны заполняются представителем фирмы-продавца /
These tear-off coupons are filled in by a representative of the seller /

Сатушы-фирма толтырады / Бул талондор сатуучунун өкүлү тарабынан толтурулат /
Արձանել է վաճառող ընկերությունը / Ushbu yirtiq kupon sotuvchining vakili bilan to'ldiriladi



ИЗДЕЛИЕ / БҰЙЫМ / ԱՊՐԱՆՔ /
ВИРІБ / PRODUCT / MAHSULOT

МОДЕЛЬ / МОДЕЛ / ՄՈՂԵԼ /
ҮЛГҮ / MODEL / MODEL

СЕРИЙНЫЙ НОМЕР / СЕРИЯЛЫҚ НӨМІРІ / ՍԵՐԻԱ / СЕРИЯЛЫҚ САНЫ /
SERIAL NUMBER / ISHLAB CHIQARISH RAQAMI

ДАТА ПРОДАЖИ / САТУ КҮНІ / ՎԱՃԱՌՔԻ ԱՄՍԱԹԻՎ / САТЫЛГАН КҮНҮ /
DATE OF SALE / SOTISH SANASI

ПРОДАВЕЦ / ФИРМА-САТУШЫ / ՎԱՃԱՌՂ ԸՆԿԵՐՈՒԹՅՈՒՆ /
САТУУЧУ / VENDOR / KOMPANIYA-SOTUVCHI

