

 **lorelli**<sup>®</sup>  
www.lorelli.eu 

# YAM YAM

---

feeding chair / столче за хранене



MANUAL INSTRUCTION  
ИНСТРУКЦИЯ ЗА УПОТРЕБА

# СЪДЪРЖАНИЕ / CONTENT

<b>EN</b>	Manual Instruction.....	5
<b>BG</b>	Инструкция за употреба.....	7
<b>RO</b>	Instrucțiuni de utilizare.....	9
<b>PL</b>	Instrukcja użytkownika.....	11
<b>FR</b>	Mode d'emploi .....	13
<b>IT</b>	Istruzione per l'uso.....	15
<b>GR</b>	ΟΔΗΓΙΕΣ ΧΡΗΣΗΣ ΚΑΡΕΚΛΑΣ.....	17
<b>MK</b>	Упатствата за употреба.....	19
<b>RU</b>	Инструкция по эксплуатации.....	21
<b>SRB</b> <b>HR</b>	Uputstvo za upotrebu.....	23
<b>ME</b> <b>BIH</b>		
<b>TR</b>	Kullanım talimatı.....	25
<b>HU</b>	Használati utasítás.....	28
<b>AL</b>	Insruksion për përdorim.....	30

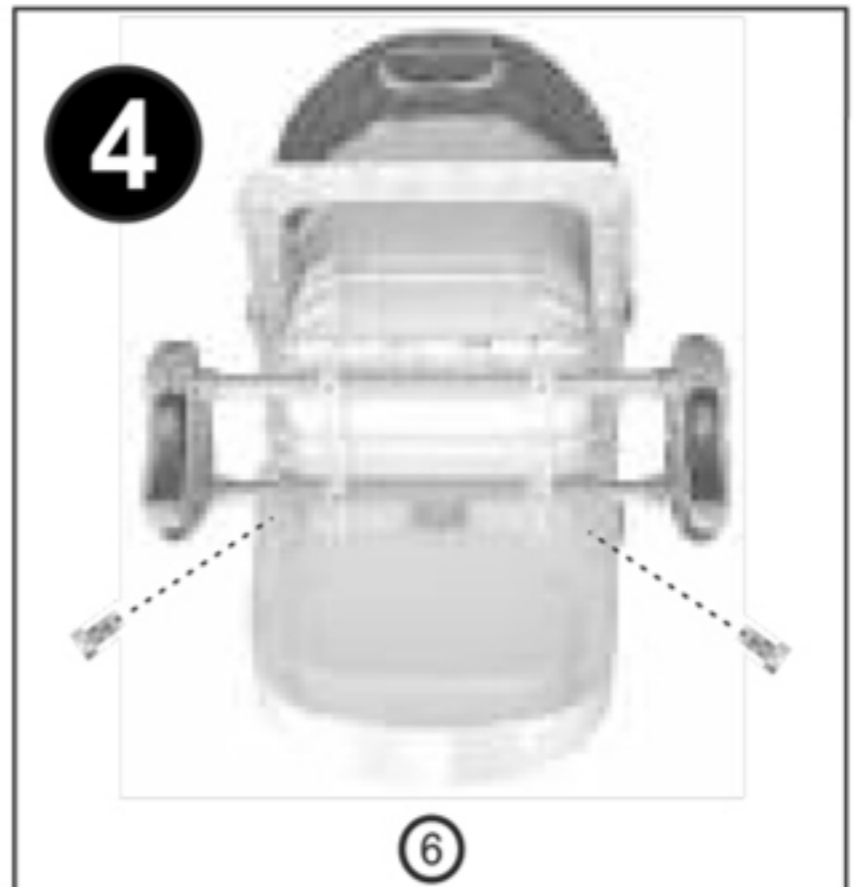
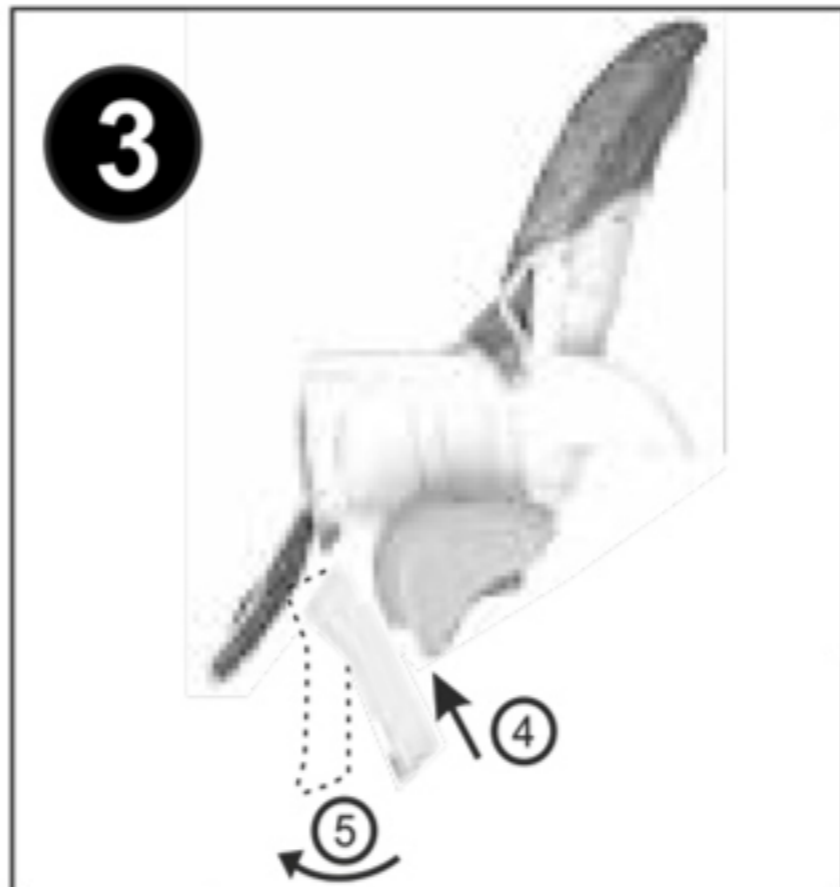
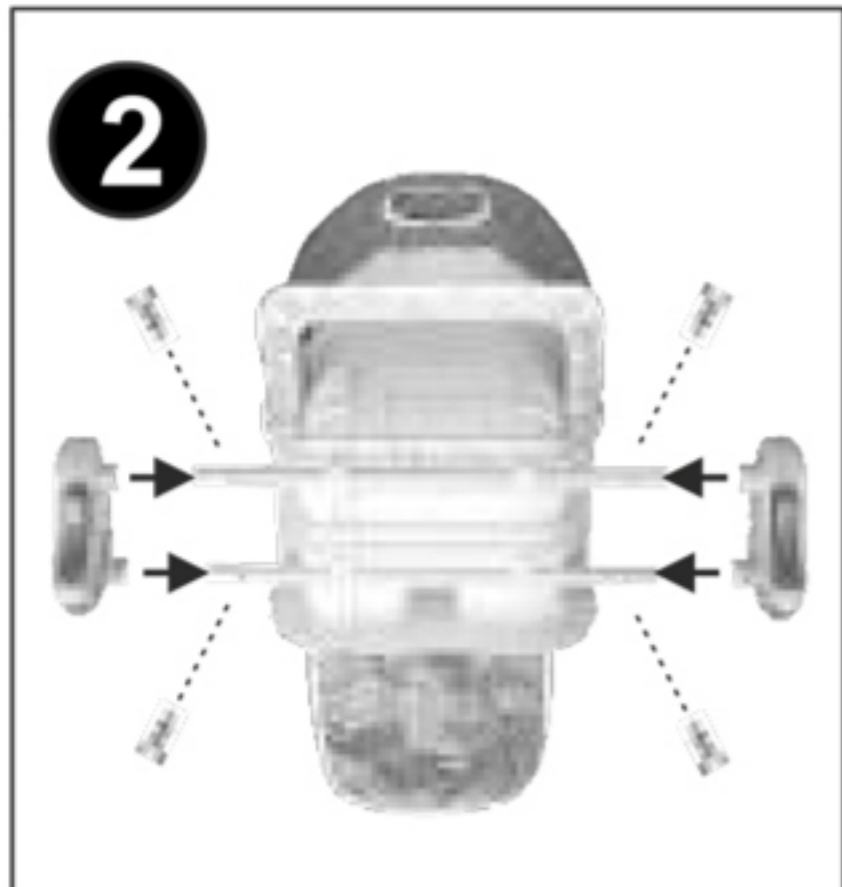
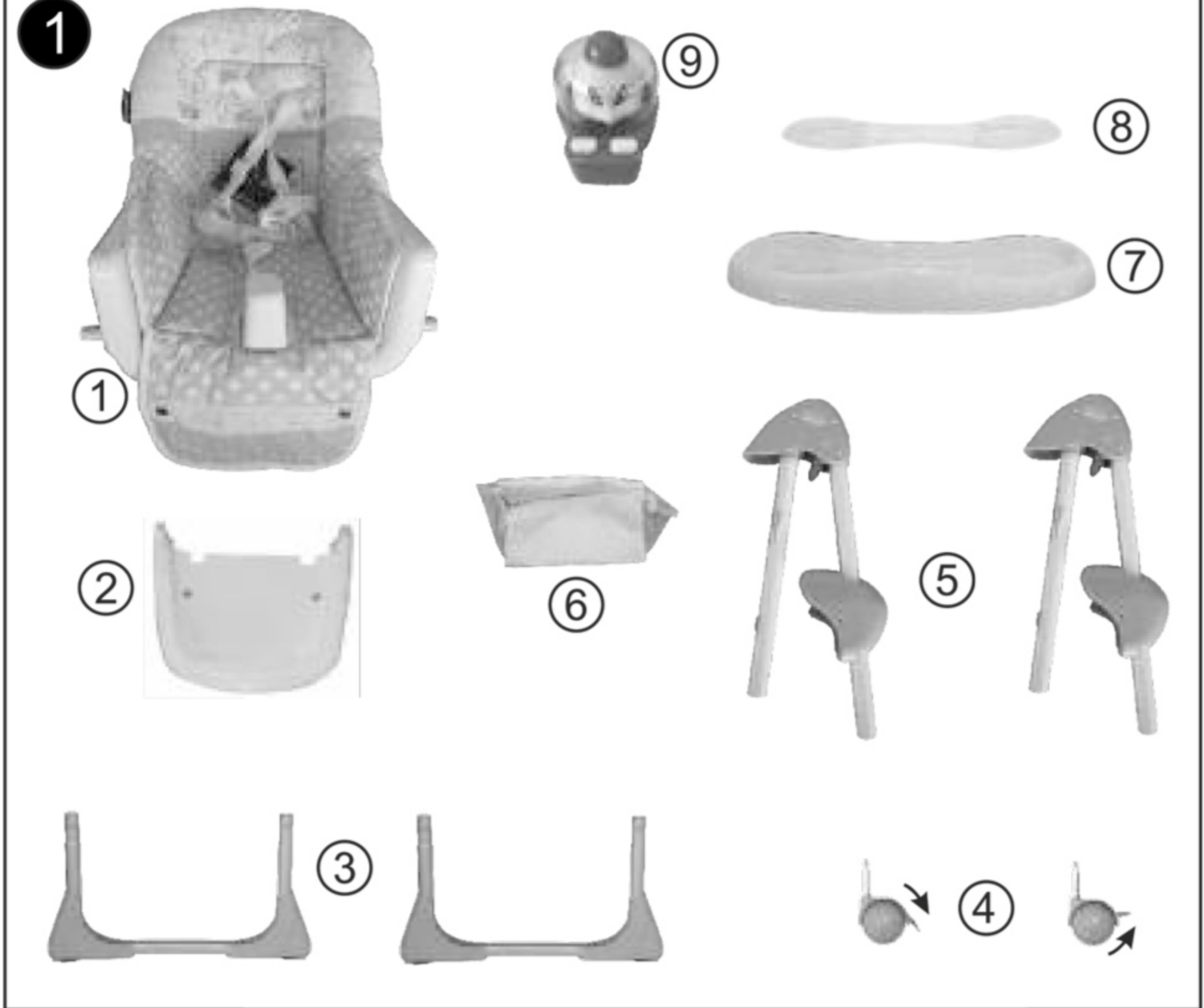

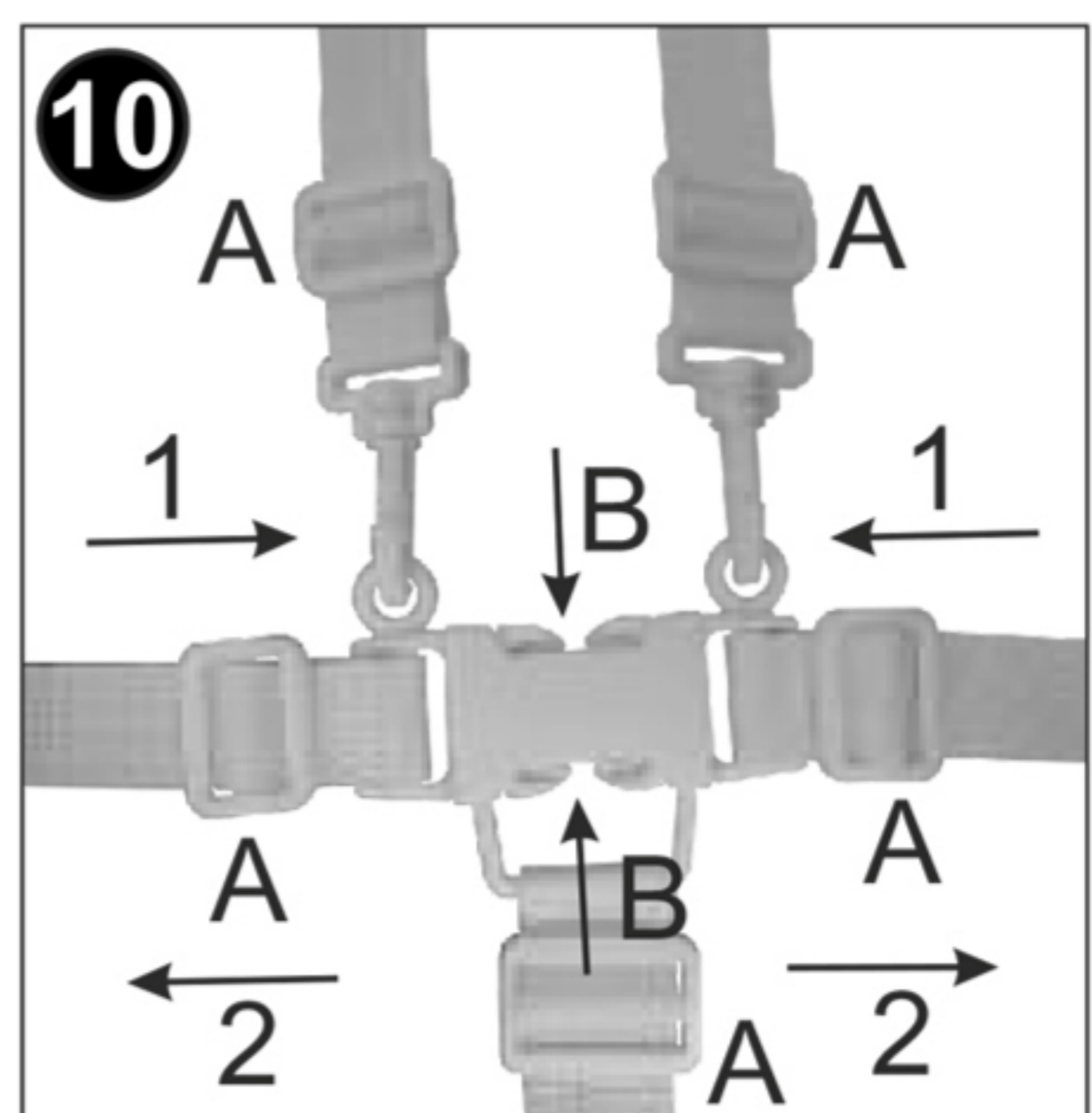
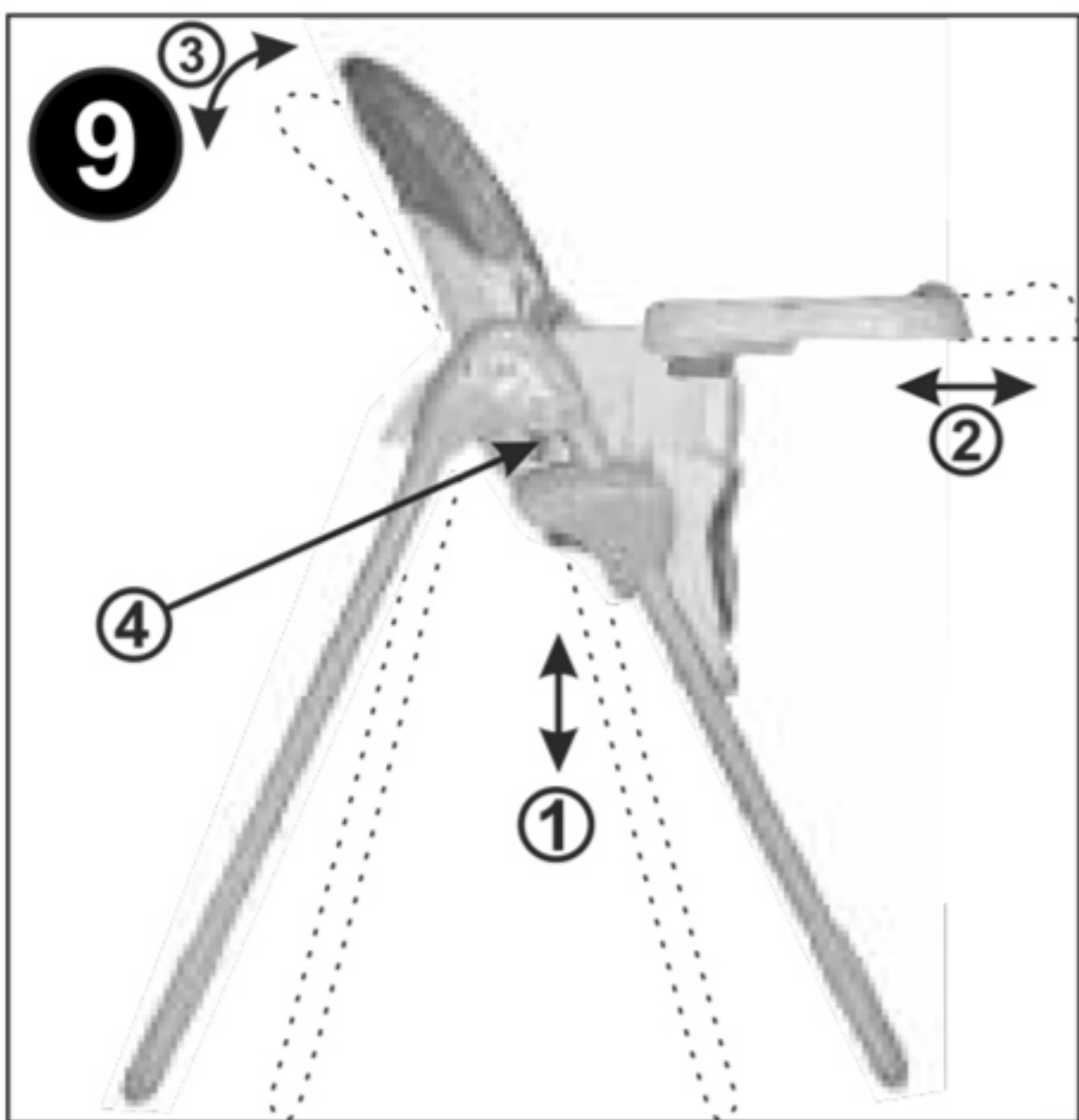
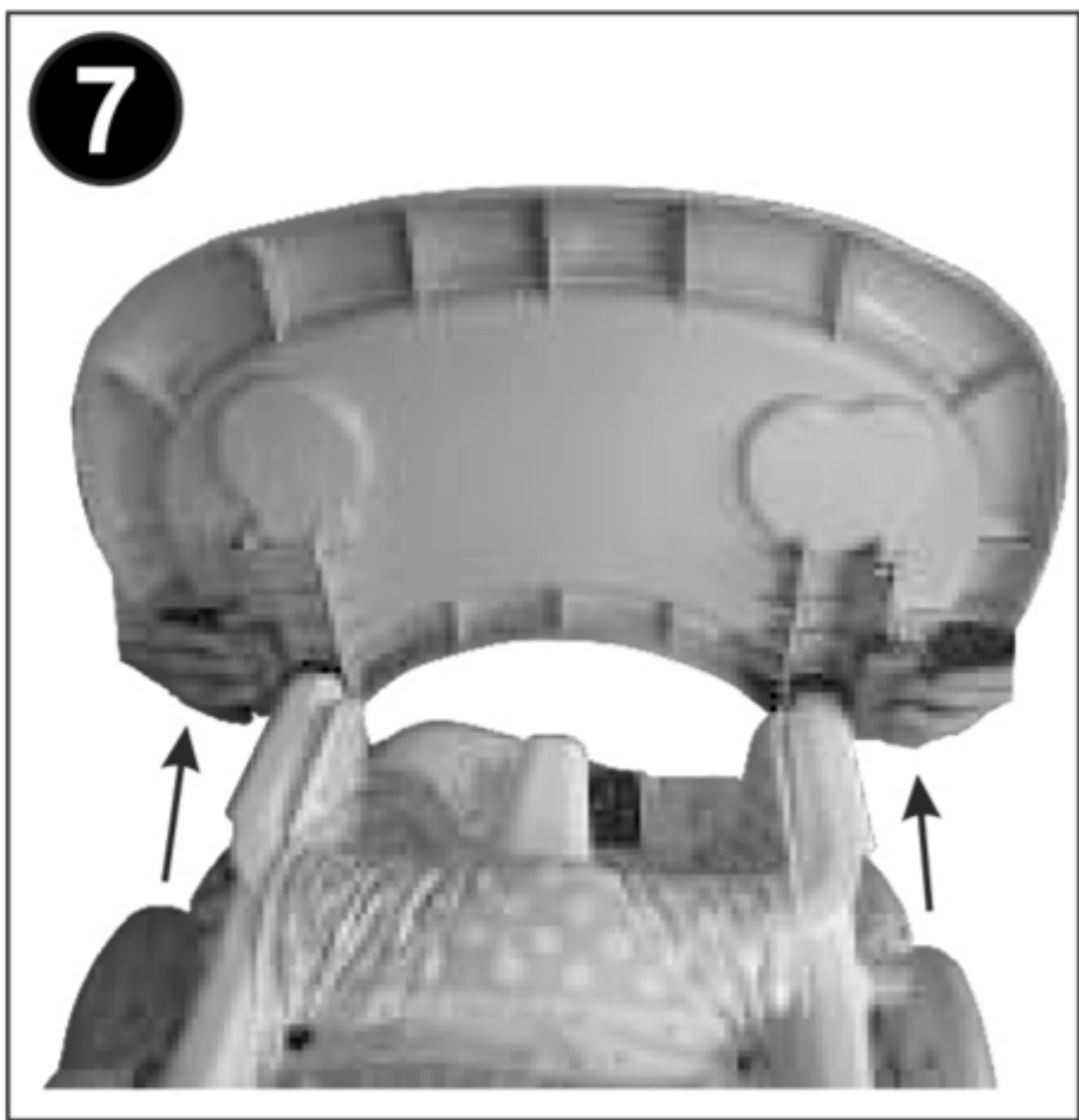
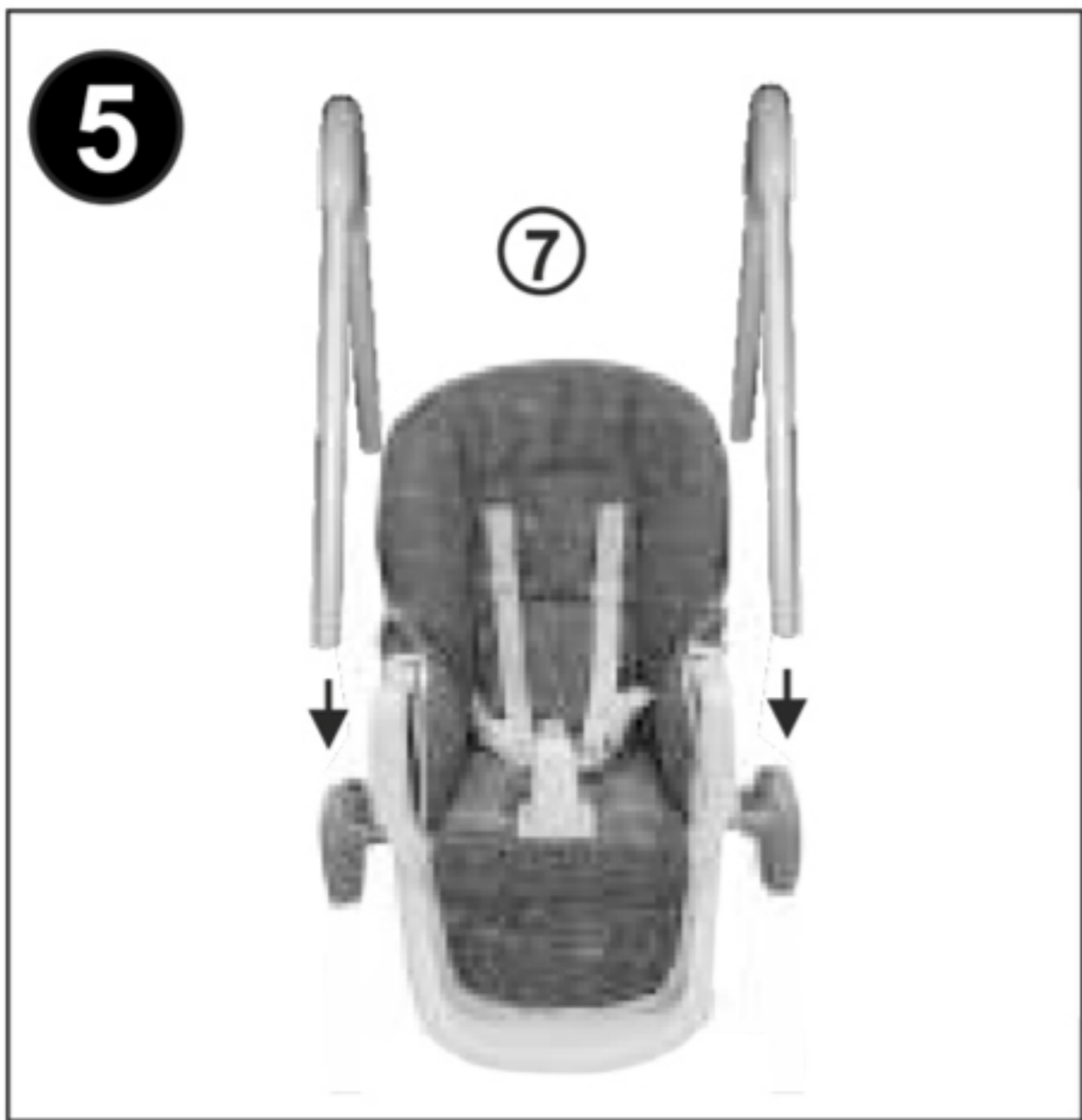

# ВАЖНО! СОХРАНИТЕ ДЛЯ ДАЛЬНЕЙШЕГО ПОЛУЧЕНИЯ НУЖНЫХ СВЕДЕНИЙ!

## Yam Yam

### СТУЛЬЧИК ДЛЯ КОРМЛЕНИЯ / Инструкция по эксплуатации

#### ТРЕБОВАНИЯ БЕЗОПАСНОСТИ

- 1. ВНИМАНИЕ!** НИКОГДА НЕ ОСТАВЛЯЙТЕ РЕБЕНКА БЕЗ ПРИСМОТРА!
- 2. ВНИМАНИЕ!** УБЕДИТЕСЬ, ЧТО ВСЕ РЕМНИ УСТАНОВЛЕННЫ ПРАВИЛЬНО!
- 3. ВНИМАНИЕ!** НЕ ИСПОЛЬЗУЙТЕ ВЫСОКИЙ СТОЛИК, ПЕРЕД ТЕМ, КАК ПРАВИЛЬНО УСТАНОВИТЬ И РЕГУЛИРОВАТЬ ВСЕ КОМПОНЕНТЫ!
- 4. ВНИМАНИЕ!** НЕ ИСПОЛЬЗУЙТЕ СТОЛИК ПОБЛИЗОСТИ ОТКРЫТОГО ОГНЯ ИЛИ ДРУГИХ ИСТОЧНИКОВ ВЫСОКОЙ ТЕМПЕРАТУРЫ, ТАКИХ КАК ЭЛЕКТРИЧЕСКИЕ ОБОГРЕВАТЕЛИ, ГАЗОВЫЕ ПЛИТЫ И ДР.!
- 5. ВНИМАНИЕ!** НЕ ИСПОЛЬЗУЙТЕ ВЫСОКИЙ СТОЛИК, ПОКА ВАШ РЕБЕНОК НЕ НАУЧИТСЯ СИДЕТЬ БЕЗ ЧУЖОЙ ПОМОЩИ! ИЗДЕЛИЕ ПОДХОДИТ ДЛЯ ДЕТЕЙ ПРИБЛИЗИТЕЛЬНО ОТ 6-9 МЕСЯЦЕВ ДО 36 МЕСЯЦЕВ, ВЕСОМ НЕ БОЛЕЕ 15 КГ!
- 6. ВНИМАНИЕ!** НЕ ИСПОЛЬЗУЙТЕ ВЫСОКИЙ СТОЛИК, ЕСЛИ КАКАЯ-ТО ЕГО ЧАСТЬ СЛОМАНА, РАЗОРВАНА ИЛИ ОТСУТСТВУЕТ!
- 7. ВНИМАНИЕ!** ВСЕГДА ПОЛЬЗУЙТЕСЬ РЕМНЯМИ БЕЗОПАСНОСТИ!
- 8. ВНИМАНИЕ!** РЕГУЛЯРНО ПРОВЕРЯЙТЕ РЕМНИ БЕЗОПАСНОСТИ И КНОПКИ!
- 9. ВНИМАНИЕ!** ВСЕГДА ИСПОЛЬЗУЙТЕ СТОЛИК НА РОВНЫХ ПОВЕРХНОСТЯХ!
- 10. ВНИМАНИЕ!** СОХРАНЯЙТЕ СТУЛЬЧИК ДАЛЕКО ОТ ДЕТЕЙ, КОГДА НЕ ПОЛЬЗУЕТЕСЬ ИМ!
- 11. ВНИМАНИЕ!** СТОЛИК НЕЛЬЗЯ ИСПОЛЬЗОВАТЬ В КАЧЕСТВЕ ИГРУШКИ!

EN 14988-1:2006+A1:2012

#### УХОД И ОБСЛУЖИВАНИЕ

1. Стирайте чехол в прохладной воде нейтральным мылом. Просушивайте естественным способом.
2. Стойкие пятна выводите неабразивным очищающим средством.

## СОСТАВНЫЕ ЧАСТИ

### Фото 1

1. Сиденье с мягкой подкладкой /1 шт./
2. Подставка для ног /1 шт./
3. Опоры для ножек /2 шт./
4. Колеса /2 шт./
5. Ножки с устройством для регулирования высоты – лево и право /2 шт./
6. Корзина для игрушек /1 шт./
7. Поднос для еды /1 шт./
8. Съёмный лоток /1 шт./
9. Музыкальная игрушка /1 шт./

## СБОРКА СТУЛЬЧИКА

1. Вставьте устройства для регулирования высоты в трубки сиденья, как это показано на Фото 2. Учтите разницу для левой и правой сторон.
2. Затяните винты с помощью отвертки.
3. Не перезатягивайте.
4. Вставьте подставку для ног. (Фото 3)
5. Поверните ее так, чтобы она установилась за трубкой сиденья.
6. Вставьте винты через отверстия. (Фото 4)
7. Вставьте ножки в основы регулятора высоты. (Фото 5)
8. Вставьте одну опору в передние ножки, пока не услышите щелчок. Вставьте другую опору в задние ножки, пока не услышите щелчок. (Фото 6)
9. Вставьте колеса в отверстия задней опоры.
10. Нажмите на кнопки с двух сторон под лотком и вставьте поднос для еды в углубление в сиденье. (Фото 7)
11. Монтируйте корзину для игрушек, закрепляя ее к передней трубке под сиденьем кнопками и шурупами к задним ножкам. (Фото 8)

## РЕГУЛИРОВАНИЕ СТУЛЬЧИКА (Фото 9)

1. Для регулирования высоты сиденья нажмите на ручки двух регуляторов высоты сиденья и поднимите или опустите сиденье до желаемой позиции.
2. Нажмите на кнопки для передвижения подноса.
3. Для того чтобы наклонить спинку:
  - поднимите ее вперед и вверх
  - переместите ее в заднюю позицию
4. Нажмите на ручку, чтобы сложить ножки стульчика.

## ИСПОЛЬЗОВАНИЕ РЕМНЯ БЕЗОПАСНОСТИ

### **ВНИМАНИЕ: Во избежание серьезных травм всегда использовать ремень безопасности!**

Ремни прикреплены к сиденью. Рис. 10 Проверить установку ремней и их фиксацию в отверстиях сиденья. Отрегулировать длину ремней ползунами «А» Для того чтобы застегнуть ремень, нужно вставить пластмассовые элементы (1) в центральную пряжку. Для того чтобы расстегнуть его - нажать два пластмассовых элемента «В» и вытянуть их (2).

### **Для безопасности ребенка, когда он находится в стульчике, использовать ремень безопасности!**

Стульчик можно использовать только со столом для кормления. Когда ребенок находится в стульчике, важно и необходимо **использовать ремень безопасности!**

## УСТАНОВКА БАТАРЕЕК

1. Поверните изделие верх ногами.
2. Расслабьте винт крышки отделения для батареек с помощью отвертки и удалите крышку.
3. Поставьте два алкалиновую батарейку "AA" (LR6) в гнездо.

**Совет:** Мы рекомендуем использовать алкалиновую батарейку, чтобы она продержалась как можно дольше.

4. Поставьте обратно крышку для батарейки и натяните винт.

Оберегайте окружающую среду, не выбрасывайте это изделие вместе с отходами хозяйства (2002/96ЕС). **Информация о безопасности батареек:** В некоторых случаях из батареек могут вытекать жидкости, приведут к химическому ожогу или к разрушению изделия. Чтобы избежать вытекания жидкости из батареек: -Не смешивайте новые и старые батарейки, или батарейки разных типов: алкалиновые, стандартные (углерод-цинк) или заряжающиеся (никель- кадмий). -Установите батарейки в их место, как это указано. -Удаляйте батарейки, если длительное время не используете изделие. Всегда удаляйте из изделия севшие батарейки. Выбрасывайте их безопасно. Не бросайте изделие в огонь. Батарейки могут взорваться или из них может вылиться жидкость. -Не вызывайте короткое соединение в батарейках. -Используйте только одинаковые батарейки или батарейки одного и того же типа, как это указано в рекомендациях. -Не заряжайте батарейки, которые не заряжаются. -Удалите батарейки от изделия перед тем, как их заряжать. -Если используете батарейки, которые можно заряжать, зарядку нужно осуществлять под присмотром взрослого.