

## Соковыжималка JE 2307

### Инструкция по эксплуатации



## Технические характеристики

Модель:	JE 2307
Мощность:	600 W
Напряжение:	220-240В
Частота:	50 Гц
Класс:	II

- Перед использованием прибора прочитайте руководство по эксплуатации.
- Пожалуйста, храните данное руководство по эксплуатации, гарантийный талон, кассовый чек, а так же, по возможности, картонную упаковку вместе с внутренней упаковкой!

## Общие указания по технике безопасности

- Общие указания по технике безопасности
- Прибор предназначен исключительно для домашнего пользования.
- Всегда вынимайте штекер из штепсельной розетки, если Вы больше не пользуетесь прибором, если хотите установить части оснастки, почистить прибор, а также, если возникает помеха. Перед этим прибор нужно выключить из электрической сети. При выключении электроприбора из электрической розетки, тянуть нужно за штекер, а не за кабель.
- Для того, чтобы предохранить детей от опасностей, связанных с электрическими приборами, ни в коем случае не оставляйте их наедине с электрическими приборами без надзора. Выберите место установки Вашего прибора так, чтобы дети не могли до него достать. Следите за тем, чтобы кабель не свисал вниз.
- Регулярно проверяйте кабель и прибор на наличие повреждений. **Если прибор имеет какие-либо повреждения, то им нельзя пользоваться!**
- **Не ремонтируйте Ваш прибор самостоятельно. Обязательно обратитесь в аккредитованный сервисный центр.**
- Из соображений безопасности, замена дефектного сетевого кабеля допускается только на заводе-изготовителе или в аккредитованном сервисном центре.
- Прибор и кабель должны храниться так, чтобы они не попадали под воздействие жары, прямых солнечных лучей, влаги, острых кромок и т.д. Не оставляйте прибор рядом с обогревательными приборами.
- **Ни в коем случае не оставляйте работающий прибор без надзора! Если Вы не пользуетесь больше прибором, всегда выключайте его.**

- Используйте только оригинальную оснастку.
- Не пользуйтесь прибором на улице.
- Ни в коем случае нельзя погружать корпус с мотором в воду или в какие либо другие жидкости; Не включайте прибор, если Ваши руки мокрые или влажные. Храните прибор в сухом месте.
- Используйте прибор только для тех целей, для которых он предназначен.

## Специальные указания по технике безопасности

1. Во избежание опасности перед использованием сначала проверьте электропитание в соответствии с номинальным напряжением.
2. Перед сборкой прибор должен быть обязательно отключен от сети.
3. Перед использованием прибор должен быть установлен на ровную, прочную поверхность.
4. Не оставляйте прибор во время работы без надзора!
5. Перед снятием деталей обязательно выключите соковыжималку и подождите, пока мотор полностью остановится.
6. **Будьте осторожны в обращении с ситом центрифуги. Оно очень острое!**  
Если вращающееся сито повреждено, дальнейшая эксплуатация прибора запрещается.
7. Во избежание травмы ни в коем случае не открывайте крышку прибора во время работы, не суйте руки и инородные предметы в загрузочное отверстие (2, Рис.1).
8. Перед чисткой всегда вынимайте вилку из розетки.
9. Из соображений безопасности для детей не оставляйте лежать упаковку (пластиковые мешки, картон, пенопласт и т.д.) без присмотра.

**Внимание!** Не позволяйте детям играть с полиэтиленовой пленкой. Опасность удушья!

## Обзор деталей прибора

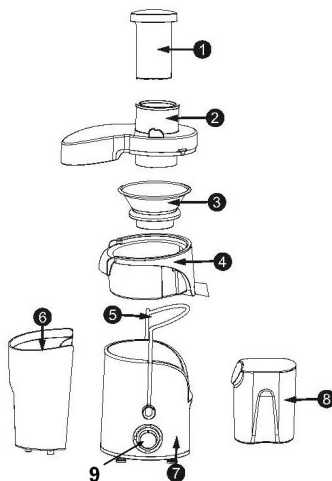

1. Толкатель
2. Прозрачная крышка/загрузочное отверстие
3. Сито центрифуги
4. Корпус центрифуги
5. Ручка (зажим)
6. Бокал для выжимок
7. Корпус мотора
8. Сосуд для сока
9. Ступенчатый переключатель

## Порядок работы

1. Наденьте корпус центрифуги (4) на моторный блок (7) так, чтобы сито (3) и приводная шестерня были зафиксированы между собой.

2. Наденьте крышку (2) и зафиксируйте на ней ручку (зажим) (5), подняв её вверх до попадания в специальные выемки (прорези).

*Примечание:* Прибор оснащен предохранительным выключателем. Он предотвращает преднамеренное включение мотора. Проконтролируйте правильную посадку крышки (2) и сита центрифуги (3).

3. Вставьте бокал для выжимок (6).

4. Убедитесь в том, что ступенчатый переключатель (9) на корпусе прибора находится в положении «0».

5. Включите прибор в розетку с напряжением сети 220-240В, 50Гц, установленную в соответствии с предписаниями.

*Примечание:* Для разогрева мотора рекомендуется дать поработать соковыжималке на холостом ходу в течение 5 секунд.

6. Подставьте под сливной носик корпуса центрифуги сосуд для сока (8).

7. Заполните загрузочное отверстие (2) подготовленными фруктами или овощами и вставьте толкатель (1). Ни в коем случае не толкайте их в загрузочное отверстие руками, используйте для этого прилагаемый толкатель.

*Примечание:* При необходимости почистите, удалите косточки и порежьте фрукты на кусочки или полоски. Пожалуйста, учтите, эта соковыжималка не предназначена для выжимания сока из бананов, персиков, абрикосов и других фруктов, содержащих в мякоти мало сока. Также исключаются очень твердые фрукты и орехи, к примеру, кокосовые, так как они могут повредить сито центрифуги или электромотор.

8. Включите соковыжималку, повернув ступенчатый переключатель (9) в положение I или II. Слегка подталкивайте фрукты толкателем (1). Имеются две скорости работы. Положение I - низкие обороты, положение II – высокие обороты.

**Для выключения** соковыжималки установите переключатель (9) в положение «0».

**Внимание:** Время непрерывной работы прибора не должно превышать 1 минуты! По истечении 1 минуты, сделать перерыв на 1 минуту, после чего можно использовать прибор снова. Если вышеупомянутая операция выполнена 3 раза, выключить прибор и дать остыть мотору в течение 15 минут.

10. Сок стекает в сосуд для сока (8). Мякоть концентрируется в бокале для выжимок (6).

**Внимание:** Чтобы избежать неполадок, пожалуйста, не переполняйте бокал для выжимок (6).

## Чистка прибора

1. Перед чисткой всегда вынимайте вилку из розетки.
2. Не пользуйтесь пастами для чистки посуды и сильнодействующими моющими средствами.
3. **Ни в коем случае не погружайте корпус с мотором (7) в воду!** При протирании внешней поверхности корпуса пользуйтесь только влажной тряпкой.
4. Детали прибора, которые имели контакт с продуктами питания, необходимо промыть в слабом растворе моющего средства.
5. Детали из пластмассы не годятся для мойки в посудомоечной машине. Под влиянием высокой температуры и действия сильных моющих средств они могут деформироваться и покрыться пятнами.
6. Для чистки сита центрифуги (3) пользуйтесь щеточкой или кисточкой. **Сито очень острое! Опасность пораниться!**
7. Перед тем как собрать соковыжималку обратно, дайте всем ее деталям полностью высохнуть.

## Хранение прибора

1. При неиспользовании прибора в течение долгого времени, пожалуйста, храните его в сухом, хорошо проветриваемом помещении, не допуская попадания влаги и покрытия прибора плесенью.
2. При хранении двигатель прибора должен быть чистым и сухим.

## Гарантийное обязательство

Гарантийный срок на территории Российской Федерации 1 год.

В случае возникновения претензий по гарантии, предъявите изделие в полной комплектации, с оригинальной упаковкой и кассовым чеком в аккредитованный сервисный центр. Без кассового чека невозможен бесплатный ремонт или замена изделия.

Дефекты принадлежностей не служат причиной для автоматической замены всего изделия.

Дефекты изнашиваемых принадлежностей или трущихся деталей, а также чистка, техобслуживание или замена трущихся деталей не попадают под гарантию.

Гарантия теряется при вскрытии изделия посторонними лицами.

Срок службы товара 2 года при соблюдении условий эксплуатации.

## После гарантии

После окончания срока гарантии ремонт изделий производится за плату аккредитованными сервисными центрами.

## Технические характеристики

Прибор прошёл все необходимые испытания на соответствие и безопасность, определёнными директивами CE и стандартами ГОСТ-Р,

и соответствует современным техническим стандартам безопасности.

Фирма оставляет за собой право вносить технические изменения в конструкцию.

## **Монтаж**

Монтаж данного прибора не предусмотрен, так как он поставляется в состоянии готовом к эксплуатации.

## **Хранение**

Электроприборы хранятся в закрытом сухом помещении при температуре окружающего воздуха не выше плюс 40°C с относительной влажностью не выше 70% и отсутствии в окружающей среде пыли, кислотных и других паров, отрицательно влияющих на материалы электроприборов.

## **Транспортировка**

К данному прибору специальные правила перевозки не применяются. При перевозке прибора используйте оригинальную заводскую упаковку. При перевозке следует избегать падений, ударов и иных механических воздействий на прибор, а также прямого воздействия атмосферных осадков и агрессивных сред.

## **Реализация**

Реализация прибора должна осуществляться в соответствии с действующим законодательством страны - участницы Таможенного Союза.



## Утилизация



После окончания срока службы не выбрасывайте прибор вместе с бытовыми отходами. Передайте его в специализированный пункт для дальнейшей утилизации. Этим Вы поможете защитить окружающую среду.

Изготовитель :

СЕОТС Электроникс Билдинг, А23, Фусин Рoad, Пекин, КНР.

Импортер на территории РФ:

ООО «БизнесТорг» 170100, Тверская обл., г. Тверь, ул. Медниковская, д. 1/28; ООО «Росинпроект» 121609, г. Москва, Рублевское шоссе, д.40, к.3, 1 этаж, пом.IVB, ком.1-19



**JE 2307 шырын сыққышы**  
**Қолдану жөніндегі нұсқаулық**



## **Техникалық сипаттамалары**

Моделі:	JE 2307
Кернеуі:	600 W
Қуаты:	220-240В
Жиілігі:	50 Гц
Қорғау сыныбы:	II

- Аспапты қолданар алдында пайдалану жөніндегі нұсқаулықты оқып шығыңыз.
- Осы пайдалану жөніндегі нұсқаулықты, кепілдік талонын, касса чегін, сондай-ақ, мүмкіндігінше, картон ораманы ішкі орамамен бірге сақтауыңызды сұраймыз!

## Қауіпсіздік техникасы жөніндегі жалпы нұсқаулар

- Аспап тек үй ішінде пайдалануға арналған.
- Аспапты бұдан әрі пайдаланбайтын болсаңыз, жабдық бөлшектерін орнатқыңыз келсе, аспапты тазалағыңыз келсе, сондай-ақ, кедергі туындаған жағдайда, әрдайым оның штекерін ашалы розеткадан шығарып отырыңыз. Мұның алдында аспапты электр желісінен ажырату қажет. Электр аспапты электр желісінен ажыратқан кезде кабельден емес, штекерден тарту қажет.
- Балаларды электр аспаптармен байланысты қауіптерден қорғау үшін ешбір жағдайда оларды электр аспаптардың жанында қараусыз қалдырмаңыз. Аспабыңызды балалардың қолы жетпейтін жерде орнату қажет. Электр кабелінің төмен қарай салбырап тұрмауын қадағалаңыз.
- Кабель мен аспаптың зақымданбағанын үнемі тексеріп отырыңыз. **Егер аспапта қандай да бір зақымдану белгілері болса, оны пайдалануға болмайды!**
- **Аспабыңызды өз бетіңізбен жөндемеңіз. Міндетті түрде аккредиттелген қызмет көрсету орталығына жүгініңіз.**
- Қауіпсіздікті қамтамасыз ету мақсатында ақаулы желі кабелін тек өндіруші-зауытта және аккредиттелген қызмет көрсету орталығында ғана ауыстыруға болады.
- Аспап пен кабельді сақтау кезінде оларға ыстық, тікелей күн сәулелері, ылғал, өткір жиектер әсер етпеуі тиіс. Аспапты жылытқыш құралдардың қасында қалдырмаңыз.
- **Ешбір жағдайда жұмыс істеп тұрған аспапты бақылаусыз қалдырмаңыз! Егер аспапты бұдан әрі пайдаланбайтын болсаңыз, оны әрдайым өшіріп қойыңыз.**
- Тек түпнұсқа жарақтарды пайдаланыңыз.

- Аспапты далада қолданбаңыз.
- Ешбір жағдайда моторлы корпусы суға немесе қандай да бір өзге сұйықтықтарға батыруға болмайды; Егер қолыңыз су немесе ылғал болса, аспапты қоспаңыз. Аспапты құрғақ жерде сақтаңыз.
- Аспапты тек мақсаты бойынша ғана пайдаланыңыз.

## Осы аспапқа арналған қауіпсіздік техникасы жөніндегі арнайы нұсқаулар

1. Қауіпті жағдайларды болдырмау үшін аспапты пайдаланар алдында, алдымен оның электр қуатының номиналды кернеуге сәйкестігін тексеріңіз.
2. Құрастырар алдында аспап міндетті түрде желіден ажыратылуы тиіс.
3. Пайдаланар алдында аспап тегіс, берік бетке орнатылуы тиіс.
4. Аспапты жұмыс істеп тұрған кезде бақылаусыз қалдырмаңыз!
5. Бөлшектерді шешіп алардан бұрын шырын сыққышты міндетті түрде өшіріңіз және мотордың толық тоқтағанын күтіңіз.
6. **Центрифуга елегімен жұмыс істеу кезінде сақ болыңыз! Ол өте өткір!** Егер айналмалы елек зақымданған болса, аспапты бұдан әрі пайдалануға тыйым салынады.
7. Жарақатты болдырмау үшін аспап жұмыс істеп тұрған кезде оның қақпағын ешқашан ашушы болмаңыз, тиеу саңылауына (1-сурет, 2) қолыңызды және бөгде заттарды сұқпаңыз.
8. Тазалар алдында әрдайым ашаны розеткадан суырып алыңыз.
9. Балалардың қауіпсіздігін қамтамасыз ету мақсаттарында ораманы (пластик қапшықтар, картон, пенопласт және т.б.) қараусыз қалдырмаңыз.

**Назар аударыңыз!** Балалардың полиэтилен үлдірмен ойнауына жол бермеңіз. Тұншығу қаупі бар!

## Аспаптың бөлшектеріне шолу (1-сурет)

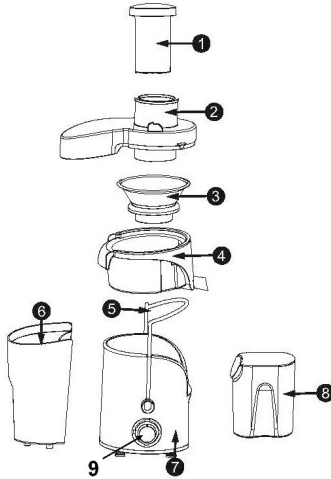

1. Итергіш
2. Мөлдір қақпақ/тиеу саңылауы
3. Центрифуга елегі
4. Центрифуга корпусы
5. Тұтқа (қысқыш)
6. Сығындыға арналған бокал
7. Мотордың корпусы
8. Шырынға арналған түтік
9. Сатылы ауыстырып-қосқыш

## Жұмыс тәртібі

1. Елек (3) пен жетекті тегершік өзара бекітілуі үшін центрифуганың корпусын (4) моторлы блокқа (7) орнатыңыз.
2. Қақпақты (2) орнатыңыз және оны арнайы қуыстарға (ойықтарға) түскенше жоғарыға көтеріп, оның үстіне тұтқаны (қысқышты) бекітіңіз.  
*Ескертпе:* Аспап сақтандырғыш қосып-өшіргішпен жабдықталған. Ол мотордың алдын ала қосылуына жол бермейді. Қақпақтың (2) және центрифуга елегінің (3) дұрыс орнатылуын қадағалаңыз.
3. Сығындыларға арналған бокалды (6) қойыңыз.
4. Аспаптың корпусындағы сатылы ауыстырып-қосқыштың (9) «0» қалыпта тұрғанына көз жеткізіңіз.
5. Аспапты нұсқамаға сәйкес белгіленген желі кернеуінің мәні 220-240 В, 50 Гц құрайтын розеткаға қосыңыз.  
*Ескертпе:* Моторды қыздыру үшін шырын сыққыш бос жүріспен 5 секунд бойы жұмыс істеп тұруы қажет.
6. Центрифуга корпусының ағызғыш шүмегіне шырынға арналған түтікті (8) қойыңыз.
7. Тиеу саңылауына (2) дайын жемістер немесе көкөністер толтырып, итергішті (1) салыңыз. Оларды тиеу саңылауына ешқашан қолыңызбен итеруші болмаңыз, бұл үшін қоса берілетін итергішті қолданыңыз.  
*Ескертпе:* Қажет болған жағдайда жемісті аршып, оның сүйектерін алыңыз және тілімдерге немесе тілкемдерге бөліңіз. Осы шырын сыққыштың бананнан, шабдалыдан, өріктерден және ұлпасында шырыны аз басқа да жемістерден шырын сығуға арналмағанын ескеруіңізді сұраймыз. Сондай-ақ, тым қатты жемістер мен жаңғақтарды, мысалы, кокосты сығуға болмайды, себебі олар центрифуга елегін немесе электр моторды зақымдауы мүмкін.
8. Сатылы ауыстырып-қосқышты (9) I немесе II қалпына жылжыту арқылы шырын сыққышты қосыңыз. Жемістерді итергішпен (1) сәл жылжытыңыз. Жұмыс істеу жылдамдығының екі шамасы қарастырылған. I-қалып - баяу айналымдар, II-қалып – жылдам айналымдар. Шырын сыққышты өшіру үшін ауыстырып-қосқышты (9) «0» қалпына жылжытыңыз.  
Назар аударыңыз: Аспаптың үздіксіз жұмыс істеу уақыты 1 минуттан аспауы тиіс! 1 минут аяқталған соң, 1 минут үзіліс жасау керек, бұдан кейін аспапты қайтадан пайдалануға болады. Егер жоғарыда аталған операция 3 мәрте орындалса, аспапты өшіріп, моторды 15 минут бойы суытып алыңыз.
10. Шырын шырынға арналған түтікке (8) құйылады. Ұлпа сығындыға

арналған бокалда (6) жиналады.

**Назар аударыңыз:** Ақауларды болдырмау үшін сығындыға арналған бокалды (6) үстіңгі ернеуіне дейін толтырмаңыз.

## Аспапты тазалау

1. Тазалар алдында әрдайым ашаны розеткадан суырыңыз.
2. Ыдыс тазалауға арналған пасталар мен қатты әсер ететін жуғыш құралдарды пайдаланбаңыз.
3. **Моторлы корпусы (7) ешқашан суға батырмаңыз!** Аспаптың корпусын сүрту кезінде тек дымқыл шүберекті пайдаланыңыз.
4. Тағам өнімдерімен жанасқан аспаптың бөлшектерін жуғыш құралдың әлсіз ерітіндісінде жуу қажет.
5. Пластмассада жасалған бөлшектер ыдыс-аяқ жуатын машинада жууға жарамсыз. Олар жоғары температура мен күшті жуғыш құралдардың әсерінен деформацияланып, олардың бетінде дақтар пайда болуы мүмкін.
6. Центрифуга (3) елегін тазалау үшін ысқышты немесе қылшақты қолданыңыз. **Елек өте өткір! Жаралану қаупі бар!**
7. Шырын сыққышты қайта құрастырар алдында, оның барлық бөлшектерін жақсылап кептіріңіз.

## Аспапты сақтау

1. Аспапты ұзақ уақыт бойы пайдаланбаған жағдайда, оны құрғақ, жақсы желдетілетін бөлмеде сақтауыңызды, аспапқа ылғалдың түсуіне және оны зең басуына жол бермеуіңізді сұраймыз.
2. Сақтау кезінде аспап таза және құрғақ болуы тиіс.

## Кепілдік міндеттемелері

Құралға қызмет көрсетудің кепілдік мерзімі сатып алынған күннен бастап 1 жылды құрайды.

Кепілдік мерзімді растайтын құжат кассалық есеп-шот болып табылады. Тегін жөндеу немесе (жөндеу мүмкіндігі болмаған жағдайда) құралды

ауыстыру кепілдік мерзім ішінде құрал сатылған жерде берілген кассалық есеп-шотты, кепілдік талонын және құралдың толық түпнұсқа қаптамасын көрсеткенде іске асырылады.

Қосалқы бөлшектердің ақаулары құралды толық ауыстыруға негіз бола алмайды. Сынып қалған немесе бұзылған қосалқы бөлшектердің орны тек қосымша ақыға толтырылады.

Тозатын және қажалатын бөлшектер, оларды тазалау, техникалық қызмет көрсету және ауыстыру кепілдік аясына енбейді және бөлек ақыға жасалады.

Бөтен адамдар құралды ашса/жөндесе кепілдік автоматты түрде күшін жояды.

Пайдалану ережелері сақталған жағдайда тауардың қызмет ету мерзімі 2 жылды құрайды.

ҚХР жасалған.

## **Кепілдік мерзімі өткеннен кейінгі жөндеу**

Құрал CE директивалары бекіткен және MEMCT-P белгілеген стандарттарға және қауіпсіздікке сәйкестігі туралы барлық қажетті сынақтардан өтті және заманауи техникалық стандарттарға сай болып келеді.

Фирма құралдың құрылымына техникалық өзгерістер енгізу құқығын өзіне сақтап қалады.

## **Монтаждау**

Осы аспап пайдалануға дайын күйінде жеткізілгесін, монтаждауды талап етпейді.

## **Сақтау**

Электр аспаптары ауаның 40°C-тан аспайтын температура кезінде және



салыстырмалы ылғалдығы

70%-дан аспайтын, сондай-ақ қоршаған ортада электр аспаптарының материалдарына кері әсер ететін шаң, қышқылдық және өзге булары жоқ жабық әрі құрғақ жайларда сақталады.

## Тасымалдау

Осы аспапқа арнайы тасымалдау ережелері қолданылмайды. Аспапты тасымалдау кезінде түпнұсқалық зауыт орамасын пайдаланыңыз. Тасымалдау кезінде аспаптың құлауын, соққы мен аспапқа түсетін басқа да механикалық әсерді, сондай-ақ атмосфералық жауын мен агрессивті орталардың тікелей әсерін болдырмау керек.

## Сату

Осы аспаптың сатылуы Кедендік Одақ мүшесі мемлекетінің қолданыстағы заңнамасына сәйкес жүргізілу тиіс.

## Кәдеге жарату



■ Аспаптың қызмет ету мерзімі аяқталған соң оны тұрмыстық қалдықтармен бірге лақтырмаңыз. Бұдан әрі кәдеге жарату мақсатында оны мамандандырылған кәдеге жарату орнына апарыңыз. Осылайша Сіз қоршаған ортаны қорғауға өз үлесіңізді қосасыз.

Өндіруші: СЕОТС Электроникс Билдинг, А23, Фусин Рoad, Пекин, ҚХР.

Импорттаушы РФ аумағында:

ООО “БизнесТорг” 170100, Тверская обл. қ., Тверь к-сі, Медниковская, д. 1/28;

ООО “Росинпроект” 121609, Мәскеу қ., Рублевское шоссе, д. 40, корп. 3, 1-қабат, пом. IVБ, ком. 1-19



Дата производства:  
Өндірілген күні:

Сертификат соответствия № TC RU C-CN.ME10.B.04574  
Срок действия с 06.07.2017 по 05.07.2022