

- 4** Поставить стеллаж в вертикальное положение, выровнять на горизонтальной поверхности и закрепить шурупами, в соответствии с рис. №4. Во избежание опрокидывания рекомендуется прикрепить стеллаж к стене!

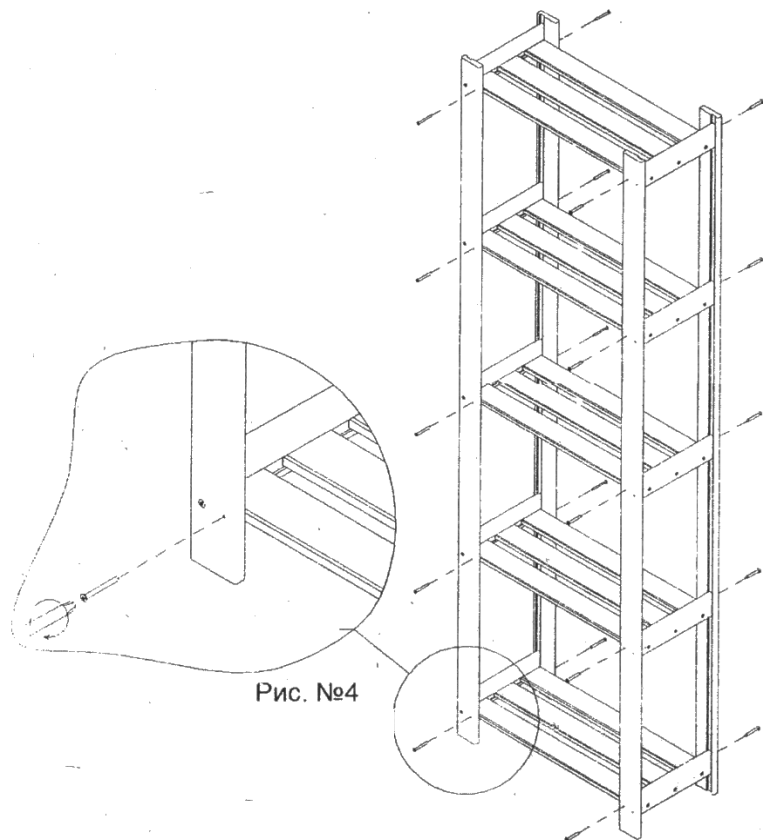

Нагрузка на полку – 25 кг
Нагрузка на стеллаж – 125 кг
Вес 10 кг
Для повышения износостойкости
можно обработать морилкой,
маслом или воском

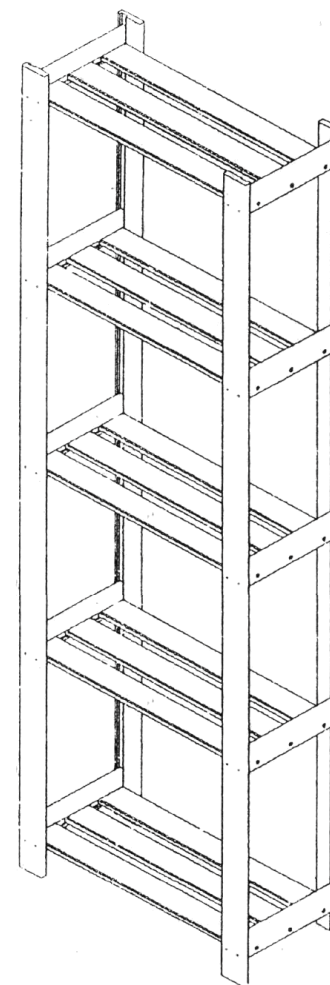

**Стеллаж хвоя 5 полок
для хозяйственных нужд
170×64×29**

Стеллаж для хозяйственных нужд

Комплектация

1. Стойка -4 шт.
2. Планка полочная -15 шт.
3. Планка боковая -10 шт.
4. Шуруп (3×30) – 70 шт.

1

Для удобства сборки наметить на полочных планках места под шуруп выделить карандашом или маркером в соответствии с рис. №1

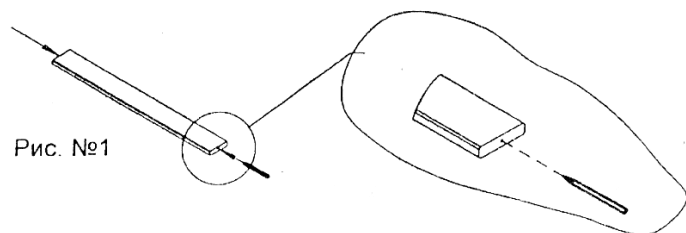

2

Установить на горизонтальной поверхности боковую планку вниз пазом, в соответствии с рис. №2 Вставить шуруп в отверстие боковой планки. Полочные планки вставить в паз боковой планки так, чтобы намеченные в них места под шуруп совпадали с шурупами, вставленными в отверстия. Убедившись, что планка установлена ровно, прикрутить шурупами. Вторую боковую планку прикрутить по той же технологии Для удобства сборки намеченные на полочных планках места под шуруп выделить карандашом или маркером, в соответствии с рис. №2

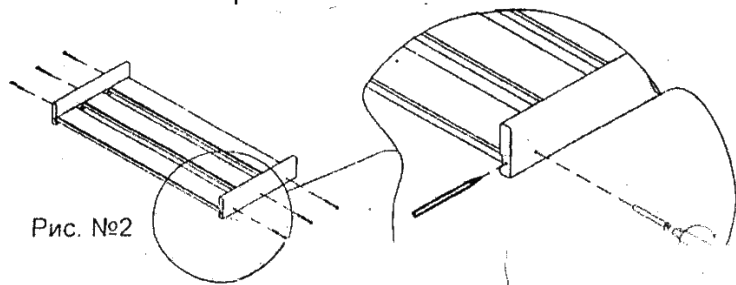

3

Установить на горизонтальной поверхности стойку вниз пазом, в соответствии с рис. №3 Вставить шуруп в отверстие стойки. Полки боковой планки вставить в паз стойки так, чтобы намеченные в них места под шуруп совпадали с шурупами, вставленными в отверстия. Убедившись, что полка установлена ровно, прикрутить одним шурупом каждую полку Стойки прикручивать последовательно, в соответствии с нумерацией 1-20 рис №3

