

# Руководство по сборке и эксплуатации Настольный футбол Sundays SUA-3619













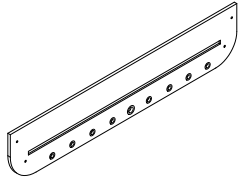
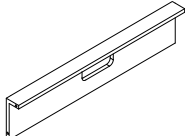
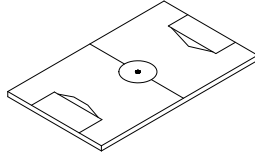

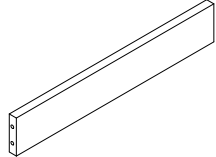
**ПРЕДУПРЕЖДЕНИЕ:** Игрушка содержит мелкие детали.  
Не предназначена для детей младше 3 лет.

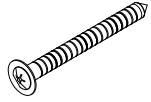
## ВАЖНО!

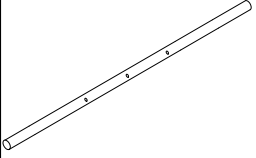
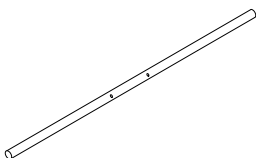
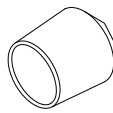
Прежде чем приступить к сборке, пожалуйста, ознакомьтесь с инструкцией и этапами сборки. Для сборки рекомендуется два взрослых человека. Пожалуйста, ознакомьтесь со списком деталей ниже и убедитесь, что все детали есть в комплекте.

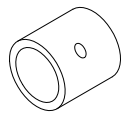
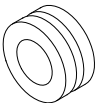
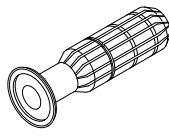
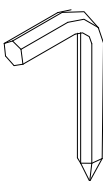
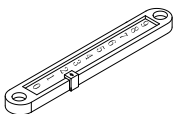
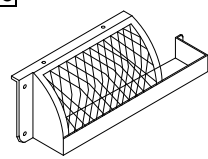
### Список деталей

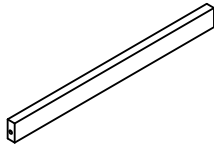
<b>1</b>  Боковая панель 2шт	<b>2</b>  Торцевая панель 2шт	<b>3</b>  Игровое поле 1шт	<b>4</b>  Ножки 4шт	<b>5</b>  Перекладина для ножек 2 шт
<b>6</b>  4X20 мм ВИНТ И ГАЙКА 16шт	<b>7</b>  ВИНТ С ШАЙБОВОЙ ГОЛОВКОЙ 3.5X35 ММ 10шт	<b>8</b>  ВИНТ С ШАЙБОВОЙ ГОЛОВКОЙ 3, 5X45 ММ 8шт	<b>9</b>  ВИНТ С ШАЙБОВОЙ ГОЛОВКОЙ 3,5 12 ММ 10шт	<b>10</b>  Игровая штанга для 1- 3 игроков 4 шт
<b>11</b>  Игровая штанга для 2 игроков 2 шт	<b>12</b>  Заглушка 6 шт	<b>13</b>  Игрок (синий) 6 шт	<b>14</b>  Игрок (красный) 6 шт	<b>15</b>  Стопор штанги 4 шт
<b>16</b>  Резиновый буфер 12 шт	<b>17</b>  Рукоятка 6шт	<b>18</b>  Ключ для сборки 1 шт	<b>19</b>  Счётчик 2 шт	<b>20</b>  Ворота 2 шт
<b>21</b>  Мяч 2 шт	<b>22</b>  Опорная перекладина 1 шт			

# Инструкция по сборке

- 1) Выберите ровную поверхность для сборки.
  - 2) Извлеките все содержимое из коробки и убедитесь, что у вас есть все перечисленные детали из списка.  
ПРИМЕЧАНИЕ: Игровые штанги предварительно собраны. Мы рекомендуем вам использовать нижнюю картонную коробку в качестве чистой ровной рабочей зоны для сборки. Аккуратно отрежьте или оторвите четыре угла картонной коробки так, чтобы нижняя часть стала вашей рабочей зоной.
- РИС.1.
- 3) Прикрепите торцевую панель (№ 2) между боковыми панелями (№1) и 2 ножками, используя по два винта (№8) с каждого конца.  
См. РИС.1
  - 4) Поставьте игровое поле (№3) графикой вверх, как показано на рис.1. Если игровое поле скользит неровно, убедитесь, оно зацепилось за прорези.

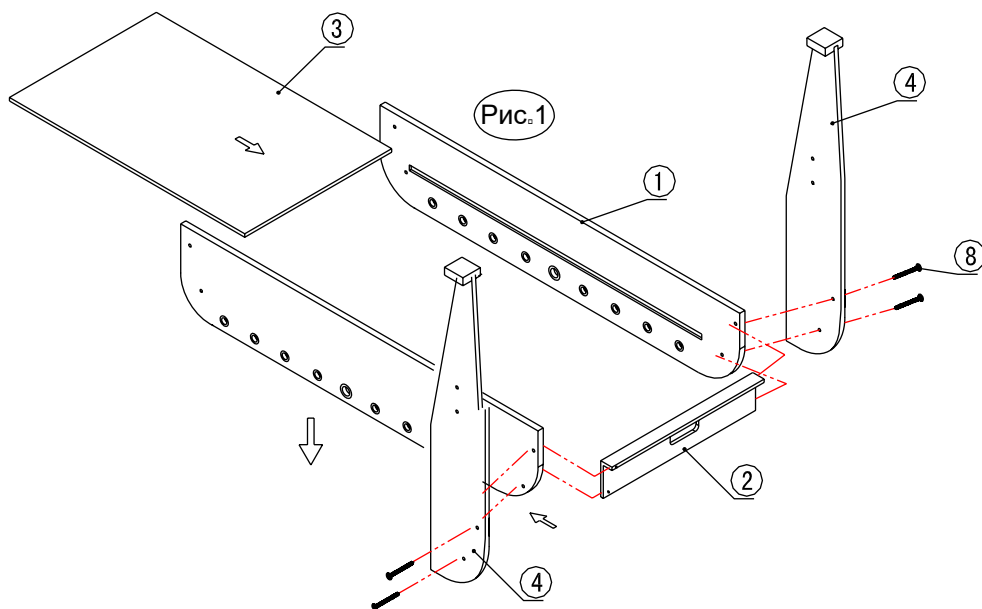

- 5) Повторите шаг 3, чтобы прикрутить другую торцевую панель к боковой панели, см. рис.1.
- 6) Прикрепите перекладины для ножек (№5) к ножкам, используя по два винта с шайбой (№7) на каждую ножку. См. РИС.2.
- 7) Установите опорную скобу (№22) на игровое поле (№3), как показано на рис.2. Прикрепите с помощью винта с шайбовой головкой (№7) с каждой стороны.



Рис.3

7) Прикрепите игровые штанги (#10 #11) к боковым панелям, как показано на рис.3. Прикрепите резиновые буферы (#16) к штангам. Для двух штанг вратаря необходимо будет установить дополнительное стопорное кольцо (№15) между вратарями.

8) Прикрепите стопорные кольца (#15) и игроков (#13 ~ #14) к штангам с помощью винтов с круглой головкой (#6), как показано на рис.3-2.

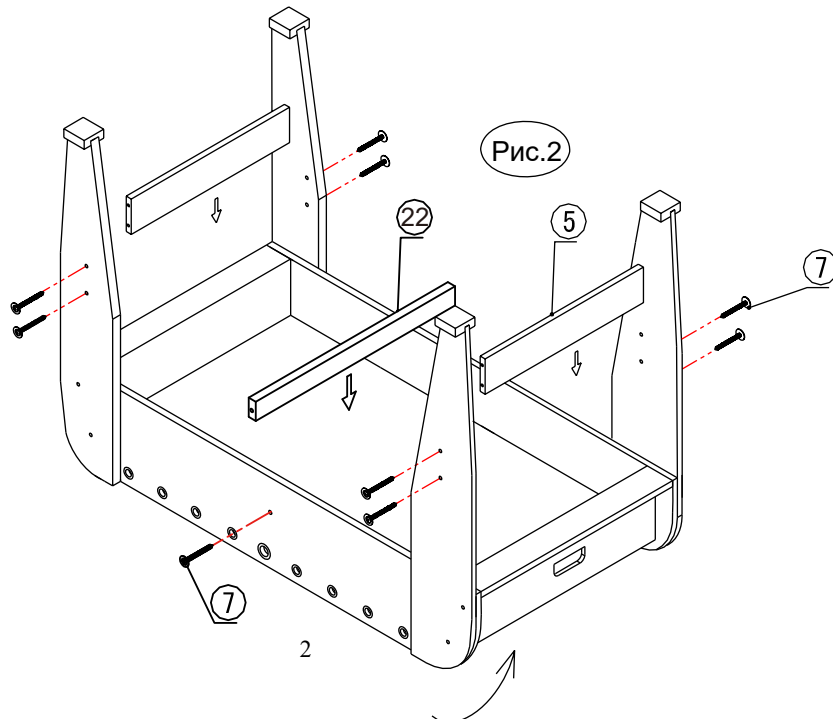

РИС.4.

9) Наденьте ручки (№17) и заглушки (№12) на игровые штанги по порядку.

ПРИМЕЧАНИЕ: Чтобы облегчить крепление ручек, перед установкой распылите немного средства для мытья окон на концы стержней и слегка постучите по ним молотком. Смотрите рис.4. Затем прикрепите ворота (№20) к торцевым панелям с помощью трёх винтов (№9) с каждой стороны.

10) Прикрепите два счётчика (№19) к торцевым панелям с помощью двух винтов (№9) на каждый см. рис.4.

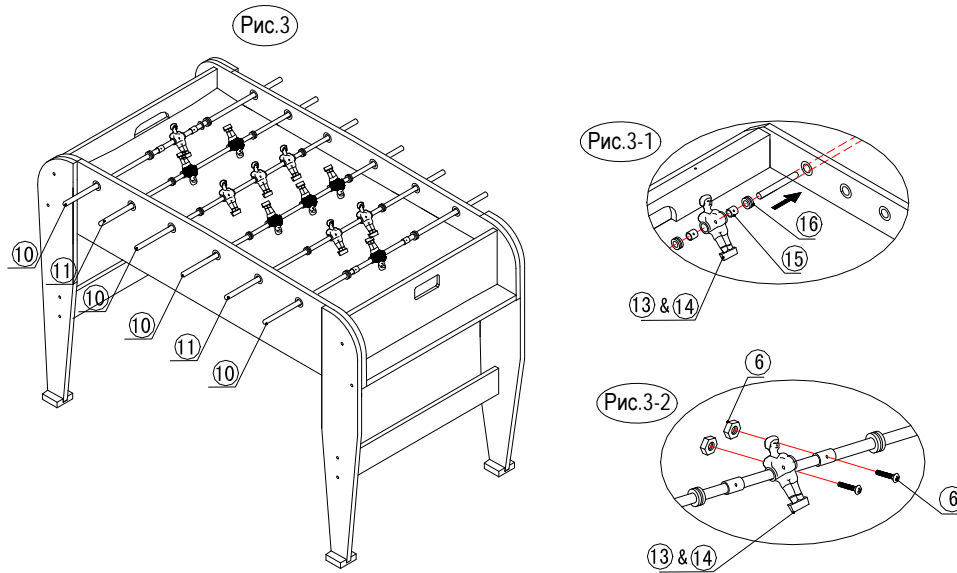