

СХЕМА СБОРКИ

ВЕШАЛКА ГАРДЕРОБНАЯ „АЛАБАМА 32”

1 ВСТАВЬТЕ СОЕДИНИТЕЛЬНЫЙ ЭЛЕМЕНТ В НИЖНЮЮ СТОЙКУ ИЗДЕЛИЯ И ЗАКРЕПИТЕ ВИНТОМ M5x12. С ВЕРХУ НА ДЕТАЛЬ УСТАНОВИТЕ ВЕРХНЮЮ СТОЙКУ И ЗАКРЕПИТЕ ВИНТОМ M5x12.

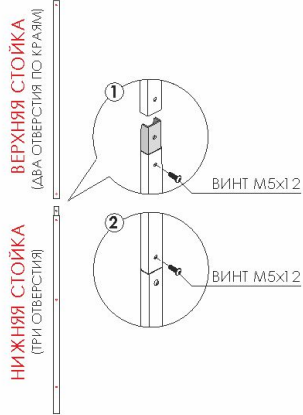

2 ВСТАВЬТЕ ЗАГЛУШКИ С ВЕРХУ И СНИЗУ СТОЕК ДО УПОРА.

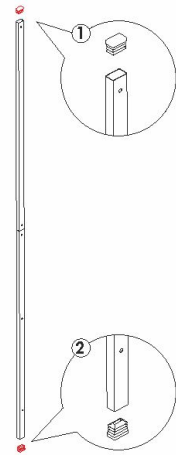

3 ПРИКРУТИТЕ ТРУБКИ К ПОЛКАМ САМОРЕЗАМИ.

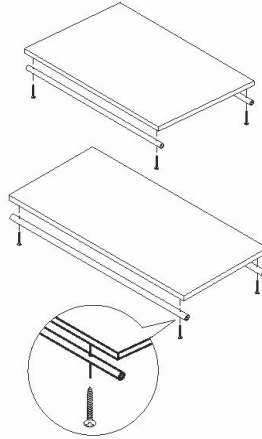

4 ДО УПОРА ЗАКРУТИТЕ КРЮЧОК-ФИКСАТОР НА ШПИЛЬКУ. СОЕДИНИТЕ СТОЙКИ ИЗДЕЛИЯ ПО ДВЕ, ВИНТАМИ НАРУЖУ ПРИКРУТИТЕ ИХ К ПЕРЕКААДИНЕ ШПИЛЬКОЙ С КРЮЧКОМ-ФИКСАТОРОМ.

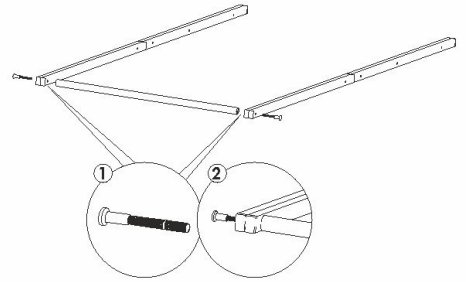

5 С ОДНОЙ СТОРОНЫ РАЗДВИНЬТЕ СТОЙКИ И ПРИКРУТИТЕ ПОЛКИ ПООЧЕРЕДНО, НАЧИНАЯ С ВЕРХНЕЙ, ВИНТАМИ M5x35.

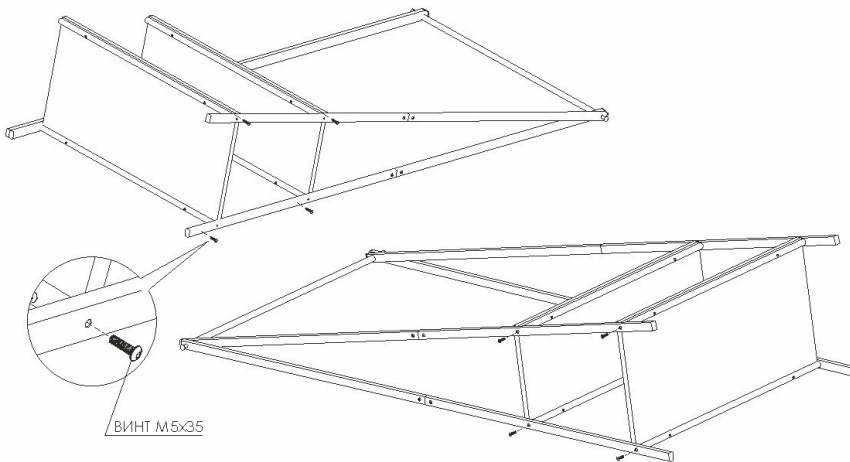

6 С ДРУГОЙ СТОРОНЫ ПРИКРУТИТЕ ТАК ЖЕ, КАК И С ПЕРВОЙ СТОРОНЫ.

7 ВЫРОВНЯЙТЕ ИЗДЕЛИЕ НА ПОВЕРХНОСТИ, ГДЕ ОНО БУДЕТ ИСПОЛЬЗОВАТЬСЯ И ПОДТЯНИТЕ ВСЕ ВИНТЫ.

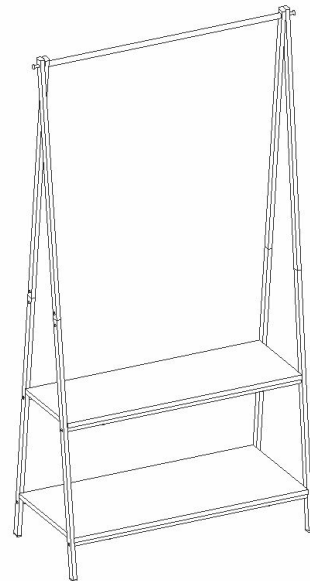

КОМПЛЕКТ ПОСТАВКИ

 ВЕРХНЯЯ СТОЙКА 4 шт.	 НИЖНЯЯ СТОЙКА 4 шт.	 ПОЛКА A16 1 шт.	 ПОЛКА B16 1 шт.	 ТРУБКИ ПОД ПОЛКУ 4 шт.	 ВЕРХНЯЯ ПЕРЕКААДИНА 1 шт.	 СОЕДИНИТЕЛЬНЫЙ ЭЛЕМЕНТ 4 шт.	
 КРЮЧОК-ФИКСАТОР 2 шт.	 ШПИЛЬКА M5x50 MM 2 шт.	 ВИНТ M5x35 MM 8 шт.	 ВИНТ M5x12 MM 8 шт.	 КЛЮЧ ШЕСТИГРАННЫЙ 1 шт.	 КРЮЧОК 2 шт.	 САМОРЕЗ 3,9x25 MM 8 шт.	 ЗАГЛУШКА ВНУТРЕННЯЯ 8 шт.