

Турник настенный-наддверный TITAN

Руководство по эксплуатации

Ширина турника - 950 мм
Ширина между крепежами к стене - 485 мм
Высота турника - 275 мм
Глубина турника - 575 мм

Максимальная статическая нагрузка - 320 кг

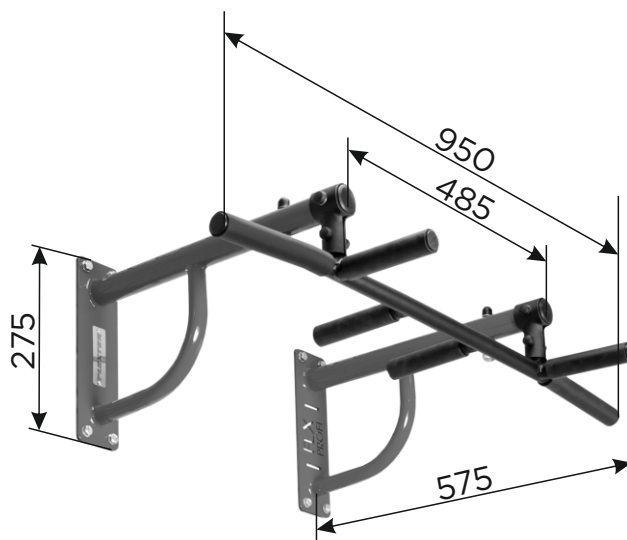

Перед установкой турника

- Проверить список комплектующих по таблице, которая изображена в инструкции.
- Подготовить инструмент (стремянка; 2 рожковых ключа на 13, строительный уровень).
- Освободите место (в зависимости от габарита турника).
- Разметить на стене расположение отверстий под анкера, согласно схеме.
- Не выбрасывайте упаковочный материал до окончания сборки.

Правила хранения

До установки в рабочее положение хранить комплекс в упаковке производителя в сухих закрытых помещениях.

Сборка турника

Турник (1) соединяем с крепежами к стене (2,3), фиксируя крепежом для перпендикулярного соединения труб (4) болтами и гайками (6,7). Далее фиксируем кольца с метрической резьбой (5).

Устанавливаем на ранее просверленные в стене отверстия, выравниваем конструкцию и протягиваем все узлы соединений, далее одеваем колпачки (9) на шляпки болтов и гаек.

ВНИМАНИЕ!!!

Данный турник устанавливается только к несущим стенам на анкерные болты или дюбель-гвозди в зависимости от структуры стены. Если стена бетонная, то крепить комплекс нужно анкерными болтами, если же кирпичная, то дюбелями.

Во время эксплуатации возможно ослабление резьбовых соединений турника, поэтому рекомендуем перед каждым использованием снаряда проверять надежность крепежных соединений.

Гарантия изготовителя

Изготовитель гарантирует соответствие изделия «Flexter» техническим требованиям при соблюдении покупателем правил сборки, эксплуатации и хранения.

Гарантийный срок эксплуатации изделия - 12 месяцев со дня продажи.

Гарантия не распространяется при нарушении правил сборки, эксплуатации и хранения, приведенных в данной инструкции по эксплуатации.

дата: _____ продавец: _____

FLEXTER

Турник настенный-наддверный

TITAN

Схема общей сборки

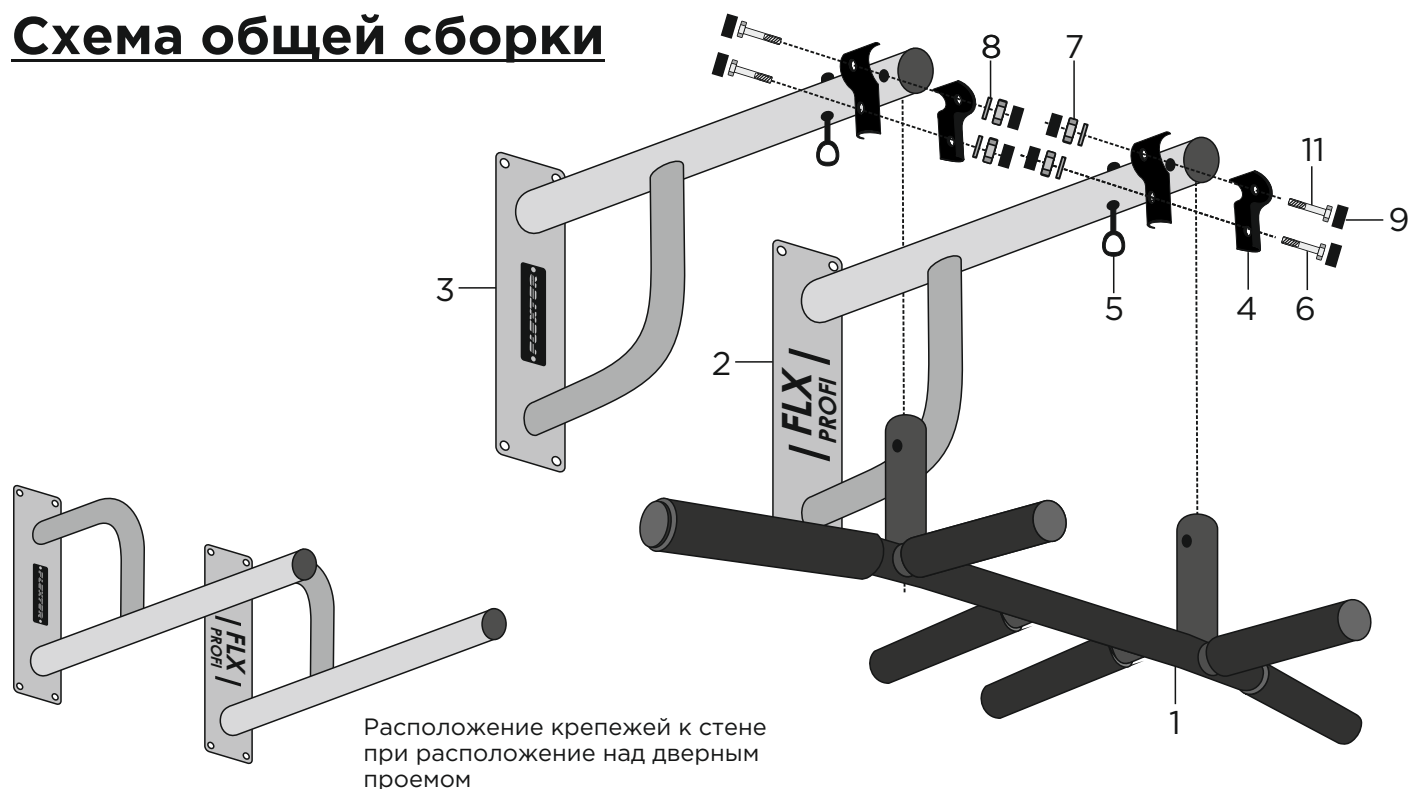

Комплектующие

№	ДЕТАЛЬ	КОЛ-ВО (шт., пар.)
1	Турник	1
2	Крепеж к стене flx	1
3	Крепеж к стене flexter	1
4	Крепеж для перпендикулярного соединения труб D-25 мм и D-38 мм	4
5	Кольцо с метрической резьбой *	2
6	Болт M8x40	2
7	Гайка M8	4
8	Шайба M8	4
9	Колпачок на болт, гайку M8	16
10	Анкер	8
11	Болт M8x55	2

* установлен на производстве

Расположение отверстий

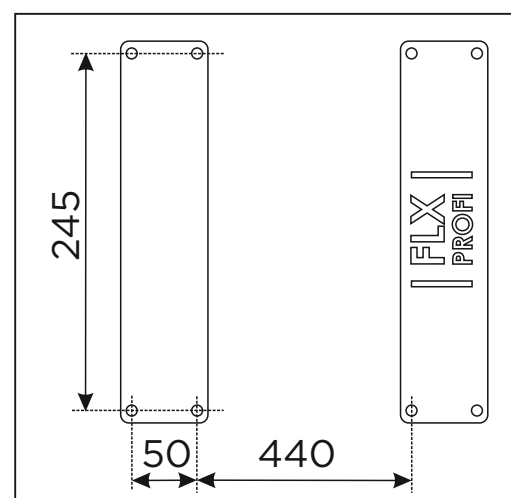
**FLEXTER**®

Производитель имеет право вносить изменения в конструкцию данного турника.

Производитель ООО "ПРОДУКЦИЯ", ИНН 6683012578,
624042, Свердловская обл, Белоярский р-н, Большебруснянское с, Красных Партизан ул, дом № 21А, оф.1.
По вопросам оптовых продаж обращаться по тел.: 8 (800) 600 36 42