



**АРМАТУРА МНОГОУРОВНЕВАЯ АС-17.3 для
СМЫВНОГО БАЧКА С НИЖНЕЙ ПОДВОДКОЙ ВОДЫ,
КНОПЧНЫМ ПУСКОМ И ФУНКЦИЕЙ «СТОП-СЛИВ»
в соответствии с ГОСТ 21485-2016**



ПАСПОРТ И ИНСТРУКЦИЯ ПО МОНТАЖУ И ЭКСПЛУАТАЦИИ

1. НАЗНАЧЕНИЕ ИЗДЕЛИЯ

Арматура для смывного бачка унитаза-компакта предназначена для наполнения его водой и подачи на смыв.

2. МЕРЫ БЕЗОПАСНОСТИ

Материалы, используемые для изготовления арматуры, в условиях эксплуатации не выделяют в окружающую среду вредных веществ и не оказывают вредного воздействия на организм человека при непосредственном контакте. Работа с арматурой не требует особых мер предосторожности.

3. ТЕХНИЧЕСКИЕ ХАРАКТЕРИСТИКИ

- 3.1. Диапазон рабочих давлений, МПа.....0,05...1,0
- 3.2. Время заполнения бачка в объеме 6,0л, не более, мин.....2,5
- 3.3. Стабильность уровня: изменение уровня воды при изменении давления на 0,1МПа, не более, мм.....2,0
- 3.4. Диаметр отверстия в крышке бачка, мм.....39...44
- 3.5. Присоединительный размер дополнительного клапана.....G1/2"-В
- 3.6. Масса изделия, не более, кг.....0,65
- 3.7. Установленный ресурс не менее, тыс. циклов.....150
- 3.8. Высота комплектуемого бачка от дна до верха крышки, мм.....290...420

4. СВЕДЕНИЯ О СЕРТИФИКАЦИИ

- 4.1. Изделие не подлежит обязательной сертификации.
- 4.2. Изделие сертифицировано на соответствие требованиям нормативных документов ГОСТ 21485-2016 «Бачки смывные и арматура к ним».

5. КОМПЛЕКТНОСТЬ

В комплект арматуры для смывного бачка входит:

- арматура наполнительная.....1шт.
- арматура спускная.....1шт.
- паспорт и инструкция по монтажу и эксплуатации.....1шт.

6. ХРАНЕНИЕ И УХОД ЗА ИЗДЕЛИЕМ

- 6.1. Арматуру следует хранить в упакованном виде в сухих закрытых помещениях на расстоянии не менее 0,5 м от отопительных приборов.
- 6.2. Запрещается наносить удары по деталям арматуры.
- 6.3. Не допускается использование моющих средств, содержащих в больших концентрациях кислоту, щелочь, абразивные вещества и органические растворители.

7. ГАРАНТИИ ИЗГОТОВИТЕЛЯ

- 7.1. Гарантийный срок эксплуатации арматуры 5 лет с момента ввода в эксплуатацию, но не более 6 лет с момента изготовления.
- 7.2. Гарантийные обязательства изготовителя не распространяются на изделия установленные и эксплуатировавшиеся с нарушением данных правил и инструкции, а также при не соответствии воды в сети техническим требованиям ГОСТ 2761-84.

8. РЕКОМЕНДАЦИИ ИЗГОТОВИТЕЛЯ

Для повышения надежности и увеличения срока эксплуатации арматуры, рекомендуется устанавливать фильтр в системе водоснабжения.

9. СВИДЕТЕЛЬСТВО О ПРИЕМКЕ

Арматура для смывного бачка соответствует требованиям нормативно-технической документации и признана годной для эксплуатации

Дата изготовления _____ Штамп ОТК _____

ПРЕДПРИЯТИЕ ОСТАВЛЯЕТ ЗА СОБОЙ ПРАВО ВНОСИТЬ ИЗМЕНЕНИЯ В КОНСТРУКЦИЮ
АРМАТУРЫ НЕ УХУДШАЯ ЕЕ ПОТРЕБИТЕЛЬСКИХ КАЧЕСТВ.

Производитель: ООО фирма «РБМ», РФ, 300002, г. Тула, ул. Герцена, д. 22.

Тел./факс: (4872)34-57-32, 34-62-50, тел.(4872)34-74-96, www.rbmsantech.ru

E-mail: sale1@rbmsantech.ru



Рис. 1 Арматура наполнительная .

- 1. Корпус клапана.
- 2. Кольцо уплотнительное.
- 3. Гайка G1/2".
- 4. Фильтр.
- 5. Проставка.
- 6. Мембрана.
- 7. Ползун.
- 8. Водило.
- 9. Стойка.
- 10. Тяга.
- 11. Поплавок.

Рис. 2 Арматура спускная.

Прокладка поз. 25 может поставляться различной формы и зависит от комплектации.

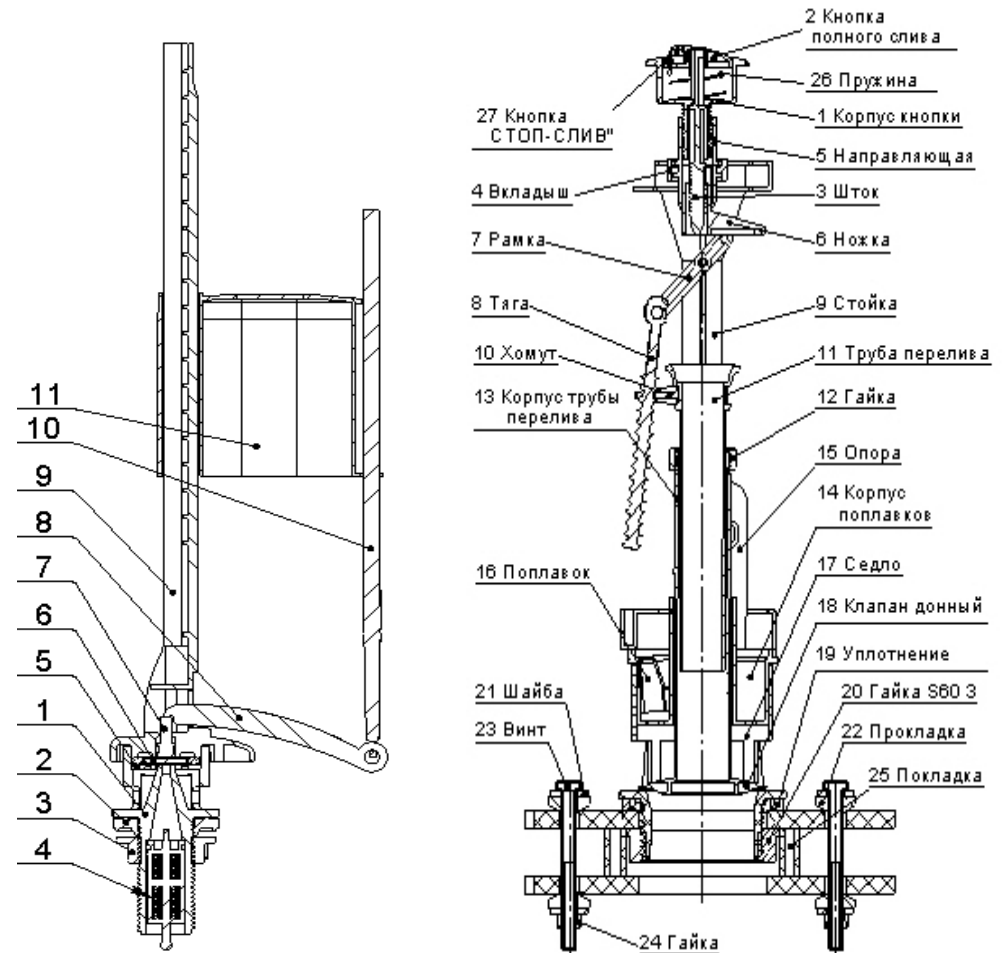
При отпуске - остановка слива воды функция "СТОП-СЛИВ"
При нажатии - малый слив воды



Рис.3

10. МОНТАЖ АРМАТУРЫ

Этап 1. Установка арматуры в бачок.

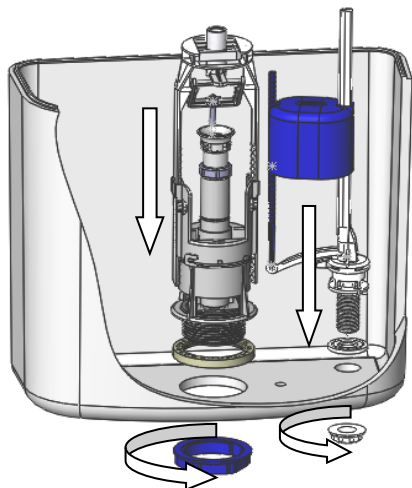

После установки арматуры не допускается касание подвижных частей клапанов друг друга и стенок бачка. Установите прокладку 25 между унитазом и бачком.

Во избежание перекоса при установке бачка крепежные гайки заворачивайте равномерно с двух сторон, не перетягивая резьбового соединения, чтобы не повредить бачок.

При присоединении гибкой подводки к наполнительному клапану придерживайте клапан от проворота.

Этап 2. Установка бачка.

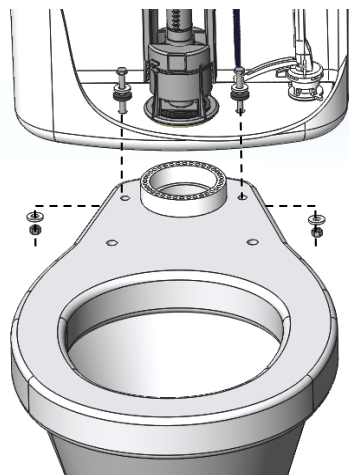

Этап 3. Установка крышки бачка и пускового устройства.

Проверьте, чтобы между крышкой бачка и кнопочным узлом, вставленным в резьбу клапана (не ввинчивая) был зазор 3...19 мм.

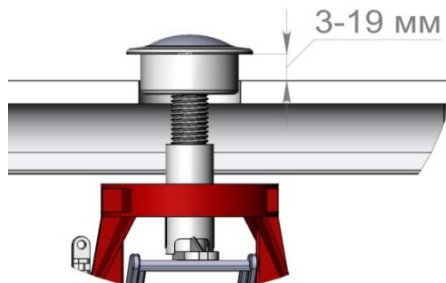

11. РЕГУЛИРОВКА АРМАТУРЫ СПУСКНОЙ

11.1. Чтобы отрегулировать спускную арматуру по высоте, необходимо отсоединить тягу 8, от хомута 10. Затем нажать на фиксаторы опоры 15 и перемещением стойки 9 вверх-вниз (см. рис.4) добиться необходимого зазора.

11.2. Отрегулируйте трубу перелива 11 на клапане выпуска так, чтобы расстояние от края трубы до верхнего края бачка (см. рис.5) было не менее 40 мм. Для освобождения и фиксации трубы перелива отверните (заверните) гайку 12.

11.3. Далее необходимо зафиксировать тягу 8 в хомуте 10. При этом проследите, чтобы при закрытом клапане спуска ножка 6, находилась в крайнем верхнем положении.

11.4. Если глубина бачка 285-295 мм, обрезать кусачками, укоротить тягу 8 и стойку 9 по месту. Удалить трубу перелива, хомут 10 переустановить на корпус трубы перелива 13 под гайку 12.

11.5 Арматура не требует настройки фиксированного объема воды малого смыва. Вода сливается в унитаз во время удержания кнопки 27 «СТОП-СЛИВ» (см. Рис.2) в нажатом положении.



Рис. 4



Рис.5

12. РЕГУЛИРОВКА АРМАТУРЫ НАПОЛНИТЕЛЬНОЙ

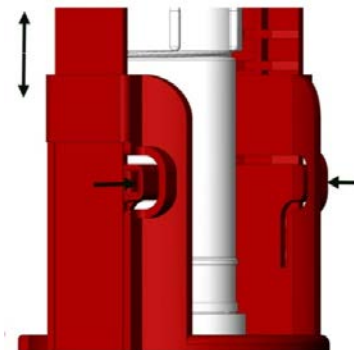
Уровень воды должен быть не менее 20 мм ниже верхнего края трубы перелива. При необходимости отсоединяем поплавков 11 от тяги 10 и перемещаем вдоль стойки 9 на нужный уровень (см. Рис. 5). После защелкиваем тягу 10 на поплавке 11.

13. ЭКСПЛУАТАЦИЯ ИЗДЕЛИЯ

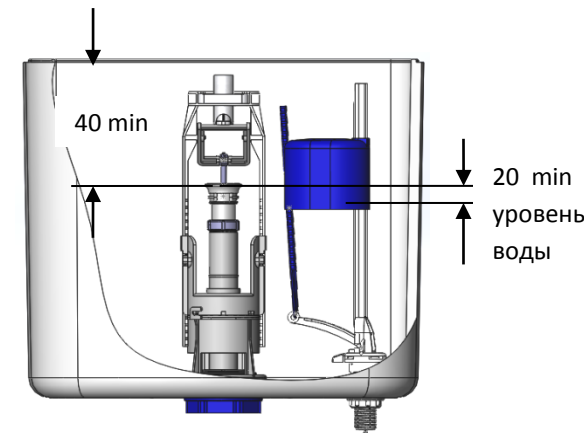
Перечень возможных неисправностей в процессе эксплуатации изделия и рекомендации по их устранению приведены в таблице:

Наименование неисправности	Вероятная причина	Способ устранения
1. Арматура наполнительная (Клапан наполнительный)		
Клапан не закрывает воду	Затруднен свободный ход поплавка 11 по стойке 9	Проверить ход поплавка принудительно. Очистить промывать детали.
Клапан не открывает воду	Засорение подводящего отверстия	Разобрать клапан, промыть детали
2. Арматура спускная (Клапан выпуска)		
Течь воды в унитаз при закрытии клапана	Износился, деформировался клапан донный.	Заменить клапан донный
	Неправильно выставлена тяга 8	Отрегулировать
Нет полного смыва при однократном нажатии на кнопку	Слабо затянута гайка 20	Затянуть гайку
	Неправильно выставлена тяга 8	Отрегулировать

Примечание: Из-за наличия в воде различных примесей со временем возможно ухудшение работы клапанов из-за различных отложений на их деталях. В этом случае необходимо разобрать арматуру, промыть детали водой и протереть ветошью.

Подробные видеоруководства представлены на сайте: www.rbmsantech.ru.

С рекламациями обращаться к изготовителю. E-mail: tech2@rbmsantech.ru