

# ИНСТРУКЦИЯ ПО ЭКСПЛУАТАЦИИ

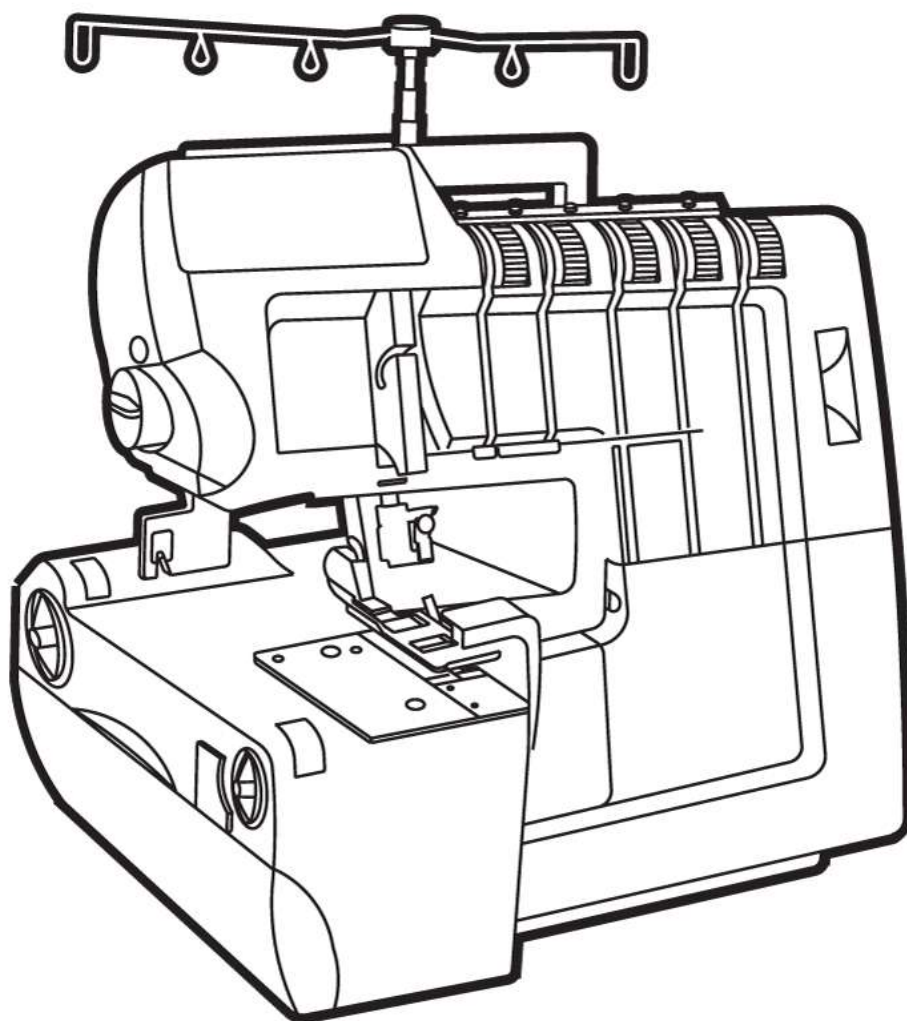

---

**AURORA**  
**5000D**

## **ПРЕДИСЛОВИЕ**

Благодарим Вас за покупку данного оверлока. Эта машина, предназначенная для бытового применения, обеспечит превосходные характеристики шитья, от легких до тяжелых материалов (от батиста до джинсовой ткани).

Указания по надлежащей эксплуатации и оптимальному техническому обслуживанию смотрите в данной инструкции по эксплуатации. Чтобы в полной мере воспользоваться преимуществами Вашей машины, перед началом работы на ней, прочтите всю инструкцию по эксплуатации. Затем ознакомьтесь с машиной, следуя инструкции по эксплуатации, страница за страницей.

В целях постоянного обеспечения самых современных швейных возможностей, изготовитель оставляет за собой право, когда сочтет это необходимым, изменять внешний вид, конструкцию или принадлежности машины без предварительного уведомления или каких-либо обязательств.

## ИНСТРУКЦИИ ПО БЕЗОПАСНОСТИ

При пользовании данной машиной следует всегда соблюдать нижеследующие меры безопасности.

Перед тем, как приступить к эксплуатации машины, прочтите все инструкции.



### **ОПАСНО – Для снижения опасности поражения электрическим током:**

- Никогда не следует оставлять без присмотра машину, включенную в электросеть. Всегда вынимайте вилку сетевого шнура из розетки сразу же по окончании работы или перед очисткой.
- Всегда вынимайте вилку сетевого шнура из розетки перед заменой лампочки. Неисправную лампу следует заменять только лампой соответствующего типа номинальной мощностью 15 ватт. После замены лампочки, перед продолжением работы, не забудьте установить на место переднюю панель, закрывающую осветительную лампочку.



### **ПРЕДУПРЕЖДЕНИЕ - Для снижения риска ожогов, пожара, поражения электрическим током или получения травм:**

- Убедитесь в том, что напряжение в электрической розетке соответствует номинальному напряжению двигателя.
- Используйте машину только в соответствии с ее назначением согласно инструкции по эксплуатации. Применяйте только принадлежности и приспособления, рекомендованные изготовителем и описанные в инструкции по эксплуатации.
- Чтобы отключить машину, установите все устройства управления в положение «выключено» (“0”), затем выньте вилку сетевого шнура из розетки.
- Вынимайте вилку сетевого шнура из розетки или выключайте машину перед тем, как производить какие-либо регулировки в районе игл, такие как заправка игл и петлителей, замена иглы, замена игольной пластинки, замена прижимной лапки и т.д.
- Всегда вынимайте вилку сетевого шнура из розетки перед снятием любых крышек, смазкой или перед тем, как производить любые регулировки, разрешаемые пользователю и описанные в инструкции по эксплуатации.
- Не пытайтесь самостоятельно регулировать натяжение приводного ремня. При необходимости регулировки обратитесь в ближайший Сервисный Центр.
- Осторожно обращайтесь с педалью управления, не роняйте педаль на пол. Не ставьте на педаль никаких предметов.
- Вынимая вилку из розетки, не тяните за сетевой шнур, а беритесь за вилку.
- Всегда используйте только надлежащую игольную пластинку. Применение несоответствующей игольной пластинки может привести к поломке иглы.
- Не используйте погнутые иглы.
- Во время шитья держите пальцы вдали от движущихся частей машины. Особую осторожность следует соблюдать в рабочей зоне иглы.
- Во время шитья не тяните и не толкайте ткань, так как игла может погнуться или сломаться.
- При техническом обслуживании машин с двойной изоляцией применяйте только идентичные запасные части. См. инструкции по обслуживанию машин с двойной изоляцией.
- Перемещать или поднимать машину следует, только взявшись за ручку.
- Никогда не работайте на машине, если у нее повреждены сетевой шнур или вилка, если машина не работает надлежащим образом, если машина упала с высоты или повреждена, или если она попала в воду. Отправьте машину ближайшему уполномоченному дилеру для осмотра, ремонта или выполнения электрических или механических регулировок.
- Никогда не работайте на машине, если ее вентиляционные отверстия засорены. Не допускайте накопления пуха, пыли и обрывков нити в вентиляционных отверстиях машины и педали управления
- Никогда не роняйте и не вставляйте в отверстия машины никаких предметов.

- Не эксплуатируйте машину вне помещения.
- Не работайте в помещении, в котором используются аэрозольные продукты, или применяется кислород.
- Не позволяйте использовать машину в качестве игрушки. Необходимо пристальное внимание, когда машина используется детьми или вблизи местонахождения детей.
- Не подвергайте машину или ее пластиковый футляр воздействию прямого солнечного света. Не держите машину в слишком жарком или сыром месте.
- Не дотрагивайтесь до машины, педали управления или сетевого шнура мокрыми руками, мокрой тканью или чем-либо мокрым.
- Не включайте машину в розетку, в которую уже включено несколько других потребителей.
- Во время работы машина должна стоять на ровном и устойчивом столе.
- Перед началом работы не забудьте закрыть крышку петлителя.
- Храните прижимную лапку и иглы в недоступном для детей месте.
- Перед заменой лампочки убедитесь в том, что она остыла.
- Не разбирайте машину самостоятельно и не производите никаких модификаций.
- Перед тем, как производить любые операции по уходу за машиной, описанные в инструкции по эксплуатации, выключайте машину и вынимайте вилку сетевого шнура из розетки.
- **ОБСЛУЖИВАНИЕ МАШИН С ДВОЙНОЙ ИЗОЛЯЦИЕЙ.** В изделиях с двойной изоляцией вместо заземления предусмотрены две системы изоляции. На изделии с двойной изоляцией не предусмотрено каких-либо средств для выполнения заземления, и такие средства не должны на нем устанавливаться. Обслуживание изделий с двойной изоляцией требует крайней внимательности и отличного знания системы, и должно производиться только квалифицированным обслуживающим персоналом. Запасные части для изделий с двойной изоляцией должны быть идентичны оригинальным деталям изделия. Изделие с двойной изоляцией имеет маркировку "DOUBLE-INSULATION" или "DOUBLE INSULATED"

## СОДЕРЖАНИЕ

1. Основные части	6	21. Справочная таблица	37
2. Аксессуары	8	22. Предлагаемые настройки натяжения нитей	38
Информация об иглах	8	1) Двойной цепной шов	38
Как открыть крышку петлителя	9	2) 2-х ниточный обметочный шов подогнутого края	40
Основные части за крышкой петлителя	9	3) 2-х ниточный обметочный шов	41
Подготовка к шитью	9	4) 3-х ниточный оверлочный шов	42
7. Снятие и установка контейнера для мусора	10	5) 3-х ниточный плоский шов	43
Приготовления к заправке нитей	11	6) 3-х ниточный декоративный эластичный шов	44
* Установка держателя нитенаправителя	11	7) 4-х ниточный декоративный эластичный шов	44
* Подготовка держателей нитей	11	8) 4-х ниточный стачивающе-обметочный шов	45
* Колпачок катушки	11	9) 5-и ниточный широкий обметочный шов	46
9. Установка верхнего подвижного ножа	12	23. Выполнение плоского шва	47
10. Стандартный обметочный и ролевой швы	13	24. Выполнение ролевого шва	53
* выполнение стандартного обметочного шва	13	1) 3-х ниточный стандартный ролевой шов	54
* выполнение ролевого шва	13	2) 3-х ниточный ролевой шов с использованием верхнего петлителя	54
11. Установка и снятие игл	14	3) 2-х ниточный стандартный ролевой шов	55
* Положение иглы (игл)	14	4) 2-х ниточный ролевой шов с использованием нижнего петлителя	55
* Снятие иглы (игл)	14	25. Варианты швов и швейных техник	57
* Установка иглы (игл)	14	* выполнение декоративного шва FLATLOCK	57
12. Заправка нитей в машине	15	* выполнения оверлочного потайного шва	58
* Схема заправки	15	* прошивание защипов	59
* Понимание цветового кода	15	* обработка прямых углов	59
* Инструкции по правильной заправке нитей	16	* использование булавок	60
1) Заправка верхнего петлителя (зеленые указатели)	16	* закрепление цепочки стежков	60
2) Заправка нижнего петлителя (красные указатели)	17	* укрепление шва	61
3) Заправка петлителя для выполнения цепного стежка (коричневые указатели)	19	* вшивание канта	61
4) Заправка правой иглы для обметочного шва (синие указатели)	20	26. Обслуживание машины	62
5) Заправка нити для цепного стежка (оранжевые указатели)	22	* чистка машины	62
6) Заправка нитей для выполнения плоского шва	24	* смазывание машины	62
1) заправка левой иглы для выполнения плоского шва (оранжевые указатели)	24	* смена подвижного ножа	63
2) заправка средней иглы для выполнения плоского шва/цепного шва (синие указатели)	25	* смена лампы	64
3) заправка правой иглы для выполнения плоского шва	27	27. Дополнительные аксессуары	65
14. Замена нитей/ метод привязывания	29	* лапка быстрой фиксации	65
15. Регулировка длины стежка	30	* опциональные лапки	66
16. Регулировка ширины шва	30	1) лапка для эластичной тесьмы	66
* регулировка ширины шва путем изменения положения иглы	30	2) лапка потайного шва	66
* регулировка ширины шва при помощи регулятора	30	3) лапка для присбаривания	66
17. Регулировка давления прижимной лапки	31	4) лапка для пришивания пайеток	66
18. Дифференциальная подача	32	5) лапка для вшивания шнура	66
* присборивание края при обметке	32	6) лапка для пришивания тесьмы	66
* растягивание края при обметке	32	28. Таблица неисправностей	67
19. Выполнение цепочки стежков и пробное шитье	33	29. Таблица комбинации тканей, иглол и ниток	68
20. Выбор строчки	34	30. Спецификация	69

## 1. ОСНОВНЫЕ ЧАСТИ

1. Передняя панель
2. Индикатор длины стежка
3. Маховик (следует крутить только по направлению к себе)
4. Выключатель питания/освещения
5. Разъем машины
6. Регулятор длины стежка
7. Подставка для катушек
8. Держатель катушки
9. Катушечный стержень
10. Антенна
11. Нитенаправители
12. Регулятор натяжения нити петлителя для выполнения цепного стежка (коричневый цвет)
13. Регулятор натяжения нити нижнего петлителя (красный цвет)
14. Регулятор натяжения нити верхнего петлителя (зеленый цвет)
15. Регулятор натяжения нити правой иглы (синий цвет)
16. Регулятор натяжения нити левой иглы (оранжевый цвет)

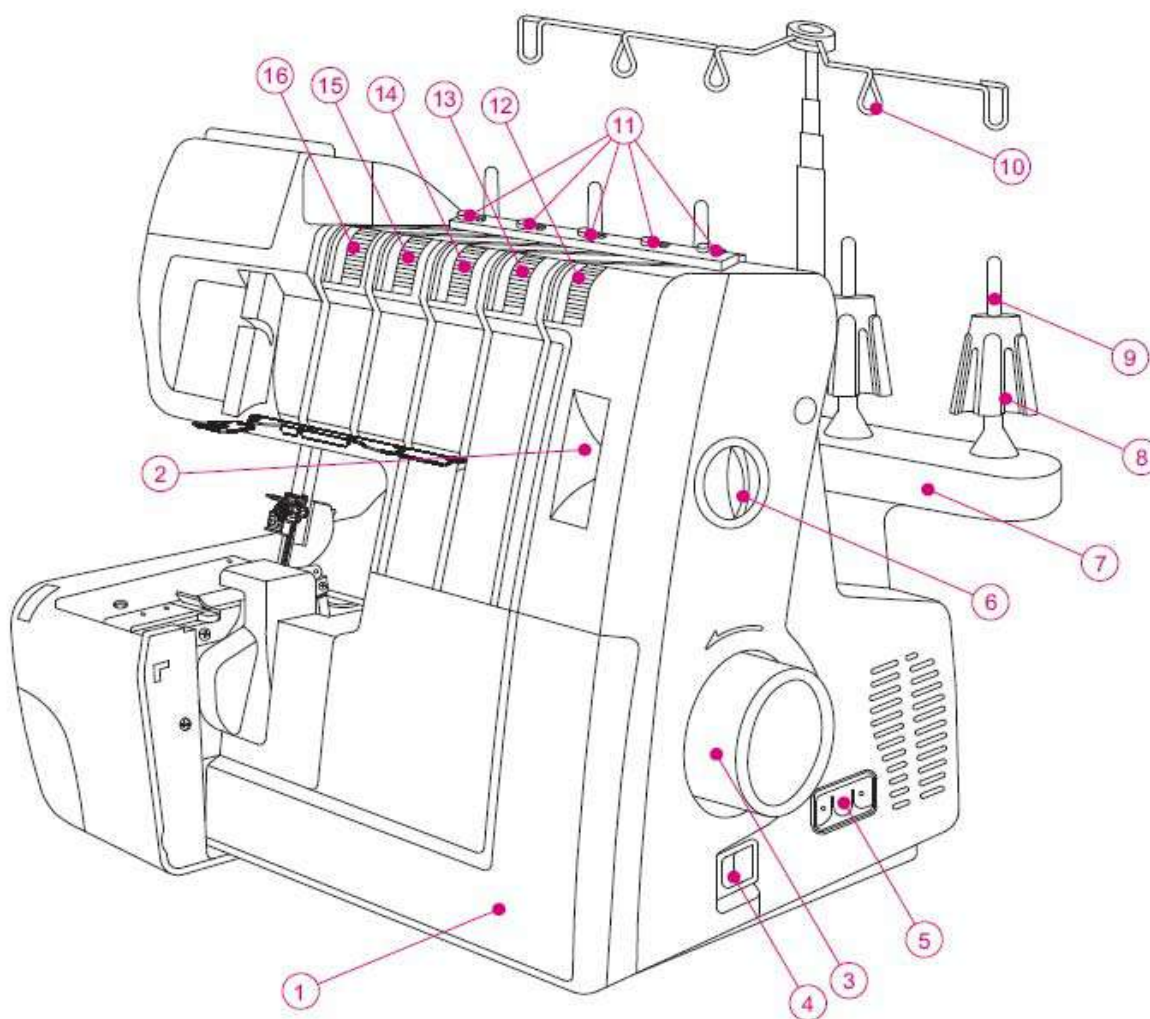

17. Индикатор ширины обрезания ткани
18. Регулировка ширины обрезания ткани
19. Рычаг сбрасывания ножа
20. Регулятор дифференциальной подачи
21. Индикатор дифференциальной подачи
22. Рычаг подъема прижимной лапки и нитеобрезатель
23. Регулятор давления прижимной лапки
24. Крышка справочной карты
25. Ручка для переноски

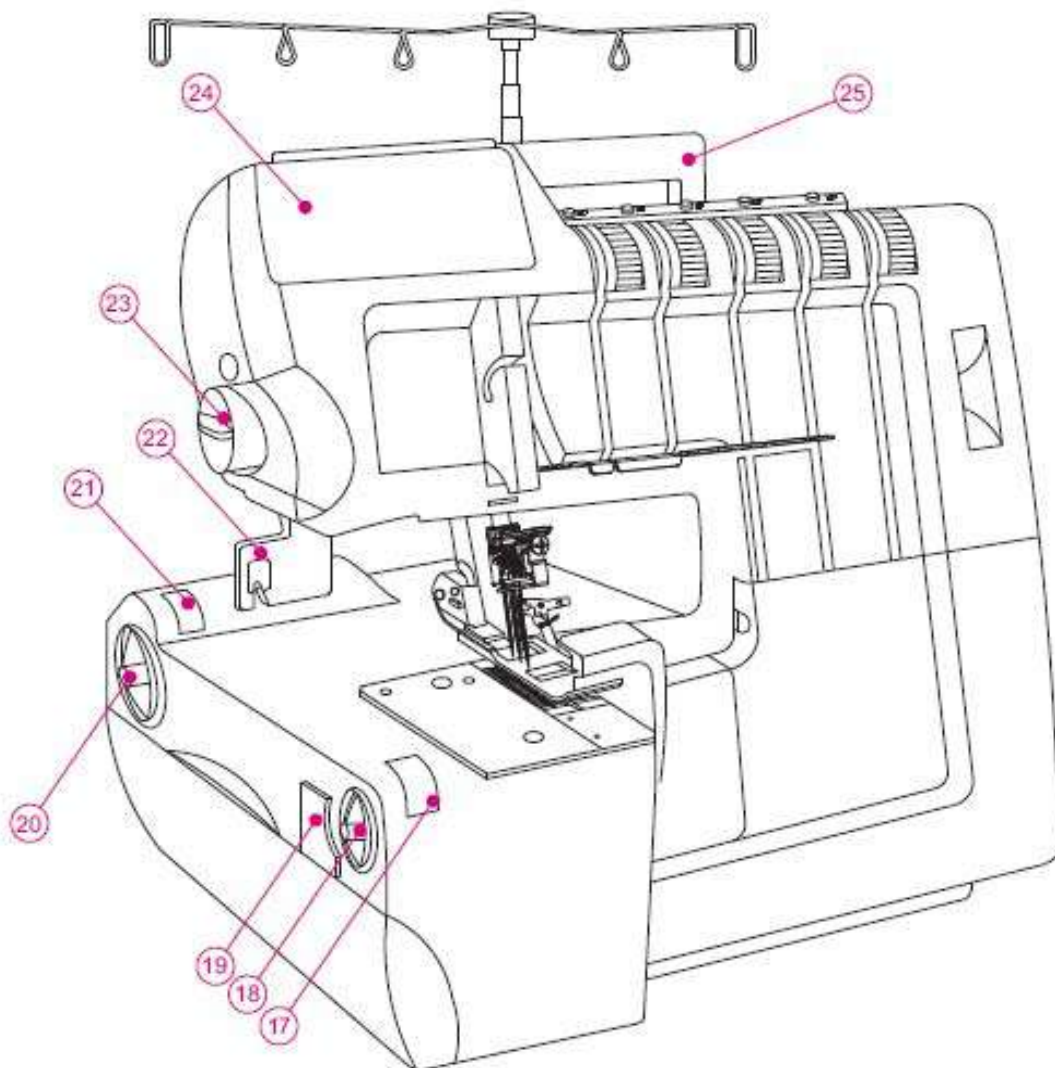



## 1. АКСЕССУАРЫ

Аксессуары помещены в коробку для принадлежностей

- |  |   |
|--|---|
| 1. Отвертка (большая)                            | 1 |
| 2. Нож (стационарный)                            | 1 |
| 3. Колпачок катушки                              | 5 |
| 4. Сетка для предотвращения разматывания катушки | 5 |
| 5. Масленка                                      | 1 |
| 6. Отвертка (малая)                              | 1 |
| 7. Пинцет  | 1 |
| 8. Набор игл                                     | 1 |
| 9. Щеточка                                       | 1 |
| 10. Держатель катушки                            | 5 |
| 11. Контейнер для мусора                         | 1 |
| 12. Чехол  | 1 |

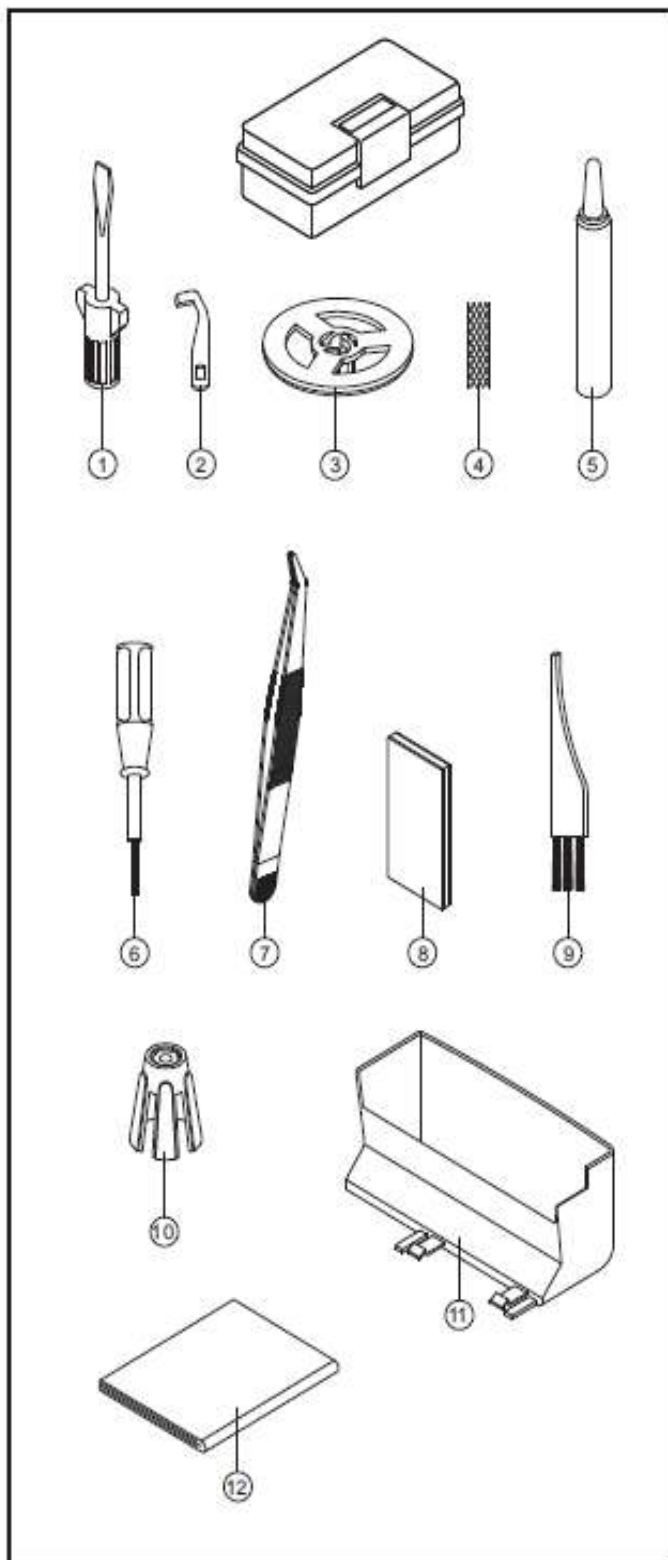

## 3. ИНФОРМАЦИЯ ОБ ИГЛАХ

\* В данном оверлоке применяются промышленные иглы с плоским стержнем, исключающие возможность установки иглы задом наперед.

\* Не пытайтесь использовать на данном оверлоке стандартную иглу для бытовых швейных машин любого размера или типа.

\*В комплекте с машиной поставляется игла ELX705, размер 14/90.

\*Используйте только иглы ELX705, размер 14/90 и 12/80, поставляемые вместе с машиной.

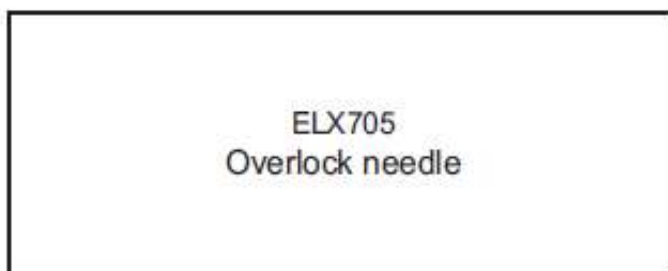



#### 4. КАК ОТКРЫТЬ КРЫШКУ ПЕТЛИТЕЛЯ



##### Внимание:

Убедитесь в том, что машина выключена.

- Сдвиньте крышку до упора вправо.
- Потяните крышку на себя.



##### Внимание:

Убедитесь в том, что крышка петлителя закрыта во время работы.

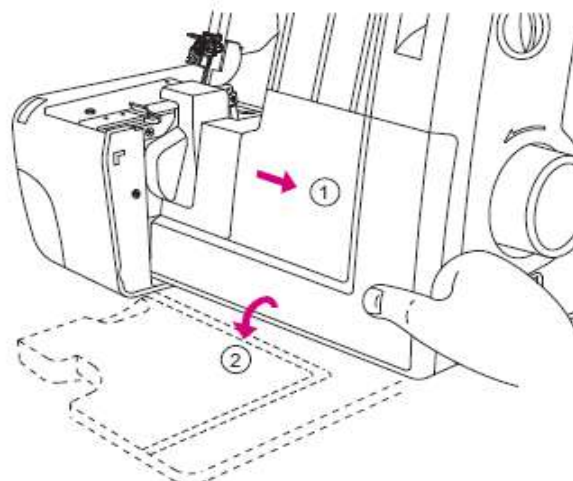

#### 5. ОСНОВНЫЕ ЧАСТИ, НАХОДЯЩИЕСЯ ЗА КРЫШКОЙ ПЕТЛИТЕЛЯ

1. Верхний петлитель
2. Подвижный верхний нож
3. Прижимная лапка
4. Неподвижный нижний нож
5. Нижний петлитель
6. Петлитель для выполнения цепного/плоского шва
7. Рычаг ролевого шва
8. Зажим верхнего петлителя

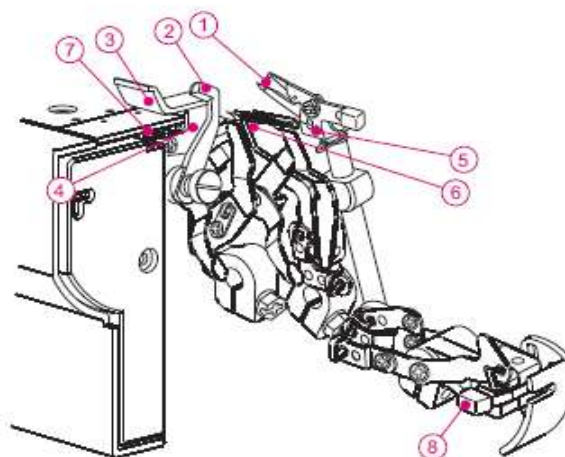

#### 6. ПОДГОТОВКА К ШИТЬЮ

- Вставьте штекер педали управления в разъем на машине.
- Вставьте вилку сетевого шнура в электрическую розетку.
- Выключатель электропитания:  
Для включения машины нажмите на часть с маркировкой "I".  
Для выключения машины нажмите на часть с маркировкой "O".
- Для запуска машины и регулировки скорости работы нажмите на ножную педаль.
- Чем сильнее нажатие на педаль, тем выше скорость работы.
- Для остановки машины уберите ногу с педали управления.

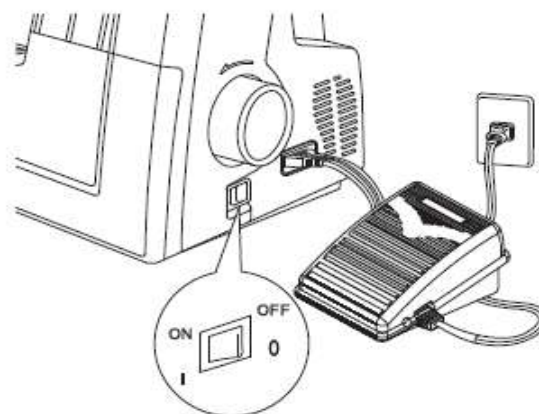

#### **ПРЕДУПРЕЖДЕНИЕ:**

Используйте только педаль управления, поставляемую в комплекте с данной машиной (типа 4С-316В производства фирмы WАНАКО США и Канада). Обратите внимание на предупреждающий знак на следующей странице.

## ИНФОРМАЦИЯ О ПОЛЯРИЗОВАННОЙ СЕТЕВОЙ ВИЛКЕ (ТОЛЬКО ДЛЯ США И КАНАДЫ)

Данная машина имеет поляризованную вилку (один контакт шире другого). Для снижения риска поражения электрическим током, вилка устроена таким образом, что она может вставляться в поляризованную электрическую розетку единственно возможным образом. Если вилка не входит в розетку, переверните ее. Если она, тем не менее, не входит в розетку, обратитесь к квалифицированному электрику по поводу замены розетки. никоим образом не модифицируйте вилку.



### Предупреждение

- Убедитесь в том, что напряжение в электрической розетке соответствует номинальному напряжению мотора.
- Осторожно обращайтесь с педалью управления, не роняйте педаль на пол. Не ставьте на педаль никаких предметов.
- Вынимайте вилку сетевого шнура из электрической розетки перед заменой игл, прижимных лапок или игольных пластинок, или оставляя машину без присмотра. Это исключает возможность пуска машины при случайном нажатии на педаль.

## 7. СНЯТИЕ И УСТАНОВКА КОНТЕЙНЕРА ДЛЯ МУСОРА

### Установка

- Поместите контейнер под крышку петлителя. Убедитесь, что левая часть контейнера находится около ножей, чтобы мусор попадал в контейнер.

### Снятие

- Чтобы снять контейнер для мусора, возьмитесь за него, как показано на иллюстрации, и потяните его.

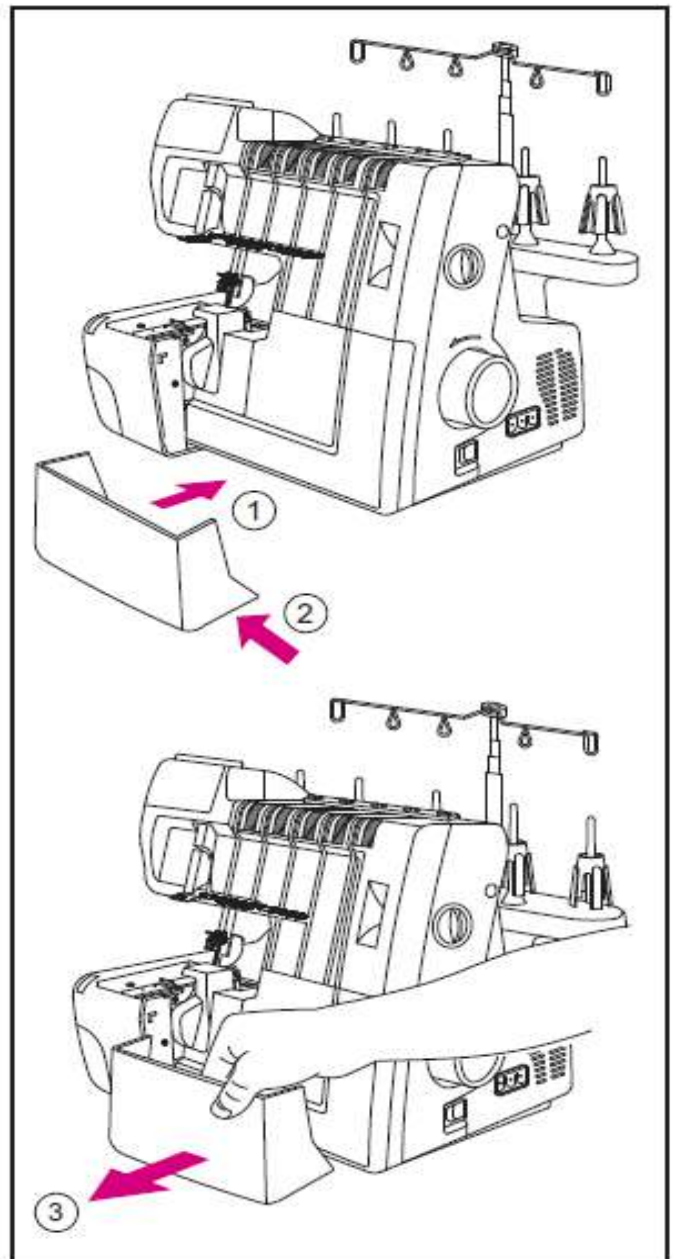

## 8. ПРИГОТОВЛЕНИЯ К ЗАПРАВКЕ НИТЕЙ

### Установка держателя нитенаправителя

- Вытащите нитенаправитель и установите его так, как показано на иллюстрации справа.
- Данная машина поставляется с держателем нитенаправителя.
- Полностью вытяните держатель нитенаправителя до щелчков – это значит, что держатель установлен правильно.
- Расположите нитенаправители над катушечными стержнями.
- Установите катушки с нитками на катушечные стержни.

Примечание: нити на данной машине заправлены для выполнения трехниточного плоского шва. Информация по привязыванию нитей содержится на стр. 29.

### Сетка, предотвращающая разматывание катушек

- При использовании синтетических нитей, которые легко сматываются с конуса, наденьте на катушку с нитью (снизу конуса) прилагаемую к машине сетку, оставив конец нити свободно свисающим у верхнего края сетки, как показано справа.

### Колпачок катушки

При использовании обычной катушки с нитью установите на катушку прилагаемый к машине колпачок, как показано справа.

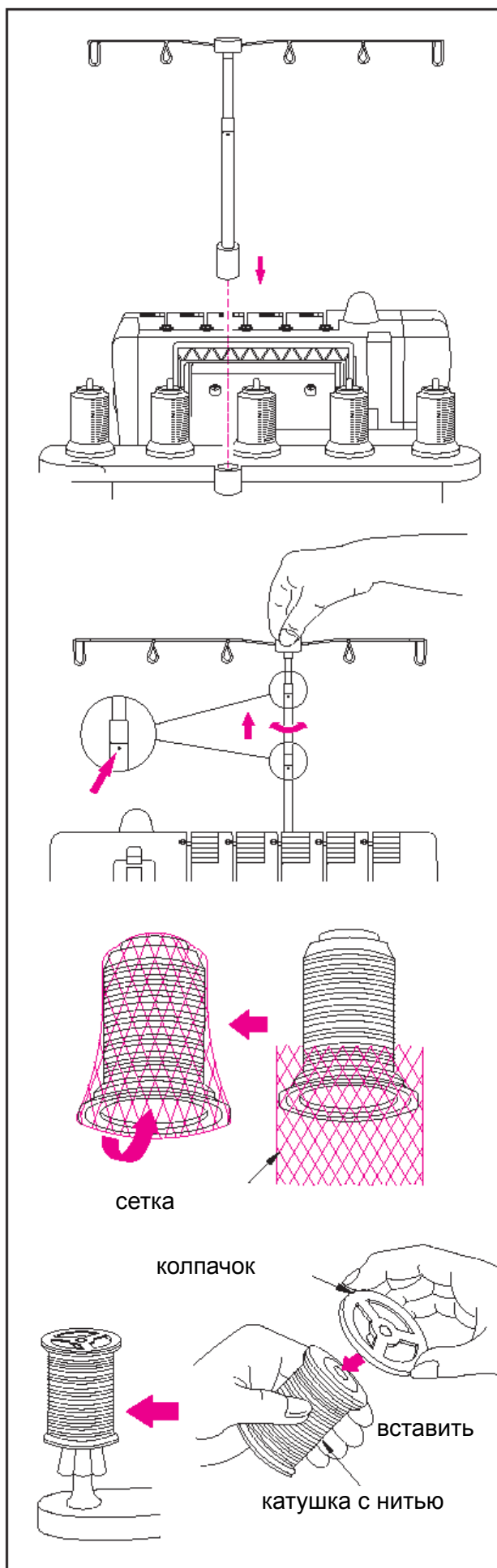

## 9. УСТАНОВКА ПОДВИЖНОГО ВЕРХНЕГО НОЖА



**Внимание:** убедитесь в том, что машина выключена.

### Для установления подвижного ножа в нерабочее положение

- Откройте крышку петлителя (см. стр. 8).
- Сдвиньте держатель подвижного ножа до упора вправо.
- Поворачивайте ручку против часовой стрелки до тех пор, пока нож не зафиксируется с щелчком.

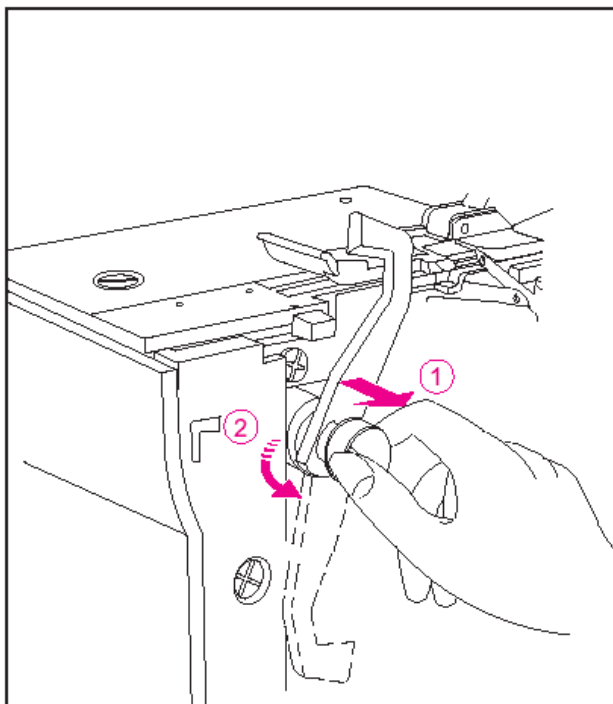

### Для установления подвижного ножа в рабочее положение

- Откройте крышку петлителя (стр.8).
- Сдвиньте держатель подвижного ножа до упора вправо.

Поворачивайте ручку по часовой стрелке до тех пор, пока нож не зафиксируется с щелчком в рабочем положении.



**Внимание:** Перед тем, как продолжить работу на машине, не забудьте закрыть крышку петлителя.

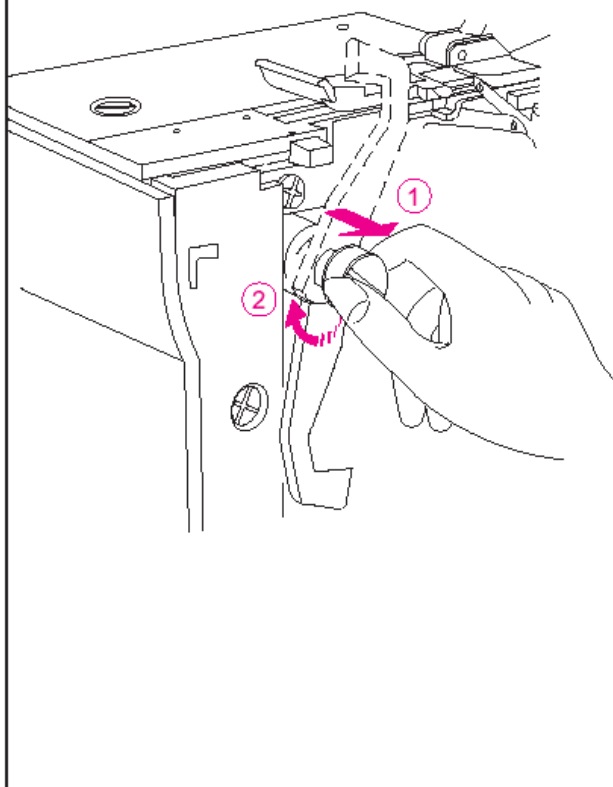

## 10. СТАНДАРТНЫЙ ОБМЕТОЧНЫЙ И РОЛЕВЫЙ ШВЫ

### Выполнение стандартного обметочного шва

- Установите рычажок ширителя в положение N – стандартную позицию для выполнения обметочного шва.

Примечание:

Убедитесь в том, что рычажок до упора перемещен в направлении N.

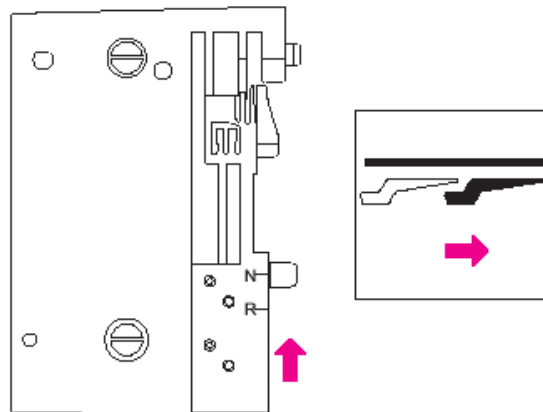

### Выполнение ролевого шва

- Установите рычажок ширителя в позицию R, чтобы уменьшить ширину шва и подготовиться к выполнению ролевого шва.

Примечание:

Убедитесь в том, что рычажок до упора перемещен в направлении R.

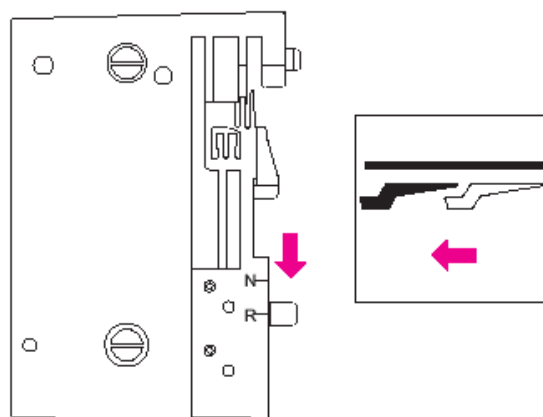

## 11. УСТАНОВКА И СНЯТИЕ ИГЛ

### Положение игл.

- Игольный зажим данной машины рассчитан на установку пяти игл (не одновременно!), как показано на рисунке справа, но для шитья используются только одна, две или три иглы. Не пытайтесь использовать для шитья четыре или пять игл.
- В инструкции по эксплуатации приводятся иллюстрации игольного зажима, как показано справа.

### Примечание:

Когда обе (правая и левая) обметочные иглы вставлены в зажим, левая игла будет находиться немного выше, чем правая. Когда все иглы для плоского шва вставлены в зажим, левая игла будет выше, чем все остальные.

### Снятие иглы (игл)



**Внимание:** Перед снятием иглы (игл) выньте вилку сетевого шнура из розетки.

- Поднимите иглу в крайнее верхнее положение, поворачивая маховик на себя.
  - Поместите кусок толстой ткани (например, фетр) под прижимную лапку. Опустите иглу в ткань наполовину.
  - При помощи маленькой отвертки ослабьте зажимный винт, фиксирующий иглы, но не снимайте его. Придерживая иглы пальцами, поднимите игловодитель. Иглы останутся в ткани.

- A. Левая обметочная игла
- B. Правая обметочная игла
- C. Левая игла для плоского шва
- D. Средняя игла для плоского шва
- E. Правая игла для плоского шва

### Внимание:

После снятия специальной иглы не забудьте затянуть зажимный винт.

**Не затягивайте винт слишком сильно, так как это может повредить зажим.**

### Установка иглы (игл)

- Держите иглу плоской поверхностью от себя.

Вставьте иглу в игольный зажим до упора.

- При установке иглы, опустите ее сначала в отверстие в игольной пластине, она встанет на одной прямой с игольным зажимом. Теперь поднимите иглу.

### Примечание:

При установке игл в зажим А или В, необходимо ослабить винты А и В. После установки игл равномерно затяните оба винта.

**В данной машине используются иглы ELX705. Не используйте обычные иглы.**

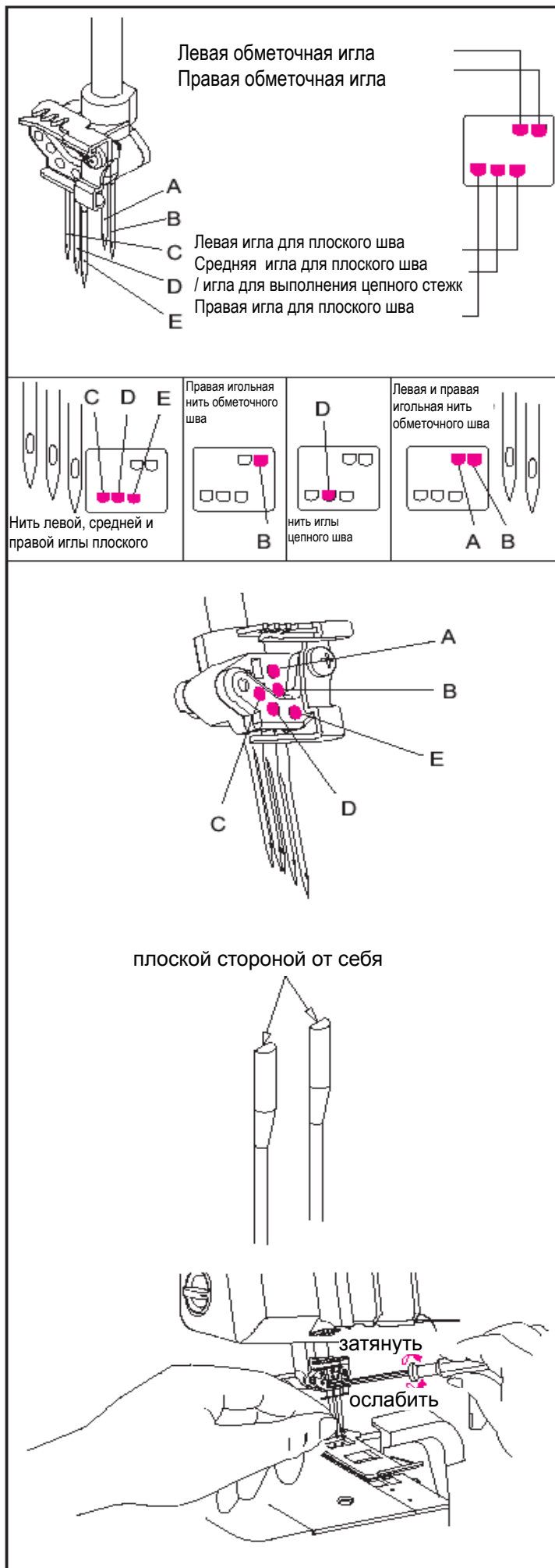



## 12.ЗАПРАВКА НИТЕЙ В МАШИНЕ

### Схема заправки:

#### Стачивающе-обметочный шов

- Цветная схема заправки нитей находится на внутренней стороне крышки петлителя и служит для справки.
- Заправьте нити, следуя шагам 1 - 5, как показано справа.

### Примечание:

При выполнении оверлочного и цепного стежка нити проходят через крышку рычага нитеводителя.

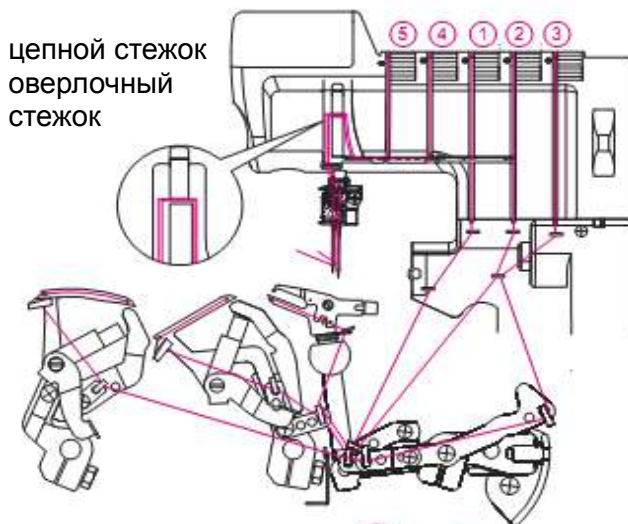

### Понимание цветового кода:

#### Стачивающе-обметочный шов

- 1 Нить верхнего петлителя – зеленый цвет
- 2 Нить нижнего петлителя – красный цвет
- 3 Нить петлителя цепного шва – коричневый цвет
- 4 Нить правой иглы – синий цвет
- 5 Нить иглы для выполнения цепного шва – оранжевый цвет

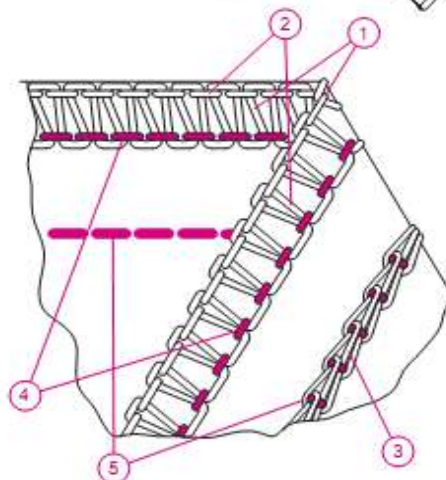

### Схема заправки:

#### Плоский шов

- Цветная схема заправки нитей находится на внутренней стороне крышки петлителя и служит для справки.
- Заправьте нити, следуя шагам 1 - 4, как показано справа.

Примечание: при выполнении плоского шва нож не используется.

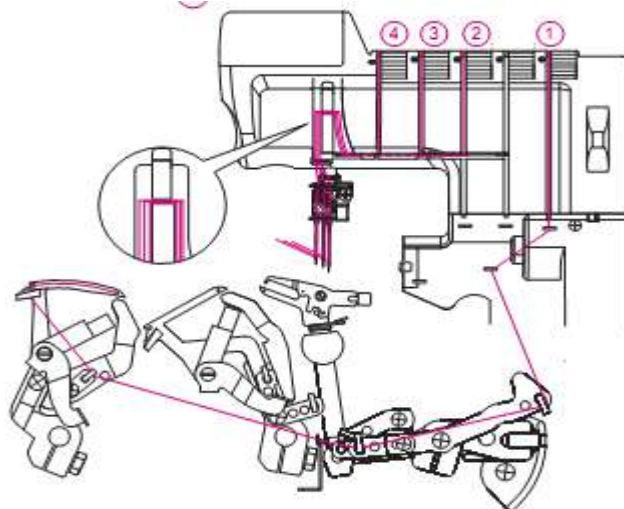

### Понимание цветового кода. Плоский шов

- 1 Нить петлителя плоского шва – зеленый цвет
- 2 Нить правой иглы – красный цвет
- 3 Нить средней иглы – синий цвет
- 4 Нить левой иглы – оранжевый цвет

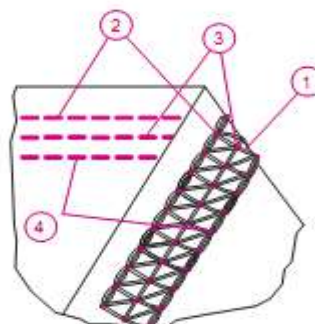



## Инструкции по правильной заправке нитей



### Внимание:

Убедитесь в том, что машина выключена.

### 1) Заправка **верхнего петлителя** (зеленый цвет)

Заправьте верхний петлитель, следуя шагам 1-9.

- Протяните нить через нитенаправитель по направлению к себе.
- Поднимите прижимную лапку, чтобы нить легко прошла между дисками натяжения.

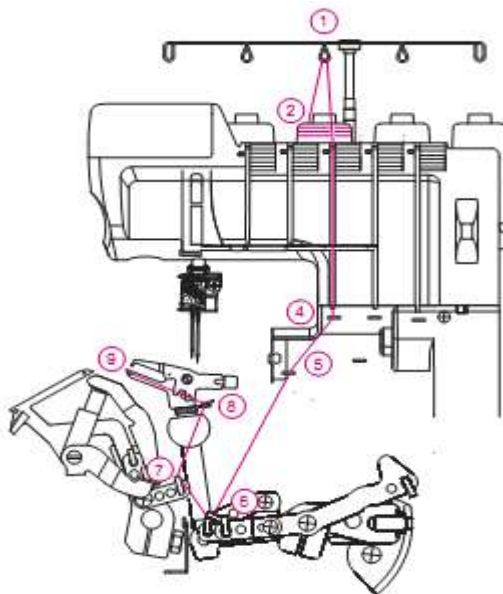

Протяните нить влево через нитенаправитель на верхней крышке машины так, чтобы она оказалась под нитенаправителем. Потом проведите нить по правой стороне нитенаправителя так, как показано на рисунке.

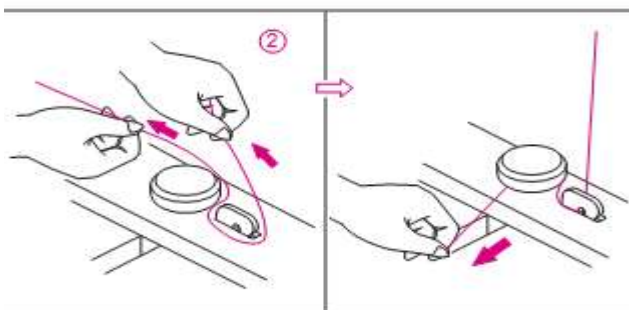
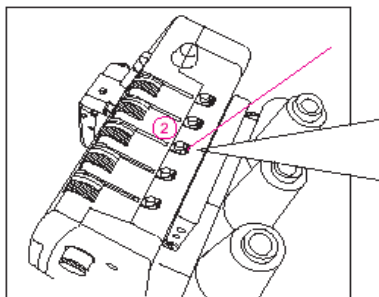
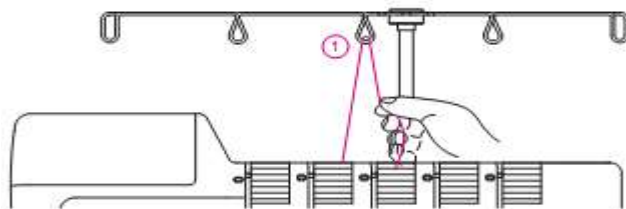

Придерживая нить пальцами с двух сторон, вставьте ее между дисками натяжения и потяните вниз, чтобы расположить ее соответствующим образом между дисками натяжения.

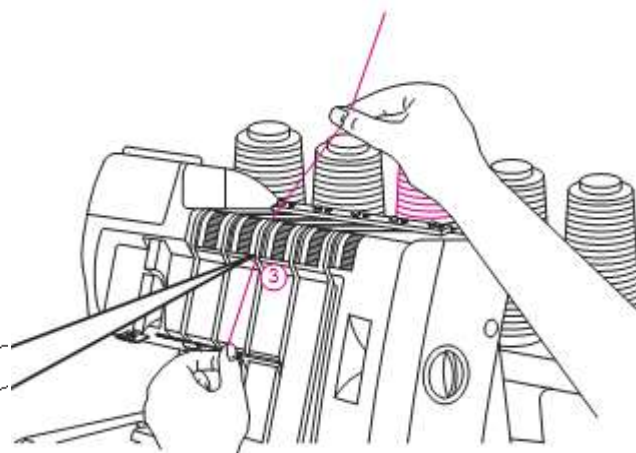
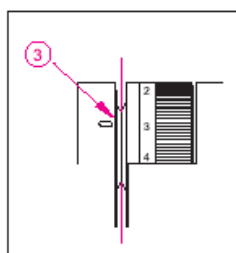

- Заправьте петлитель машины, следуя указателям зеленого цвета (4-9).
- Проденьте нить в отверстие верхнего петлителя (9) по направлению от себя.

Примечание:

Убедитесь в том, что нить проходит за нижним петлителем.

Примечание:

Используйте пинцет для заправки петлителя.

- Вытяните примерно 10 см нити через петлитель и отведите за игольную пластину.

## 2) Заправка **нижнего петлителя** (красный цвет)

- заправьте нижний петлитель, следуя шагам 1-10.
- Поднимите прижимную лапку, чтобы нить легко прошла между дисками натяжения.
- Протяните нить через нитенаправитель 1 по направлению к себе.

Протяните нить влево через нитенаправитель на верхней крышке машины так, чтобы она оказалась под нитенаправителем. Потом проведите нить по правой стороне нитенаправителя так, как показано на рисунке.

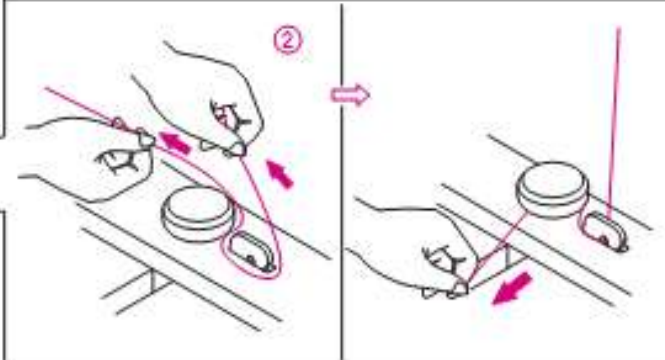
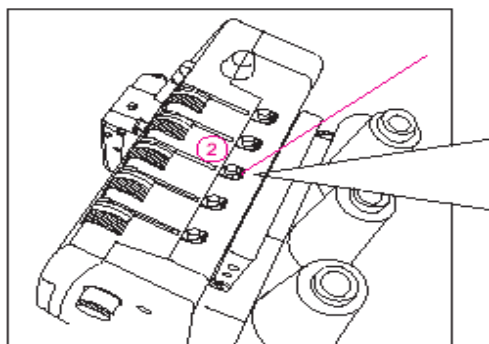
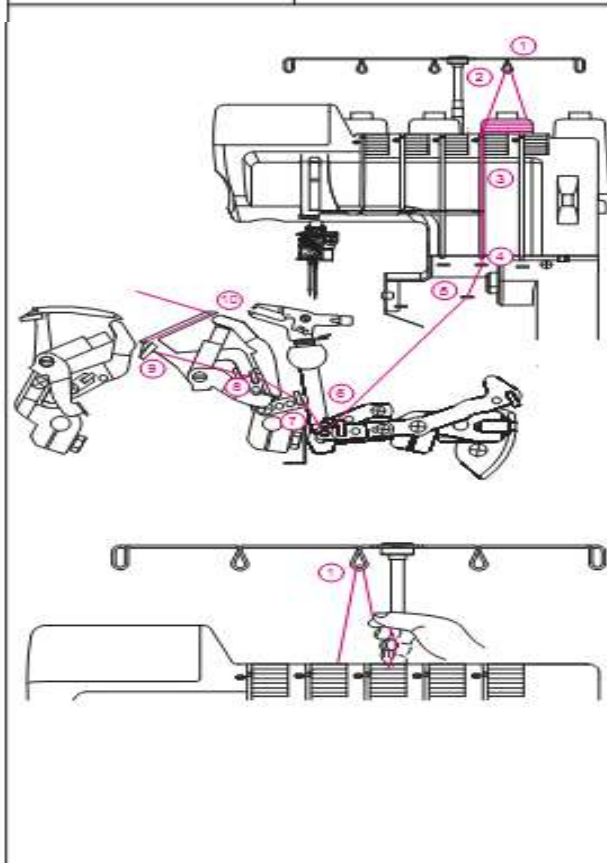
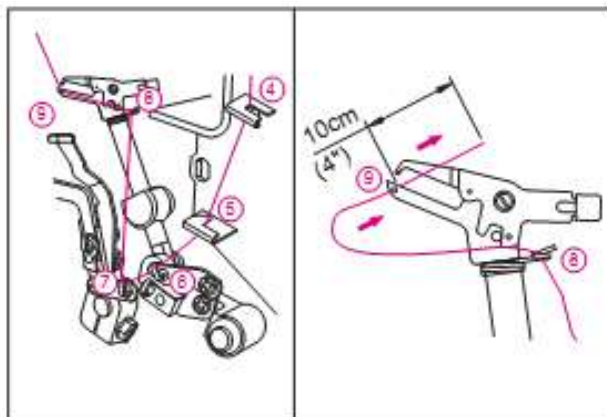

- Придерживая нить пальцами с двух сторон, вставьте ее между дисками натяжения и потяните вниз, чтобы расположить ее соответствующим образом между дисками натяжения 3.

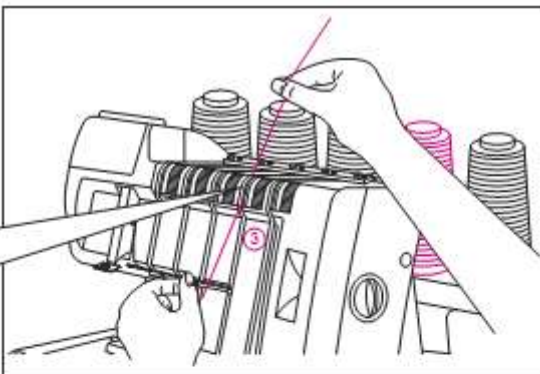
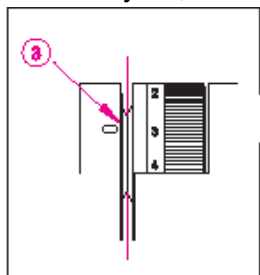

- Поворачивайте маховик на себя до тех пор, пока нижний петлитель не окажется в 5-10 мм от края игольной пластины.

- Заправьте область петлителя, следуя указателям красного цвета 4-10.

Примечание:

Используйте пинцет для облегчения заправки нитей.

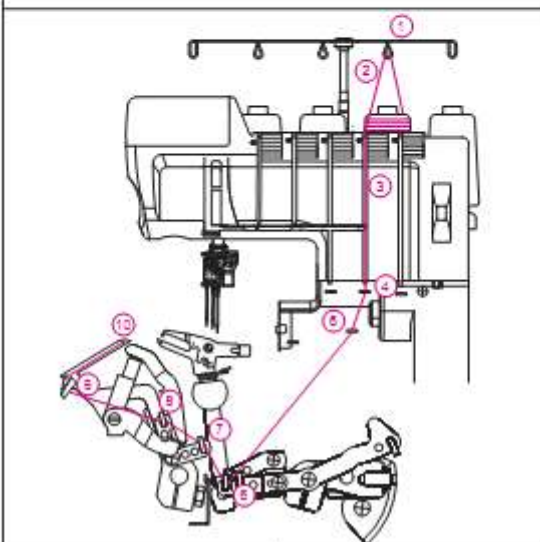

- С помощью пинцета протяните нить в нитенаправителе 4 немного слева направо.

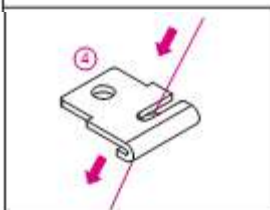

- С помощью пинцета протяните нить в нитенаправителе 5 спереди назад.

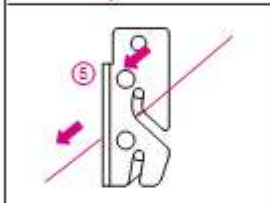

- Пропустите нить через ушко петлителя спереди назад. Вытяните примерно 10 см нити. Поместите нить в V образную выемку (B) в нитезаправителе. Удерживая нить левой рукой, переместите рычаг нитезаправителя (C) в положение (D).

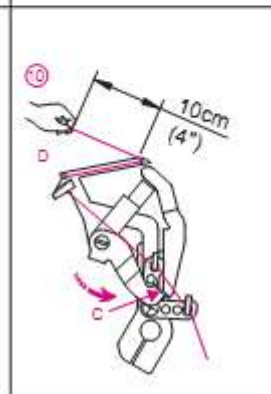
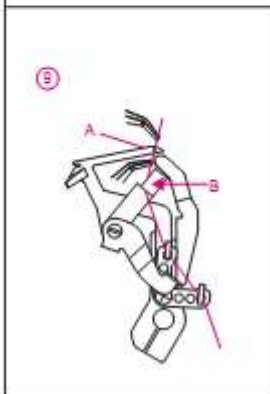
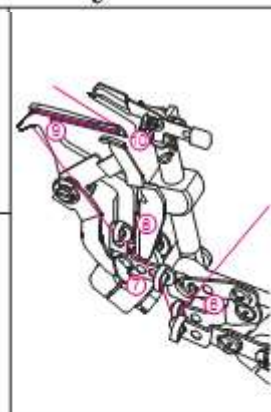

### 3) Заправка петлителя для выполнения цепного/плоского шва (Коричневый цвет)

- Заправьте петлитель для выполнения цепного/плоского шва, следуя шагам 1-11.
- Поднимите прижимную лапку, чтобы нить легко могла пройти между дисками натяжения.
- Проведите нить по направлению к себе через нитенаправитель 1.
- Протяните нить влево через нитенаправитель на верхней крышке машины так, чтобы она оказалась под нитенаправителем. Потом проведите нить по правой стороне нитенаправителя так, как показано на рисунке.
- Придерживая нить пальцами с двух сторон, вставьте ее между дисками натяжения и потяните вниз, чтобы расположить ее соответствующим образом между дисками натяжения 3.

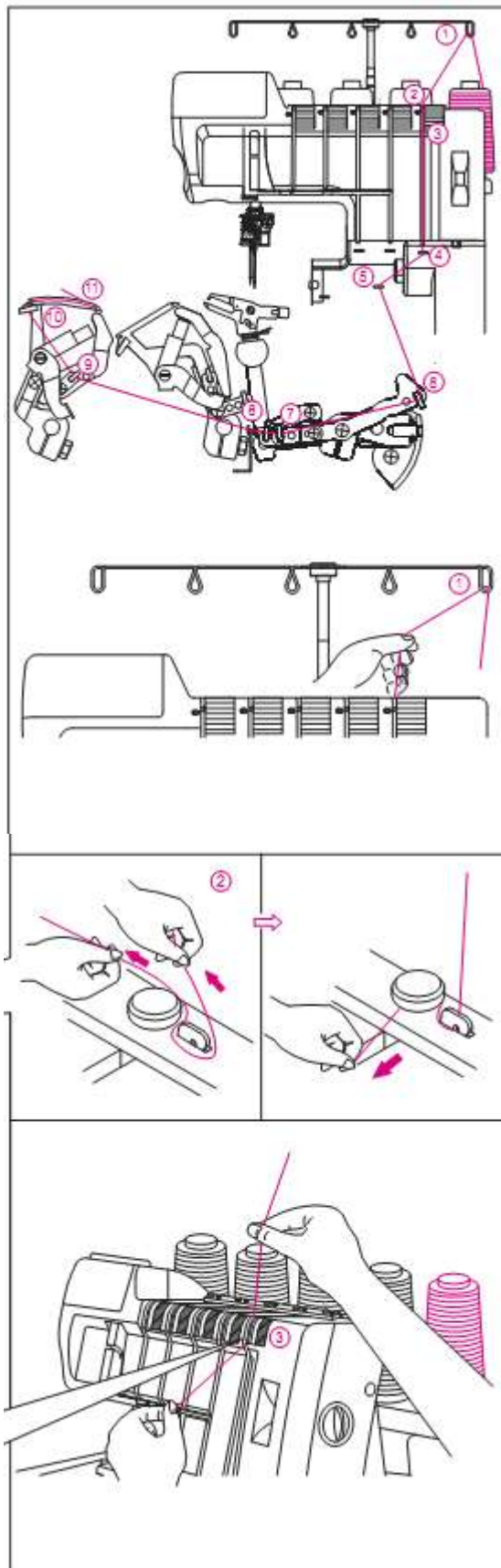
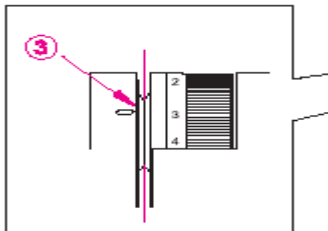
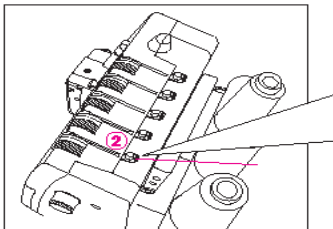



- Поворачивайте маховик на себя до тех пор, пока нижний петлитель не окажется в 10 мм от края игольной пластины.

- Заправьте область петлителя, следуя указателям красного цвета 4-11.

Примечание:

Используйте пинцет для облегчения заправки нитей.

- С помощью пинцета проведите нить через нитенаправитель 4.

- Кончиком пинцета пропустите нить через прорезь нитенаправителя 5.

- Пропустите нить через ушко петлителя (A) спереди назад. Вытяните примерно 10 см нити. Поместите нить в V образную выемку (B) в нитезаправителе. Удерживая нить левой рукой, переместите рычаг нитезаправителя (C) в положение (D).

#### 4) Заправка **обметочной правой иглы** (синий цвет) (B на игольном зажиме)

- Заправьте правую иглу, следуя шагам 1-9 на рисунке.
- Поднимите прижимную лапку, чтобы нить легко могла пройти между дисками натяжения.

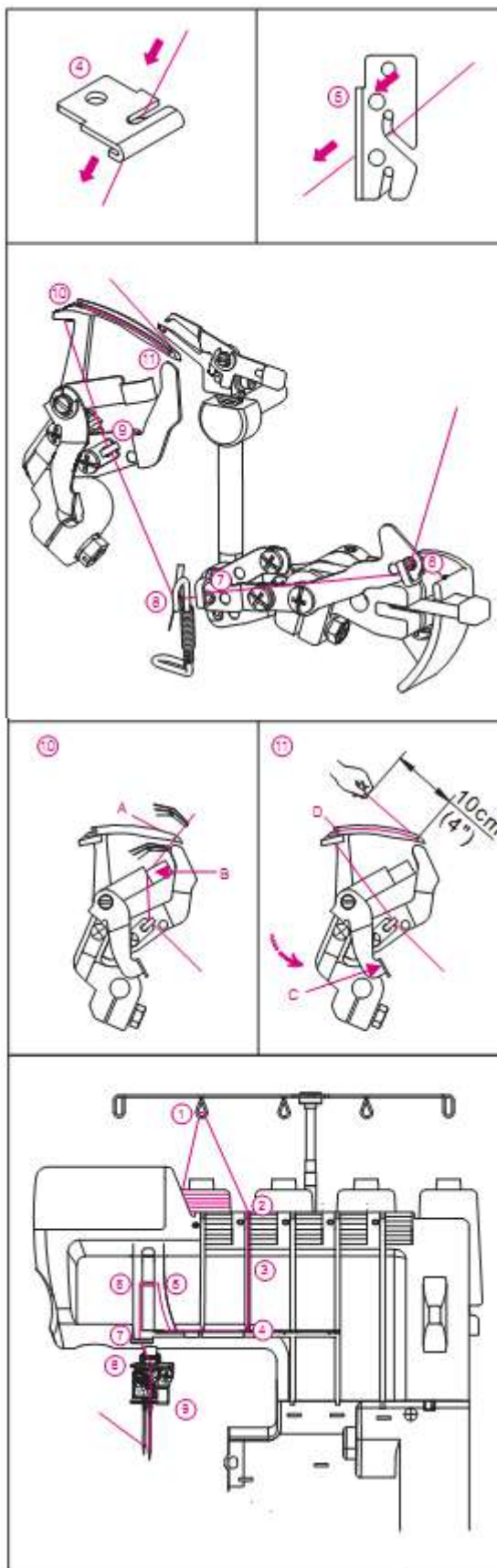

- Протяните нить по направлению к себе через нитенаправитель 1.

- Протяните нить влево через нитенаправитель на верхней крышке машины так, чтобы она оказалась под нитенаправителем. Потом проведите нить по правой стороне нитенаправителя так, как показано на рисунке.

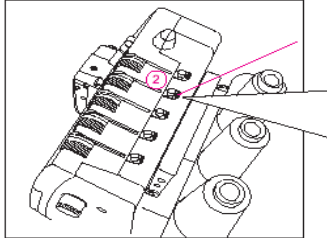

- Придерживая нить пальцами с двух сторон, вставьте ее между дисками натяжения и потяните вниз, чтобы расположить ее соответствующим образом между дисками натяжения 3.

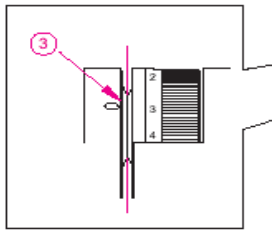

Далее заправьте точки 4-8.

Примечание:

Пропустите нить через желобок на задней стороне нитенаправителя 5 и желобок на верхней стороне крышки рычага нитеводителя 6. Затем пропустите нить в правый желобок нитенаправителя 7, и в правый желобок нитенаправителя 8.

- Перед заправкой нити в игльное ушко, пропустите нить позади нитенаправителя, расположенного на игльном зажиме.

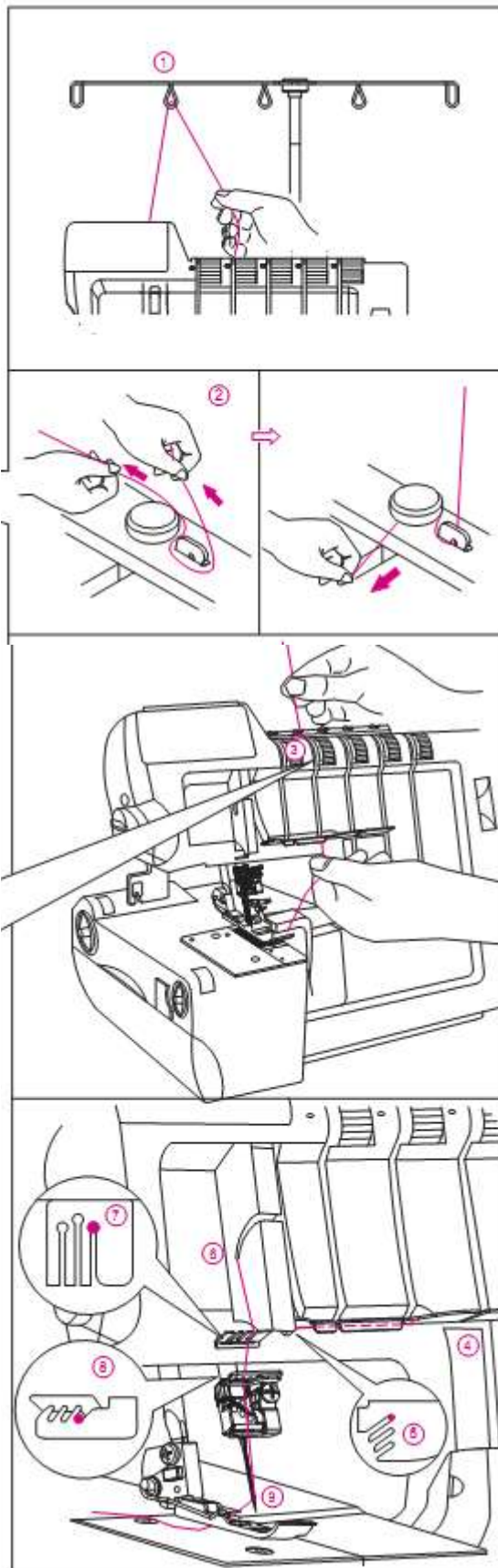

- Заправьте нить в правую иглу 9.

Примечание: используйте пинцет для облегчения заправки нити.

Нить должна располагаться за нитенаправителем.

- Протяните примерно 10 см нити через игольное ушко по направлению от себя.

Отведите нить назад под прижимную лапку.

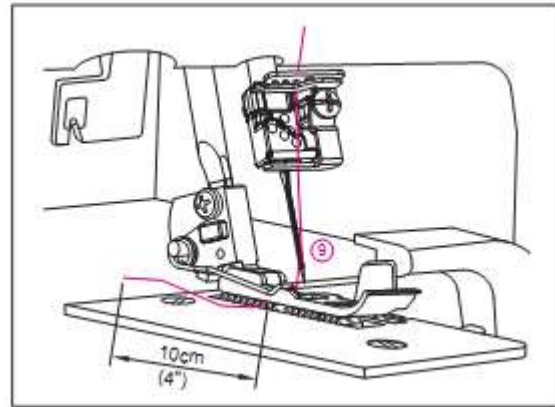

### 5) Заправка **иглы для выполнения цепного стежка** (оранжевый цвет) (D на игольном зажиме)

- Заправьте левую иглу, следуя шагам 1-9 на рисунке.

- Поднимите прижимную лапку, чтобы нить легко могла пройти между дисками натяжения.

- Протяните нить через нитенаправитель 1 по направлению к себе.

- Протяните нить влево через нитенаправитель на верхней крышке машины так, чтобы она оказалась под нитенаправителем. Потом проведите нить по правой стороне нитенаправителя так, как показано на рисунке.

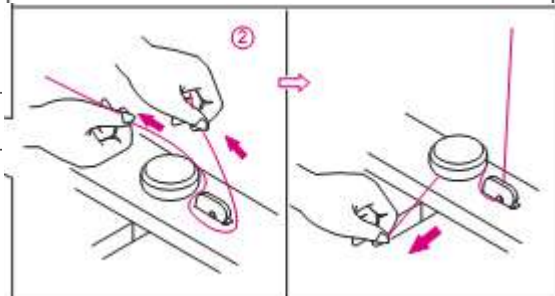
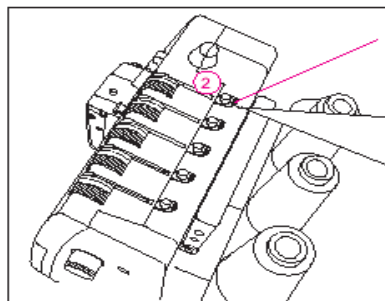
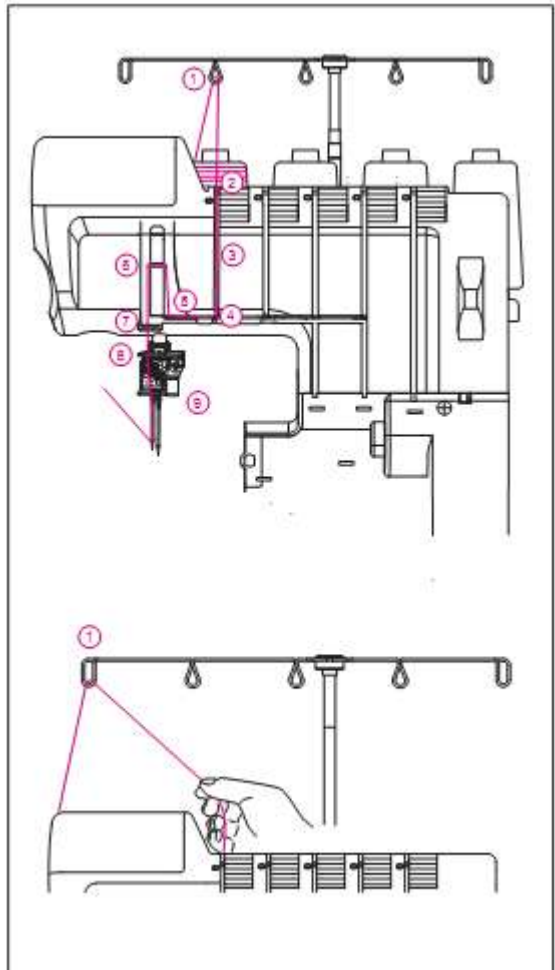



- Придерживая нить пальцами с двух сторон, вставьте ее между дисками натяжения и потяните вниз, чтобы расположить ее соответствующим образом между дисками натяжения 3.

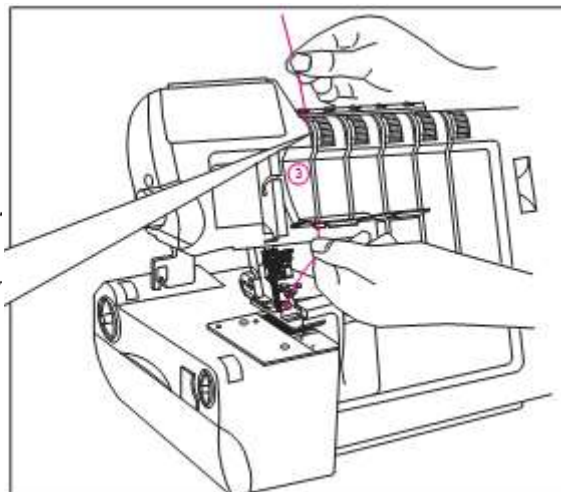
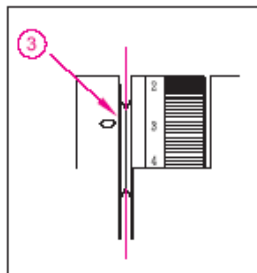

- Продолжайте заправлять нить, следуя шагам 4-8.

Примечание:

Пропустите нить через средний желобок нитенаправителя 5 и нижний желобок крышки рычага нитеводителя 6. Затем пропустите нить в средние желобки нитенаправителей 7 и 8.

Примечание:

Для заправки левой иглы 4-ниточной оверлочной машины используйте иглу А.

Перед заправкой нити в игольное ушко, пропустите нить через нитенаправитель, расположенный на игольном зажиме.

Примечание: для цепного стежка используйте иглу D.

Перед заправкой нити в игольное ушко, убедитесь в том, что нить расположена **перед нитенаправителем** на игольном зажиме.

- Заправьте нить в левую иглу 9.

Примечание:

Используйте пинцет для облегчения заправки нитей.

Нить должна располагаться за нитенаправителем.

- Вытяните примерно 10 см нити через игольное ушко.
- Проведите нить назад под прижимную лапку.

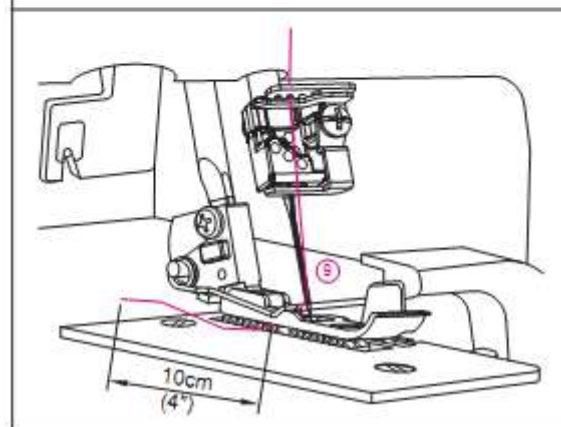
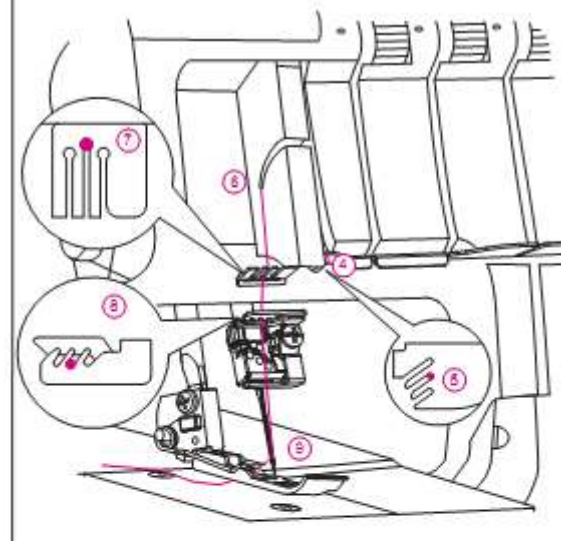

## 6) Заправка игл для выполнения плоского стежка

### (1) Заправка **левой иглы для выполнения плоского шва** (оранжевый цвет) (С на игольном зажиме)

- Заправьте левую иглу для выполнения плоского/цепного шва, следуя шагам 1-9 на рисунке.
- Поднимите прижимную лапку, чтобы нить легко могла пройти между дисками натяжения.
- Протяните нить через нитенаправитель 1 по направлению к себе.
- Протяните нить влево через нитенаправитель на верхней крышке машины так, чтобы она оказалась под нитенаправителем. Потом проведите нить по правой стороне нитенаправителя так, как показано на рисунке.

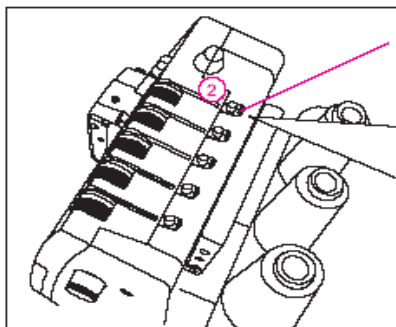

- Придерживая нить пальцами с двух сторон, вставьте ее между дисками натяжения и потяните вниз, чтобы расположить ее соответствующим образом между дисками натяжения 3.

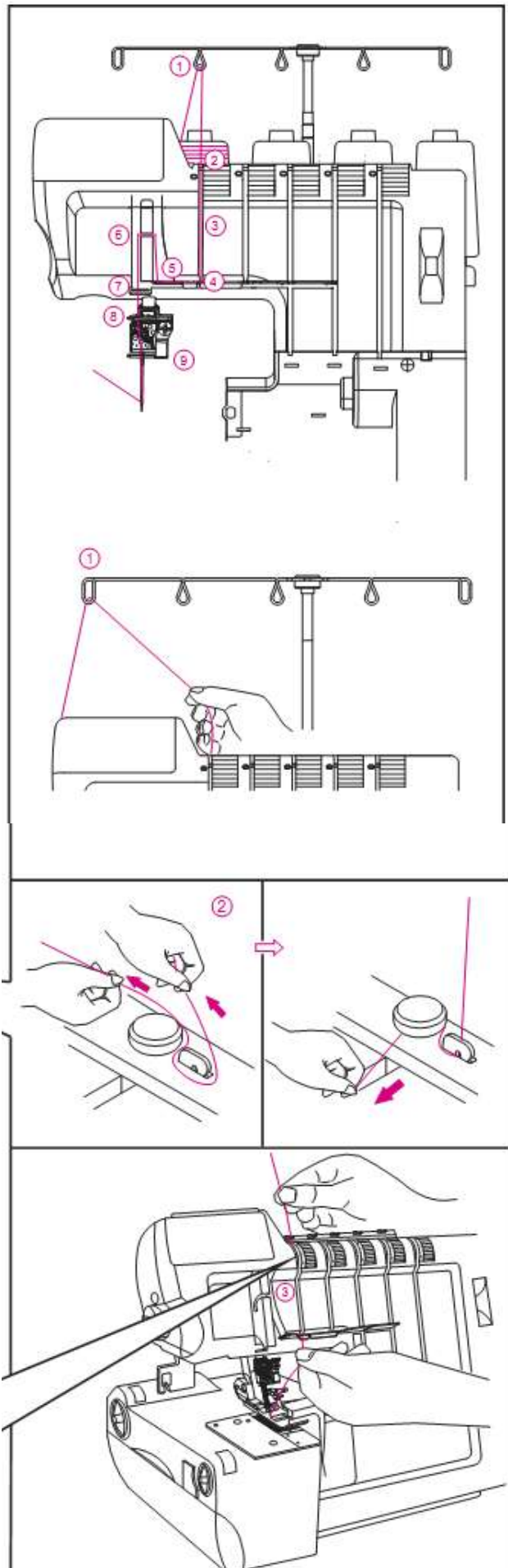
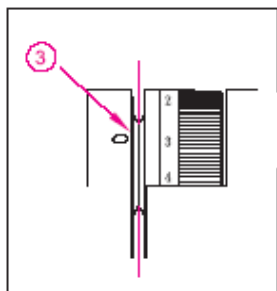

Продолжайте заправлять нить, следуя шагам 4-8.

Примечание:

Пропустите нить через передний желобок нитенаправителя 5 и нижний желобок крышки рычага нитеводителя 6. Затем пропустите нить в левые желобки нитенаправителей 7 и 8.

Перед заправкой нити в игольное ушко, убедитесь, что нить расположена **перед нитенаправителем** на игольном зажиме.

- Заправьте нить в левую иглу 9.

Примечание:

Используйте пинцет для облегчения заправки нитей.

- Протяните нить через угольное ушко примерно на 10 см, чтобы она свободно свисала.

Проведите нить назад под прижимную лапку.

## (2) Заправка **средней иглы для выполнения плоского/цепного стежка (синий цвет) (D на игольном зажиме)**

- Заправьте среднюю иглу для выполнения плоского/цепного шва, следуя шагам 1-9 на рисунке.
- Поднимите прижимную лапку, чтобы нить легко могла пройти между дисками натяжения.

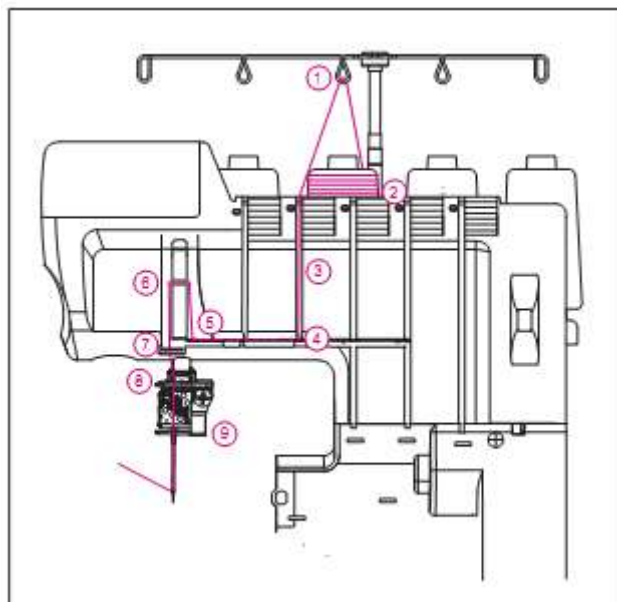
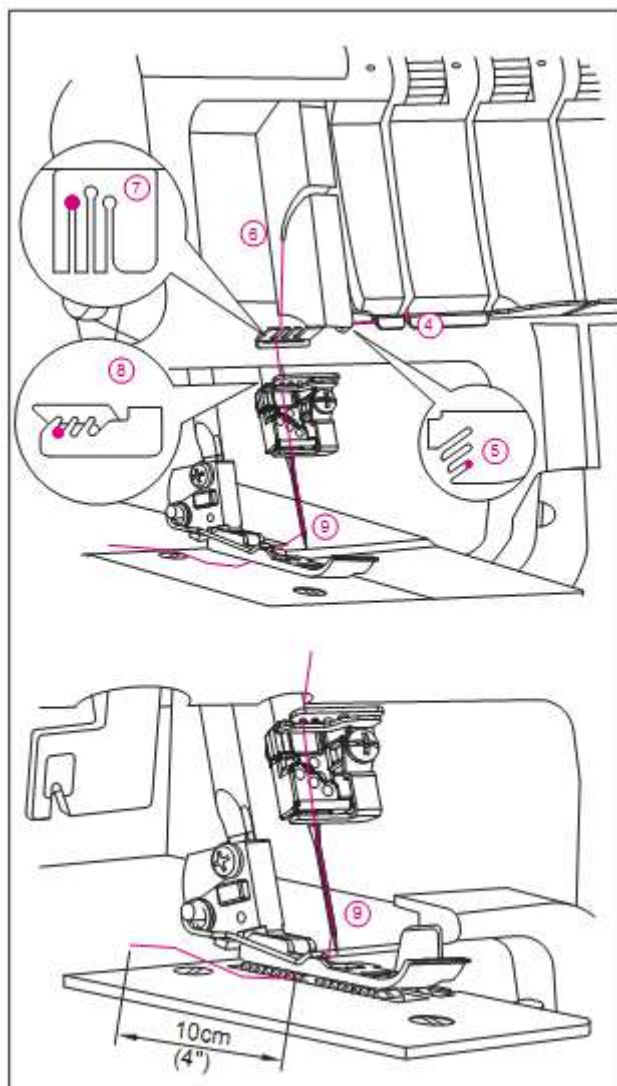

- Протяните нить через нитенаправитель 1 по направлению к себе.
- Протяните нить влево через нитенаправитель на верхней крышке машины так, чтобы она оказалась под нитенаправителем. Потом проведите нить по правой стороне нитенаправителя так, как показано на рисунке.

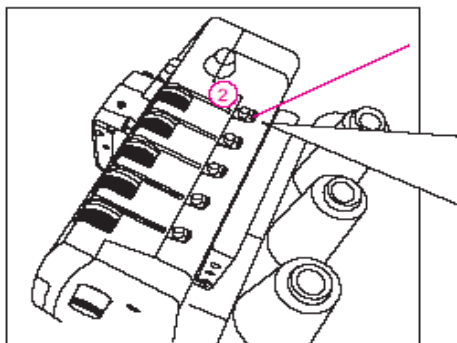

- Придерживая нить пальцами с двух сторон, вставьте ее между дисками натяжения и потяните вниз, чтобы расположить ее соответствующим образом между дисками натяжения 3.

Продолжайте заправку нити, следуя шагам 4-8.

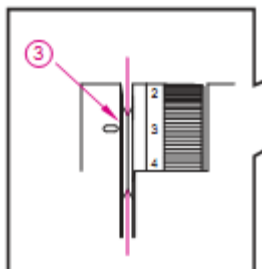

Примечание:

Пропустите нить через средний желобок нитенаправителя 5 и нижний желобок крышки рычага нитеводителя 6. Затем пропустите нить в средние желобки нитенаправителей 7 и 8.

Перед заправкой нити в игольное ушко, убедитесь, что нить расположена **перед нитенаправителем** на игольном зажиме.

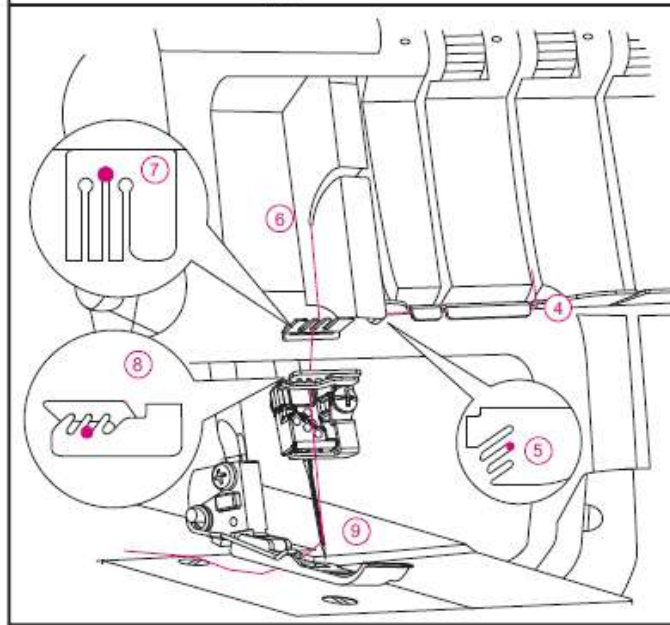
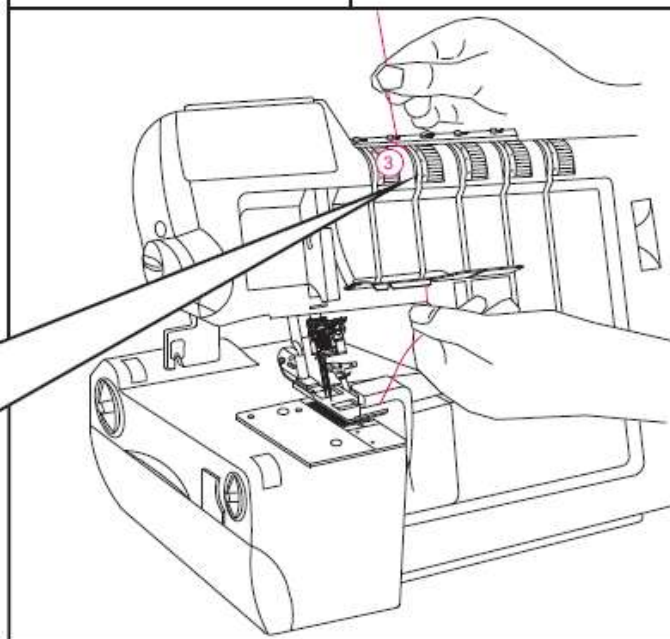
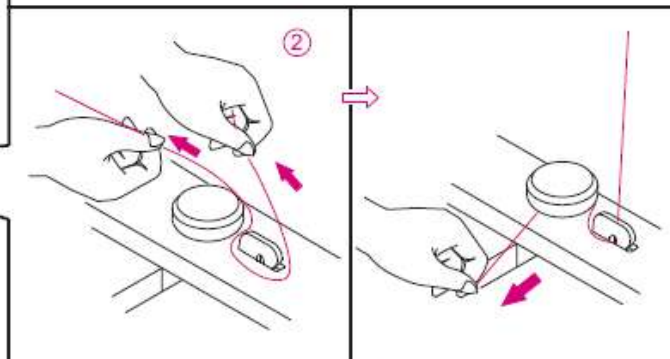
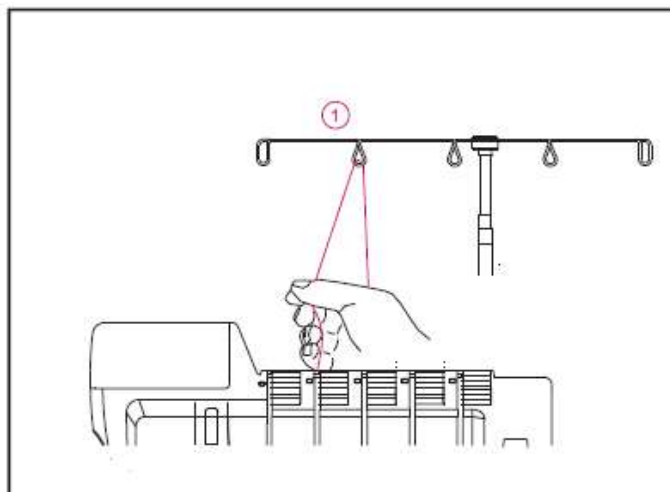



- Заправьте нить в среднюю иглу 9.

Примечание: используйте пинцет для облегчения заправки нитей.

- Протяните нить через угольное ушко примерно на 10 см, чтобы она свободно свисала.
- Проведите нить назад под прижимную лапку.

**(3) Заправка правой иглы для выполнения плоского шва (зеленый цвет) (E на игольном зажиме)**

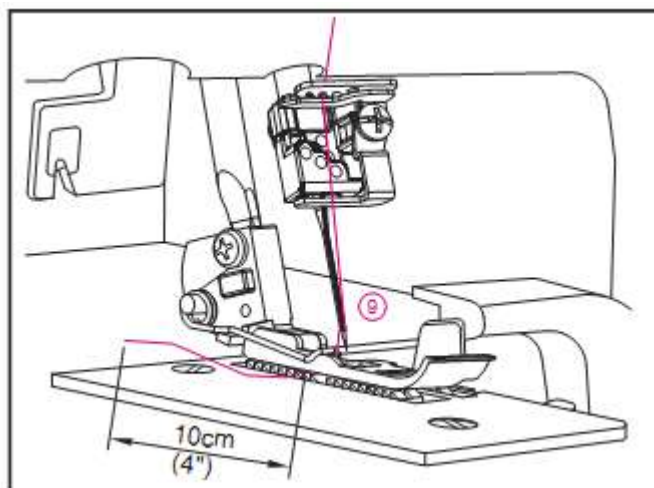

- Заправьте нить в среднюю иглу для выполнения плоского шва, следуя шагам 1-9.
- Поднимите прижимную лапку, чтобы нить легко могла пройти между дисками натяжения.
- Протяните нить через нитенаправитель 1 по направлению к себе.
- Протяните нить влево через нитенаправитель на верхней крышке машины так, чтобы она оказалась под нитенаправителем. Потом проведите нить по правой стороне нитенаправителя так, как показано на рисунке.

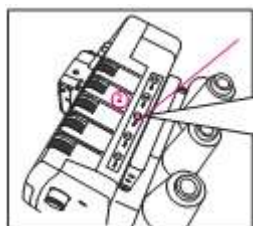
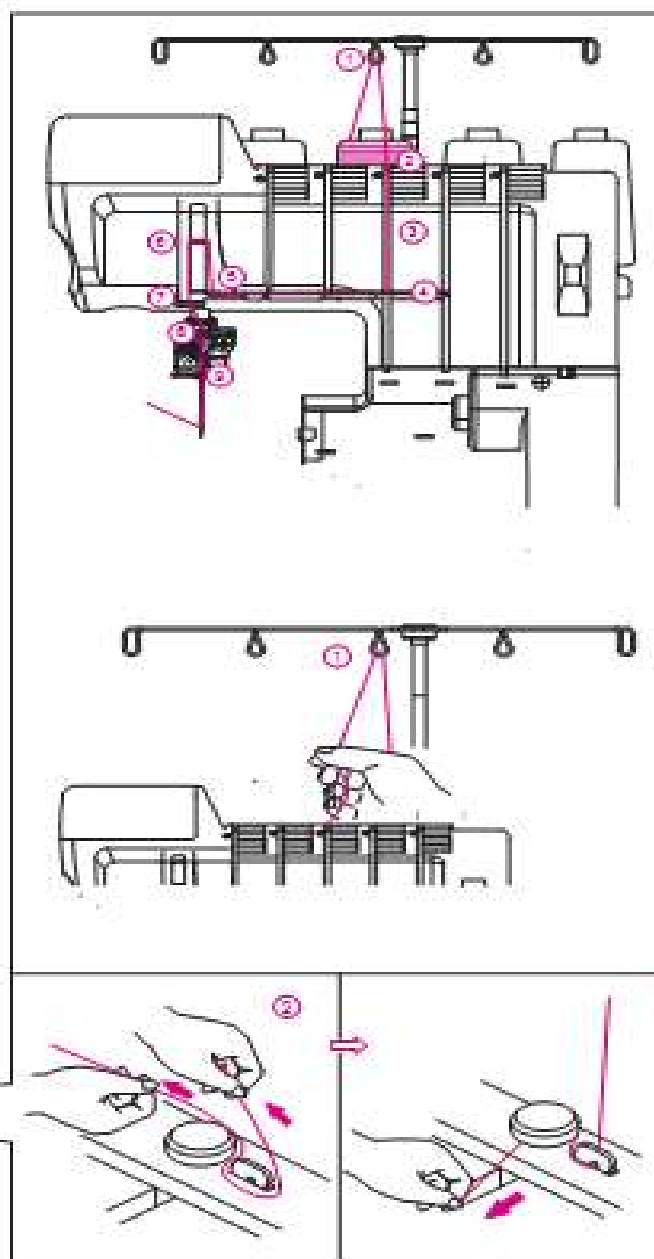

- Придерживая нить пальцами с двух сторон, вставьте ее между дисками натяжения и потяните вниз, чтобы расположить ее соответствующим образом между дисками натяжения 3.

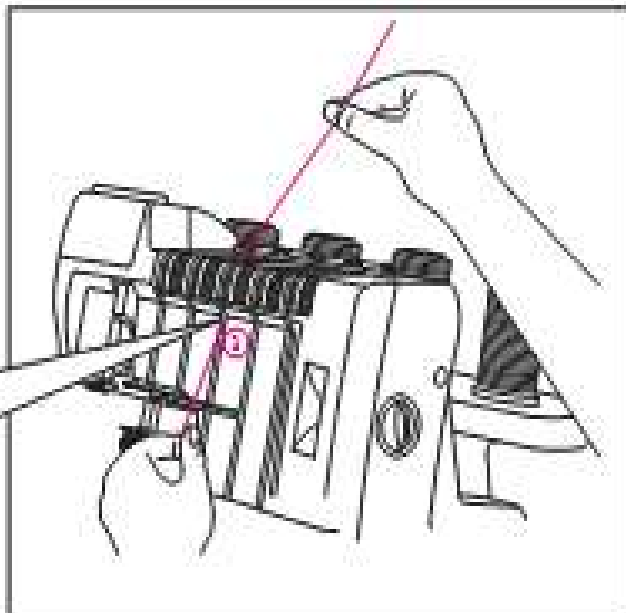
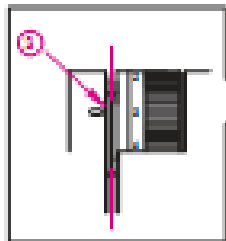

- Продолжайте заправку нити, следуя шагам 4-8.

Примечание:

Пропустите нить через задний желобок нитенаправителя 5 и нижний желобок крышки рычага нитеводителя 6. Затем пропустите нить в правые желобки нитенаправителей 7 и 8.

Перед заправкой нити в игольное ушко, убедитесь, что нить расположена **перед нитенаправителем** на игольном зажиме.

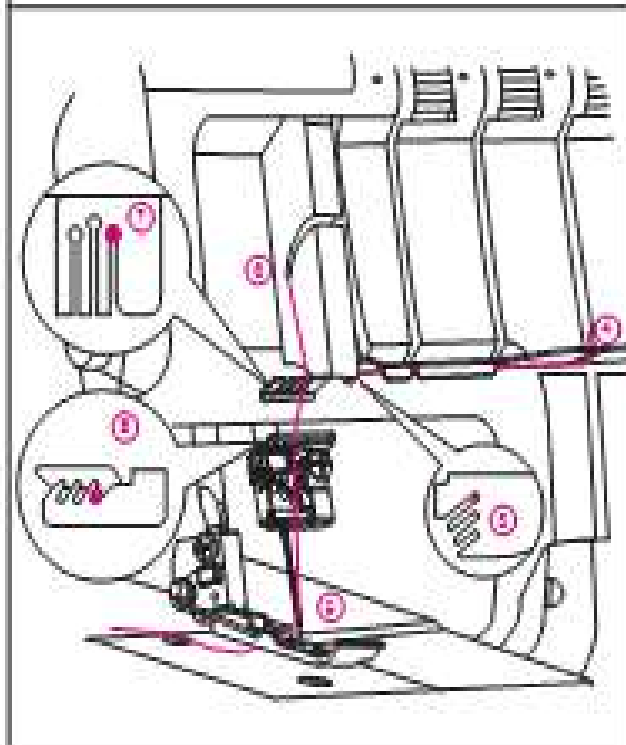

- Заправьте нить в правую иглу 9.

Примечание: используйте пинцет для облегчения заправки нитей.

- Протяните нить через угольное ушко примерно на 10 см, чтобы она свободно свисала.
- Проведите нить назад под прижимную лапку.

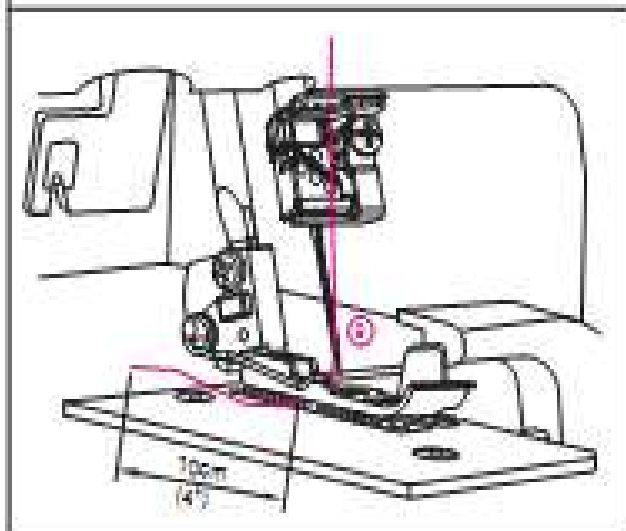

## 14. ЗАМЕНА НИТЕЙ: МЕТОД ПРИВЯЗЫВАНИЯ

- Для замены нити на нить другого типа или цвета, обрежьте нить вблизи катушки.
- Установите новую катушку с нитью на стойке.
- Свяжите вместе концы новой и старой нити ткацким узлом. Обрежьте концы нитей, оставив 2-3 см. При слишком короткой обрезке нити могут развязаться.
- Потяните за обе нити, чтобы проверить прочность узла.
- Поднимите прижимную лапку, чтобы нити легко могли проходить через диски натяжения.
- Протяните нити через машину каждую по отдельности.
- Если нити протягиваются с трудом, проверьте, не запутались ли они на нитенаправителях, или нет ли петель под стойкой для катушек.
- **ОСТАНОВИТЕСЬ**, если при протягивании нити через иглу, перед иглой окажется узел.
- Обрежьте нить и проведите ее через игольное ушко.

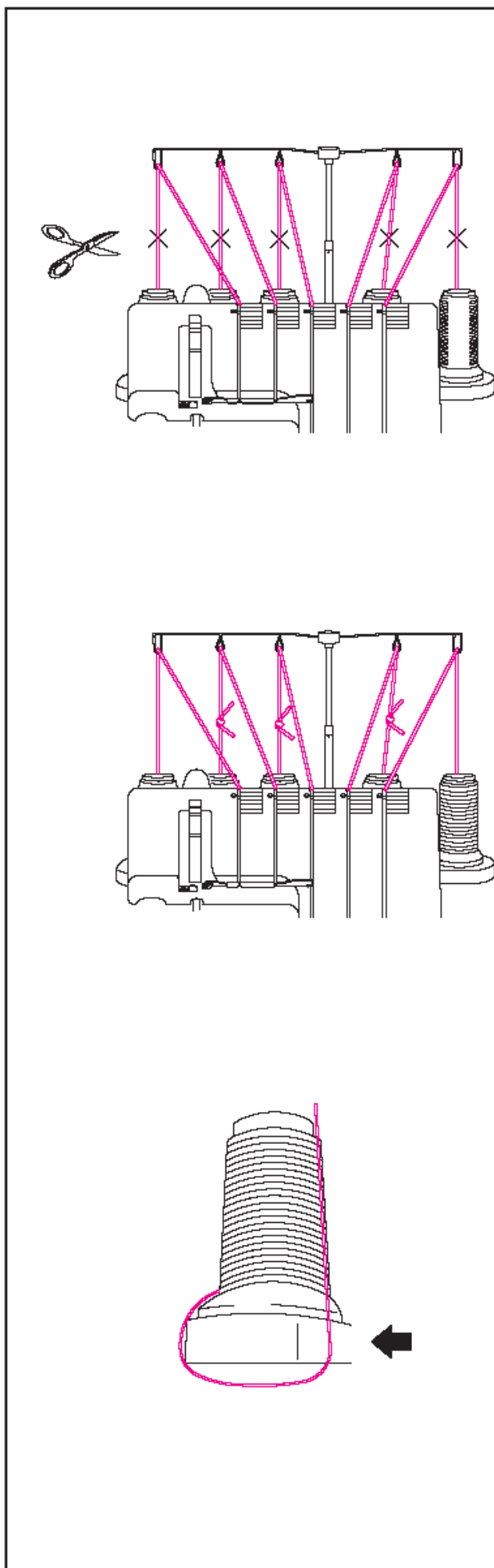



## 15. РЕГУЛИРОВКА ДЛИНЫ СТЕЖКА

- Для большинства видов работ, как правило, регулятор длины стежка устанавливается на отметке 2.5.
- При работе с тяжелыми тканями, длина стежка устанавливается между значениями 2.5 – 4.0.
- При работе с легкими тканями, длина стежка устанавливается на отметке 2.0 – 2.5.

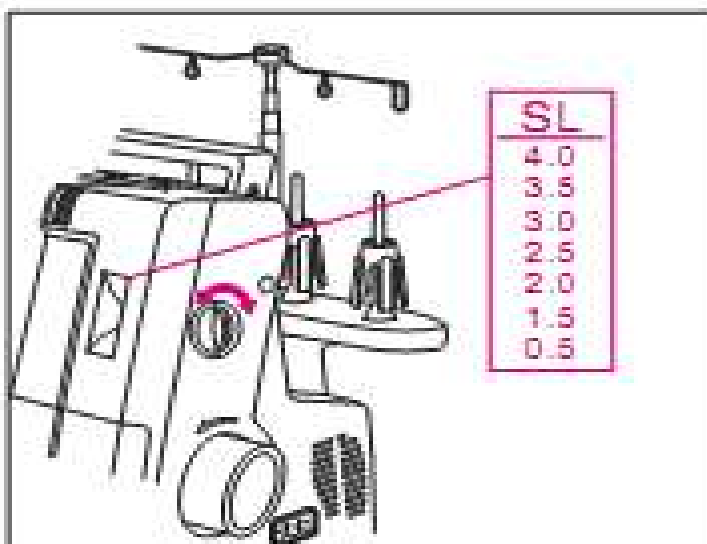

## 16. РЕГУЛИРОВКА ШИРИНЫ ШВА

- Ширина обметочного шва регулируется путем изменения положения иглы, а также при помощи регулятора ширины шва.

### Регулировка ширины шва путем изменения положения иглы

- Ширина обметочного шва может регулироваться путем изменения положения иглы.

- а) при использовании левой иглы.....6 мм  
 б) при использовании только правой иглы .....4 мм  
 в) при использовании иглы для выполнения цепного стежка .....8.8 мм

### Регулировка ширины шва при помощи регулятора

- Регулятор ширины шва позволяет выполнить дополнительную регулировку ширины шва в пределах приведенных ниже значений.

- а) при использовании левой иглы.....5 – 7 мм  
 б) при использовании только правой иглы .....3.0 – 5 мм  
 в) при использовании иглы для выполнения цепного стежка .....7.8 – 9.8 мм

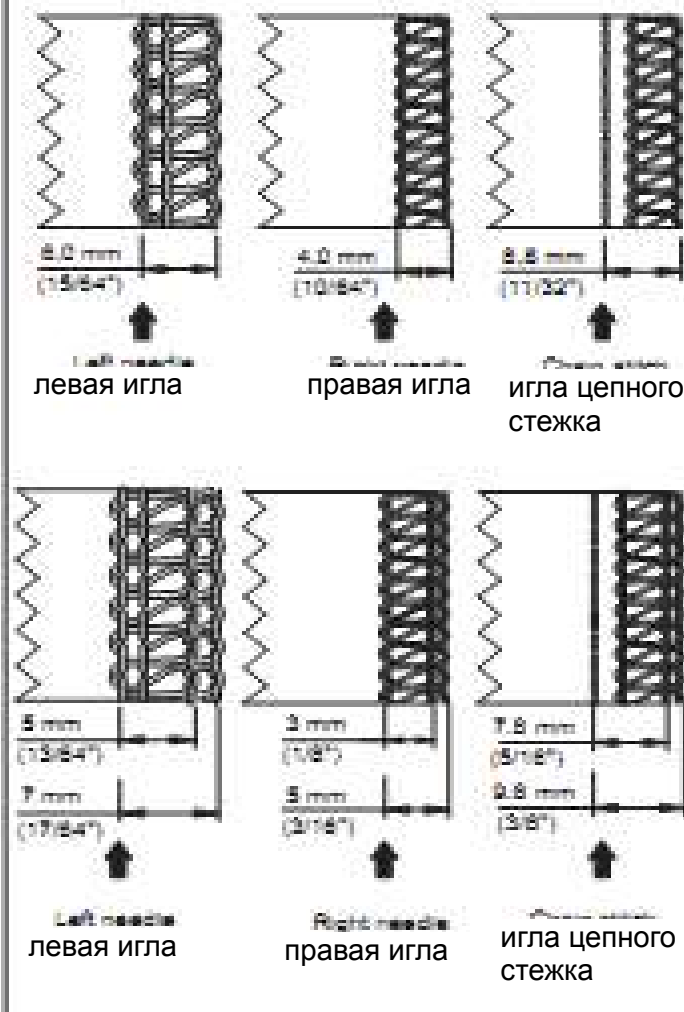

## Регулятор ширины

Установите регулятор ширины обрезания в положение N.

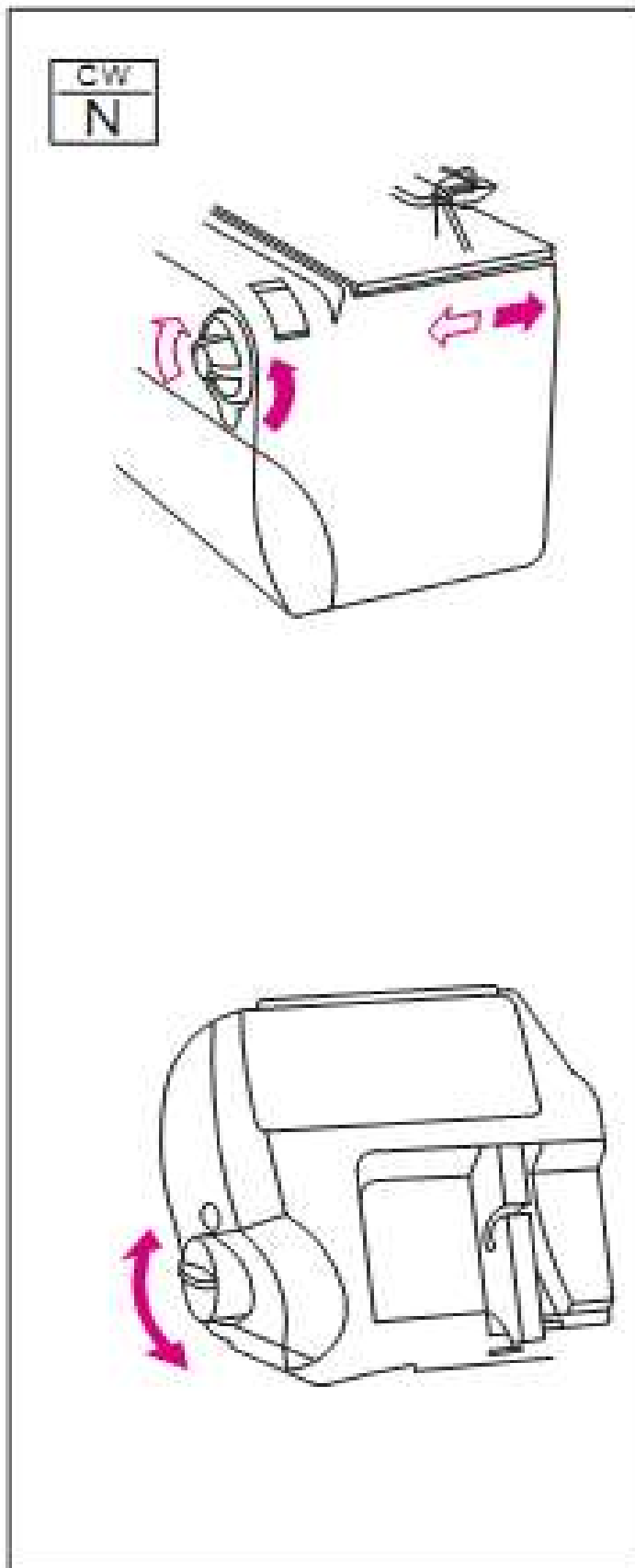

## 17. РЕГУЛИРОВКА ДАВЛЕНИЯ ПРИЖИМНОЙ ЛАПКИ

Положение 3 является стандартным положением прижимной лапки. Для увеличения или уменьшения давления прижимной лапки в зависимости от типа ткани, поворачивайте ручку регулировки давления прижимной лапки. Регулятор имеет пять положений.

### 18.ДИФФЕРЕНЦИАЛЬНАЯ ПОДАЧА

DF -Дифференциальная подача  
Поворачивайте регулятор дифференциальной подачи, пока на индикаторе дифференциальной подачи не появится необходимое значение.  
Диапазон значений дифференциальной подачи на данной машине регулируется от 0.5 до 2.  
Значение 1 соответствует стандартному коэффициенту подачи 1:1.

#### Обметка края с присбориванием

- Обметка края с присбориванием более всего подходит для отделки рукавов, кокеток, лифов, подолов юбок и т.д. при работе с эластичными тканями, такими как трикотаж и джерси, перед сшиванием деталей одежды.

#### Обметка края с растягиванием

- Обметка края с растягиванием идеальна для декоративной отделки воротников, рукавов, подолов юбок и т.д. при работе с неплотными трикотажными и тканями материалами.
- Для прокладывания строчки, ткань необходимо слегка натянуть, как показано на рисунке.

Примечание: если степень “растягивания” не соответствует типу ткани, ткань будет склонна сдвигаться в сторону от иглы, что приведет к неправильному выполнению обметочного шва. В этом случае, установите регулятор дифференциальной подачи ближе к среднему значению.

\*Не забудьте установить регулятор дифференциальной подачи в положение “N” для стандартной обметки.

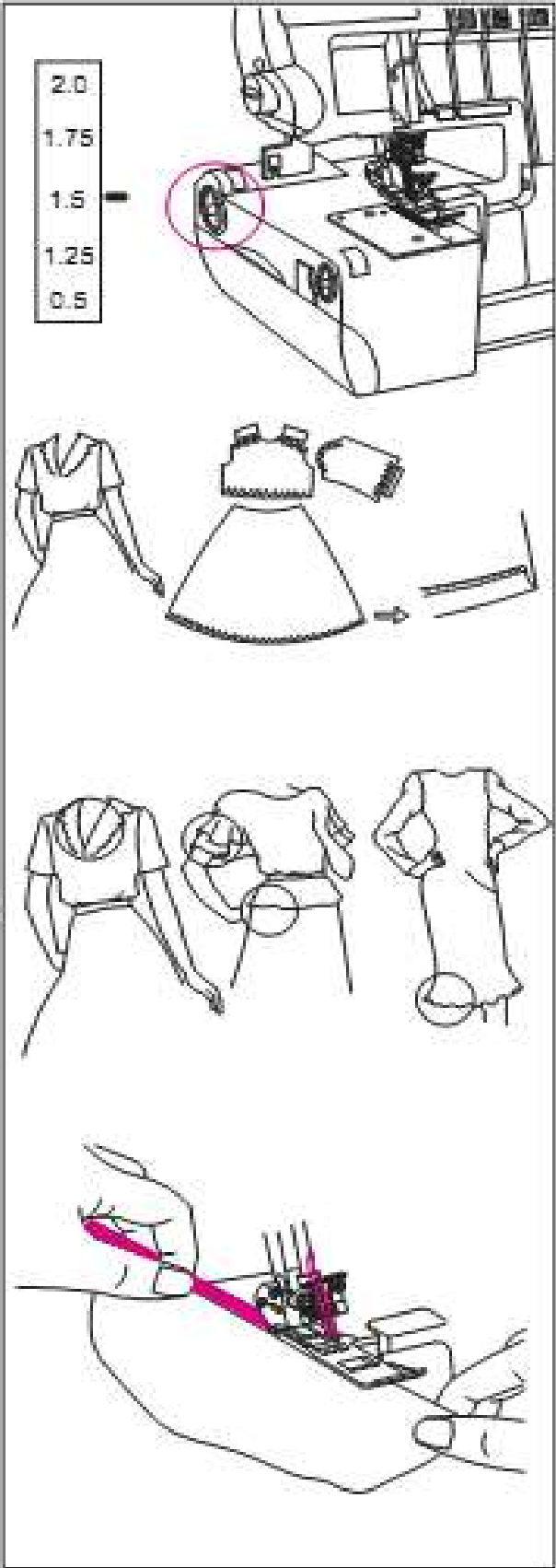

## 19. ВЫПОЛНЕНИЕ ЦЕПОЧКИ СТЕЖКОВ И ПРОБНОЕ ШИТЬЕ

Примечание:

Рекомендации не относятся к выполнению плоского шва. (см. рекомендации «Выполнение плоского шва» на стр.49)

- Когда машина полностью заправлена нитями, выведите все нити на игльную пластинку и отведите их немного влево под прижимную лапку.
- Подберите концы нитей и слегка натяните их.
- Поверните маховик на себя на 2-3 полных оборота, чтобы выполнить цепочку стежков.
- Нажмите на педаль управления.
- Продолжая удерживать цепочку, нажимайте на педаль управления до прошивания цепочки стежков длиной 5-7 см.
- Поместите ткань под прижимную лапку и прошейте образец строчки.

Примечание: во время шитья не тяните ткань, так как игла от этого может погнуться или сломаться.

- По окончании пробного шитья продолжайте работу с опущенной прижимной лапкой до тех пор, пока длина цепочки не достигнет 15-20 см.

Примечание: если с выполнением цепочки стежков возникают трудности, потяните ткань слегка от себя.

- Обрежьте нить.

Примечание: каждый раз после заправки нитей в машину следует прошивать цепочку стежков и проводить пробное шитье, чтобы проверить натяжение нитей и произвести необходимые регулировки.

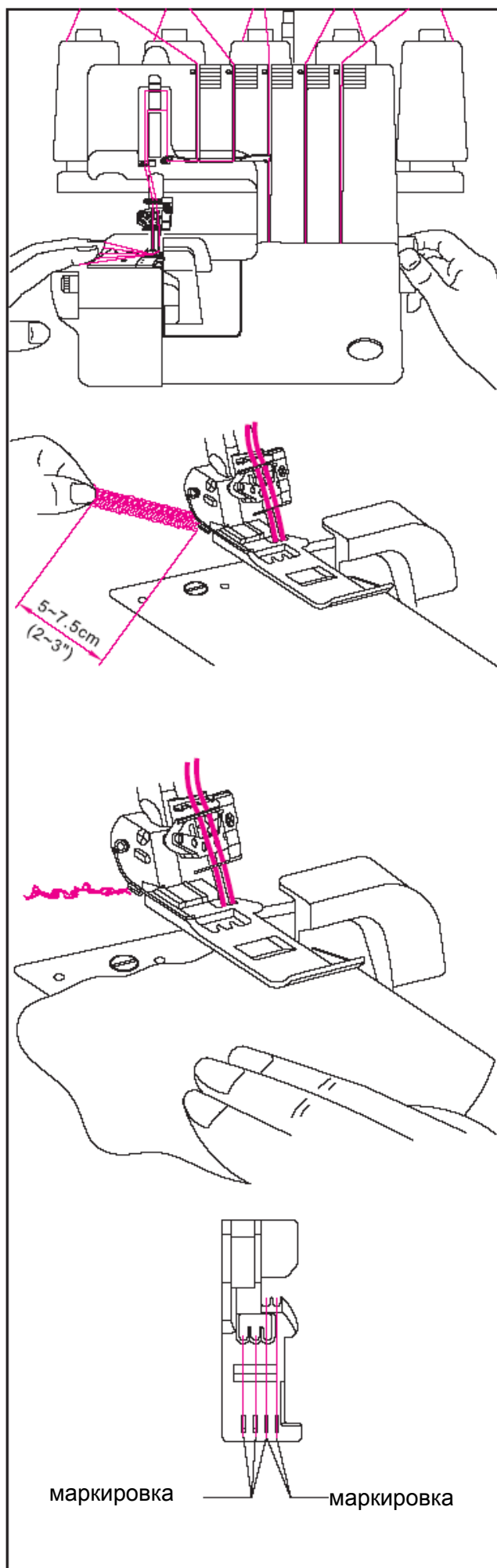

### Информация

- На прижимной лапке обозначены места расположения игл. Пользуйтесь этими маркировками как направляющими при шитье.

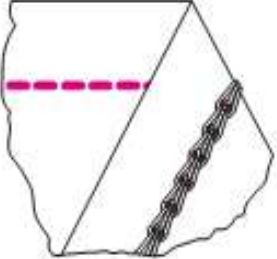
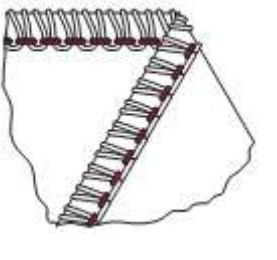
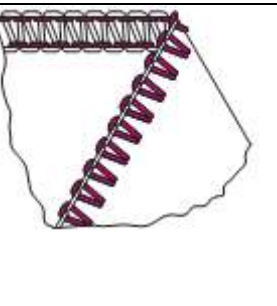
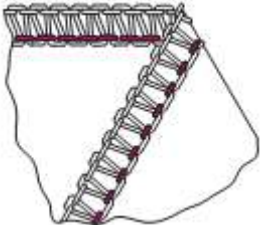
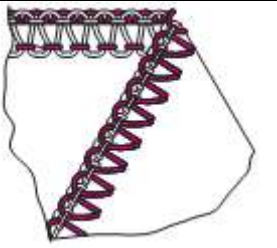

## 20. ВЫБОР СТРОЧКИ

На данной машине можно выполнять швы различного типа в соответствии с комбинацией таких параметров, как положение иглы, метод заправки нитей, настройка натяжения нитей и использование конвертируемого правого петлителя / конвертора.

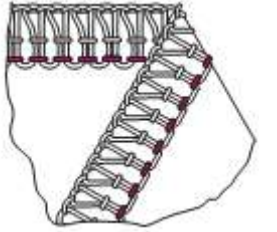
Тип стежка			Стр.
1. Двойной цепной шов		Одноигольный двухниточный шов прямой строчки для сшивания или в качестве декоративного шва. Швы могут также выполняться на желаемом расстоянии от края ткани путем отключения правого петлителя и подвижного ножа.	39
2. 2-ниточный обметочный шов		Одноигольный двухниточный шов для обработки легких или эластичных тканей. Идеален для выполнения ролевого и потайного швов. Путем изменения положения иглы можно получить шов шириной 4 и 6 мм.	41
3. 2- ниточный обметочный шов		Одноигольный двухниточный шов для обметки края при работе с обычными тканями. Идеален также для стачивания краев (встык или внахлестку) и потайной подшивки края. Путем изменения положения иглы можно получить шов шириной 4 и 6 мм.	42
4. 3- ниточный оверлочный шов		Одноигольный трехниточный шов применяется для обметки края и стачивания при работе с обычными тканями. Путем изменения положения иглы можно получить оверлочный шов шириной 4 и 6 мм.	43
5. 3- ниточный шов FLATLOCK		Одноигольный трехниточный шов для выполнения швов встык или внахлест и орнаментального шитья декоративной нитью. Путем изменения положения иглы можно получить шов шириной 4 или 6 мм.	44
6. 3- ниточный эластичный фигурный стачивающе-обметочный шов		Двуигольный трехниточный шов, идеален для обработки легких, чрезвычайно эластичных тканей, таких как трикотаж и спандекс.	45
7. 4- ниточный эластичный фигурный стачивающе-обметочный шов		Двуигольный четырехниточный шов, идеален для обработки средних и тяжелых эластичных тканей, таких как двойной трикотаж и тканей для купальников.	46

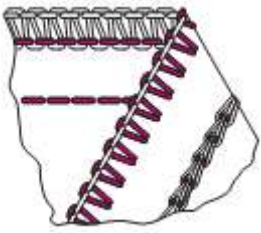
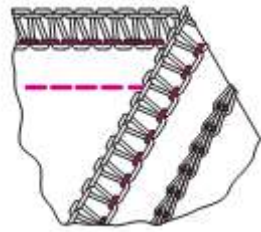
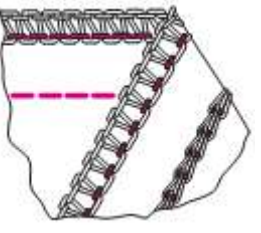
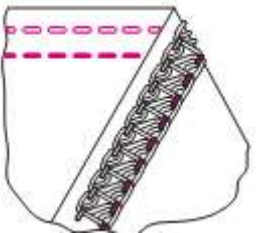
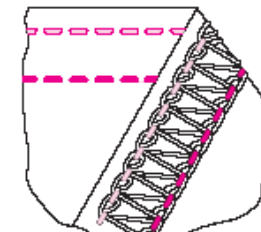
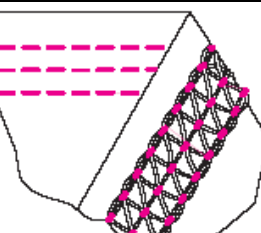
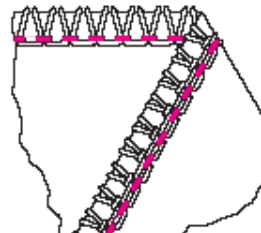
Тип стежка			Стр.
8. 4- ниточный стачивающе-обметочный шов		Четырехниточный стачивающе-обметочный шов, комбинация 2-нитового краеобметочного стежка и двойного цепного стежка	47
9. 5- ниточный стачивающе-обметочный шов		Пятиниточный стачивающе-обметочный шов, комбинация трехнитового оверлочного стежка и двойного цепного стежка. При использовании левой иглы формируется широкий шов. Стачивание и обметка выполняются одним действием на неэластичных тканях.	48
10. Пятиниточный узкий обметочный шов.		Пятиниточный шов состоит из комбинированного трехниточного оверлочного шва и двойного цепного стежка. При использовании правой иглы формируется узкий шов. Стачивание и обметка выполняются одним действием на неэластичных тканях.	48
11. Плоский узкий шов (2.8 мм)		Двуигольный 3-х ниточный шов подходит для эластичных тканей, таких как трикотаж.  Узкий шов выполняется путем использования левой и средней игл.	51
12. Плоский широкий шов (5.6 мм)		Двуигольный 3-х ниточный шов подходит для эластичных тканей, таких как трикотаж.  Широкий шов выполняется путем использования левой и правой игл.	51
13. Плоский тройной шов (5.6 мм)		3-х игольный 4-х ниточный шов подходит для эластичных тканей, таких как трикотаж.  Тройной шов выполняется путем использования левой, средней и правой игл.	52
14. Трехниточный ролевой шов		3-х ниточный шов для выполнения ролевой обработки.	55

\* В зависимости от используемых положений игл машина может выполнять 2-нитовые и 3-нитовые краеобметочные швы со стандартной шириной 4 или 6 мм.

Кроме того, для обметки края на тяжелых тканях ширина шва может быть дополнительно увеличена поворотом регулятора ширины шва. (См. стр.30)

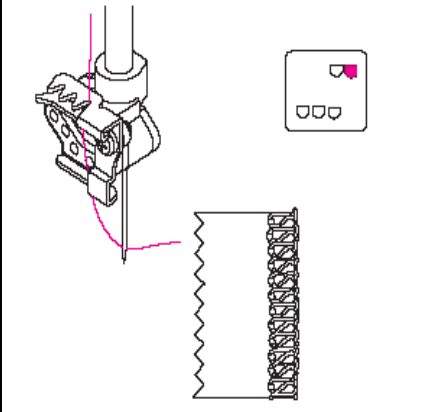
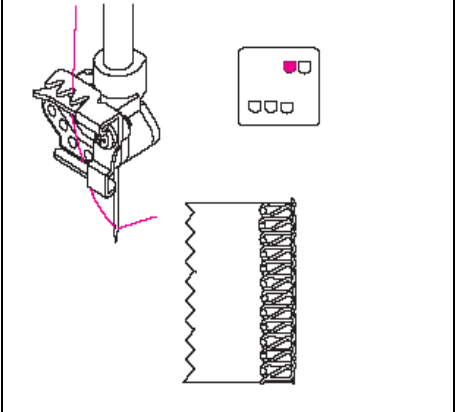
Ширина краеобметочного шва	4.0 мм	6.0 мм
Используемая игла	Правая краеобметочная игла	Левая краеобметочная игла
Регулятор натяжения игольной нити	Синий цвет	Оранжевый цвет
		



## 21. СПРАВОЧНАЯ ТАБЛИЦА

	Тип стежка		Регулятор натяжения: указанные значения являются средними настройками для средних тканей при шитье стандартной полиэфирной нитью #60					Позиция рычага верхнего петлителя	Стр.
			оранжевый	синий	зеленый	красный	коричневый		
1	Двойной цепной шов			7.0			7.5	C	37
2	2-ниточный обметочный шов подвернутого края	4.0mm		6.5		4.0		L	39
		6.0mm	8.5			3.0		L	39
3	2-ниточный обметочный шов	4.0mm		1.0		5.5		L	40
		6.0mm	1.0			5.0		L	40
4	3-ниточный оверлочный шов	4.0mm		4.0	4.0	4.0		L	41
		6.0mm	4.0		3.5	3.5		L	41
5	3-ниточный шов FLATLOCK	4.0mm		0.0	4.5	7.0		L	42
		6.0mm	0.0		4.5	7.0		L	42
6	3- ниточный эластичный фигурный стачивающе-обметочный шов		8.5	4.0		3.0		L	43
7	4- ниточный эластичный фигурный стачивающе-обметочный шов		4.0	4.0	4.0	4.0		L	44
8	4- ниточный стачивающе-обметочный шов		4.0	1.0		5.5	7.5	L	45
9	Пятиниточный широкий обметочный шов		4.0	4.5	3.5	3.5	7.5	L	46
10	Пятиниточный узкий обметочный шов		4.0	4.0	4.0	4.0	7.5	L	46
11	Плоский узкий шов	2.8mm	6.0	7.0			6.5	C	49
12	Плоский широкий шов	5.6mm	6.0		7.0		6.0	C	49
13	Плоский тройной шов	5.6mm	6.0	7.0	7.0		4.0	C	50
14	Трехниточный ролевой шов	4.0mm		5.0	4.0	7.0		L	53

Натяжение нитей увеличивается путем поворота регулятора натяжения нитей в сторону большего значения. Настройки натяжения нитей, приведенные на этой странице, а также где-либо еще в руководстве, являются рекомендуемыми значениями. Регулируйте натяжение нитей в соответствии с характеристиками ткани и толщиной нити. Для того чтобы получить наилучшие результаты, изменяйте натяжение понемногу, не более чем на половину деления за раз.

\*При выполнении цепного шва в соответствии с пунктами 1, 8, 9 и 10 таблицы, устанавливайте длину стежка на значение более 2 мм.

\*При выполнении плоского шва в соответствии с пунктами 11, 12, 13, устанавливайте длину стежка на значение более 2,5 мм.

## 22. ПРЕДЛАГАЕМЫЕ НАСТРОЙКИ НАТЯЖЕНИЯ

### 1 )Двойной цепной стежок

Примечание:

\*Приведенные значения являются только рекомендованными значениями.

\* Настройки натяжения определяются:

- 1) Типом и толщиной ткани
- 2) Размером иглы
- 3) Размером, типом и составом нити

ПОЛОЖЕНИЕ ИГЛЫ	
ПОЛОЖЕНИЕ ШИРИТЕЛЯ	R
ДЛИНА СТЕЖКА	2-4
ПОЛОЖЕНИЕ РЫЧАГА ВЕРХНЕГО ПЕТЛИТЕЛЯ	C
КОНВЕРТЕР	N/A

\* Длина стежка при выполнении двойного цепного стежка должна быть больше 2 мм.

### Правильное натяжение нитей

- Установите регуляторы натяжения в указанные справа значения и проведите тестовое шитье

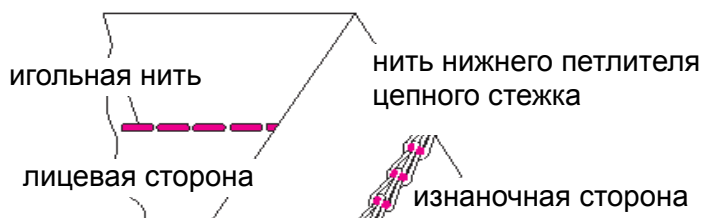

### Как отрегулировать натяжение нитей

- При слабом натяжении нити в игле для цепного стежка:

-верните регулятор натяжения нити (синий цвет) в сторону большего значения.

-или поверните регулятор натяжения нити в петлителе цепного стежка (коричневый цвет) в сторону меньшего значения.

Ткань	Регулятор натяжения				
	оранж	синий	зеленый	красный	коричн
Среднего веса		7.0			7.5

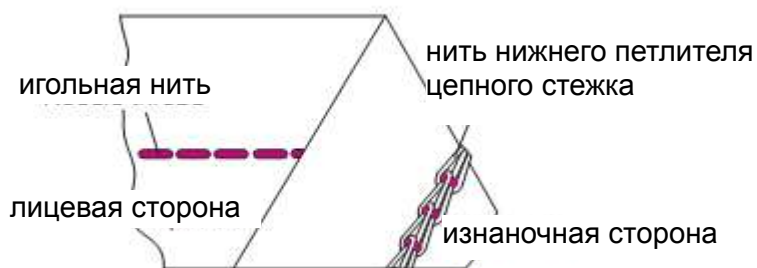

## Как выполнить двойной цепной шов

Двойной цепной шов выполняется 2 нитями, одной иглой и одним петлителем. Обычно машина обрезает край ткани во время выполнения шва. Однако можно расположить шов на нужном расстоянии от края ткани, установив обрезной нож в нерабочее положение, выключив верхний петлитель и установив пластину для цепного стежка.

**⚠ Внимание:** убедитесь в том, что машина выключена.

### а) Установка ножа в нерабочее положение

- См. стр.11 для получения информации по установке ножа в нерабочее положение.

### б) Выключение верхнего петлителя

- Приведите главный вал в крайнее правое положение, поворачивая маховик, во избежание несчастных случаев.
- Отведите рычаг влево и вверх для выполнения плоского (или цепного) шва, влево и вниз - для оверлочного шва.

### в) Установка направляющей пластины

Откройте крышку петлителя

- Снимите крышку ножа и установите направляющую пластину
- Разметки на пластине показывают расстояние до левой иглы цепного стежка. Используйте их как указатель при проверке расстояния от иглы цепного стежка до края ткани.

### г) Начало и завершение шитья

- Начиная шитье, слегка тяните за цепочку до момента вхождения иглы в ткань.
- Перед началом работы, после заправки всех нитей, проведите пробное шитье на кусочке ткани и прошейте цепочку стежков.
- По окончании работы, слегка оттягивая ткань, прошейте цепочку стежков.

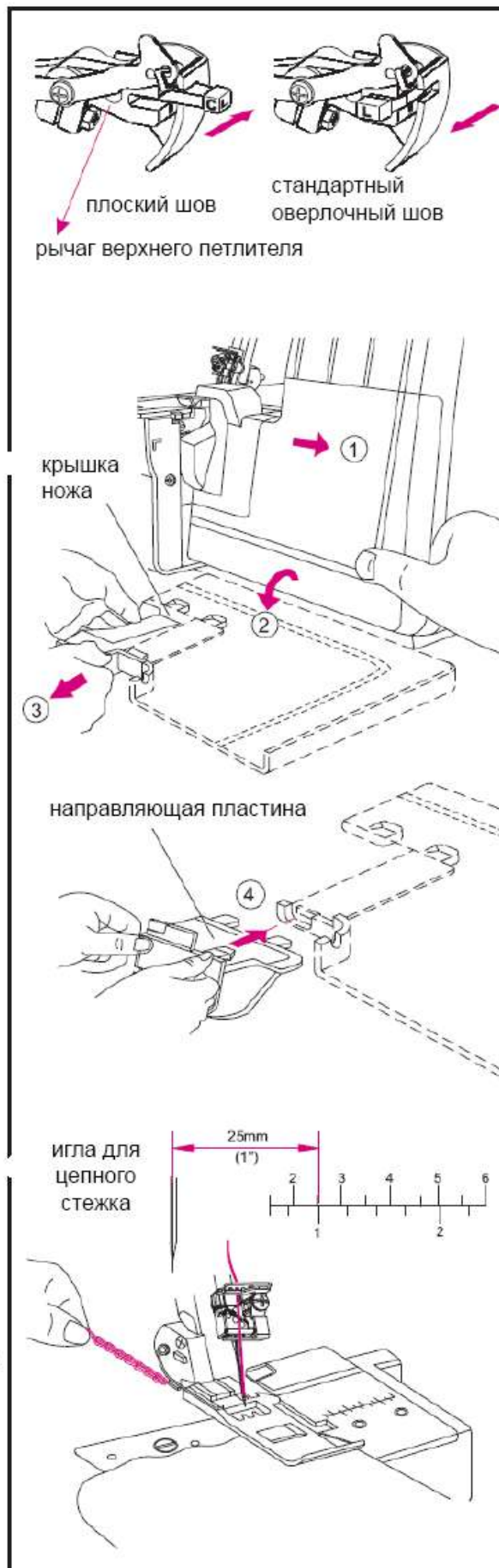

## 2) 2-ниточный обметочный шов подвернутого края

Примечание:

\*Приведенные значения являются только рекомендованными значениями.

\* Настройки натяжения определяются:

- 3) Типом и толщиной ткани
- 4) Размером иглы
- 3) Размером, типом и составом нити

ПОЛОЖЕНИЕ ИГЛЫ		
ПОЛОЖЕНИЕ ШИРИТЕЛЯ	N	
ДЛИНА СТЕЖКА	2-4	
ПОЛОЖЕНИЕ РЫЧАГА ВЕРХНЕГО ПЕТЛИТЕЛЯ	L	
КОНВЕРТЕР	ИСПОЛЬЗУЕТСЯ	

### Правильное натяжение нитей

- Установите регуляторы натяжения в указанные справа значения и проведите тестовое шитье на образце ткани.



### Как отрегулировать натяжение нитей

- При сильном натяжении нити нижнего петлителя или слабом натяжении игольной нити:

-верните регулятор натяжения нити нижнего петлителя (красный цвет) в сторону меньшего значения.

-или поверните регулятор натяжения игольной нити (оранжевый или синий цвет) в сторону большего значения.

- При слабом натяжении нити нижнего петлителя:

-верните регулятор натяжения нити нижнего петлителя (красный цвет) в сторону большего значения.

Ткань	Регулятор натяжения				
	оранж	синий	зеленый	красный	коричн
Среднего веса		6.5	конвертер	4.0	

Ткань	Регулятор натяжения				
	оранж	синий	зеленый	красный	коричн
Среднего веса	8.5		конвертер	3.0	

### 3) 2-ниточный обметочный шов

Примечание:

\*Приведенные значения являются только рекомендованными значениями.

\* Настройки натяжения определяются:

- 5) Типом и толщиной ткани
- 6) Размером иглы
- 3) Размером, типом и составом нити

\*См. стр. 12 для получения информации по конвертации верхнего петлителя в функцию конвертера.

#### Правильное натяжение нитей

- Установите регуляторы натяжения в указанные справа значения и проведите тестовое шитье на образце ткани.

#### Как отрегулировать натяжение нитей:

- Если нить нижнего петлителя лежит на изнаночной стороне ткани:

-поверните регулятор натяжения нити нижнего петлителя (красный цвет) в сторону большего значения.

-или поверните регулятор натяжения игольной нити (оранжевый или синий цвет) в сторону меньшего значения

- При слабом натяжении игольной нити:

-поверните регулятор натяжения игольной нити (оранжевый или синий цвет) в сторону большего значения

-или поверните регулятор натяжения нити нижнего петлителя (красный цвет) в сторону меньшего значения.

ПОЛОЖЕНИЕ ИГЛЫ		
ПОЛОЖЕНИЕ ШИРИТЕЛЯ	N	
ДЛИНА СТЕЖКА	2-4	
ПОЛОЖЕНИЕ РЫЧАГА ВЕРХНЕГО ПЕТЛИТЕЛЯ	L	
КОНВЕРТЕР	ИСПОЛЬЗУЕТСЯ	



Ткань	Регулятор натяжения				
	оранж	синий	зеленый	красный	коричн
Среднего веса		1.0	конвертер	5.5	

#### 4) 3-х ниточный оверлочный шов

Примечание:

\*Приведенные значения являются только рекомендованными значениями.

\* Настройки натяжения определяются:

7) Типом и толщиной ткани

8) Размером иглы

3) Размером, типом и составом нити

#### Правильное натяжение нитей

- Установите регуляторы натяжения в указанные справа значения и проведите тестовое шитье на образце ткани.

#### Как отрегулировать натяжение нитей:

- Если нить верхнего петлителя лежит на изнаночной стороне ткани:

-поверните регулятор натяжения нити верхнего петлителя (зеленый цвет) в сторону большего значения.



-или поверните регулятор натяжения нити нижнего петлителя (красный цвет) в сторону меньшего значения

- Если нить нижнего петлителя находится на лицевой стороне ткани:

-поверните регулятор натяжения нити нижнего петлителя (красный цвет) в сторону большего значения.

-или поверните регулятор натяжения нити в верхнем петлителе (зеленый цвет) в сторону меньшего значения.

- Если натяжение игольной нити слабое, поверните регулятор натяжения игольной нити (оранжевый или синий) в сторону большего значения.

ПОЛОЖЕНИЕ ИГЛЫ		
ПОЛОЖЕНИЕ ШИРИТЕЛЯ	N	
ДЛИНА СТЕЖКА	2-4	
ПОЛОЖЕНИЕ РЫЧАГА ВЕРХНЕГО ПЕТЛИТЕЛЯ	L	
КОНВЕРТЕР	N/A	



Ткань	Регулятор натяжения				
	оранж	синий	зеленый	красный	коричн
Среднего веса		4.0	4.0	4.0	

Ткань	Регулятор натяжения				
	оранж	синий	зеленый	красный	коричн
Среднего веса	4.0		3.5	3.5	



## 5) 3-х ниточный шов FLATLOCK

Примечание:

\*Приведенные значения являются только рекомендованными значениями.

\* Настройки натяжения определяются:

9) Типом и толщиной ткани

10) Размером иглы

3) Размером, типом и составом нити

### Правильное натяжение нитей

- Установите регуляторы натяжения в указанные справа значения и проведите тестовое шитье на образце ткани.

### Как отрегулировать натяжение нитей:

- Если натяжение нити нижнего петлителя слабое:

-поверните регулятор натяжения нити нижнего петлителя (красный цвет) в сторону большего значения.

-или поверните регулятор натяжения игольной нити (оранжевый или синий цвет) в сторону меньшего значения.

- Если натяжение нити верхнего петлителя слабое:

-поверните регулятор натяжения нити верхнего петлителя (зеленый цвет) в сторону большего значения.

-или поверните регулятор натяжения игольной нити (оранжевый или синий цвет) в сторону меньшего значения.

- Если натяжение игольной нити слабое:

-поверните регулятор натяжения игольной нити (оранжевый или синий цвет) в сторону большего значения.

-или поверните регулятор натяжения нити верхнего петлителя (зеленый цвет) в сторону меньшего значения.

ПОЛОЖЕНИЕ ИГЛЫ		
ПОЛОЖЕНИЕ ШИРИТЕЛЯ	N	
ДЛИНА СТЕЖКА	2-4	
ПОЛОЖЕНИЕ РЫЧАГА ВЕРХНЕГО ПЕТЛИТЕЛЯ	L	
КОНВЕРТЕР	N/A	

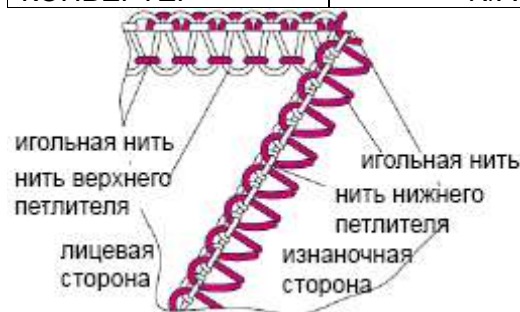

Ткань	Регулятор натяжения				
	оранж	синий	зеленый	красный	коричн
Среднего веса		0	4.5	7.0	

Ткань	Регулятор натяжения				
	оранж	синий	зеленый	красный	коричн
Среднего веса	0		4.5	7.0	

### 6) 3- ниточный эластичный фигурный стачивающе-обметочный шов

Примечание:

\*Приведенные значения являются только рекомендованными значениями.

\* Настройки натяжения определяются:

11) Типом и толщиной ткани

12) Размером иглы

3) Размером, типом и составом нити

ПОЛОЖЕНИЕ ИГЛЫ	
ПОЛОЖЕНИЕ ШИРИТЕЛЯ	N
ДЛИНА СТЕЖКА	2-4
ПОЛОЖЕНИЕ РЫЧАГА ВЕРХНЕГО ПЕТЛИТЕЛЯ	L
КОНВЕРТЕР	ИСПОЛЬЗУЕТСЯ

#### Правильное натяжение нитей

- Установите регуляторы натяжения в указанные справа значения и проведите тестовое шитье на образце ткани.



#### Как отрегулировать натяжение нитей:

- Если натяжение нити левой иглы слабое:

-поверните регулятор натяжения нити нижнего петлителя (красный цвет) в сторону большего значения.

- Если натяжение нити в правой игле слабое:

-поверните регулятор натяжения игольной нити (синий цвет) в сторону большего значения.

Ткань	Регулятор натяжения				
	оранж	синий	зеленый	красный	коричн
Среднего веса	8.5	4.0	конвертер	3.0	

### 7) 4 - ниточный эластичный фигурный стачивающе-обметочный шов

Примечание:

\*Приведенные значения являются только рекомендованными значениями.

\* Настройки натяжения определяются:

1) Типом и толщиной ткани

2) Размером иглы

3) Размером, типом и составом нити

ПОЛОЖЕНИЕ ИГЛЫ	
ПОЛОЖЕНИЕ ШИРИТЕЛЯ	N
ДЛИНА СТЕЖКА	2-4
ПОЛОЖЕНИЕ РЫЧАГА ВЕРХНЕГО ПЕТЛИТЕЛЯ	L
КОНВЕРТЕР	N/A

#### Правильное натяжение нитей

- Установите регуляторы натяжения в указанные

справа значения и проведите тестовое шитье на образце ткани.

### Как отрегулировать натяжение нитей:

- Если нить верхнего петлителя лежит на изнаночной стороне:
  - поверните регулятор натяжения нити верхнего петлителя (зеленый цвет) в сторону большего значения.
  - или поверните регулятор натяжения нити нижнего петлителя (красный цвет) в сторону меньшего значения.
- Если нить нижнего петлителя видна на лицевой стороне ткани:
  - поверните регулятор натяжения нити нижнего петлителя (красный цвет) в сторону большего значения.
  - или поверните регулятор натяжения нити верхнего петлителя (зеленый цвет) в сторону меньшего значения.
- Если натяжение нити в левой игле слабое:
  - поверните регулятор натяжения игольной нити (оранжевый цвет) в сторону большего значения.
- Если натяжение нити в правой игле слабое:
  - поверните регулятор натяжения нити в правой игле (синий цвет) в сторону большего значения.



Ткань	Регулятор натяжения				
	оранж	синий	зеленый	красный	коричн
Среднего веса	4.0	4.0	4.0	4.0	

### 8) 4 - ниточный стачивающе-обметочный шов

Примечание:

\*Приведенные значения являются только рекомендованными значениями.

\* Настройки натяжения определяются:

13) Типом и толщиной ткани

14) Размером иглы

3) Размером, типом и составом нити

#### Правильное натяжение нитей

ПОЛОЖЕНИЕ ИГЛЫ	
ПОЛОЖЕНИЕ ШИРИТЕЛЯ	N
ДЛИНА СТЕЖКА	2-4
ПОЛОЖЕНИЕ РЫЧАГА ВЕРХНЕГО ПЕТЛИТЕЛЯ	L
КОНВЕРТЕР	ИСПОЛЬЗУЕТСЯ

- Установите регуляторы натяжения в указанные справа значения и проведите тестовое шитье на образце ткани.

### Как отрегулировать натяжение нитей:

- Если нить нижнего петлителя видна на лицевой стороне:  
- поверните регулятор натяжения нити нижнего петлителя (красный цвет) в сторону большего значения  
- или поверните регулятор натяжения нити верхнего петлителя (зеленый цвет) в сторону меньшего значения.

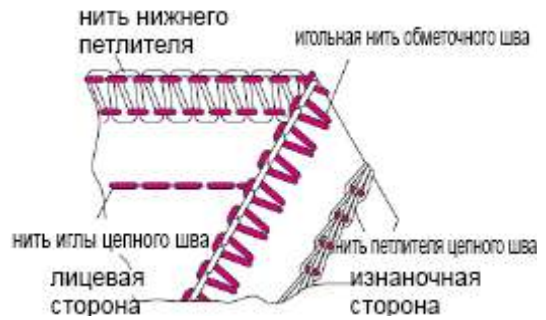

- Если натяжение нити в правой игле слабое:  
- поверните регулятор натяжения нити в правой игле (синий цвет) в сторону большего значения.
- Если натяжение нити в игле для выполнения цепного шва слабое:  
- поверните регулятор натяжения нити в игле цепного стежка (оранжевый цвет) в сторону большего значения  
- или поверните регулятор натяжения нити петлителя цепного стежка (коричневый цвет) в сторону меньшего значения.

Ткань	Регулятор натяжения				
	оранж	синий	зеленый конвертер	красный	коричн
Среднего веса	4.0	1.0		5.5	7.5

### 9) Пятиниточный широкий обметочный шов

Примечание:

\*Приведенные значения являются только рекомендованными значениями.

\* Настройки натяжения определяются:

- 15) Типом и толщиной ткани
- 16) Размером иглы
- 3) Размером, типом и составом нити

#### Правильное натяжение нитей

- Установите регуляторы натяжения в указанные справа значения и проведите тестовое шитье на образце ткани.

ПОЛОЖЕНИЕ ИГЛЫ	
ПОЛОЖЕНИЕ ШИРИТЕЛЯ	N
ДЛИНА СТЕЖКА	2-4
ПОЛОЖЕНИЕ РЫЧАГА ВЕРХНЕГО ПЕТЛИТЕЛЯ	L
КОНВЕРТЕР	N/A

### Как отрегулировать натяжение нитей:

- Если нить верхнего петлителя лежит на изнаночной стороне:

-поверните регулятор натяжения нити верхнего петлителя (зеленый цвет) в сторону большего значения

-или поверните регулятор натяжения нити нижнего петлителя (красный) в сторону меньшего значения.



Ткань	Регулятор натяжения				
	оранж	синий	зеленый	красный	коричн
Среднего веса	4.0	4.5	3.5	3.5	7.5

- Если нить нижнего петлителя видна на лицевой стороне:

-поверните регулятор натяжения нити нижнего петлителя (красный цвет) в сторону большего значения

-или поверните регулятор натяжения нити верхнего петлителя (зеленый цвет) в сторону меньшего значения.



- Если натяжение нити в левой игле слабое:
  - поверните регулятор натяжения нити в левой игле (синий цвет) в сторону большего значения.

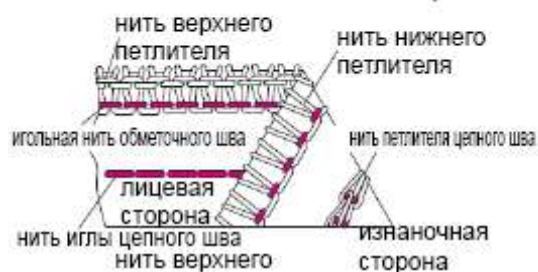

- Если натяжение нити в игле цепного стежка слабое:

-поверните регулятор натяжения нити в игле цепного стежка (оранжевый цвет) в сторону большего значения

-или поверните регулятор натяжения нити петлителя цепного стежка (коричневый цвет) в сторону меньшего значения



### 23. ВЫПОЛНЕНИЕ ПЛОСКОГО ШВА

- Данная машина позволяет выполнять трехниточный плоский шов шириной 5,6 мм.
- Плоский шов может использоваться для обработки, соединения воротников, рукавов, подшивания низа изделия футболок, свитеров.
- Плоский шов наиболее подходит для эластичных тканей, например, трикотажа.
- Также может использоваться для тканых материалов, например, денима, но нужно внимательно следить за настройками натяжения, поскольку есть вероятность обрыва нити или пропуска стежков.
- В случае обрыва нити или пропуска стежков во время работы с тканью деним, сначала поменяйте иглы, затем отрегулируйте

натяжение – не более ¼ деления за раз.

### Подготовка машины:



#### Внимание:

Убедитесь, что машина выключена.

Откройте крышку петлителя (см.стр.8).

- Выключите верхний петлитель (см.стр.38).
- Установите подвижный верхний нож в нерабочее положение (см.стр.11).
- Установите регулятор длины стежка в позицию "R" (См. стр.13). Установите рычаг верхнего петлителя (C/L). (см.стр.38).
- Снимите обметочную правую иглу (B) и обметочную левую иглу (A).
- Для выполнения тройного плоского шва шириной 5,6 мм, установите правую иглу для плоского шва (E), среднюю иглу для плоского шва (D), и левую иглу для плоского шва (C) (см.стр. 24-27).
- Проденьте нить через иглы (E), (D), (C) и петлитель цепного шва (коричневый) (см.стр. 19-20).
- Установите пластину направителя шва (см.стр.38).
- Деления на пластине направителя шва показывают расстояние от левой иглы плоского шва до края ткани.
- Закройте крышку петлителя.

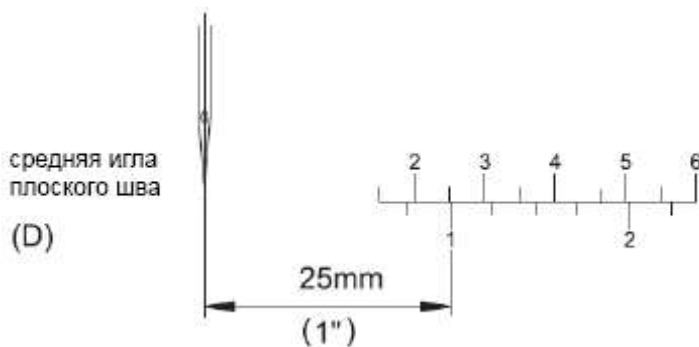
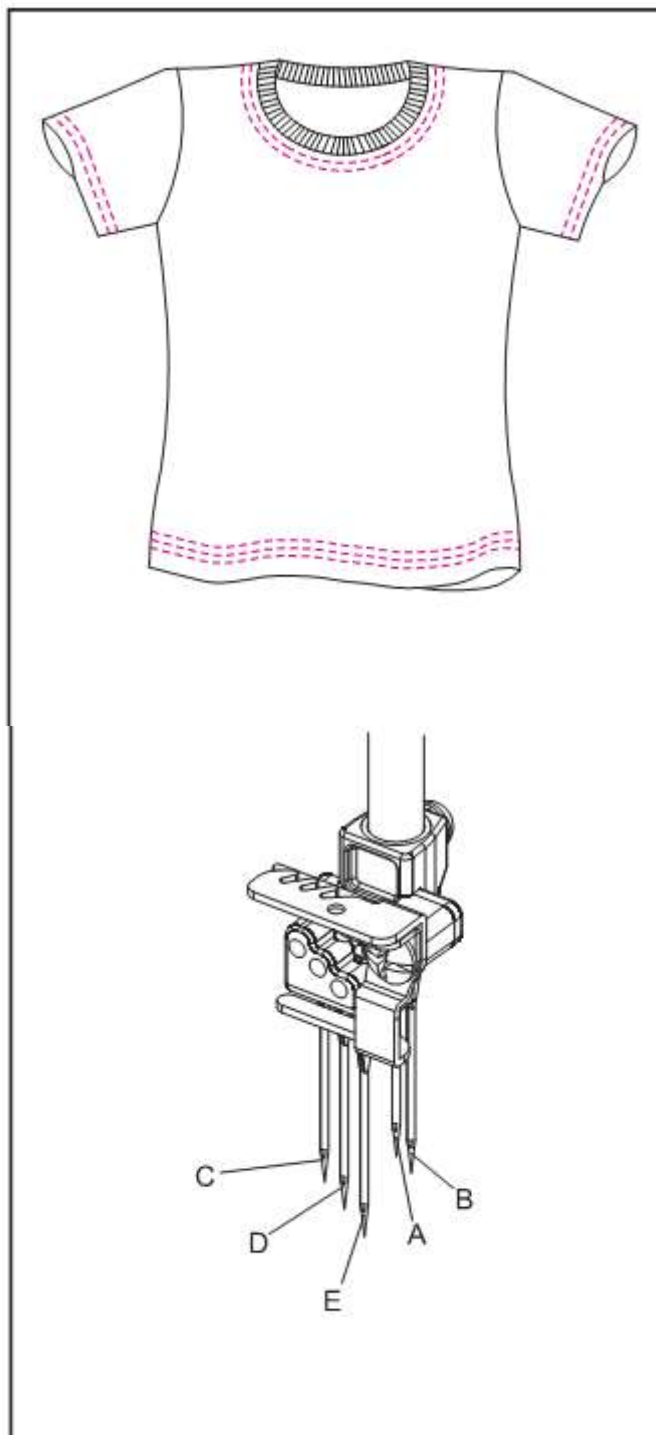



## Дополнительная информация о плоском шве

### Начало шитья

- Поднимите прижимную лапку (a)
- Поместите ткань под прижимную лапку позади иглы (b)
- Опустите прижимную лапку (c)

Примечание: если Вы начинаете шить с середины ткани, поместите желаемый участок ткани под иглу. (d)

### Конец шитья

Остановите шитье, когда ткань выходит из-под игл.

- Поднимите прижимную лапку (e)
- Поверните маховик на один оборот на себя (против часовой стрелки), затем на один оборот в обратном направлении (по часовой стрелке) (f)
- Осторожно вытяните ткань по направлению от себя и отрежьте нити. (g)

Примечание: Данные инструкции касаются только выполнения плоского шва, так как при этом виде шва выполнение цепочки стежков невозможно.

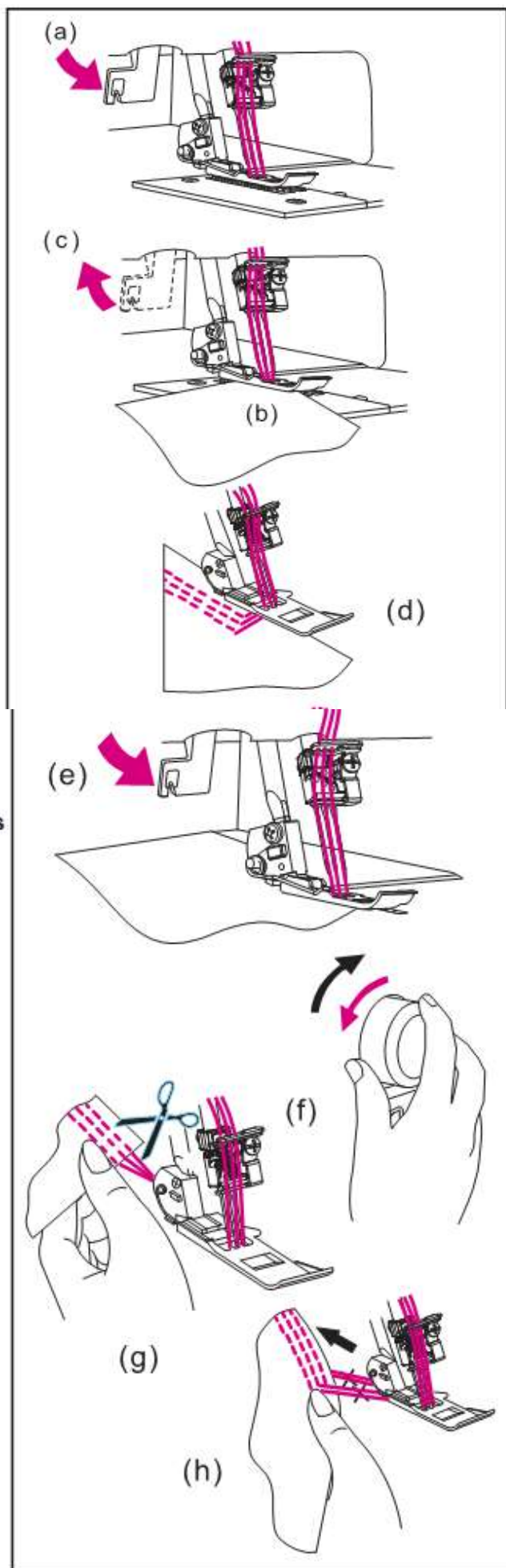

### Рекомендуемые настройки натяжения для выполнения 2-хниточного плоского шва

Примечание:

\*Приведенные значения являются только рекомендованными значениями.

\* Настройки натяжения определяются:

- 1) Типом и толщиной ткани
- 2) Размером иглы
- 3) Размером, типом и составом нити

\* Регулятор длины стежка для выполнения плоского шва необходимо установить на N (2,5мм)

ПОЛОЖЕНИЕ ИГЛЫ	
ПОЛОЖЕНИЕ ШИРИТЕЛЯ	R
ДЛИНА СТЕЖКА	N-4
ПОЛОЖЕНИЕ РЫЧАГА ВЕРХНЕГО ПЕТЛИТЕЛЯ	C
КОНВЕРТЕР	N/A

### Правильное натяжение нитей

- Установите регуляторы натяжения в указанные справа значения и проведите тестовое шитье на образце ткани.

### Как отрегулировать натяжение нитей

- Если натяжение нити петлителя плоского шва слабое:  
-поверните регулятор натяжения нити петлителя плоского шва (коричневый цвет) в сторону большего значения.

- Если натяжение нити левой иглы плоского шва слабое:  
-поверните регулятор натяжения нити левой иглы плоского шва (оранжевый цвет) в сторону большего значения.  
-или поверните регулятор натяжения нити петлителя плоского шва (коричневый цвет) в сторону меньшего значения.

- Если натяжение нити в правой игле плоского шва слабое:  
-поверните регулятор натяжения нити в правой игле плоского шва (синий или оранжевый цвет) в сторону большего значения.  
-или поверните регулятор натяжения нити в петлителе плоского шва (коричневый цвет) в сторону меньшего значения.

- Если на лицевой стороне ткань между игольными нитями выпячивается, а шов на обратной стороне стягивается:  
-поверните регулятор натяжения нити петлителя плоского шва (коричневый цвет) в сторону меньшего значения.



Нить	Регулятор натяжения				
	оранж	синий	зеленый	красный	коричн
Нить петл-ля плоского стежка					
полиэфир	6.0	7.0			5.0
Шерсть/нейлон	6.0	7.0			0
Нить петл-ля плоского стежка	Регулятор натяжения				
	оранж	синий	зеленый	красный	коричн
полиэфир	6.0		7.0		4.0
Шерсть/нейлон	6.0		7.0		0

### Рекомендуемые настройки натяжения для выполнения 3-хниточного плоского шва

\*Приведенные значения являются только рекомендованными значениями.

\* Настройки натяжения определяются:

ПОЛОЖЕНИЕ ИГЛЫ	
----------------	---

- 1) Типом и толщиной ткани
- 2) Размером иглы
- 3) Размером, типом и составом нити

\* Регулятор длины стежка для выполнения плоского шва необходимо установить на N (2,5мм)

### Правильное натяжение нитей

- Установите регуляторы натяжения в указанные справа значения и проведите тестовое шитье на образце ткани.

### Как отрегулировать натяжение нитей

- Если натяжение нити петлителя плоского шва слабое:
  - поверните регулятор натяжения нити петлителя плоского шва (коричневый цвет) в сторону большего значения.
- Если натяжение нити левой иглы плоского шва слабое:
  - поверните регулятор натяжения нити левой иглы плоского шва (оранжевый цвет) в сторону большего значения.
  - или поверните регулятор натяжения нити петлителя плоского шва (коричневый цвет) в сторону меньшего значения.
- Если натяжение нити в средней игле плоского шва слабое:
  - поверните регулятор натяжения нити в средней игле плоского шва (синий цвет) в сторону большего значения.
  - или поверните регулятор натяжения нити в петлителе плоского шва (коричневый цвет) в сторону меньшего значения.
- Если натяжение нити правой иглы плоского шва слабое:
  - поверните регулятор натяжения нити в правой игле плоского шва (зеленый цвет) в сторону большего значения.
  - или поверните регулятор натяжения нити в петлителе плоского шва (коричневый цвет) в сторону меньшего значения.
- Если на лицевой стороне ткань между игольными нитями выпячивается, а шов на обратной стороне натягивается,
  - поверните регулятор натяжения нити петлителя плоского шва (коричневый цвет) в сторону меньшего значения.

ПОЛОЖЕНИЕ ШИРИТЕЛЯ	R
ДЛИНА СТЕЖКА	N-4
ПОЛОЖЕНИЕ РЫЧАГА ВЕРХНЕГО ПЕТЛИТЕЛЯ	C
КОНВЕРТЕР	N/A



Нить петл-ля плоского стежка	Регулятор натяжения				
	оранж	синий	зеленый	красный	коричн
полиэфир	6.0	7.0	7.0		4.0
Шерсть/нейлон	6.0	7.0	7.0		0

## Закрепление шва

Шов, выполненный плоским стежком, может разойтись, если нить петлителя в конце работы не закрепить следующим образом.

- Если шов прокладывается до края ткани, игольные нити (2 или 3 шт.) свяжите вместе так, как показано на рисунке. Потом свяжите эти нити с нитями петлителя.
- Когда шитье остановлено на середине ткани, вытяните игольные нити (2 или 3 нити) на изнаночную сторону ткани и свяжите их таким же образом, как описано выше.
- Обрезка излишков нити.

Примечание: начало шва, выполненного плоским стежком, как правило, не расходится, однако, для надежности, начало шва рекомендуется также закрепить.

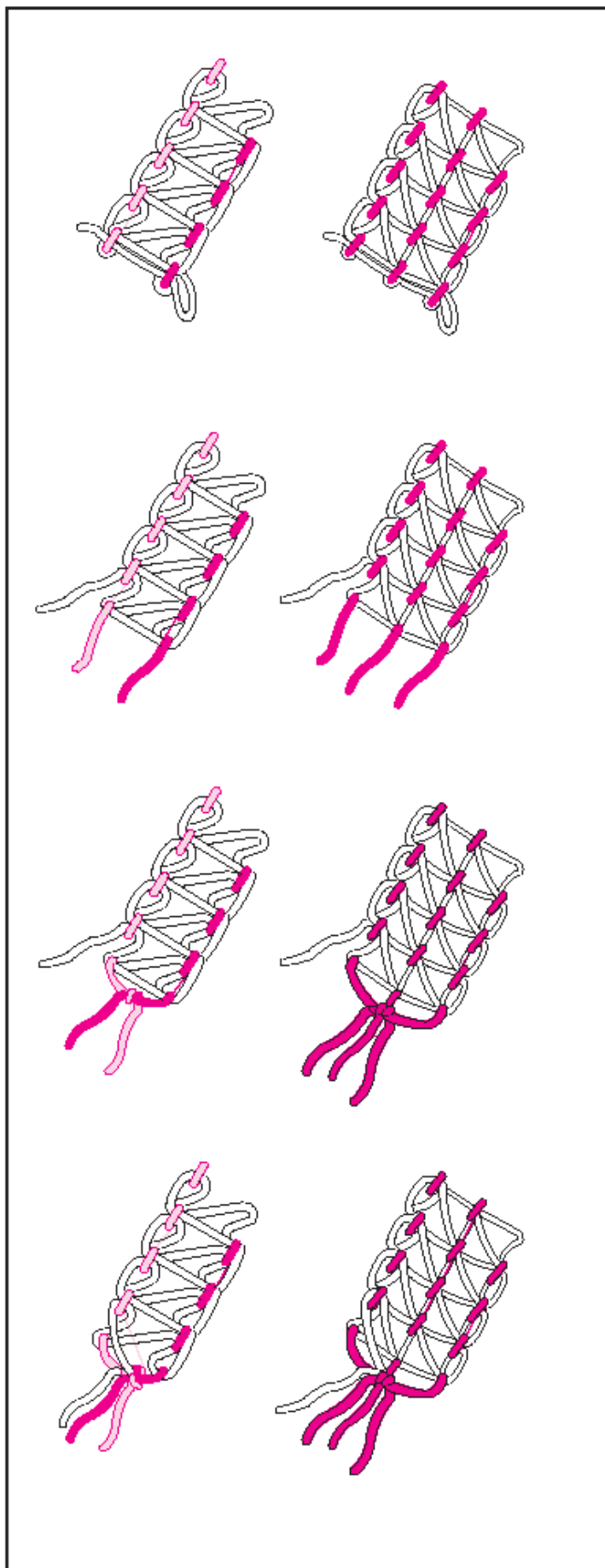

## 24. ВЫПОЛНЕНИЕ РОЛЕВОГО ШВА

- Данная машина позволяет выполнить четыре вида ролевого шва.
- Ролевой шов выполняется путем сворачивания и обметки края ткани.
- Данный вид шва более всего подходит для работы с легкими тканями, такими как батист, вуаль, органди, креп и т.п.
- Ролевой шов не подходит для тяжелых тканей

Примечание: ролевой шов выполняется только с помощью обметочной правой иглы.

### Настройка машины

- Снимите левую обметочную иглу, иглу цепного шва и иглу (иглы) плоского шва.
- Установите регулятор положения ширителя в положение R.
- Выровняйте левый край опорной пластины штифта регулировки ширины шва с отметкой R на игольной пластине.
- Установите регулятор длины стежка в пределах "1 - 2", и вы получите красивый шов с мелкими стежками.
- Игла: игла Singer категории ELX705 #14/90 или ELX705 # 12/80.
- Нить: для выполнения ролевого шва могут применяться самые различные комбинации нитей.

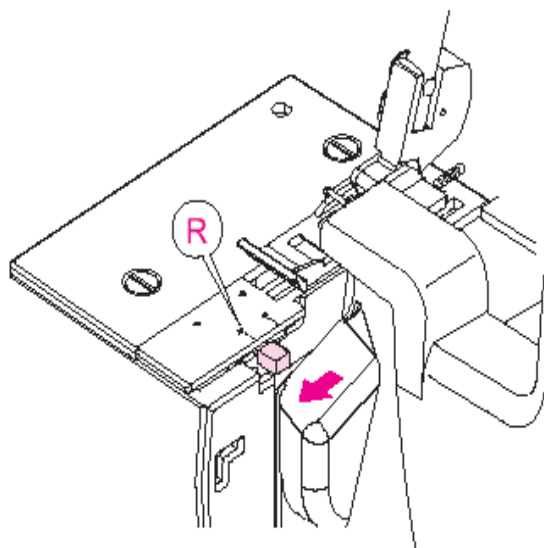
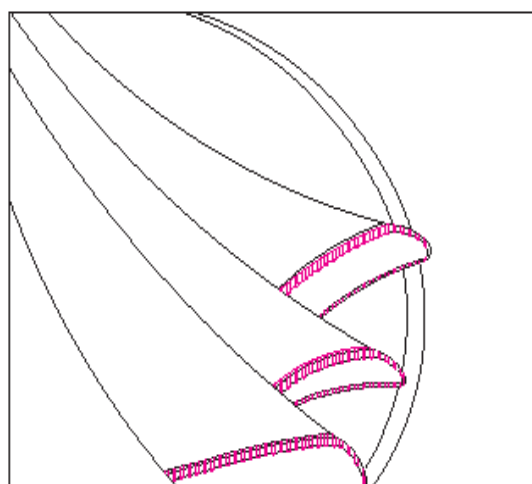
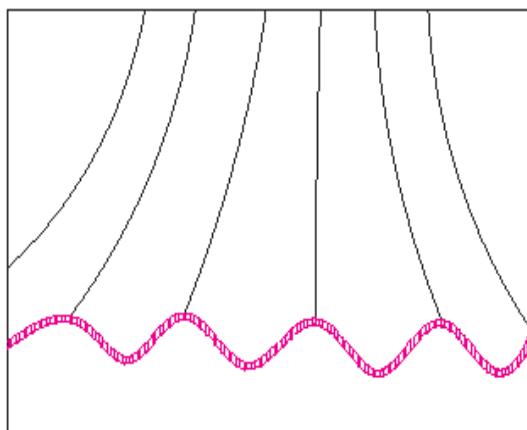

Примечание: Для получения красивого шва, заправьте верхний петлитель нитью шерсть/нейлон, а иглу и нижний петлитель – обычной легкой нитью.

### 1) 3-х ниточный стандартный ролевой шов

#### Правильное натяжение нитей:

- Установите регуляторы натяжения в указанные справа значения и проведите тестовое шитье

ПОЛОЖЕНИЕ ИГЛЫ	
ПОЛОЖЕНИЕ ШИРИТЕЛЯ	R
ДЛИНА СТЕЖКА	1-2
ПОЛОЖЕНИЕ РЫЧАГА ВЕРХНЕГО ПЕТЛИТЕЛЯ	L
КОНВЕРТЕР	N/A



### 2) 3-х ниточный ролевой шов верхнего петлителя

#### Правильное натяжение нитей:

- Установите регуляторы натяжения в указанные справа значения и проведите тестовое шитье

Легкая ткань	Регулятор натяжения				
	оранж	синий	зеленый	красный	коричн
полиэфир		4.0	5.0	4.0	
Шерсть/нейлон		4.0	0	4.0	

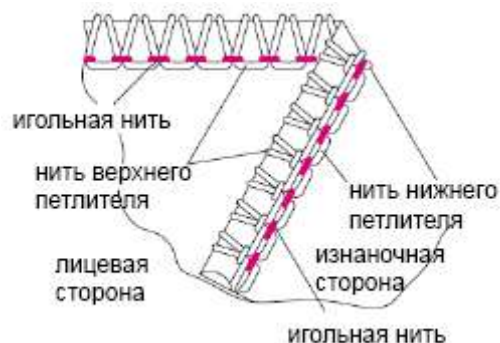

Легкая ткань	Регулятор натяжения				
	оранж	синий	зеленый	красный	коричн
полиэфир		5.0	4.0	7.0	
Шерсть/нейлон		5.0	0	7.0	



Примечание: Для получения красивого шва, заправьте верхний петлитель нейлоновой нитью, а иглу и нижний петлитель – обычной легкой нитью.

- Переведите верхний петлитель в функцию ширителя (см. стр.12)

### 3) 2-х ниточный стандартный ролевой шов

ПОЛОЖЕНИЕ ИГЛЫ	
ПОЛОЖЕНИЕ ШИРИТЕЛЯ	R
ДЛИНА СТЕЖКА	1-2
ПОЛОЖЕНИЕ РЫЧАГА ВЕРХНЕГО ПЕТЛИТЕЛЯ	L
КОНВЕРТЕР	ИСПОЛЬЗУЕТСЯ

#### Правильное натяжение нитей:

- Установите регуляторы натяжения в указанные справа значения и проведите тестовое шитье.



Легкая ткань	Регулятор натяжения				
	оранж	синий	зеленый	красный	коричн
Шерсть/нейлон		3.5	зеленый конвертер	3.0	

### 4) 2-х ниточный ролевой шов подогнутого края

#### Правильное натяжение нитей

- Переведите регуляторы натяжения в указанные справа значения и проведите тестовое шитье

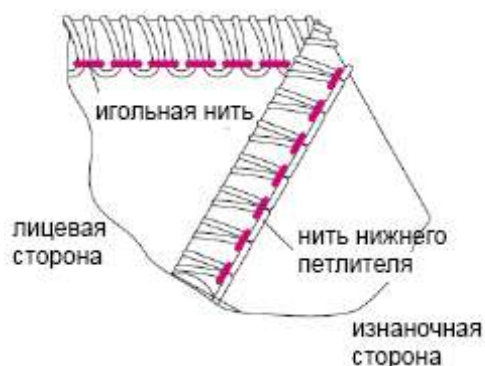

Легкая ткань	Регулятор натяжения				
	оранж	синий	зеленый	красный	коричн
полиэфир		4.5	зеленый конвертер	4.0	
Шерсть/нейлон		4.5	зеленый конвертер	2.5	

## Дополнительная информация о ролевом шве

- Придерживайте цепочку стежков в начале работы с тем, чтобы, завившись, она не попала в шов.
- Слегка натяните материал в направлении шитья для улучшения качества шва.
- Минимальная ширина ролевого шва составляет примерно 1,5 мм, так как ширина обрезки ткани не может быть менее 3,5 мм.

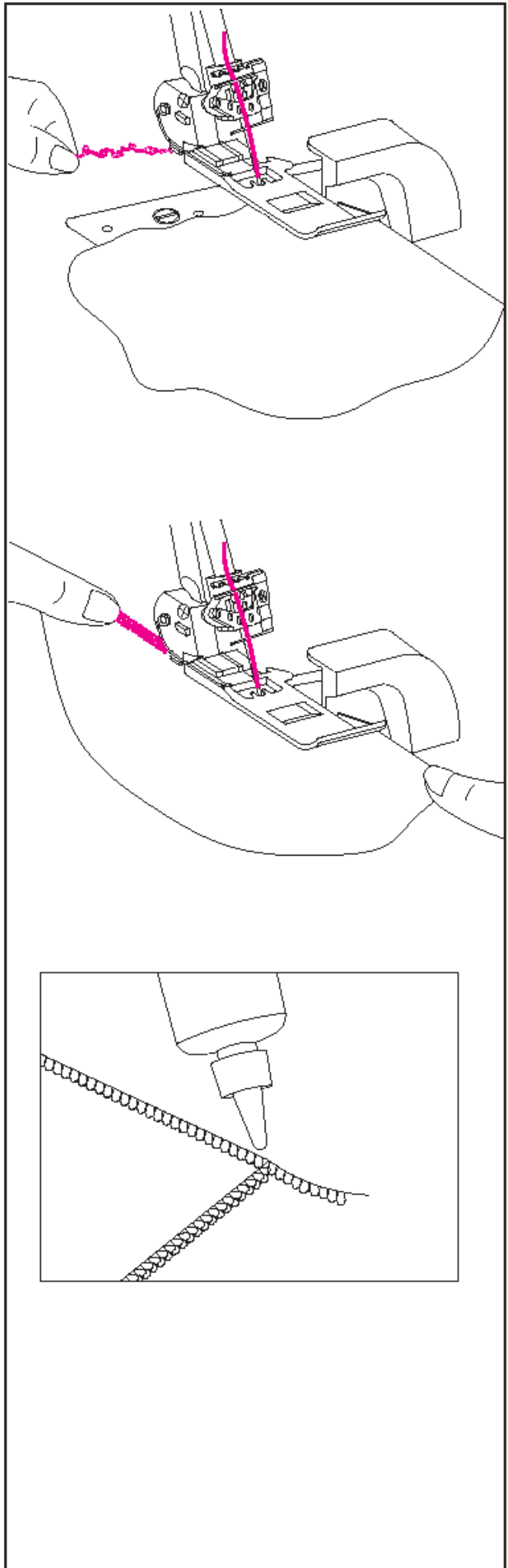

## Закрепление шва

- Капните немного закрепителя шва на конец шва. Дайте высохнуть, потом обрежьте цепочку стежков близко к шву.

Примечание:  
Перед использованием закрепителя проверьте его на предмет цветопрочности.

## 25. ВАРИАНТЫ ШВОВ И ТЕХНИКИ ШИТЬЯ

### Выполнение декоративного стежка FLATLOCK

- Шов FLATLOCK получается путем регулировки натяжения 2-х или 3-нитей оверлочного шва. После выполнения шва, сшитые ткани разворачиваются, и шов становится плоским.

Шов FLATLOCK может использоваться как для сшивания, так и в качестве декоративного шва, а также для выполнения орнамента.

#### 1) Настройка машины

- Используйте обметочную левую либо обметочную правую иглу.
- Заправьте все нити, отрегулируйте натяжение нитей для выполнения 2-х ниточного обметочного шва (стр.40) или 3-х ниточного шва FLATLOCK (стр.42).

#### 2) Выполнение шва

- Чтобы выполнить декоративную строчку на лицевой стороне одежды, сложите ткань изнаночными сторонами вместе.
- Прокладывайте шов, обрезая излишек ткани.
- Игольная нить (оранжевый или синий цвет) формирует на изнаночной стороне ткани V-образные стежки.
- Нить нижнего петлителя прокладывается по прямой линии по краю ткани.

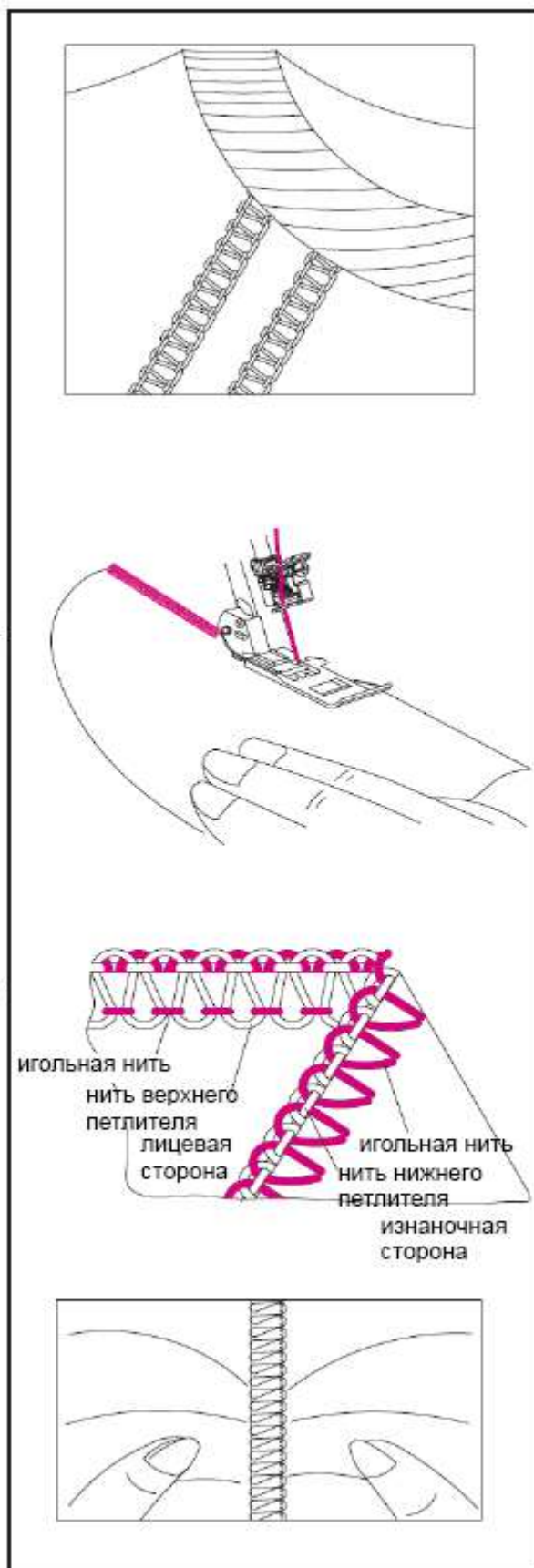

## Выполнение оверлочного потайного шва

- В одной операции обрезается излишек ткани, подшивается подогнутый край и обметываются свободные края ткани.
- Потайной шов более всего подходит для обработки трикотажа. Он обеспечивает прочную, но почти невидимую отделку.
- Используйте правую обметочную иглу. Настройте машину для выполнения узкой 3-нитевой обметочной строчки (стр.41).

Примечание:

Возможно также использование трехниточного шва FLATLOCK (см. стр. 42).

- Установите регулятор длины стежка на значении 4.
- Сложите край ткани на изнаночную сторону ткани, затем обратно на лицевую сторону, оставив 6 мм за складкой.
- Прошейте выступающий край, позволяя игле чуть захватывать край складки.

Примечание:

Имеется специальная лапка для выполнения потайной строчки (см. стр. 66).

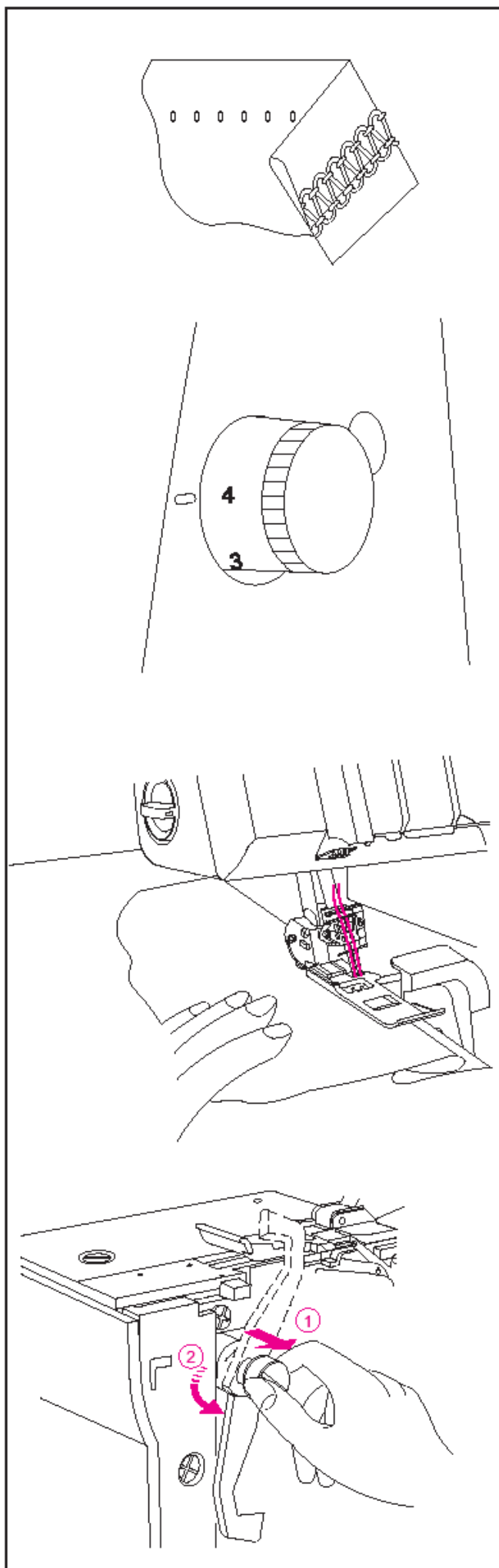

## Прошивание зацепов

- Выполните зацепы на ткани до того, как кроить ткань.
- Используйте правую обметочную иглу. Настройте машину на выполнение узкого 3-х ниточного оверлочного шва (см. стр. 41)

Примечание :

для этой цели может так же использоваться ролевой шов.

- Установите подвижный верхний нож в нерабочее положение (см.стр.11)
- Отметьте необходимое количество зацепов с помощью водорастворимого маркера.
- Сложите ткань изнаночными сторонами вместе и прострочите.
- Заутюжьте зацепы в одном направлении.

## Обработка прямых углов

### (1) Внешний угол

- Срежьте примерно 2 см от угла, по линии с обметочным швом.
- Прошейте один стежок выше точки (А) и остановитесь.
- Поднимите иглу и прижимную лапку.
- Протяните ткань от себя, чтобы освободить нить, находящуюся в прорези игольной пластины.

Примечание: лапка не отражена на рисунке, чтобы показать детали.

- Поверните ткань и опустите прижимную лапку таким образом, чтобы нож оказался на одной линии с обрезанным краем.
- Прихватив руками концы нитей, начните шитье.

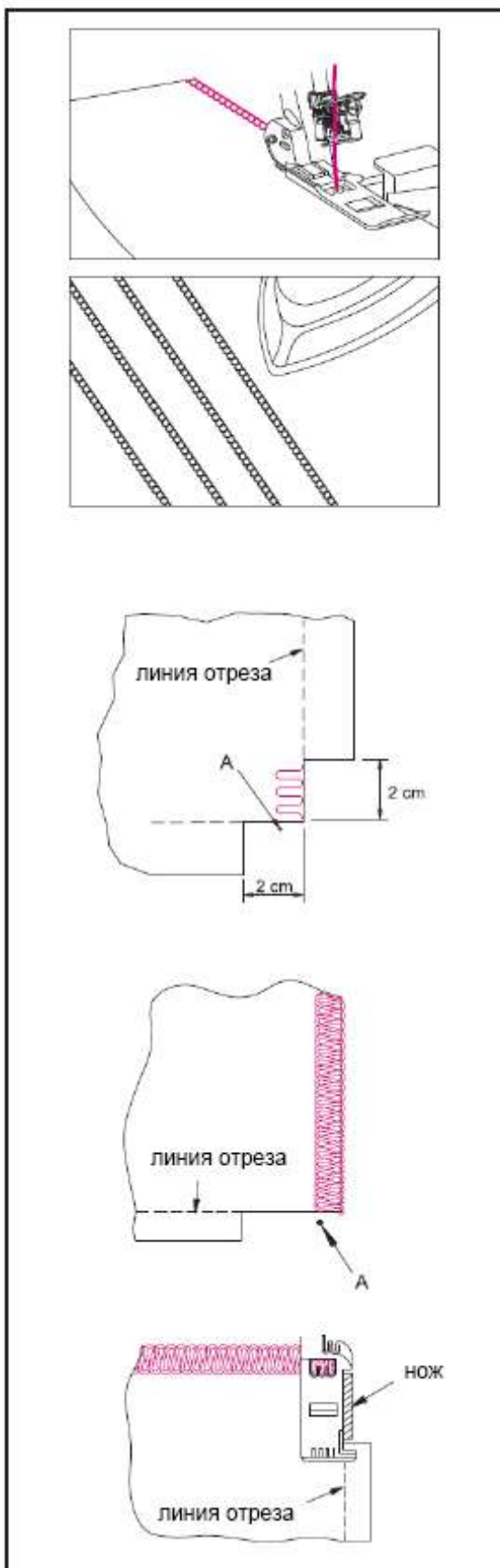

## (2) Внутренний угол.

- Обрежьте внутренний угол как показано на рисунке.
- Шейте по линии шва.
- Прокладывайте строчку до конца складки. (Оставьте иглу в ткани)
- Поднимите прижимную лапку. (Оставьте иглу в ткани)
- Расправьте складку, чтобы линия шва была прямой.

### Использование булавок

Булавки следует вкалывать слева от прижимной лапки. При этом они будут легко сниматься, и они не будут находиться в зоне действия ножей.



Внимание:

Шитье по булавкам приведет к повреждению режущей кромки ножей.

### Закрепление цепочки стежков

- Заправьте цепочку в иглу для ручного шитья с большим ушком, например иглу для гобеленового шитья.
- Вставьте иглу в конец шва, чтобы закрепить нить.

Примечание: информацию по закреплению цепочки при обработке ткани ролевым швом см. на стр. 55.

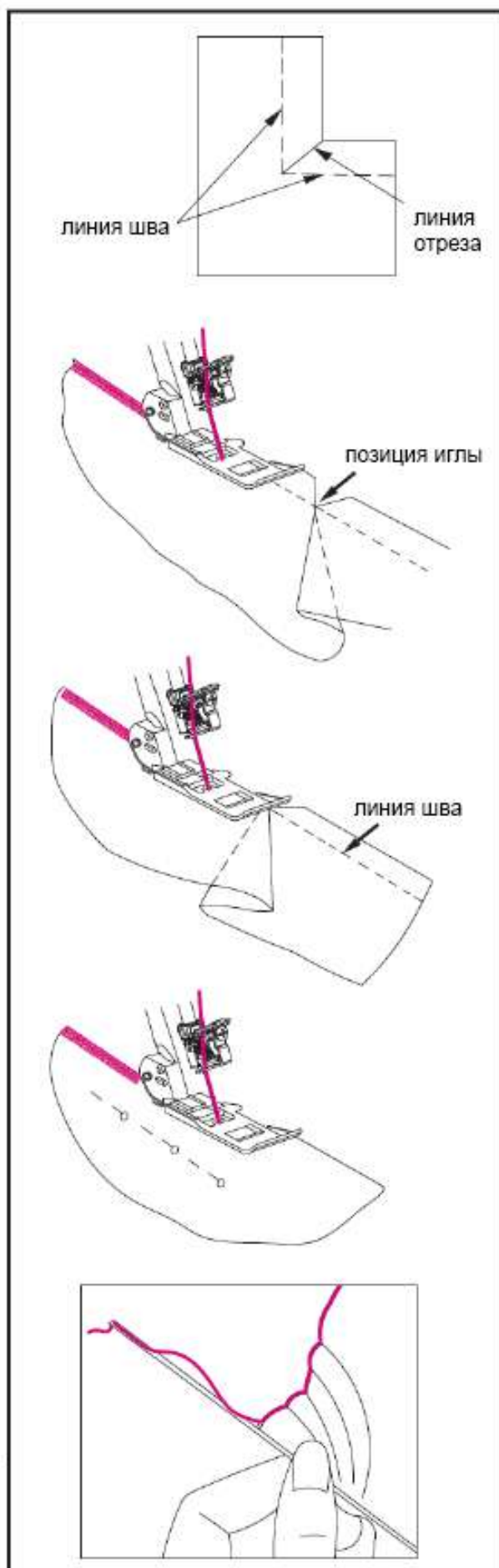



## Усиление шва

- Вставка саржевой ленты во время обметки края ткани стабилизирует шов.
- Вставьте ленту через отверстие в передней части прижимной лапки.
- Установите ленту под лапкой, направив ее к задней стороне машины и прошейте шов.

При прокладывании шва происходит прикрепление ленты.

## Оплетение жгута

- Установите подвижный верхний нож в нерабочее положение.
- Пропустите шнур-заполнитель, например, толстую нить или саржевую ленту через отверстие в передней части прижимной лапки.
- Поместите шнур-заполнитель под прижимной лапкой и оплетите жгут желаемой длины цепочкой стежков.
- Оплетенные жгуты могут использоваться отдельно или могут быть сплетены в косички из 3-4 жгутов.

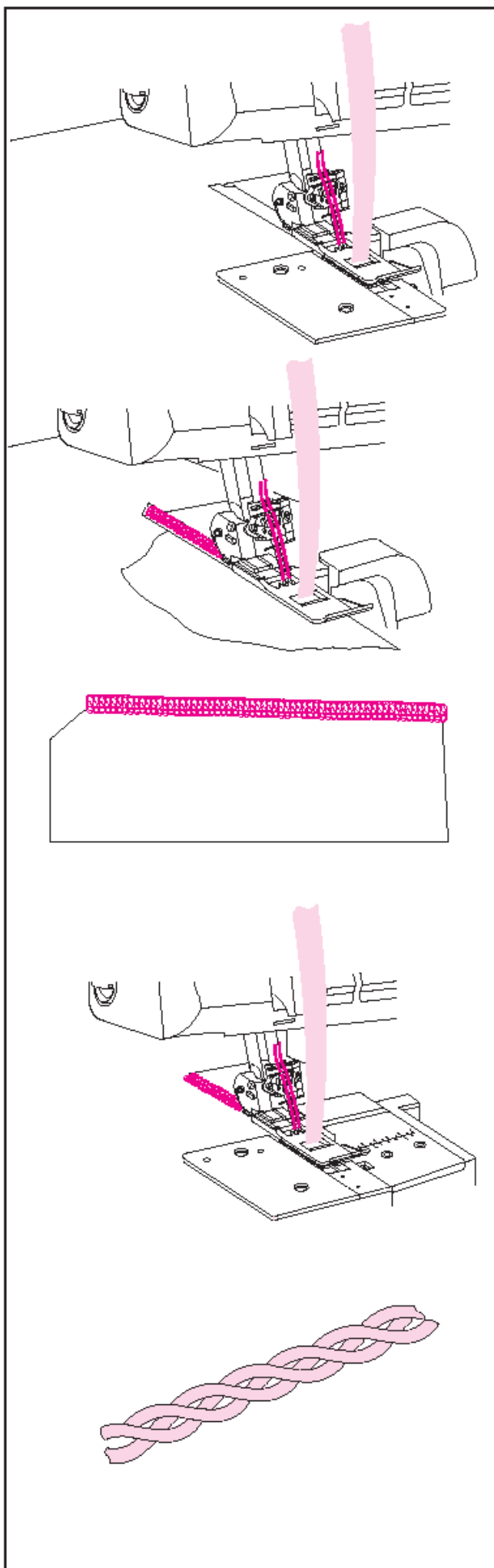

## 26. ТЕХНИЧЕСКОЕ ОБСЛУЖИВАНИЕ МАШИНЫ

Оверлок требует большего объема технического обслуживания, чем обычная швейная машина, в основном по двум причинам.

- 1) При работе ножей образуется большое количество пуха и обрывков нитей.
- 2) Оверлок работает с очень большой скоростью и нуждается в частой смазке внутренних рабочих частей.

### Очистка машины



Внимание:

Перед очисткой машины выньте вилку сетевого шнура из розетки.

- Удалите пыль и обрывки нитей из области петлителя и ножа при помощи сухой щетки.

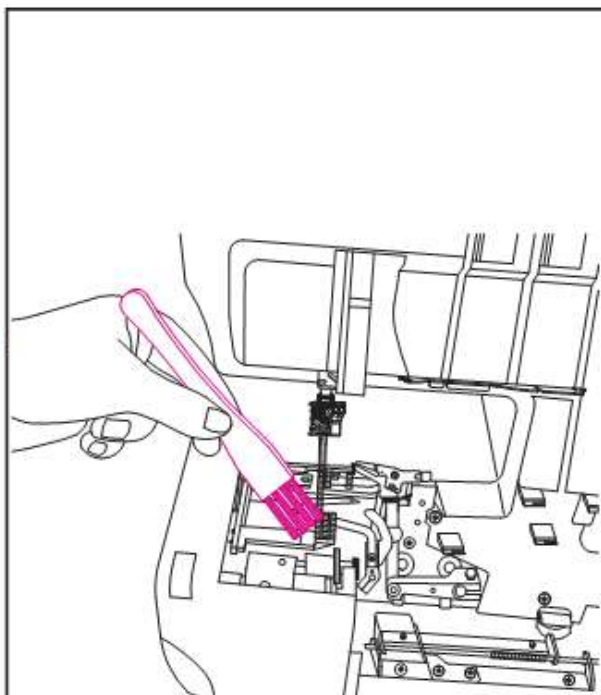

### Смазка машины



Внимание:

Перед смазкой машины выньте вилку сетевого шнура из розетки.

- Периодически следует производить смазку машины. Точки смазки показаны на рисунке.
- Внимание: применяйте для смазки только смазочное масло для швейных машин. Не пользуйтесь никаким другим маслом, поскольку это может привести к повреждению машины.

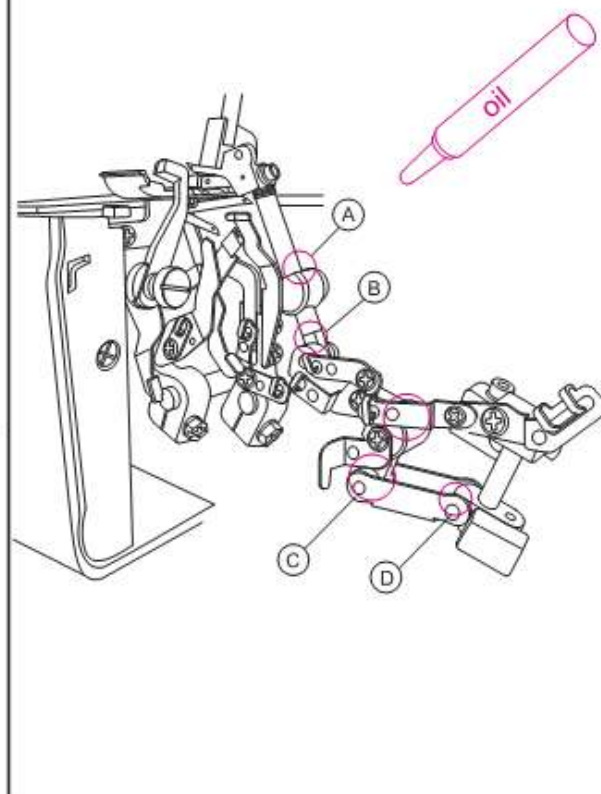

## Замена подвижного ножа



Внимание:

Перед заменой подвижного ножа выньте вилку сетевого шнура из розетки.

- Подвижный нож следует заменять по мере затупления.
- Подвижный нож может быть заменен в соответствии с приведенными ниже указаниями, однако, если вы испытываете трудности с заменой, обратитесь к представителю компании на предмет замены ножа и его регулировки.
- Убедитесь в том, что вилка сетевого шнура вынута из розетки.
- Откройте крышку петлителя и установите подвижный верхний нож (а) в рабочее положение.
- Ослабьте установочный винт подвижного ножа (b) и снимите подвижный нож (а).

Поверните маховик, чтобы установить держатель еподвижного ножа в нижнее положение.

Установите новый нож в канавку держателя. Край подвижного ножа должен находиться примерно на 0,5-1,0мм ниже края фиксированного ножа (d)/

Затяните установочный винт подвижного ножа (b).

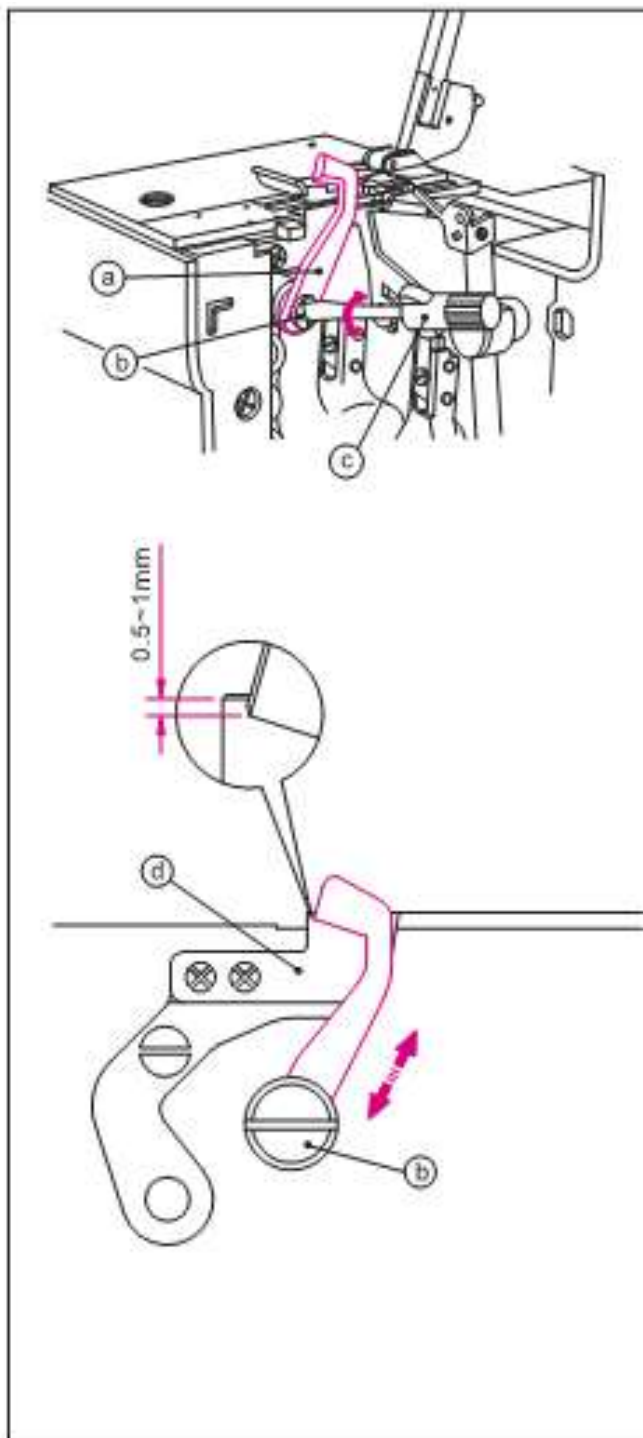

## Замена лампочки



### Внимание:

Перед заменой лампочки всегда вынимайте вилку сетевого шнура из розетки.

- Осветительную лампочку можно приобрести в магазинах наших дилеров. Возьмите с собой старую лампочку для образца.
- Если напряжение, указанное на табличке с электрическими данными вашей машины 120В, спрашивайте лампочку, соответствующую следующей спецификации:

Байонетного типа: 110-120В, 15Вт.  
Форма колбы: Т-20  
Цоколь лампы: Е12  
Общая длина: 48 мм

- Выверните винт крепления крышки лампы и, слегка нажав на нее назад, поверните ее влево и снимите с машины, как показано на иллюстрации. Чтобы снять лампу, поверните ее влево. Чтобы установить новую лампу, вставьте ее в гнездо и поверните вправо.



### Внимание:

Перед тем, как заменить лампу, убедитесь в том, что она остыла.



### Предупреждение:

Перед тем, как вставить вилку сетевого шнура в розетку, установите на место крышку.

Если напряжение, указанное на табличке с электрическими данными вашей машины 200-240В, попросите осветительную лампочку, соответствующую следующей спецификации:

Резьбовой цоколь: 200-240В, 15Вт  
Форма колбы: Т-22  
Цоколь лампы: Е14  
Общая длина: 56мм

Выверните винт крепления крышки лампы и, слегка нажав на нее назад, поверните ее влево и снимите с машины, как показано на иллюстрации. Чтобы снять лампу, выверните ее, поворачивая влево. Чтобы установить, заверните новую лампу в гнездо, поворачивая вправо.

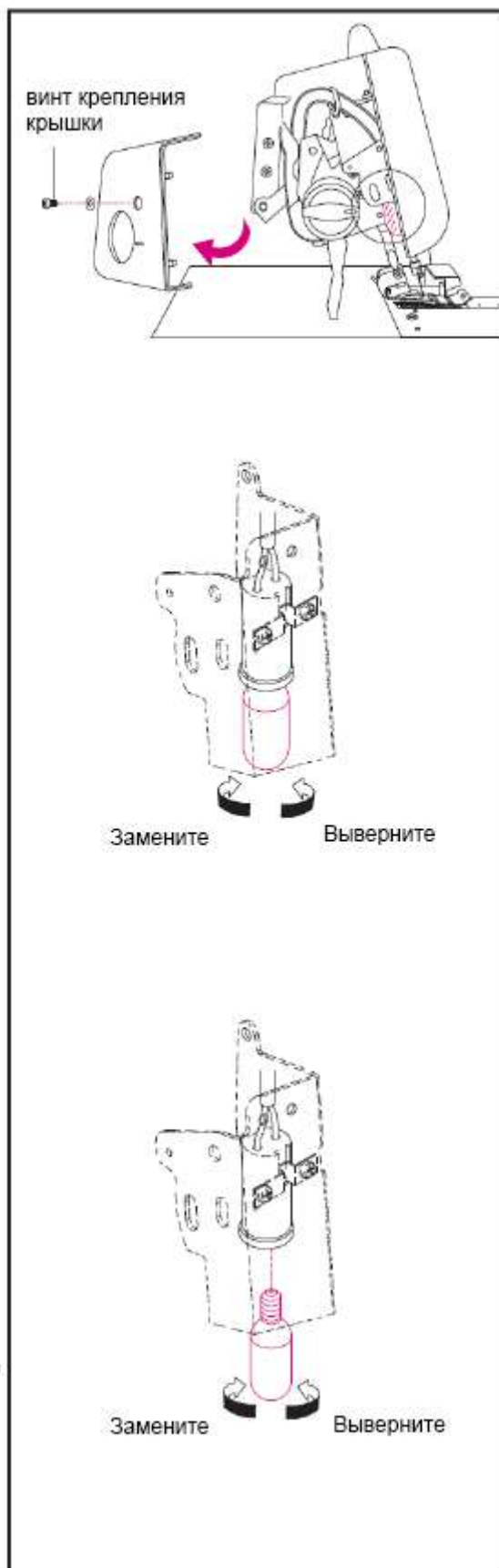

## 27. ДОПОЛНИТЕЛЬНЫЕ АКСЕССУАРЫ

- За дополнительную плату можно приобрести специальные прижимные лапки, предназначенные для данной машины.

Примечание:

Не используйте прижимные лапки, предназначенные для других машин, так как это может привести к столкновению лапки с иглой или ножом, что опасно.

- Прижимные лапки пристегивающегося типа легко снимаются и устанавливаются.



Внимание: Не забудьте выключить машину перед заменой прижимной лапки.

### Пристегивающаяся прижимная лапка

#### Снятие

- Поднимите прижимную лапку. Поднимите иглу в крайнее верхнее положение.
- Нажмите на указанный на рисунке красной стрелкой рычажок (А), находящийся позади держателя прижимной лапки, и, удерживая рычаг подъема прижимной лапки в крайнем верхнем положении, снимите лапку.

#### Замена

- Расположите прижимную лапку на игольной пластине под держателем прижимной лапки так, чтобы перекладина на лапке (С) находилась точно под прорезью в держателе прижимной лапки. Затем опустите рычаг подъема прижимной лапки.
- Если прижимная лапка помещается под держателем лапки с трудом, поднимите рычаг подъема прижимной лапки в крайнее верхнее положение, расположите лапку под держателем и опустите рычаг подъема прижимной лапки.
- Поднимите рычаг прижимной лапки и убедитесь в том, что прижимная лапка установилась в держателе надлежащим образом.

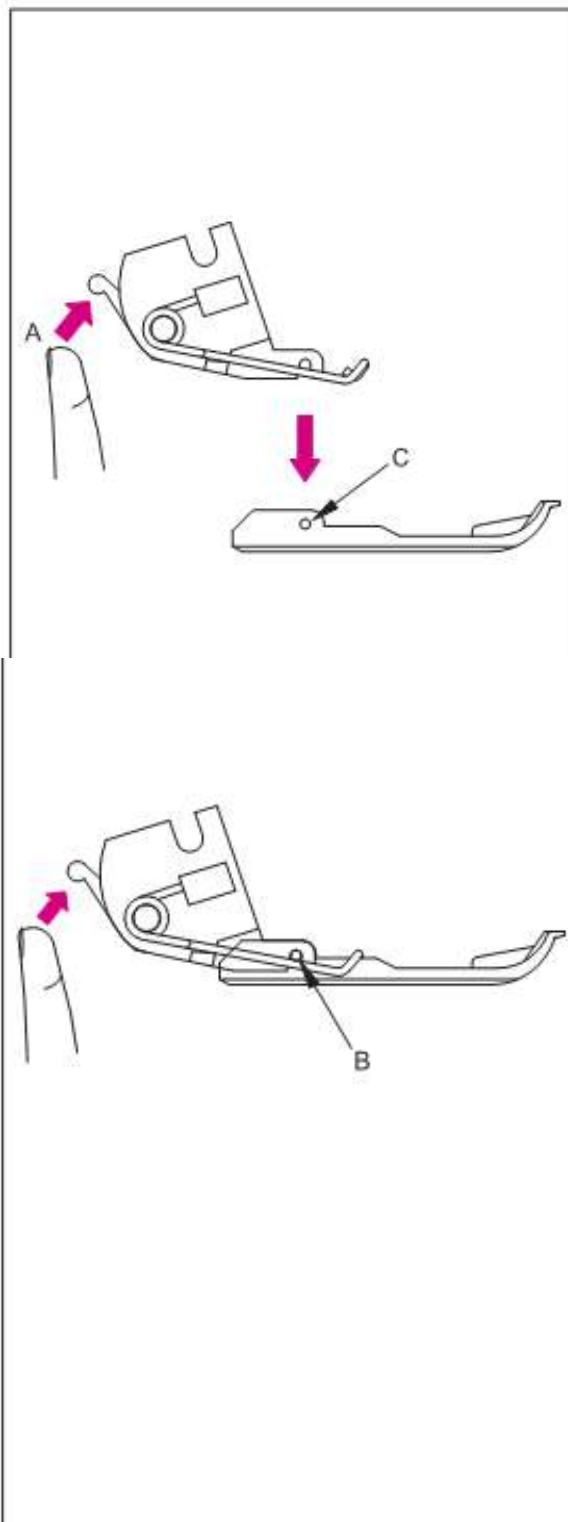

## Опциональные прижимные лапки

### 1) Лапка для эластичной тесьмы

- Данная прижимная лапка используется для пришивания эластичной тесьмы к ткани. При этом коэффициент стягивания тесьмы регулируется по необходимости.

### 2) Лапка для потайного шва

- Данная прижимная лапка используется для обработки краев манжет на трикотажных изделиях, для незаметного подшивания брюк и юбок.

### 3) Лапка для присборивания

- Данная лапка более всего подходит для присборивания при пошиве юбок с воланами, изделий с кокетками, рюшами.
- Данная лапка также подходит для сшивания двух слоев ткани с присбориванием нижнего слоя.

### 4) Лапка для пришивания пайеток

- Данная лапка используется для пришивания пайеток и других украшений.

### 5) Лапка для вшивания шнура

- Данная лапка подходит для вшивания канта между двумя слоями ткани.

### 6) Лапка для пришивания тесьмы

- Данная лапка используется для пришивания тесьмы и похожих изделий.

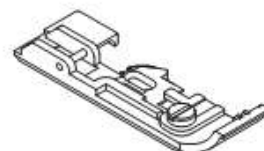
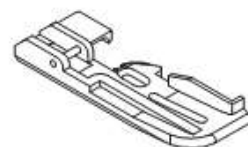
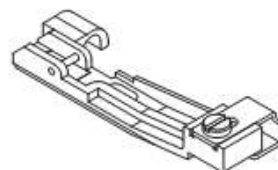
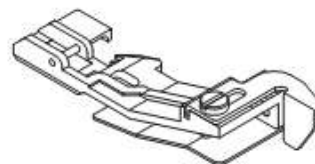
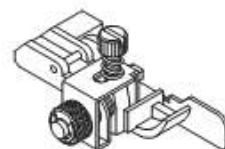
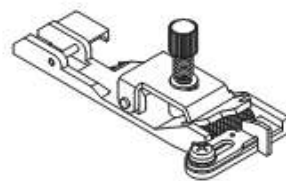



## 28. ТАБЛИЦА НЕИСПРАВНОСТЕЙ

Проблема	Метод устранения	Стр.
Плохая подача ткани	- Увеличить длину стежка.	29
	- При шитье тяжелых материалов увеличить давление прижимной лапки.	30
	- При шитье легких материалов уменьшить давление прижимной лапки.	30
Ломается игла	- Правильно вставить иглу.	13
	- Не тянуть материал во время шитья.	32
	- Затянуть установочный винт иглы.	13
	- Для шитья тяжелых материалов использовать иглу большего размера.	13
Обрывается нить	- Проверить правильность заправки нити.	14-27
	- Проверить, не запуталась ли или не застряла ли нить.	28
	- Правильно вставить иглу	13
	- Установить новую иглу, старая игла может быть погнута или затуплена	7
	- Использовать высококачественную нить	67
	- Ослабить натяжение нити	31-47
Пропуск стежков	- Установить новую иглу, старая игла может быть погнута или затуплена. Используйте только фирменные иглы ELX705.	7
	- Затянуть установочный винт иглы.	13
	- Правильно вставить иглу.	13
	- Установить иглу другого типа или размера.	13
	- Проверить правильность заправки нити.	14-27
	- Увеличить давление прижимной лапки.	30
	- Использовать высококачественную нить.	67
Неравномерная строчка	- Отрегулировать натяжение нитей.	37-47
	- Проверить, не запуталась ли или не застряла ли нить.	28
	- Проверить правильность заправки нити.	14-27
Ткань сморщивается	- Ослабить натяжение нити.	37-50
	- Проверить, не запуталась ли или не застряла ли нить.	28
	- Использовать высококачественную легкую нить.	67
	- Уменьшить длину стежка.	29
	- При шитье легких материалов уменьшить давление прижимной лапки.	30
Плохая обрезка ткани	- Проверить правильность установки ножей.	62
	- Заменить один или оба ножа.	62
Заедание ткани	- Перед началом работы закрыть крышку петлителя.	8
	- Проверить, не запуталась ли или не застряла ли нить.	28
	- Перед обработкой оверлоком прижмите толстые слои ткани на обычной швейной машине.	
Машина не работает	Подсоединить машину к источнику электропитания.	8

## 29. ТАБЛИЦА КОМБИНАЦИЙ ТКАНЕЙ, ИГОЛОК И НИТОК

Тип ткани	Тип нити	Игла ELX705
ТКАНЫЕ		
Легкие: Батист, органза, вуаль, креп и т.д.	Хлопчатобумажная #100 Шелковая #100 Крученая нить #80 - #90 Полиэфирная #80 - #100	#12/80
Средние: Муслин, атлас, габардин, тонкое сукно и т.п.	Хлопчатобумажная #60-#80 Шелковая #50 Нить из волокна #60-#80 Полиэфирная #60-#80	#14/90, #12/80
Тяжелые: Рубашечная ткань, джинсовая ткань, твид, вельвет, саржа	Хлопчатобумажная #40 - #60 Шелковая #40 - #60 Крученая нить #60- #80 Полиэфирная #50 - #80	#14/90
Эластичные ткани: Трикотаж	Крученая нить #80 - #90 Полиэфирная #60 - #80	#12/80
	Крученая нить #60 - #80 Полиэфирная #60 - #80 Хлопчатобумажная #60 - #80	#14/90, #12/80
	Крученая нить #60 - #80 Полиэфирная #50 - #60 Шерсть/нейлон Шерсть/полиэстер	#14/90, #12/80
Джерси	Крученая нить #60 - #80 Полиэфирная #60 - #80 Хлопчатобумажная #60 - #80	#14/90, #12/80
Шерсть (тканая, вязаная )	Крученая нить #60 - #80 Полиэфирная #50 - #60 Шерсть/нейлон Шерсть/полиэстер	#14/90, #12/80

### 30. СПЕЦИФИКАЦИЯ

Параметр	Спецификация
Скорость шитья	1300 стежков/мин, максимум
Длина стежка (величина подачи)	1-4 мм (стандартная: для ролевого шва– 1-2, обычная обметка края – 2.5)
Коэффициент дифференциальной Подачи	1:0,6 – 1:2 (на машине с дифференциальной подачей)
Ширина обметочной строчки	Обработка подогнутого для ролевого шва – 1,5мм, обычная обметка края – 3,0-9.8 мм (стандартная – 4 мм)
Ход игольного стержня	27мм
Подъем прижимной лапки	4,5мм
Игла	(EL x 705), #14, #12
Количество нитей	2-5
Размеры машины (мм)	
Ширина	360
Глубина	290
Высота	300
Вес (кг)	7,9 кг

