

MY DREAM
Gelberk

Gb

MY
DREAM

ИНСТРУКЦИЯ ПО ЭКСПЛУАТАЦИИ

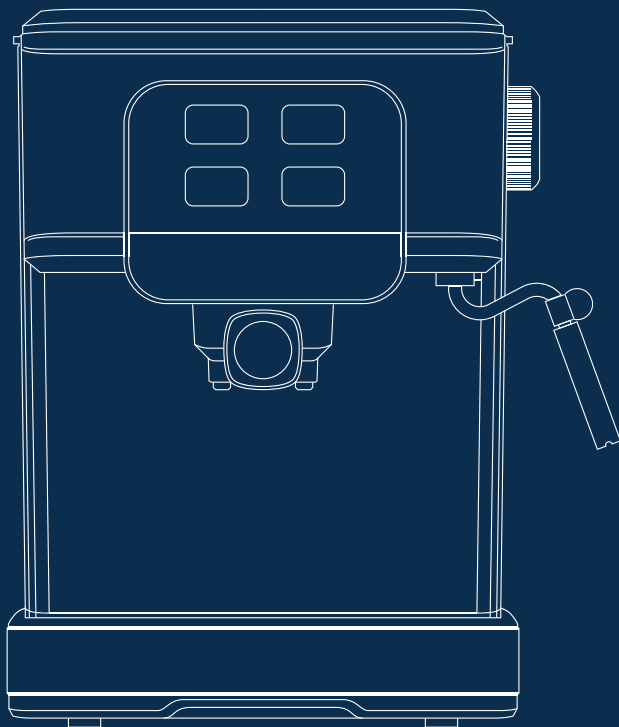

GL-CE405

КОФЕВАРКА ЭСПРЕССО

Торговая марка «Gelberk» выражает благодарность за Ваш выбор и гарантирует высокое качество и безупречное функционирование приобретенного Вами изделия при соблюдении правил его эксплуатации. Мы просим вас полностью ознакомиться с данной инструкцией и следовать всем указаниям. Тогда этот прибор будет служить Вам долгое время. Сохраните эту инструкцию для дальнейшего использования или для передачи её следующему владельцу. Дополнительную информацию о нашей продукции Вы найдёте на нашей странице в Интернете.

Указания по технике безопасности

Перед началом эксплуатации устройства внимательно прочитайте настоящую инструкцию по эксплуатации и сохраните её для использования в качестве справочного материала. Используйте устройство только по его прямому назначению, как изложено в данной инструкции.

Неправильное обращение с устройством может привести к его поломке, причинению вреда пользователю или его имуществу.

Прежде чем подключить устройство к электросети, проверьте, соответствует ли напряжение, указанное на устройстве, напряжению электросети в вашем доме.

Не оставляйте устройство, включённое в электрическую сеть, без присмотра.

Не используйте устройство вне помещений.

Из соображений безопасности детей не оставляйте полиэтиленовые пакеты, используемые в качестве упаковок, без надзора.

ВНИМАНИЕ! Не разрешайте детям играть с полиэтиленовыми пакетами или упаковочной плёнкой. Опасность удушья!

Не разрешайте детям прикасаться к корпусу моторного блока, к сетевому шнуру и к вилке сетевого шнура во время работы устройства.

Осуществляйте надзор за детьми, чтобы не допустить использования устройства в качестве игрушки.

Во время работы и в перерывах между рабочими циклами размещайте устройство в местах, недоступных для детей.

Прибор не предназначен для использования лицами (включая детей) с пониженными физическими, психическими или умственными способностями или при отсутствии у них опыта или знаний, если они не находятся под контролем или не проинструктированы об использовании прибора лицом, ответственным за их безопасность.

Используйте прибор только внутри помещений при комнатной температуре на высоте не выше 2000 м над уровнем моря. При подключении прибора и его эксплуатации соблюдайте рекомендации, приведённые на заводской табличке.

Будьте особенно внимательны, если поблизости от работающего устройства находятся дети или лица с ограниченными возможностями.

Данное устройство не предназначено для использования детьми.

Запрещается использовать устройство при наличии повреждений сетевой вилки или сетевого шнура, если устройство работает с перебоями, а также после его

падения.

Запрещается самостоятельно ремонтировать прибор.

Не разбирайте прибор самостоятельно, при возникновении любых неисправностей или после падения устройства выключите прибор из электрической розетки и обратитесь в любой авторизованный (уполномоченный) сервисный центр.

Во избежание повреждений перевозите устройство только в заводской упаковке.

Во избежание поражения электрическим током или возгорания не погружайте корпус устройства, сетевого шнура и вилку сетевого шнура в воду или в любые другие жидкости. Если устройство упало в воду:

– не прикасайтесь к воде;

– немедленно извлеките вилку сетевого шнура из электрической розетки, и только после этого можно достать устройство из воды;

– обратитесь в авторизованный (уполномоченный) сервисный центр для осмотра или ремонта устройства.

Храните устройство в местах, недоступных для детей. Никогда не оставляйте включенный прибор без присмотра.

После окончания срока службы не выбрасывайте прибор вместе с бытовыми отходами. Передайте его в специализированный пункт для дальнейшей утилизации. Этим Вы поможете защитить окружающую среду!
УСТРОЙСТВО ПРЕДНАЗНАЧЕНО ТОЛЬКО ДЛЯ ДОМАШНЕГО ИСПОЛЬЗОВАНИЯ!

Описание прибора

1. Верхняя крышка.
 2. Панель управления.
 3. Фильтр для кофе.
 4. Рожок/Удерживатель фильтра кофе.
 5. Прижимная пластина стакана фильтра.
 6. Ручка рожка.
 7. Решетка поддона.
 8. Поплавок.
 9. Резервуар для капель.
 10. Поддон для капель.
 11. Декоративная наклейка поддона для капель.
 12. Декоративное кольцо основного корпуса.
 13. Ручка регулятора подачи пара и подачи воды в чашку.
 14. Паровая трубка.
 15. Ручка паровой трубки.
 16. Стимер.
 17. Основной корпус.
 18. База корпуса.
 19. Декоративное кольцо базы.
 20. Крышка резервуара для воды.
 21. Ручка резервуара для воды.
 22. Резервуар для воды.
1. Кнопка включения/выключения.
 2. Кнопка подачи пара.
 3. Статус положения ручки регулятора подачи пара.
 4. Кнопка подачи воды на одну чашку.
 5. Кнопка подачи воды на две чашки.

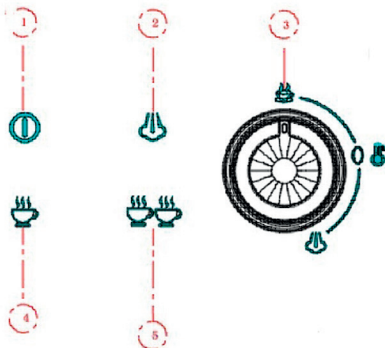
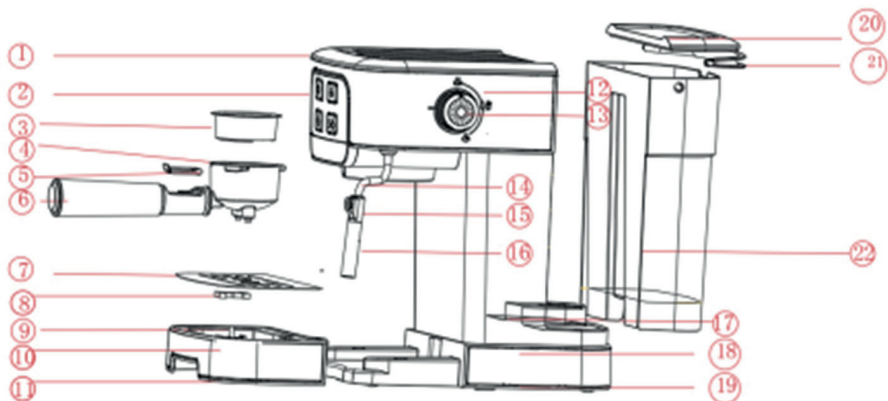

Перед первым использованием

После транспортировки или хранения устройства при пониженной температуре необходимо выдержать его при комнатной температуре не менее трёх часов.
ВНИМАНИЕ!

Строго придерживайтесь описанной последовательности действий.

ПРЕДУПРЕЖДЕНИЕ: Перед сборкой и установкой изделия убедитесь в том, что вилка сетевого шнура не вставлена в электрическую розетку.

Поместите прибор на ровную поверхность или стол, не вешайте шнур питания на край стола.

Чтобы первая чашка кофе имела отличный вкус, промойте кофеварку теплой водой следующим образом:

1. Откройте крышку резервуара для воды, залейте воду в резервуар для воды, уровень воды не должен превышать отметку «МАХ». Затем закройте крышку резервуара для воды.

Примечание: прибор поставляется со съемным резервуаром для воды для облегчения очистки. Вы можете сначала наполнить резервуар водой, а затем присоединить резервуар для воды к прибору.

2. Установите фильтр в рожок (без кофе).

3. Поставьте чашку на решетку поддона. Убедитесь, что ручка управления паром и подачей воды в чашку находится в положении 0.

4. Подключите к источнику питания, нажмите и удерживайте кнопку питания, индикатор питания горит белым. Индикаторы кнопки «1 чашка кофе», кнопка «2 чашки кофе» мигают, машина начинает предварительный нагрев, после того, как все индикаторы горят постоянно, предварительный нагрев завершен.

5. Нажмите кнопку «2 чашки кофе», устройство будет перекачивать воду в течение 25-30 секунд. Вода начнет поступать в чашки и тщательно очищать механизм. После этого устройство готово к приготовлению кофе.

Примечание: при первой подаче воды может быть шум, это нормально из-за воздуха в системе. Примерно через 25-30 секунд шум пропадет.

Будьте осторожны, чтобы не обжечься паром. Не позволяйте кофеварке работать без воды. Не снимайте металлическую воронку, когда прибор подает кофе или выпускает пар. Не использовать на открытом воздухе. Если вы отключите питание во время выпуска пара, остаточное тепло заставит продукт продолжать выпускать пар в течение определенного периода времени, продукт перестанет выпускать пар сразу же, как только вы выключите ручку пара (стимер).

После завершения использования устройства и перед дальнейшей чисткой устройства, извлеките вилку сетевого шнура из электрической розетки.

Приготовление эспрессо

1. Снимите рожок, повернув ее по часовой стрелке. Добавьте молотый кофе в стальную сетку (Фильтр для кофе) с помощью мерной ложки, затем плотно прижмите молотый кофе. Из ложки молотого кофе можно приготовить около чашки кофе высшего сорта.
2. Вставьте фильтр в рожок, убедитесь, что рожок совмещен с канавкой в приборе. Затем вставьте рожок в прибор и надежно закрепите его в кофеварке, повернув против часовой стрелки в положение «LOCK».
3. Поставьте чашку на решетку поддона.
4. Убедитесь, что ручка управления паром и подачи воды в чашку находится в положении 0.
5. Подключите к источнику питания, нажмите и удерживайте кнопку питания.
6. После завершения предварительного нагрева, Ручку регулятора подачи пара и подачи воды в чашку, поверните в верхнее положение (чашка).
7. Нажмите кнопку «1 чашка кофе» или «2 чашки кофе» на Ваш выбор, продукт начнет подачу кофе, рабочее время для 1 чашки кофе составляет 25 секунд и 45 секунд для кофе из 2 чашек. Если вы хотите получить большее количество кофе, нажмите кнопку «1 чашка кофе» или «2 чашки кофе» ещё раз. Время работы составляет не более 90 секунд.

8. В момент освещения соответствующего индикатора кофейной кнопки, если он погаснет, подождите немного, когда он снова загорится, нажмите соответствующую кнопку кофе, подождите немного, кофе потечет.

ВНИМАНИЕ: Не оставляйте кофеварку без присмотра во время приготовления кофе, так как иногда Вам нужно управлять ей вручную!

Закончив приготовление кофе, извлеките рожок и фильтр, повернув его по часовой стрелке, затем вылейте остатки кофе. Дайте им полностью остыть, затем промойте под проточной водой.

Приготовление капучино / вспененное молоко

Вы получите чашку капучино, если добавите в чашку эспрессо взбитую молочную пенку.

1. Сначала приготовьте эспрессо, в соответствии с разделом «ПРИГОТОВЛЕНИЕ ЭСПРЕССО».
2. Ручку регулятора подачи пара и подачи воды в чашку, поверните в нижнее положение 0.
3. Нажмите Кнопку подачи пара, индикатор кнопки кофе погаснет, подождите, пока не загорится индикатор кнопки пара.
4. Ручку регулятора подачи пара и подачи воды в чашку, поверните в нижнее положение (Подача пара).

Примечание: во время работы индикатор кнопки пар будет циклически включаться и выключаться для поддержания температуры.

Наполните чашку (емкость) примерно 100 мл молока на каждый приготовленный капучино. Рекомендуется использовать цельное молоко при температуре холодильника (не горячее!).

Примечание: при выборе размера чашки (емкости) рекомендуемый ее диаметр должен быть не менее 70 ± 5 мм, и имейте в виду, что молоко увеличивается в объеме в 2 раза, убедитесь, что высоты емкости достаточно.

Примечание. Никогда не поворачивайте ручку управ-

ления паром быстро, так как пар будет быстро накапливаться за короткое время, что может увеличить потенциальный риск выхода изделия из строя, так же можно получить ожоги!

5. Вставьте насадку для вспенивания молока в емкость примерно на два сантиметра, взбивая молоко так, чтобы сосуд (емкость) можно было двигать вверх и вниз.
 6. Когда желаемый результат будет достигнут, поверните ручку регулировки пара в положение 0.
- Примечание. Очищайте выпускное отверстие для пара влажной губкой сразу после прекращения образования пара, но будьте осторожны, чтобы не повредить его!
7. Влейте взбитую молочную пену в приготовленный эспрессо, теперь капучино готов. По вкусу подсластить и при желании посыпать пену небольшим количеством какао-порошка.
 8. Нажмите кнопку питания, чтобы отключить питание. Все индикаторы погаснут.
 9. Когда функция пара задействуется более 180 секунд в одной непрерывной операции, индикатор пара быстро мигает для подачи сигнала тревоги; в этом случае нажмите кнопку подачи воды, чтобы остыть. Машина вернется в режим ожидания после охлаждения до нормальной температуры. .

Функция автоматического отключения питания

При отсутствии каких-либо операций в течение 25 минут, устройство выключится автоматически.

Чистка и обслуживание:

1. Выключите кофеварку и дайте ей полностью остыть перед чисткой.
 2. Очищайте корпус кофеварки с помощью влажной губки и регулярно очищайте резервуар для воды, поддон для сбора капель и съемную решетку поддона, затем просушите их.
- Примечание. Не используйте для очистки спирт или растворитель. Ни в коем случае не погружайте корпус в воду для очистки.
3. Снимите рожок/удерживатель фильтра для кофе, повернув ее по часовой стрелке, избавьтесь от остатков кофе внутри, затем очистите ее моющим средством, промойте чистой водой.
 4. Промойте все насадки в воде и тщательно высушите.
 5. После того, как машина проработает 500 циклов (включая кофе, пар и другие функции), все индикаторы быстро мигнут 5 раз одновременно после завершения предварительного нагрева, напоминая вам об удалении накипи. Если вы не удалите накипь, это будет происходить каждый раз. Сброс рабочих циклов; в режиме ожидания одновременно нажмите и удерживайте кнопку «1 чашка кофе» и кнопку «2 чашки кофе» в течение 3 секунд, при этом два индикатора быстро мигнут 3 раза, напоминая вам об отмене очистки от накипи, количество рабочих циклов сбрасывается на ноль.

Очистка минеральных отложений

1. Чтобы ваша кофеварка работала эффективно, внутренние трубопроводы были чистыми, а вкус кофе был оптимальным, вам следует удалять минеральные отложения каждые 2-3 месяца.
2. Наполните резервуар для воды водой и средством для удаления накипи до уровня MAX (соотношение воды и средства для удаления накипи составляет 4:1). Используйте-

те «бытовое средство для удаления накипи», вы можете использовать лимонную кислоту как средство для удаления накипи.

3. Действуйте согласно разделу «ПРЕДВАРИТЕЛЬНЫЙ НАГРЕВ».

4. Нажмите кнопку подачи пара, индикатор кнопки приготовления кофе погаснет, подождите, пока не загорится индикатор кнопки пар. Пропустите пар в течение 2 минут, повернув ручку регулировки пара, затем поверните ручку регулировки пара в положение 0, чтобы прекратить подачу пара. Нажмите кнопку питания, чтобы немедленно выключить устройство, оставьте средство для удаления накипи внутри устройства не менее 15 минут.

5. Повторно залейте воду до отметки MAX, повторите шаги 4 – 6 три раза. Кофеварка очищена.

Технические характеристики

- Напряжение: 220В-50Гц
- Мощность – 1200Вт
- Давление – 20 бар
- Объем резервуара для воды 1,8 литра

Конструкция прибора соответствует требованиям ТР ТС 004/2011 «О безопасности низковольтного оборудования», ТР ТС 020/2011 «Электромагнитная совместимость технических средств», а так же ТР ЕАЭС 037/2016 «Об ограничении применения опасных веществ в изделиях электротехники и радиоэлектроники»

Если у Вас возникнут вопросы и замечания, при использовании нашей техники, просьба обращаться по адресу электронной почты service@gelberk.com.

Изготовитель

ETALON IMP & EXP (SHENZHEN) CO., LTD

ADDRESS: Room 1703, Shekou Building, 44 Shekou Shiyun Road, Haibin Community, Shekou sub-district, Nanshan District, Shenzhen, China, 518067

Импортер:

ООО «Новатор» 692922, Приморский край, Находка г, Пограничная ул, дом 6, офис 311

Продавец

ООО «Быттех» 197110, г. Санкт-Петербург, вн. тер. г. Муниципальный округ Петровский, ул. Большая Разночинная, д. 14, Литера А, этаж 5, помещ. 507

Тел./факс +7 (812) 748-59-48

Страна происхождения – Китай

Производитель оставляет за собой право изменять характеристики приборов без предварительного уведомления!

Срок службы устройства – 3 года

Гарантийный срок: 1 год со дня покупки

Дата изготовления указана на упаковке



ПОИСК И УСТРАНЕНИЕ НЕПОЛАДОК

ВНИМАНИЕ! Не разбирайте устройство самостоятельно, если причина отказа не найдена, лучше обратиться в квалифицированный сервисный центр!

Симптом	Причина	Метод устранения
Кофеварка не включается	В сетевой розетке отсутствует напряжение. Вилка сетевого шнура не до конца вставлена в розетку. Кофеварка неисправна.	Убедитесь, что сетевая розетка работает. Проверьте, до конца ли вставлена вилка в розетку. Если решить проблему не получилось пожалуйста, свяжитесь с авторизованным сервисным центром для ремонта.
Утечка воды из нижней части кофеварки.	В поддоне для сбора капель много воды.	Пожалуйста, очистите поддон для сбора капель
		Пожалуйста, свяжитесь с авторизованным сервисным центром для ремонта.
Утечка воды с наружной стороны фильтра.	На краю фильтра есть кофейный порошок.	Очистите края фильтра.
Посторонний запах присутствует в кофе эспрессо.	Неправильный процесс удаление накипи в кофеварке.	Обратитесь к разделам «ЧИСТКА И ОБСЛУЖИВАНИЕ», «ОЧИСТКА МИНЕРАЛЬНЫХ ОТЛОЖЕНИЙ».
	Неправильное хранение кофейного порошка. Кофейный порошок испортился.	Используйте свежий кофейный порошок или храните неиспользованный кофейный порошок в прохладном сухом месте. Открыв упаковку с кофейным порошком, плотно закройте ее и храните в холодильнике, чтобы сохранить свежесть.
Пар не взбивает молоко	Индикатор пара не горит.	Только после включения индикатора пара пар может быть использован для вспенивания. Нажмите на кнопку подача пара.
	Емкость слишком большая или форма не подходит.	Используйте высокий и узкий контейнер (емкость).
	Вы использовали обезжиренное молоко.	Используйте цельное молоко или полуобезжиренное молоко жирностью 4-6%.

ГАРАНТИЙНЫЙ ТАЛОН № _____

Изделие _____
Модель _____
Серийный номер _____
Дата продажи _____
Продавец _____

М.П.
ПРОДАВЦА

ГАРАНТИЙНЫЕ УСЛОВИЯ

Завод-изготовитель устанавливает на прибор срок гарантии 12 (двенадцать) месяцев со дня продажи, но не более 3-х лет от даты изготовления. Гарантийный ремонт производится только при наличии правильно оформленного гарантийного талона с печатью торговой организации. гарантийный ремонт не проводится в следующих случаях:

- при отсутствии гарантийного талона или если гарантийный талон не принадлежит данному прибору;
- по истечении срока гарантии;
- при самостоятельном вскрытии (попытки вскрытия) или ремонте прибора вне гарантийной мастерской;*
- при механических повреждениях, в том числе полученных вследствие неправильной транспортировки;
- при сильном загрязнении прибора как внешней, так и внутренней, ржавчине;*
- при механическом повреждении сетевого шнура или штепселя;
- при неправильной эксплуатации (использование нестандартных питающих сетей; в неполюженном месте; не по назначению; с другими устройствами, обеспечивающими автоматизацию работы прибора, не по инструкции;*
- если деталь, которая подлежит замене, является быстроизнашивающейся;
- если прибор используется в коммерческих, производственных или иных целях, не соответствующих прямому назначению и вызывающих перегрузку прибора;
- если изделие имеет повреждения, вызванные попаданием внутрь жидкости, пыли, насекомых и т.п.

* - выявляются диагностикой в сервисном центре.

В случае несоблюдения выше указанных условий или по окончании гарантийного периода технические центры осуществляют платный ремонт изделия. Запрещается эксплуатировать прибор при появлении признаков неправильной работы (искрение, нехарактерный запах и т.д.).

Для выяснения причин неисправности покупателю следует обратиться в гарантийную мастерскую. Неисправности, вызванные выходом из строя быстроизнашивающихся изделий, несвоевременной заменой прокладок, устраняются за счет покупателя.

С правилами эксплуатации и условиями гарантии ознакомлен, при покупке прибор был проверен, исправен и имел безупречный вид. Прибор в технически исправном состоянии и полной комплектации получил:

Подпись покупателя _____

MY DREAM
Gelberk

GELBERK.COM