

# Инструкция

## Модель: 08037-50

### 1. Монтаж

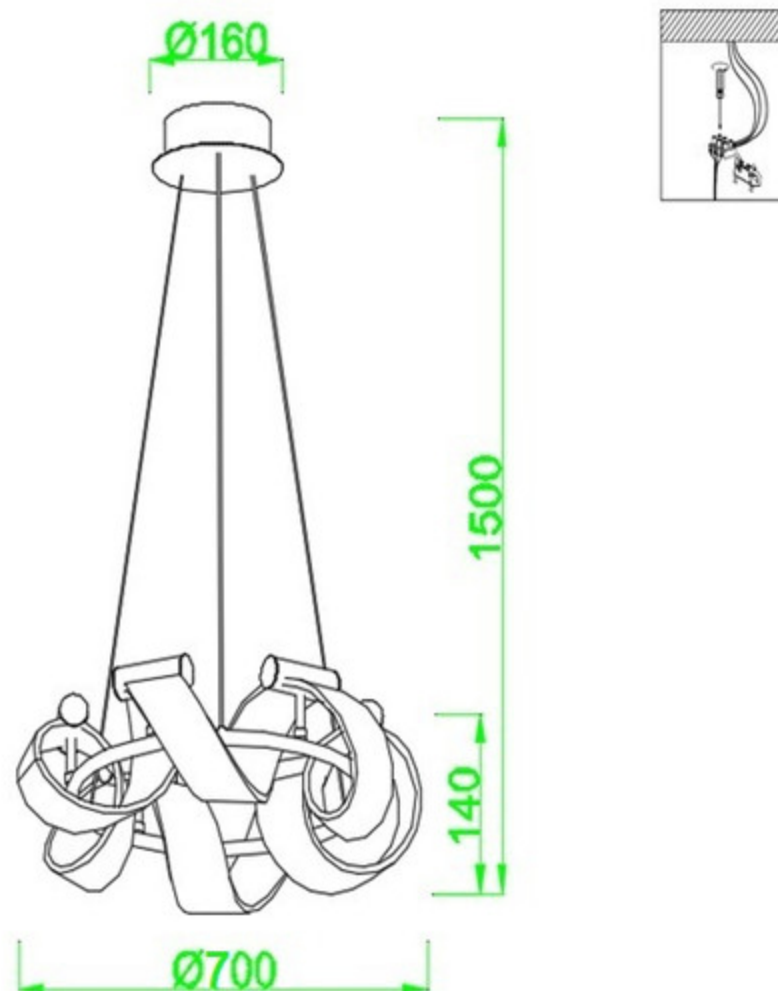

1. Этот светильник может использоваться только внутри помещений.
  2. Не включайте питание до конца монтажа.
  3. Если вы хотите заменить микросхему, отключите электропитание и дождитесь охлаждения микросхемы.
- Напряжение: 100-230 В, частота 50-60 Гц  
Мощность светодиодов: 6\*10 Вт

#### Эксплуатация и обслуживание:

Для длительного использования продукта очищайте изделие раз в месяц.

Используйте только качественный очиститель стекла и мягкую тряпку для очистки поверхности, всегда отключайте изделие перед очисткой.

#### Внимание:

Не используйте легковоспламеняющиеся и спиртовые растворы, они могут повредить изделие.