

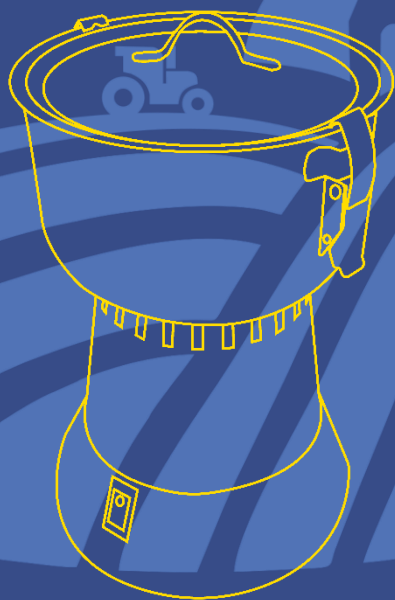

Руководство по эксплуатации  
(Паспорт)

# Измельчитель электрический порционного типа

■ ИЗЭП-01



ООО «УРАЛСПЕЦМАШ»



Кормоизмельчитель  
Для травы, сена и соломы



Электрическая рыбочистка



Вакуумные доильные установки  
Для коров, коз, кобылиц



Соковыжималки ручные



Сепараторы-сливкоотделители

## Содержание

1. Общие указания.....	4
2. Комплектность .....	5
3. Технические требования .....	5
4. Требования безопасности .....	6
5. Устройство изделия .....	7
6. Подготовка к работе.....	8
7. Порядок работы.....	8
8. Техническое обслуживание .....	9
9. Правила транспортирования, хранения и утилизации .....	11
10. Характерные неисправности и методы устранения .....	11
11. Гарантии изготовителя .....	12
12. Информация о сроках возврата .....	13
13. Свидетельство о приёмке .....	14

# 1. Общие указания

## *Уважаемый покупатель!*

Данное руководство (паспорт) поможет Вам научиться эффективно пользоваться измельчителем электрическим порционного типа.

При покупке проверьте комплектность, указанную в таблице 1, работоспособность путем пробного пуска, отсутствие наружных механических повреждений.

### **Внимание!**

**Требуйте от продавца заполнения гарантийного талона.**

**Пожалуйста, прежде чем начать пользоваться измельчителем, внимательно прочтите паспорт изделия.**

В связи с постоянным совершенствованием изделия предприятие оставляет за собой право вносить отдельные изменения в конструкцию и внешний вид, не ухудшающие потребительские свойства товара.

**Во многих изделиях производства ООО «УРАЛСПЕЦМАШ» применяются изобретения и полезные модели. Попытка копирования без согласования с владельцем является нарушением российского законодательства.**

### Контакты по обращениям

Отдел сбыта:	+7 351 217-06-17
Конструкторский отдел:	+7 3513 29-86-95
ОТК:	+7 3513 54-36-34
Клиентский сервис:	+7 922 637-76-28

Нам очень важен Ваш звонок!

## 2. Комплектность

Таблица 1

1. Измельчитель электрический порционный	1 шт
2. Руководство по эксплуатации	1 шт

Измельчитель электрический порционного типа (далее по тексту - изделие) предназначен для измельчения сухого зерна различных зерновых культур, зерен кофе, сахарного песка, сухих трав и других аналогичных по структуре продуктов.

## 3. Техническиетребования

Таблица 2

№	Характеристики	Ед. изм.	
1	Напряжение в сети	В	220±10%
2	Производительность (в зависимости от измельчаемой культуры)	кг/час	До 60
3	Электродвигатель		Коллекторный однофазный ДК105-750-12*
4	Полезная мощность	Вт	750
5	Потребляемая мощность	Вт	1300
6	Класс электробезопасности		I
7	Масса без упаковки, не более	кг	7,5
8	Степень защиты		IP20
9	Ресурс работы	час	300
10	Срок службы	лет	5
11	Габаритные размеры	мм	230x230x330

\* допускается замена указанного электродвигателя аналогами.

## 4. Требования безопасности

Необходимо соблюдать требования безопасности, в связи с наличием в изделии электрооборудования и вращающихся элементов. Несоблюдение требований может привести к выходу изделия из строя или несчастным случаям. Изделие не предназначено для использования лицами с пониженными физическими, психическими или умственными способностями.

4.1 Изделие сертифицировано на соответствие требованиям ТР ТС 004-2011, ТР ТС 020-2011, сертификат №ТС RU C-RU. БЛ08.В.00082, действителен до 31.05.2021.

4.2 Изделие относится к бытовым электроприборам, работающим под надзором.

4.3. Изделие конструктивно относится к приборам класса I (шнур питания имеет заземляющий провод, через который заземляется изделие). Розетка для подключения изделия должна иметь заземляющий контакт (ответственность в части установки розетки несет покупатель). Электромонтажные работы по подключению изделия к внутренним сетям необходимо выполнять с помощью квалифицированного специалиста.

4.4. Немедленно отключите изделие от сети в случае резкого снижения оборотов электродвигателя или при появлении дыма, запаха гари.

4.5. Не оставляйте изделие в сырых помещениях, оберегайте его от ударов.

4.6. Отсоедините вилку шнура изделия от розетки:

- при перерыве в работе;
- при переносе изделия с одного рабочего места на другое;
- перед чисткой и по окончании работ;
- при разборке-сборке изделия, обслуживании и ремонте.

4.7. Запрещается:

- включать изделие при открытой крышке загрузочного бункера и открывать крышку загрузочного бункера до полной остановки вращения рабочего инструмента;
- эксплуатировать неисправное изделие;
- одновременно прикасаться к корпусу включенного в электросеть изделия и устройствам, имеющим естественное заземление;
- включать изделие при повреждении выключателя и шнура питания (их следует заменить исправными, полученными от изготовителя или его представителя);
- производить обслуживание, ремонт, разборку и чистку изделия, включенного в электросеть;

- загружать более 0,5 литра (по объёму) измельчаемого сырья, что приведёт к значительным перегрузкам электродвигателя и выходу его из строя;

- измельчать влажные продукты и масличные культуры;

- использовать в качестве блендера;

- во избежание несчастных случаев и в целях пожарной безопасности оставлять без присмотра включенное изделие.

4.8. Не рекомендуется:

- загружать измельчаемое сырье при дроблении тяжелых культур более чем на 1/3 от объема бункера.

## 5. Устройство изделия

Изделие (рис.1) состоит из корпуса (1), на который сверху установлен загрузочный бункер (4) с крышкой. В бункере закреплены 2 ножа (2,3). Измельчаемое сырье порционно засыпается в бункер и закрывается крышкой, которая фиксируется двумя замками-защелками (5).



1. Корпус
2. Нож
3. Нож короткий
4. Бункер
5. Замок-защелка

Рис. 1 Измельчитель электрический порционный.

## 6. Подготовка к работе

- 6.1 Установить изделие на горизонтальной поверхности;
- 6.2 Приготовить пустую тару (для измельчённого продукта);
- 6.3 Установить клавишу выключателя в положение «выкл»;
- 6.4 Подключить вилку шнура питания к сети;

## 7. Порядок работы

7.1 Наполнить бункер не более чем на 1/3 (0,5 литра) измельчаемым сырьём, закрыть и зафиксировать на замки-защелки крышку бункера, и, нажав на клавишу выключателя, запустить изделие;

7.2 После завершения измельчения порции сырья необходимо выключить измельчитель, нажав на клавишу выключателя, открыть замки-защелки, снять крышку и высыпать измельчённый продукт в приготовленную тару;

7.3 После завершения работы необходимо отсоединить вилку шнура от розетки;

7.4 Режим работы измельчителя повторно-кратковременный, рекомендуется делать перерыв на 25 мин. через каждые 35 мин. работы

Примерная загрузка бункера и время измельчения сырья указана в таблице 3.

Таблица 2

<b>Сырьё</b>	<b>кг</b>	<b>Время измельчения (сек)</b>
Трава зверобой	0,2	60
Кора дуба	-	120
Шиповник	0,4	40
Сахар-песок	0,5	20
Перец черный горошек	0,2	20
Кофе в зёрнах	-	20



## 8. Техническое обслуживание

Техническое обслуживание необходимо проводить при отключённом изделии.

8.1 Замена ножей производится в соответствии с рисунком 2:

- Застопорить ножи (3) от проворачивания, уперев отвертку в шлиц винта крепления(1) емкости(4);
- Отвернуть гайку(2) против часовой стрелки при помощи ключа с торцевой головкой S13;

При обнаружении вибрации проверить крепление ножа.

8.3 Все работы, связанные с техническим обслуживанием, проверкой и ремонтом изделия, могут быть произведены предприятием-изготовителем или его представителем (список представителей см. таб.3).

8.4 Во избежание выхода изделия из строя используйте комплектующие, полученные от предприятия-изготовителя.



Рис. 2 Измельчитель электрический порционный

Таблица 3

№	СЦ	Адрес	Контакты
1	ИП Ибрагимов Я.Я.	452260, Республика Башкортостан, Илишевский р-он, с. Верхнеяркеево, ул. Горького, д.1	+7 34762 5-27-63, +7 906 370-36-52, +7 927 238-56-79 ilnar-intelegen@rambler.ru
2	ООО «САВА»	г. Братск, пр. Стройиндустрии, д.21	+7 3953 36-44-04, +7 3953 36-47-81
3	ООО «Китеж»	656016, г.Барнаул, ул. Власихинская, д.49а, корп. Д, офис 22	+7 3852 315-350, +7 3852 256-794 service4@klentrade.ru
4	ООО «САВА»	664014, г. Иркутск, ул. Олега Кошова, д.65	+7 3952 48-59-61, darashokim@benzotech.ru
5	ИП Смирнов О.П.	423800, Республика Татарстан, г. Набережные челны, пос. Сидоровка, КУП «Закамье», склад 11	+7 987 400-44-75, +7 987 294-57-34 inst70@tkig.ru
6	СЦ ООО «Торговый Дом «Престиж»	630052, г. Новосибирск, ул. Толмачевская, д.35 оф.69	+7 383 363-24-55, +7 383 363-24-56 remont@rosbt.ru
7	ООО «ТИКО-Сервис»	460000, г. Оренбург, ул. Комсомольская, д.16	+7 3532 77-67-64, +7 3532 78-15-82 remont@samor.ru
8	ИП Выдашенко А.В.	644001, г. Омск, ул. Б. Хмельницкого, д.130	+7 3812 36-42-02 servis_55@mail.ru
9	ООО «Уралопт-сервис»	614068, г. Пермь ул. Лесозаводская, д.6	+7 342 218-24-84 uosperrm@mail.ru
10	ИП Шарафутдинов А.В.	614066, г. Пермь, ул. Левченко, д.1, корп.6	+7 342 220-09-00, +7 342 224-22-42 service@prima59.ru
11	ИП Проничкин Г.В.	440068, г. Пенза, ул. Перспективная, д.3	+7 8412 38-13-38, +7 8412 45-40-11 service@oreht.ru
12	ЗАО КПК «Ставропольстройоптторг»	356244, Ставропольский край, Шпаковский район, ул. Михайловск-4, а/я 10	+7 86553 2-05-23, +7 86553 2-02-56 kachestvo@optorg.ru
13	ООО «Ближе к делу»	692512, Приморский край, г. Уссурийск, ул. Раковская, д.23	+7 4234 26-11-68, +7 951 020-05-77 bkdservis@mail.ru

## 9. Правила транспортирования, хранения и утилизации

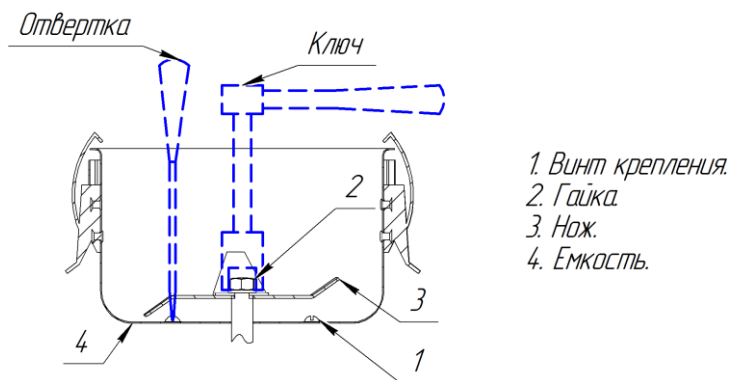
9.1 Транспортирование и хранение изделия должно производиться с применением следующих требований:

- при транспортировании и хранении не допускать воздействия механических ударов и воздействия влаги;
- изделие должно храниться в закрытых помещениях при температуре окружающей среды в пределах от  $-30^{\circ}\text{C}$  до  $+40^{\circ}\text{C}$ ;
- в местах хранения не должно быть паров кислот, щелочей и других веществ, вредно действующих на изделие.

9.2 Утилизация изделия производится методом его полной разборки и сдачи составных частей на металлолом. В составе изделия содержится цветной металл (медь-обмотка электродвигателя, алюминий-корпус электродвигателя). Цветной металл отделяется разборкой электродвигателя. Составных частей, представляющих опасность для жизни, здоровья людей и окружающей среды после окончания срока службы, изделие не содержит.

## 10 Характерные неисправности и методы устранения

Таблица 4

Виды неисправностей	Причины	Способ устранения.
Изделие не работает	Неисправен шнур электропитания	Заменить шнур электропитания, полученный от изготовителя или его представителя
	Неисправен выключатель	Заменить выключатель, полученный от изготовителя или его представителя
	Нет контакта в цепи	Проверить разъемы и при необходимости зачистить контакты
Изделие не выходит на заданные обороты	Переполнение бункера сырьем или продуктами дробления	Обесточить изделие, очистить бункер и выполнить требования раздела 7

	Низкое напряжение	Использовать при работе сеть с номинальным напряжением $U=220V\pm 10\%$ (стабилизатор)
Наличие в дробленой массе большого количества сырья	Износ ножа	Заменить нож
Затруднен процесс измельчения сырья	Использование зерна или другого сырья повышенной влажности (свыше 13%) или засоренности	Использовать сухое и чистое сырьё

## 11. Гарантии изготовителя

12.1 Изготовитель гарантирует исправную работу изделия при соблюдении правил хранения, установки и эксплуатации, указанных в паспорте.

12.2 Гарантийный срок на изделие установлен изготовителем и составляет 6 месяцев со дня продажи товара потребителю. При отсутствии даты продажи гарантийный срок исчисляется от даты выпуска изделия.

12.3 Изготовитель обязуется в течение гарантийного срока эксплуатации произвести бесплатный ремонт при выполнении следующих условий:

- эксплуатация изделия производилась в точном соответствии с руководством по эксплуатации, иначе ремонт осуществляется за счет покупателя;
- положительное решение экспертизы, проведенной комиссией специалистов отдела качества ООО «Уралспецмаш» в течении 5 рабочих дней после получения изделия;
- изделие поступило в чистом виде, без механических повреждений в полной комплектации;
- руководство по эксплуатации с необходимыми отметками;
- заявление от потребителя с указанием причин выхода из строя;
- технически обоснованный акт от торгующей организации.

- 12.4 Гарантия изготовителя не распространяется на следующие случаи:
- при возникновении дефекта в результате умышленных или ошибочных действий потребителя;
  - при поломке, вызванной попаданием молока в ресивер и насос;
  - при поломке или порче изделия вследствие стихийного бедствия;
  - при повреждениях, вызванных попаданием внутрь изделия посторонних веществ, предметов, жидкостей;
  - при непредусмотренной инструкцией по эксплуатации разборке изделия, изменении конструкции и других вмешательствах;
  - при естественном износе комплектующих, имеющих ограниченный срок службы (резинотехнические изделия);
  - если неисправность вызвана прямым или косвенным действием механических сил, химического, термического или физического воздействия.

## **12. Информация о сроках возврата**

При получении товара Покупатель обязан проверить соответствие полученного товара заказанному, а также произвести внешний осмотр товара на предмет выявления механических повреждений и других видимых дефектов. Претензии к количеству, комплектности товара и внешним дефектам, заявленные после передачи товара Покупателю, удовлетворению не подлежат.

Информация для физических лиц: Покупатель вправе отказаться от товара, приобретенного дистанционно, в любое время до его передачи, а после передачи - в течение 7 дней.

При обнаружении следов эксплуатации товара Продавец оставляет за собой право отказать в приеме товара.

В случае отказа от товара надлежащего качества, уплаченная им сумма, за исключением расходов, связанных с возвратом товара, подлежит возврату покупателю на основании его письменного заявления, не позднее чем через 10 дней с даты получения Продавцом такого требования и возврата товара.

Возврат товара и претензии к товару принимаются только в случае, если сохранены его товарный вид, потребительские свойства, а также документ, подтверждающий факт и условия покупки и оплаты указанного товара.

### 13. Свидетельство о приёмке

Измельчитель электрический порционный ИЗЭП-01 (нужное подчеркнуть) изготовлен, испытан и признан годным для эксплуатации, укомплектован доильной аппаратурой и упакован в соответствии с действующими на предприятии ТУ 3468-013-30992105-2016г.

Заводской номер \_\_\_\_\_

Дата выпуска \_\_\_\_\_ 201 \_\_\_\_ г.

Штамп ОТК \_\_\_\_\_

Корешок талона на гарантийный ремонт  
Измельчитель электрический порционный ИЗЭП-01

Изъят « \_\_\_\_\_ » \_\_\_\_\_ 20\_\_ г.  
Линия отреза

ООО «УРАЛСПЕЦМАШ»  
РФ, 456313,  
г. Миасс, Челябинской обл.,  
Тургорякское шоссе, 9/12, а/я 686.  
Телефон: +7 351 217-06-17

**ГАРАНТИЙНЫЙ ТАЛОН**  
на Измельчитель электрический  
порционный ИЗЭП-01  
(нужное подчеркнуть)

Заводской номер \_\_\_\_\_

Дата выпуска \_\_\_\_\_

Продан \_\_\_\_\_  
(наименование торгующей организации)

Дата продажи \_\_\_\_\_ 20\_\_ г.

Штамп  
торгующей  
организации.

Выполнены работы по устранению неисправностей:

\_\_\_\_\_  
\_\_\_\_\_

Ремонт произвёл: \_\_\_\_\_

Подпись \_\_\_\_\_

Дата \_\_\_\_\_

Примечание: \_\_\_\_\_

\_\_\_\_\_  
\_\_\_\_\_

Руководителю \_\_\_\_\_

\_\_\_\_\_

\_\_\_\_\_

от \_\_\_\_\_

проживающего: \_\_\_\_\_

\_\_\_\_\_

Телефон: \_\_\_\_\_

e-mail: \_\_\_\_\_

### Заявление

Мною \_\_\_\_\_ «\_\_\_» \_\_ 20\_\_ год

была приобретена следующая техника \_\_\_\_\_

заводской номер: \_\_\_\_\_,

дата выпуска: «\_\_\_» \_\_\_\_\_ 20\_\_ года

В магазине (организации) \_\_\_\_\_, находящейся по адресу

\_\_\_\_\_

В процессе эксплуатации был выявлен следующий дефект

\_\_\_\_\_

\_\_\_\_\_

Внешний вид бытового оборудования:

\_\_\_\_\_

В соответствии с предоставленной гарантией на изделие заводом-изготовителем и продавцом прошу произвести гарантийный ремонт.

Гарантийный талон прилагается.

«\_\_\_» \_\_\_\_\_ 20\_\_ года

\_\_\_\_\_ / \_\_\_\_\_

В соответствии с п. 1 ст. 9 закона РФ от 27.07.2006 № 152-ФЗ «О персональных данных» даю согласие на обработку моих персональных данных любым способом и в целях сбора и анализа информации о качестве изделий «Фермер».

\_\_\_\_\_ / \_\_\_\_\_









Домашний кормоцех  
универсальный



Агрегаты вальцовые  
для плющения



Измельчители зерна

Маслобойки



Насадка  
перосьёмная



Кружка-стартер  
для розжига

Бытовое  
оборудование  
для разумного  
хозяйства



ООО «УРАЛСПЕЦМАШ»  
456313, РФ, Челябинская обл.,  
г.Миасс, Тургорякское шоссе, 9/12  
а/я 686  
+7(351) 217-06-17  
usm@miass.ru  
www.фермер.рф