

МОТОРНАЯ КОСИЛКА Villager ATLAS 5101 T ОРИГИНАЛЬНАЯ ИНСТРУКЦИЯ ПО ИСПОЛЬЗОВАНИЮ



ВНИМАНИЕ:

Перед началом работы с этим устройством прочтите и соблюдайте все правила и инструкции по технике безопасности.



Благодарим Вас за выбор нашей бензиновой косилки.

Чтобы обеспечить наилучшие результаты работы газонокосилки, внимательно прочитайте все эти инструкции по технике безопасности и эксплуатации, прежде чем приступить к использованию этого изделия.

ХАРАКТЕРИСТИКА ПРОДУКТА

Бензиновый двигатель	2.6 кВт / 146 см ³
Скорость двигателя	2800 об/мин
Ширина скашивания	501 мм
Регулируемая высота скоса	25-75 мм
Уровень звукового давления	81.0 дБ(А)(К=3.0)
Уровень звуковой мощности	92.9 дБ(А)(К=2)
Гарантированный уровень звуковой мощности	96 дБ(А)
Макс.Значение вибрации	4.89 м/с ² (К=1.5)

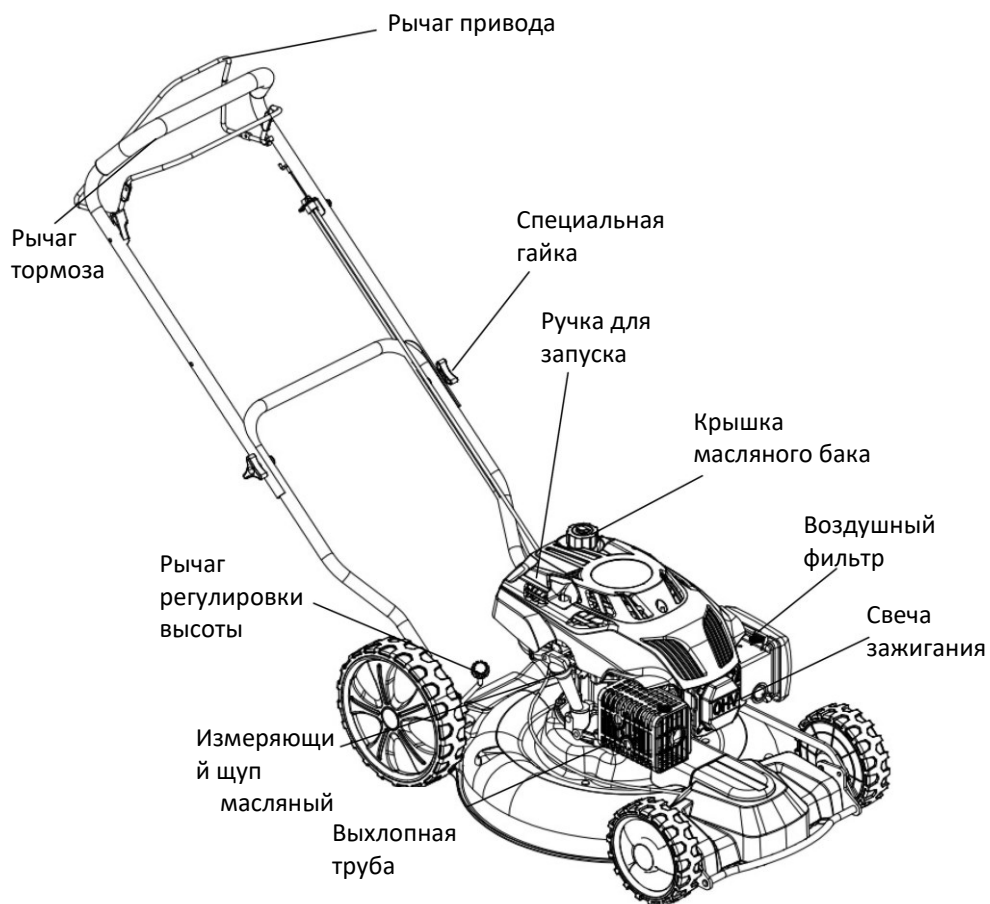

Упражнение:

Внимательно прочитайте инструкции: Ознакомьтесь с кнопками управления и правильным использованием оборудования.

а) Никогда не позволяйте детям или лицам, не ознакомленным с инструкциями по безопасной эксплуатации, пользоваться этой косилкой. В местных правилах может быть указан минимальный возраст оператора.

б) Никогда не работайте с устройством в присутствии людей, особенно детей или домашних животных.

с) Обратите внимание на то, что оператор или пользователь несут ответственность за несчастные случаи или опасности, которые могут возникнуть с другими людьми или их имуществом.

Подготовка

а) Во время кошения всегда надевайте прочную обувь и длинные брюки. Не работайте с оборудованием босиком или в сандалиях.

б) Тщательно осмотрите участок скашивания, где будет использоваться оборудование, и уберите все предметы, которые могут быть отброшены оборудованием.

с) ПРЕДУПРЕЖДЕНИЕ – Бензин легко воспламеняется.

- храните топливо в специально предназначенных для этого емкостях;

- заправляйтесь только снаружи и не курите во время заправки.

- доливайте топливо перед запуском двигателя. Никогда не снимайте крышку бака и никогда не добавляйте топливо при работающем или горячем двигателе.

- в случае пролития топлива не пытаться запустить устройство, а переместить его с места разлива и не создавать никаких источников воспламенения до момента испарения паров бензина;

- установите на место и надежно затяните все крышки канистры и бака.

д) заменить неисправные глушители;

е) перед использованием всегда визуально проверяйте, нет ли износа или повреждений на лезвиях, винтах лезвий и режущих узлах. Полностью замените изношенные или поврежденные лезвия и винты — для сохранения баланса;

Работа

а) Не работайте с двигателем в закрытом помещении, где могут скапливаться опасные пары угарного газа;

- b) Косите только при дневном свете или в условиях хорошего искусственного освещения.
- c) по возможности избегать работы с оборудованием в мокрой траве;
- d) Всегда используйте безопасные остановки на склонах.
- e) ходить, никогда не бегать;
- f) Колесными роторными косилками косите поперек склона, а не вверх и вниз.
- g) будьте предельно осторожны при смене направления на склонах;
- h) не косить на очень крутых склонах;
- i) будьте предельно осторожны при движении задним ходом или подтягивании косилки к себе;
- j) Остановите ножи, если косилку необходимо наклонить для транспортировки, при пересечении поверхностей, отличных от травы, при транспортировке косилки в зону, где она будет косить, и из нее.
- k) Никогда не используйте косилку с неисправными защитными кожухами или предохранительными устройствами, такими как дефлекторы и/или травосборник.
- i) не меняйте настройки регулирования двигателя и не увеличивайте число оборотов;
- m) перед запуском двигателя отсоедините все ножевые и приводные рычаги;
- n) запустите двигатель или включите двигатель осторожно в соответствии с инструкциями и отодвиньте ноги от лопастей на достаточное расстояние;
- o) Не наклоняйте косилку при запуске двигателя или его включении, за исключением случаев, когда наклон косилки требуется для запуска. В этом случае не наклоняйте ее больше, чем необходимо, и поднимайте только ту часть, которая находится вдали от пользователя.
- p) не запускайте двигатель, стоя перед сливным отверстием;
- q) Никогда не подносите руки или ноги к вращающимся частям или под них. Всегда держитесь подальше от выходного отверстия.
- r) Никогда не поднимайте и не переносите газонокосилку при работающем двигателе.
- s) остановите двигатель и отсоедините кабель от свечи зажигания:
 - перед устранением блокировки или прочистки каналов (отверстий).
 - перед осмотром, очисткой или выполнением каких-либо работ на косилке.

- после удара инородным телом осмотрите косилку, определите наличие повреждений и устраните их перед повторным запуском и работой с косилкой.
 - если газонокосилка начинает ненормально вибрировать (немедленно проверьте);
- t) остановите двигатель:
- всякий раз, когда вы покидаете косилку,
 - Перед заправкой топливом.
- u) Уменьшите положение дроссельной заслонки при выключении двигателя, а если двигатель оборудован запорным клапаном, выключите подачу топлива в конце кошения.

Техническое обслуживание и хранение

- a) Все гайки, болты и крепежные винты - затяните, чтобы убедиться, что оборудование находится в хорошем рабочем состоянии.
- b) Никогда не храните устройство с бензином в баке в зданиях, где возможен контакт паров с открытым пламенем или искрой.
- c) Подождите, пока двигатель остынет, прежде чем хранить устройство в помещении.
- d) Чтобы снизить риск возгорания, следите за тем, чтобы двигатель, выхлопная система, аккумуляторный отсек и топливный отсек не были засорены травой, листьями и избытком смазки.
- e) Замените изношенные или поврежденные детали для обеспечения безопасности.
- f) Если топливный бак необходимо опорожнить, это следует делать снаружи.

СИМВОЛЫ

На устройстве можно найти следующие символы, которые напоминают вам о мерах, которые следует принимать во время использования. Значение символов:

	Прочитайте руководство пользователя.
--	--------------------------------------

 	<p>Предупреждение! Держите посторонних на безопасном расстоянии.</p>
 	<p>Не косите под углом, который не предусмотрен для этого</p> <p>Предупреждение! Перед началом ремонта снимите кабель со свечи зажигания.</p>
 	<p>Опасность! Вращающиеся лезвия. Держите руки и ноги подальше от отверстия во время работы устройства.</p>
 	<p>Держите посторонних подальше от устройства.</p> <p>Удалите предметы, которые могут быть выброшены из отделения для лезвий.</p>
 	<p>ВНИМАНИЕ! Острый режущий инструмент! Держите руки и ноги подальше от режущих элементов!</p>
	<p>Внимание! Горячая поверхность! Существует риск ожогов!</p>



Риск получения травмы - никогда не прикасайтесь к опасным местам, когда нож находится в движении.

ВАЖНО: Это устройство может отрезать руки и ноги. Несоблюдение инструкций по технике безопасности может привести к серьезной травме или смерти.

⚠ ПРЕДУПРЕЖДЕНИЕ: Во избежание случайного запуска во время сборки, транспортировки, регулировки или ремонта всегда отсоединяйте кабель свечи зажигания.

⚠ ПРЕДУПРЕЖДЕНИЕ: Выхлопная система, некоторые компоненты, которые она испускает, и определенные компоненты устройства содержат или выделяют химические вещества, которые могут вызывать рак и врожденные дефекты или другие нарушения репродуктивной функции.

⚠ ВНИМАНИЕ: Выхлоп и другие части двигателя сильно нагреваются во время работы и остаются горячими даже после остановки двигателя. Во избежание серьезных ожогов при контакте держитесь подальше от этих частей устройства.

1 ОБЩИЕ ПРАВИЛА ЭКСПЛУАТАЦИИ И БЕЗОПАСНОСТИ

- Прочтите инструкцию внимательно. Ознакомьтесь с органами управления и правильным использованием оборудования.
- Не держите руки или ноги под вращающимися частями или рядом с ними. Всегда держитесь подальше от выходного отверстия.
- Допускать к работе с устройством только ответственных лиц, ознакомленных с руководством пользователя.
- Тщательно осмотрите место, где будет использоваться устройство, и уберите все предметы, которые может отбросить устройство.
- Никогда не косите в присутствии людей, особенно детей или домашних животных.
- При кошении всегда надевайте подходящую обувь и длинные брюки. Не работайте с устройством босиком или в открытых сандалиях.

- Не поворачивайте косилку задним ходом без крайней необходимости. Всегда смотрите вниз и за косилку до и во время обратного кошения.
- Никогда не эксплуатируйте косилку с поврежденными защитными кожухами или без предохранительных устройств, т.е. направленные и/или травосборники в соответствующем месте.
- Используйте только аксессуары для устройства, одобренные производителем.
- Остановите нож(и) при пересечении гравия на бетонных дорожках или дорогах.
- Остановите двигатель и отсоедините кабель от свечи зажигания:
 - перед удалением заблокированных предметов из устройства или прочисткой.
 - перед проверкой, очисткой или любыми работами на косилке,
 - после попадания инородного тела. Проверьте газонокосилку на наличие повреждений и отремонтируйте ее, прежде чем перезапустить и снова использовать косилку.
 - если газонокосилка начинает ненормально вибрировать (немедленно проверьте);
- Заглушите двигатель и дождитесь полной остановки ножа, прежде чем снимать травосборник.
- Косить только при дневном или хорошем искусственном освещении.
- Не работайте с устройством, если вы находитесь под воздействием алкоголя, наркотиков или некоторых лекарств.
- Никогда не косите мокрую траву. Такая поверхность, где контакт с поверхностью ниже – может стать причиной скольжения. Держитесь за перила и идите, а не бегите.
- Перед запуском двигателя выключите самоходный механизм.
- Заменить неисправные глушители.
- Всегда надевайте защитную маску или защитные очки с боковыми щитками при использовании газонокосилки.
- Удалите препятствия, такие как: камни, ветки и т. д.
- Обратите внимание на отверстия, корни, выступы. Высокая трава может скрыть препятствия.
- Не косить вблизи канав и насыпей. Пользователь может потерять контакт с поверхностью и потерять равновесие.
- Не косите на больших уклонах и склонах.

- Обратите внимание, что пользователь несет ответственность за несчастные случаи, которые происходят с другими людьми или имуществом.
- Будьте бдительны и выключите устройство, если дети входят в рабочую зону.
- Колесными роторными косилками косите поперек склона, а не вверх и вниз.
- Никогда не позволяйте детям или людям, не знакомым с правильным использованием устройства, пользоваться газонокосилкой. Местное законодательство может определять возраст пользователя.
- ПРЕДУПРЕЖДЕНИЕ – Бензин легко воспламеняется.
 - храните топливо в специально предназначенных для этого емкостях;
 - заправляйтесь только на улице и не курите во время заправки;
 - доливайте топливо перед запуском двигателя. Никогда не снимайте крышку с топливного бака и не добавляйте бензин при работающем или горячем двигателе;
 - в случае пролития бензина не пытаться запустить двигатель, а отодвинуть устройство от места разлива бензина и не создавать никаких источников возгорания - до полного испарения паров бензина.
 - надежно закрутить крышку топливного бака и канистры;
- Перед использованием всегда визуально проверяйте, что лезвия, винты на лезвиях и весь механизм не изношены и не повреждены. Замените изношенные или поврежденные лезвия и винты в комплекте, чтобы сохранить баланс всего механизма.
- Никогда не меняйте (не перенастраивайте) предохранительные устройства, просто регулярно проверяйте их исправность.
- Содержите устройство в чистоте, без грязи, травы, листьев. Удалите все следы разлива масла или топлива. Дайте двигателю остыть перед хранением.
- Будьте очень осторожны при изменении направления на склонах.
- Никогда не пытайтесь регулировать высоту колеса при работающем двигателе.
- Компоненты травосборника подвержены износу, повреждению и износу, что может привести к контакту с движущимися частями или к выбрасыванию предметов. Часто проверяйте состояние компонентов и при необходимости заменяйте их деталями, рекомендованными производителем.

- Лезвия газонокосилки очень острые и могут порезаться. Накройте лезвия или наденьте перчатки и будьте осторожны при их обслуживании.
- Не изменяйте основную настройку двигателя и не перегружайте двигатель.
- Будьте очень осторожны при движении задним ходом или подтягивании газонокосилки к себе.
- Остановите ножи, если косилку необходимо наклонить, чтобы пересечь участок без травы, а также при транспортировке косилки к месту скашивания и обратно.
- Перед запуском двигателя отключите все ножевые и приводные муфты.
- Осторожно запустите двигатель в соответствии с инструкциями, держа ноги подальше от ножа.
- Не наклоняйте косилку при запуске или включении двигателя, за исключением случаев, когда наклон косилки требуется для запуска. В этом случае наклоните косилку настолько, насколько это необходимо, и поднимите конец, который находится на противоположной от оператора стороне.
- Не запускайте двигатель, стоя перед сливным отверстием.
- Никогда не поднимайте и не переносите косилку при работающем двигателе.
- Отпустите тормоз, выключив двигатель, и, если двигатель оснащен отсечным топливным клапаном, перекройте подачу топлива, когда вы прекратите кошение. Двигайтесь медленно при использовании сиденья-бустера.

СБОРКА/ВВОД В ЭКСПЛУАТАЦИЮ

Перед началом сборки и эксплуатации новой косилки полностью прочтите это руководство и инструкции.

ВАЖНО: Косилка была доставлена **БЕЗ МАСЛА И БЕНЗИНА** в двигателе. Ваша газонокосилка была протестирована и собрана на заводе.

ИЗВЛЕКИТЕ КОСИЛКУ ИЗ УПАКОВКИ

Достаньте газонокосилку из упаковки и проверьте, нет ли в ней других частей.

СБОРКА АКСССЕСУАРОВ

Ваша косилка поставляется готовой к использованию в качестве косилки-коллектора на задней части.

СБОРКА ВАШЕЙ КОСИЛКИ

ВАЖНО: Аккуратно распакуйте ручку, чтобы не защемить и не повредить кабели.

1. Поднимите рукоятки, пока нижняя часть рукоятки не зафиксируется в положении скашивания.
2. Снимите защитные кожухи, поднимите верхнюю часть рукоятки вместо нижней части рукоятки и затяните обе специальные гайки рукоятки.
3. Снимите ограждения поручней, прижав рычаг контроля присутствия оператора к верхнему поручню.

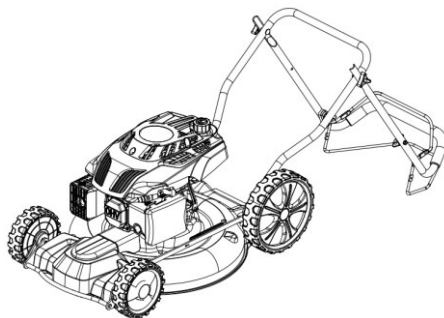

Обращение

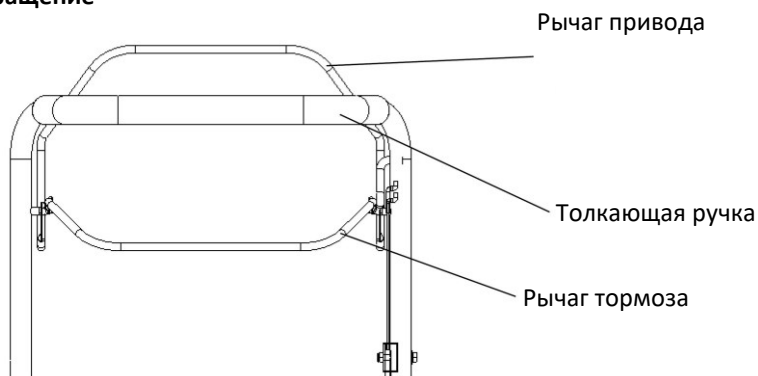

Рычаг тормоза необходимо прижать к ручке, чтобы запустить двигатель. Отпустите, чтобы остановить двигатель.

Ручка для запуска используется для запуска двигателя.

Контрольный рычаг привода-служит для включения самоходного привода косилки вперед.

Используйте настройку скорости двигателя вашей газонокосилки

Скорость двигателя устанавливается на заводе для обеспечения оптимальной производительности. Скорость не регулируется.

РЫЧАГ ПРИВОДА

- Управление самоходом осуществляется прижатием рычага управления присутствием оператора к рукоятке и нажатием рычага управления движением - вперед до щелчка; затем отпустив рычаг.
- Движение вперед прекратится, когда стержень контроля присутствия оператора будет отпущен. Чтобы остановить движение вперед без остановки двигателя, слегка отпустите рычаг управления присутствием оператора, пока управление движением не отключится. Прижмите планку контроля присутствия оператора к рукоятке, чтобы продолжить движение без самохода.

РЕГУЛИРОВКА ВЫСОТЫ СКОСА

Поднимите колеса для низкого скашивания или опустите их для высокого скашивания, определите высоту скашивания, соответствующую вашим потребностям. Среднее положение лучше всего подходит для большинства газонов.

ПЕРЕД ЗАПУСКОМ ДВИГАТЕЛЯ ЗАЛИВАЙТЕ МАСЛО

Перед каждым использованием газонокосилки необходимо проверять уровень масла и при необходимости доливать. (500мл SAE30 моторного масла).

Завинтите крышку маслозаливной горловины.

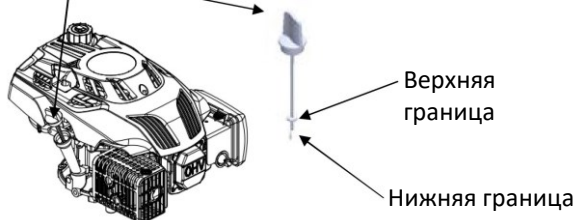

Ваша газонокосилка была отправлена без масла в двигателе. Для вида и типа масла см. «ДВИГАТЕЛЬ» в разделе «Техническое обслуживание» данного руководства.

⚠ ВНИМАНИЕ: НЕ переливайте масло в двигатель, чтобы газонокосилка не сильно дымила выхлопными газами при запуске.

1. Косилка должна стоять на ровной поверхности.
2. Выньте масляный щуп из заливной горловины.
3. Верните и затяните масломер.

ВАЖНО

- Проверяйте уровень масла перед каждым использованием. При необходимости добавьте масло. Заполнить до полной строки - по счетчику.
- Заменяйте масло через каждые 25 часов работы или каждый сезон. В пыльных и грязных условиях эксплуатации масло придется менять чаще. См. «ЗАМЕНА МАСЛА» в разделе «Техническое обслуживание» данного руководства.

ЗАПРАВКА ТОПЛИВОМ

- Заполните топливный бак до нижней части заливной горловины. Не переполняйте. Используйте свежий, чистый, обычный неэтилированный бензин. Не смешивайте масло с бензином. Покупайте топливо в количествах, которые можно использовать в течение 30 дней, чтобы топливо оставалось свежим.

⚠ ВНИМАНИЕ: Вытрите пролитое масло или бензин. Не храните, не проливайте и не используйте бензин вблизи открытого огня.

Крышка топливного бака

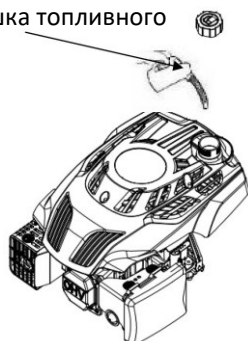



ВНИМАНИЕ: Топливо, содержащее спирт (бензоспирт, этанол или метан), может притягивать влагу, что приводит к расслоению и образованию кислоты во время хранения газонокосилки. Кислотные пары могут повредить топливную систему. Во избежание проблем перед хранением в течение 30 дней и более следует слить топливо из системы подачи топлива. Слейте резервуар, запустите двигатель и дайте ему поработать, пока топливопроводы и карбюратор не опустеют. Используйте свежее топливо для следующего сезона.

Дополнительную информацию см. в разделе «Хранение» данного руководства.

Никогда не используйте очистители двигателя или карбюратора для очистки резервуара, чтобы избежать необратимого повреждения, которое может произойти.

ЗАПУСК ДВИГАТЕЛЯ

Чтобы запустить двигатель, сначала убедитесь, что кабель на свече зажигания и что в газонокосилке достаточно масла и бензина.

ПРИМЕЧАНИЕ: Из-за защитного слоя двигателя при первом запуске двигателя может присутствовать небольшое количество дыма, и это считается нормальным явлением.

Прижмите планку контроля присутствия оператора к рукоятке и быстро потяните за рукоятку стартера.

Не допускайте отскакивания троса стартера.

ПРИМЕЧАНИЕ: В холодных условиях эксплуатации необходимо нажать кнопку первичной заливки (насоса) на воздушном фильтре перед тем, как тянуть тросик пуска двигателя, (см. таблицу 1).

Кроме того, для более легкого запуска требуется больше топлива, смешанного с воздухом. Когда вы нажимаете кнопку на воздушном фильтре, вы перекачиваете топливо прямо из карбюратора в камеру сгорания.

НАСОС ТОЛЬКО ДЛЯ УСЛОВИЙ ЭКСПЛУАТАЦИИ ХОЛОДНОГО ДВИГАТЕЛЯ

Температура	Количество нажатий кнопок
<0°C	2~3
0°C~10°C	1~2
10°C~20°C	0~1
>20°C	0

Таблица 1

ПРИМЕЧАНИЕ: В холодных условиях вам может потребоваться повторить процедуру розжига несколько раз.

ОСТАНОВКА ДВИГАТЕЛЯ

- Чтобы остановить двигатель, отпустите рычаг контроля присутствия оператора..



ПРЕДУПРЕЖДЕНИЕ! Лезвие будет продолжать вращаться в течение нескольких секунд после остановки двигателя. Снимите колпачок со свечи зажигания, если вы оставляете газонокосилку без присмотра.

СОВЕТЫ ПО КОШЕНИЮ

- В определенных условиях скашивания (например, при очень высокой траве) может потребоваться увеличить высоту скашивания, чтобы облегчить толкание косилки и предотвратить перегрузку двигателя, а также чтобы не оставить не скошенную траву. Вам также может потребоваться снизить скорость и, возможно, проехать через ту же область во второй раз.
- В условиях очень густой травы уменьшите ширину скашивания, проведя половину косилки по уже скошенной площади и двигаясь медленно.

- Небольшие отверстия в травосборнике со временем могут забиться и, таким образом, улавливать меньше травы. Во избежание этого регулярно промывайте травосборник водой из шланга и дайте ему высохнуть перед использованием.
- Не допускайте попадания травы и грязи на верхнюю часть двигателя вокруг стартера. Это улучшит поток воздуха и продлит срок службы двигателя.

ТЕХНИЧЕСКОЕ

ОБСЛУЖИВАНИЕ

ВАЖНО - Регулярное и тщательное техническое обслуживание является необходимым условием для поддержания уровня безопасности, а также сохранения исходных характеристик двигателя с течением времени.

- 1) Держите все винты затянутыми, чтобы газонокосилка находилась в безопасном рабочем состоянии. Регулярное техническое обслуживание необходимо для обеспечения безопасности и качества газонокосилки.
- 2) Никогда не храните косилку с бензином в баке в зданиях, где возможен контакт паров с открытым пламенем или искрой.
- 3) Подождите, пока двигатель остынет, прежде чем хранить устройство в помещении.
- 4) Чтобы снизить риск возгорания, держите двигатель, глушитель на выхлопной трубе, аккумуляторный отсек и резервуар чистыми, без травы, листьев и чрезмерного количества смазки. Не оставляйте контейнеры со скошенной травой в помещении.
- 5) Из соображений безопасности не используйте газонокосилку с изношенными или поврежденными деталями. Такие детали следует заменять, а не ремонтировать. Используйте оригинальные запасные части (ножи должны иметь маркировку). Детали, качество которых не соответствует оригиналу, могут повредить другие детали и представлять опасность для вас и окружающей среды.
- 6) Если бак необходимо слить, это следует делать на улице и при холодном двигателе.
- 7) Надевайте прочные рабочие перчатки при снятии и регулировке ножей.
- 8) Проверьте баланс ножей после заточки.
- 9) Регулярно проверяйте, нет ли следов износа или повреждений на самозакрывающемся кожухе и травосборнике.
- 10) Всякий раз, когда газонокосилку необходимо транспортировать или наклонять, вы должны:
 - Наденьте прочные рабочие перчатки;

- Возьмите косилку в безопасное место, где предусмотрен надежный захват - с учетом веса и его расположения.

ОЧИСТКА

Тщательно очищайте устройство водой после каждого скашивания. Удалите остатки травы и скопившуюся грязь внутри корпуса, чтобы избежать их высыхания и тем самым затруднить следующий запуск.

Краска на внутренней стороне корпуса со временем может отслаиваться из-за абразивного воздействия скошенной травы. В этом случае немедленно ремонтируйте лакокрасочное покрытие – используйте антикоррозионную краску, чтобы предотвратить образование ржавчины, которая может привести к коррозии металла.

Снимите картер трансмиссии, отвернув болты, и очищайте вокруг трансмиссии и приводных ремней щеткой или сжатым воздухом один или два раза в год.

Один раз в сезон ведущие колеса следует чистить изнутри. Снимите оба колеса. Очистите колесо и обод колеса от травы и грязи с помощью щетки или сжатого воздуха.

ЗАМЕНА ЛЕЗВИЙ:

Чтобы заменить нож, открутите винт.

Слейте масло из масляного бака перед снятием ножа.



Возврат ножа как на картинке. Затяните винт лезвия.

Момент затяжки 45 Нм. При замене лезвия необходимо также заменить винт лезвия.

СМЕНА МАСЛА

1. Дайте двигателю поработать, пока не закончится топливо, и подождите, пока он немного остынет.
2. Отсоедините кабель от свечи зажигания и уберите его так, чтобы он не касался свечи зажигания.

3. Пока двигатель еще теплый, снимите пробку сливного отверстия (А).
Дайте маслу стечь в подходящую емкость.
4. Очистите пробку слива масла, прежде чем вставлять ее на место.
5. Установите двигатель в горизонтальное положение. Выньте масляный щуп. Добавьте в двигатель новое рекомендуемое масло в количестве около 0,3 л до верхней отметки на масляном щупе. Не переполняйте.
6. Верните масляный щуп.



ПРЕДУПРЕЖДЕНИЕ: Избегайте контакта кожи с отработанным моторным маслом. Вымойте кожу водой с мылом - после замены масла.



ВНИМАНИЕ: Отработанное масло является опасным отходом. Рекомендуется сдавать отработанное масло в местный центр утилизации в правильно закрытой канистре. Не выбрасывайте вместе с другими бытовыми отходами.

Пробка для слива

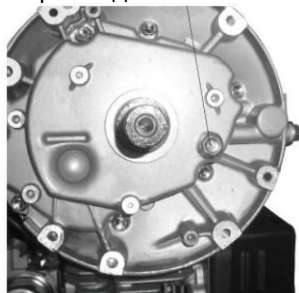

СВЕЧА

Когда двигатель остынет, снимите свечу зажигания и очистите ее металлической щеткой.

С помощью «шпиона» (измерительных планок) установите зазор 0,7–0,8 мм (0,028–0,031 дюйма). Вставьте свечу зажигания обратно, стараясь не затягивать слишком сильно.

ЗАЖИГАНИЯ

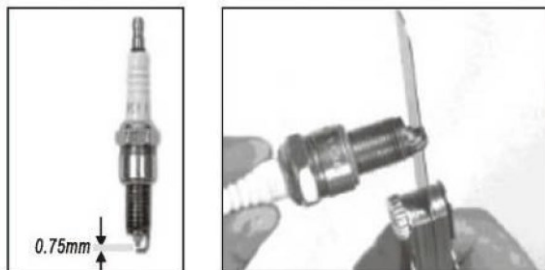

ФИЛЬТР ДЛЯ ВОЗДУХА

С помощью «шпиона» (измерительных планок) установите зазор 0,7–0,8 мм (0,028–0,031 дюйма). Чтобы ничего не попало в воздушную камеру, установите на место крышку фильтра.

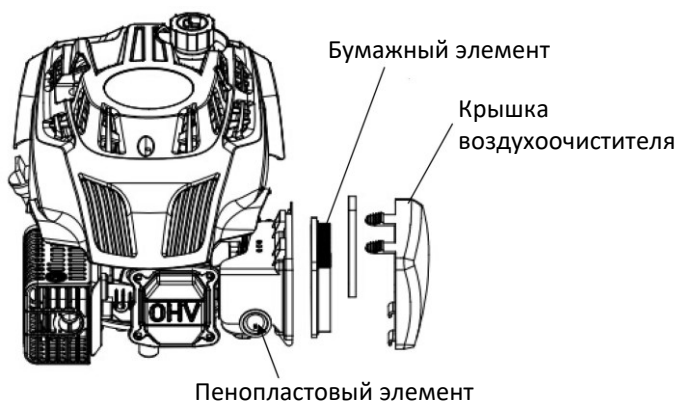

ОПОРОЖНЕНИЕ ТОПЛИВНОГО БАКА И КАРБЮРАТОРА

1. Поместите канистру с бензином под карбюратор и используйте воронку, чтобы избежать проливания.
2. Снимите сливную пробку, установите рычаг топливного клапана в положение ON.
3. После того, как все топливо слилось в канистру, установите на место сливную пробку и уплотнительную шайбу. Обязательно плотно затяните винт.



ГРАФИК ТЕХНИЧЕСКОГО ОБСЛУЖИВАНИЯ

РЕГУЛЯРНЫЙ ПЕРИОД ОБСЛУЖИВАНИЯ		Перед каждым использованием	Первый месяц или 5 рабочих часов	Каждые 3 месяца или 25 рабочих часов	Каждые 6 месяца или 50 рабочих часов	Каждый год или 100 рабочих часов	Каждые 2 года или 250 рабочих часов
ПОЗИЦИЯ Выполнять каждый указанный месяц или после определенного количества рабочих часов (в зависимости от того, что наступит раньше).							
Моторное масло	Проверка	○					
	Замена		○		○		
Воздухоочиститель двигателя	Проверка	○					
	Замена			○			
Свеча зажигания	Проверка-настройка					○	
	Замена						○
Тормозная колодка маховика (А тип)	Проверка				○		
Топливный бак и фильтр	Очистка					○	
Подача топлива	Проверка	Каждые 2 года (замена при необходимости)					
Клапанный зазор	Проверка-настройка					○	
Камера сгорания	Очистка	Через каждые 200 часов работы					

ПРОБЛЕМЫ И РЕШЕНИЯ

ДВИГАТЕЛЬ НЕ ЗАПУСКАЕТСЯ	Возможная причина	Ремонт
1. Проверить топливо	Нет топлива.	Залейте топливо.
	Плохое топливо. Двигатель хранится без обработки или слива топлива; Было добавлено плохое топливо.	Слейте топливный бак и карбюратор. Долейте свежий бензин.
2. Снимите и проверьте свечу зажигания.	Свеча зажигания неисправна, загрязнена или имеет неправильный зазор.	Замените свечу зажигания на новую
	Колпачок свечи мокрый от топлива (двигатель «пересосал»).	Просушите свечу зажигания и установите ее обратно.
3. Отнесите двигатель в авторизованный сервисный центр или обратитесь к руководству.	Засоренный топливный фильтр, неисправный карбюратор, пропуски зажигания, заклинившие клапана и т. д.	При необходимости замените или отремонтируйте неисправные детали.
4. Нажмите на насос.	Холодные условия труда.	Нажмите основную кнопку возбуждения (насос).

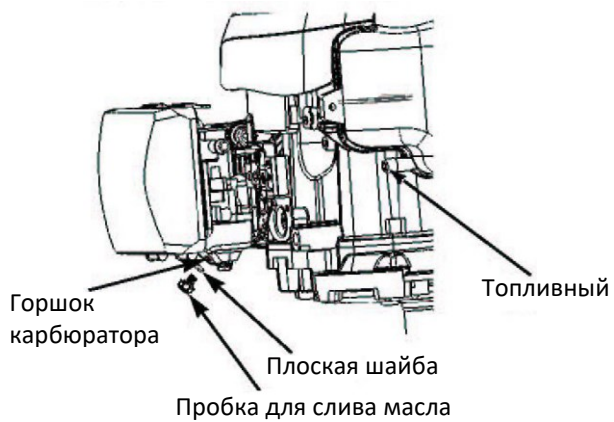
ДВИГАТЕЛЮ НЕДОСТАЕТ МОЩНОСТЬ	Возможная причина	Ремонт
1. Проверьте воздухоочиститель	Элемент воздухоочистителя загрязнен	Очистите или замените элементы воздухоочистителя.
2. Проверьте топливо	Двигатель хранится без обработки или слива топлива; Было	Слейте топливный бак и карбюратор. Долейте свежий бензин.

	добавлено плохое топливо.	
3. Отнесите двигатель в авторизованный сервисный центр или обратитесь к руководству.	Засоренный топливный фильтр, неисправный карбюратор, пропуски зажигания, заклинившие клапана и т. д.	При необходимости замените или отремонтируйте неисправные детали.

Характеристики настройки:

ПОЗИЦИЯ	ХАРАКТЕРИСТИКИ	ТЕХНИЧЕСКОЕ ОБСЛУЖИВАНИЕ
Зазор свечи зажигания	0.028-0.031 in (0,7-0,8 мм)	См. предыдущие страницы
Клапанный зазор (холодный)	Всасывающий: 0.06±0.02 мм Выхлопной: 0.08±0.02 мм	Обратитесь в авторизованный сервисный центр
Другие спецификации	Нет необходимости в других настройках.	

ХРАНЕНИЕ

Топливо не должно оставаться в баке дольше месяца.

Тщательно очистите газонокосилку и храните ее в сухом помещении.

ЗАЩИТА ОКРУЖАЮЩЕЙ СРЕДЫ

В целях защиты окружающей среды мы рекомендуем вам обратить особое внимание на следующие пункты:

- Всегда используйте чистый неэтилированный бензин.
- Всегда используйте воронку или подходящую канистру, чтобы не пролить топливо при заправке бака.
- Не заполняйте топливный бак доверху.
- Не переполняйте масляный бак.
- При замене масла не забудьте собрать все отработанное масло. Избегайте разлива. Сдайте отработанное масло в центр утилизации.
- Не выбрасывайте использованный масляный фильтр вместе с бытовыми отходами, сдайте его в ближайший пункт утилизации.

- Замените глушитель, если он неисправен. При ремонте всегда используйте оригинальные детали.
- При необходимости регулировки карбюратора обязательно обратитесь к специалисту в авторизованный сервисный центр.
- Очистите воздушный фильтр согласно инструкции.
- Когда срок службы устройства подходит к концу после нескольких лет использования, мы рекомендуем вам вернуть его продавцу для переработки.

ОБСЛУЖИВАНИЕ

Оригинальные детали можно найти в авторизованных сервисных центрах и у многих розничных продавцов. Мы рекомендуем вам доставить косилку в авторизованный сервисный центр для регулярного обслуживания, ремонта и проверки оборудования для обеспечения безопасности. По вопросам ремонта и запасных частей обращайтесь к дистрибьютору, у которого вы приобрели устройство.

Правильная утилизация отходов



Это условное обозначение указывает на то, что данное изделие нельзя утилизировать вместе с другими бытовыми отходами. Чтобы предотвратить возможность создания опасности для окружающей среды и здоровья человека из-за неконтролируемой утилизации отходов, такие продукты должны быть переработаны. С этой целью вам следует обратиться в местные органы власти, чтобы

получить дополнительную информацию о том, куда вы должны утилизировать свое устройство с истекшим сроком службы.

Мы оставляем за собой право на изменение технических характеристик, право на возможные опечатки без предварительного уведомления. Изображения продуктов могут отличаться от реального внешнего вида устройства.