

Детский автомобиль Sundays Mercedes Benz GLC Coupe BJ013

Инструкция по сборке и эксплуатации



ВАЖНО	ВНИМАНИЕ
Возраст: от 3 лет Максимальный вес пользователя: 25 кг	<ol style="list-style-type: none">1. Не подходит для детей младше 3 лет. Опасность удушья из-за мелких деталей.2. Только для домашнего использования.3. Не использоваться на проезжей части.4. Требуется сборка взрослыми.5. Внимание! Следует носить защитное снаряжение.6. У автомобиля нет тормоза.7. Автомобиль не подходит для детей младше 3 лет из-за её максимальной скорости.8. Эта игрушка содержит аккумулятор, который не подлежат замене.

Внимание!

Прочтите инструкцию перед использованием автомобиля.

Пожалуйста, сохраните это руководство для дальнейшего использования, поскольку оно со держит важную информацию. Перед первым использованием зарядите аккумулятор не менее чем 8-12 часов, но не более чем на 20 часов.

Содержание

Общая информация	стр.2
Список деталей	стр.3
Схема деталей	стр.4
Этапы сборки	стр.5-7
Управление	стр.8-11
Зарядка автомобиля	стр.11-12
Устранение неполадок	стр.14-15
Техническое обслуживание	стр.15
Утилизация аккумулятора	стр.16

Общая информация

Этот автомобиль подарит вашему ребёнку много удовольствия от езды. Чтобы гарантировать вам и вашему маленькому водителю безопасную поездку, мы просим вас внимательно прочитать это руководство и сохранить его для использования в дальнейшем.

Возраст	от 3х лет	Аккумулятор	DC 6V 4.5 AH *1 OR 12V4.5AH*1
Грузоподъёмность	до 25кг	Размер	1050*680*500 мм
Материал	пластик	Оптимальная температура	Ниже 40°C
Зарядное устройство	Вход: 100-240 В 50-60Гц	Время зарядки	8-12 ч, но не больше 20ч
	Выход: 6V/8V 500mA или 12V700mA		



ВНИМАНИЕ

В ЦЕЛЯХ БЕЗОПАСНОСТИ ВАШЕГО РЕБЕНКА, ПОЖАЛУЙСТА, ПРОЧТИТЕ ВСЕ ПРЕДУПРЕЖДЕНИЯ И ИНСТРУКЦИИ ПО СБОРКЕ/ИСПОЛЬЗОВАНИЮ. СОХРАНИТЕ ЭТО РУКОВОДСТВО ДЛЯ ДАЛЬНЕЙШЕГО ИСПОЛЬЗОВАНИЯ.

- **ТРЕБУЕТСЯ СБОРКА ВЗРОСЛЫМИ.** Изделие содержит мелкие детали, которые предназначены только для сборки взрослыми. При сборке держите маленьких детей подальше.
- Всегда снимайте защитный материал и полиэтиленовые пакеты и утилизируйте их перед сборкой.

Список деталей

















NO	Наименование	Изображение	Кол-во	Заметки	NO	Наименование	Изображение	Кол-во	Заметки
1	Кузов		1		2	Лобовое стекло		1	
3	Сидение		1		4	Коробка передач		1 ИЛИ 2	Установлен на кузове
5	Колесо заднее		2		6	Колесо переднее		2	
7	Руль		1		8	Зеркала заднего вида		1	Левое и правое
9	Болт М4Х20		2		10	Колпак		4	
11	Инструкция		1		12	М5Х40 болт +Гайка М5		1	для установки руля
13	AUX провод		1			Зарядное устройство		1	
15	Тренир. колеса		1		16	Пульт управления		1	
	Шайба М10		3						

Схема деталей

ПРИМЕЧАНИЕ: Некоторые показанные детали собраны с обеих сторон автомобиля

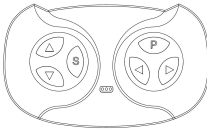

Инструменты



Отвёртка (не входит в комплект)



Плоскогубцы (не входят в комплект)



Молоток (не входит в комплект)



Ключ (в комплекте)

Этапы сборки

- Ваш новый автомобиль требует сборки взрослыми. Пожалуйста, выделите не менее 40 минут на сборку. При распаковке и сборке автомобиля следует соблюдать осторожность. Дети не должны прикасаться к деталям или помогать в сборке.
- Пожалуйста, идентифицируйте все детали перед сборкой и сохраните весь упаковочный материал до завершения сборки, чтобы убедиться, что никакие детали не были выброшены.
- Необходимый инструмент для сборки: отвёртка (не входит в комплект), плоскогубцы (не входят в комплект), молоток (не входит в комплект), ключ (входит в комплект).

1. Установка вспомогательных колес и задних колес

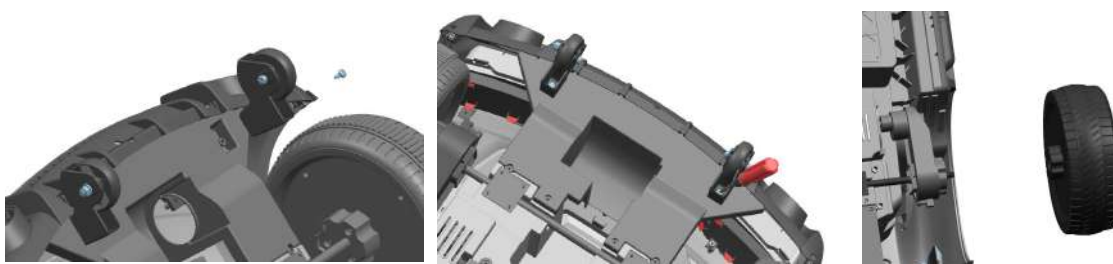

Установка тренировочных колес

- Переверни машину вверх дном.
- Открутите винт M4x12 мм, который был прикреплен к кузову автомобиля.
- Затем закрепите винтом M4x12 мм.

Установка задних колес

- Установите двигатель на заднюю ось.
- Установите колесо на заднюю ось.
- Наденьте колесо на задний вал с небольшим усилием;

Примечание: способ установки левого и правого колес одинаковый.

2. Установка передних колёс

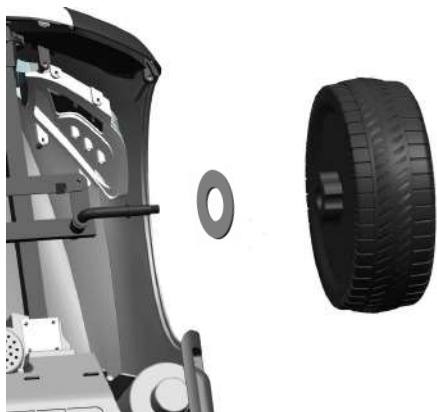

- Переверните машину вверх дном.
- Наденьте шайбу M10 на ось
- Закрепите переднее колесо

Примечание: способ установки левого и правого колес одинаковый.

3. Подключите источник питания

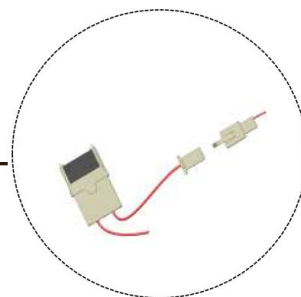
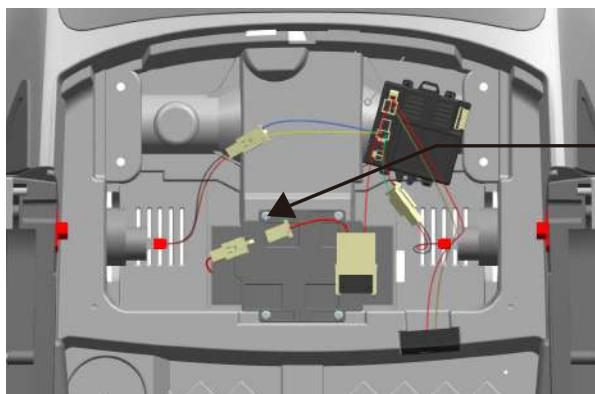

Закрепите стыковочный штекер перед установкой сиденья.
Примечание: вилки питания необходимо подключить в соответствии с полярностью



Предупреждение о безопасности аккумулятора

- Неперезаряжаемые батареи не могут быть заряжены.
- Аккумуляторы можно заряжать только под присмотром взрослых.
- Перед зарядкой аккумулятор следует вынуть из автомобиля.
- Различные типы батарей или старые и новые батареи нельзя комбинировать.
- Батарея должна быть установлена с правильной полярностью.
- Силовые клеммы не должны подвергаться короткому замыканию.

5. Установка сидения

Разъём для крепления

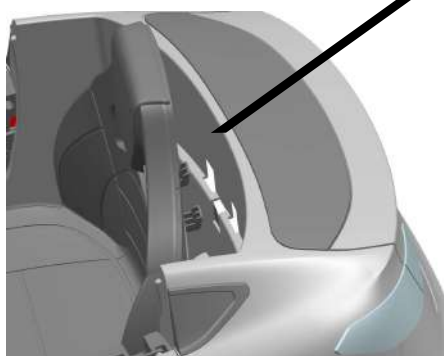

- Спинка сидения цепляется в специально предназначенные разъёмы.
- Закрепите с помощью двух винтов М4 x 20мм.

Этапы сборки

6. Установка лобового стекла

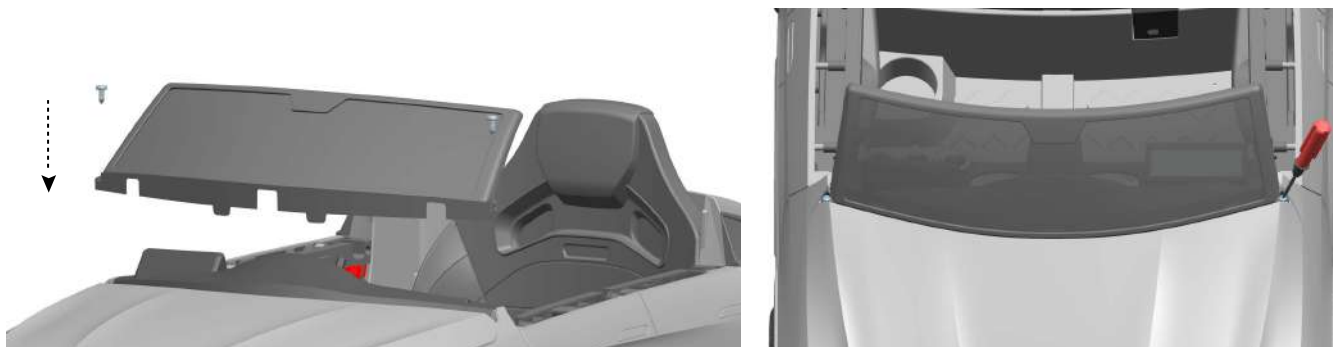

- Вставьте лобовое стекло в специальные разъемы на кузове автомобиля.
- Закрепите с помощью 2шт винтов М4х12 мм.

7. Установка руля

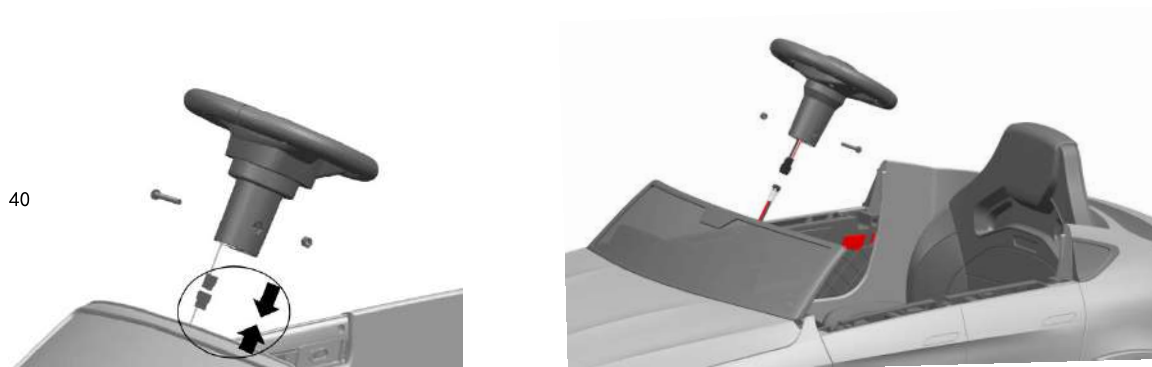

- Подключите музыкальные модули к модулям рядом с направляющей, затем поместите модули в отверстие под направляющей.
- Вставьте руль в конец направляющей планки.
- Совместите отверстие на руле с отверстием на направляющей планке и вставьте крепёжный винт М5 X 40.

8. Установка зеркал

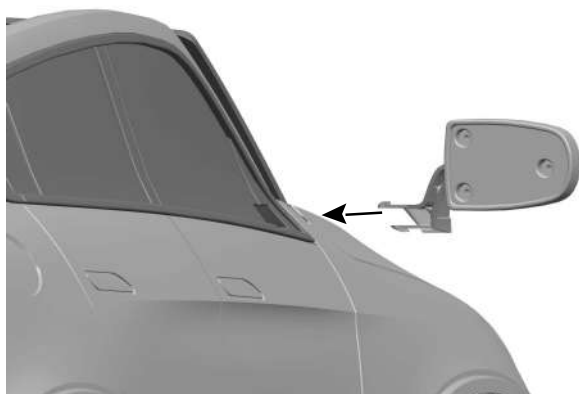

- Вставьте зеркала непосредственно в корпус.

Управление

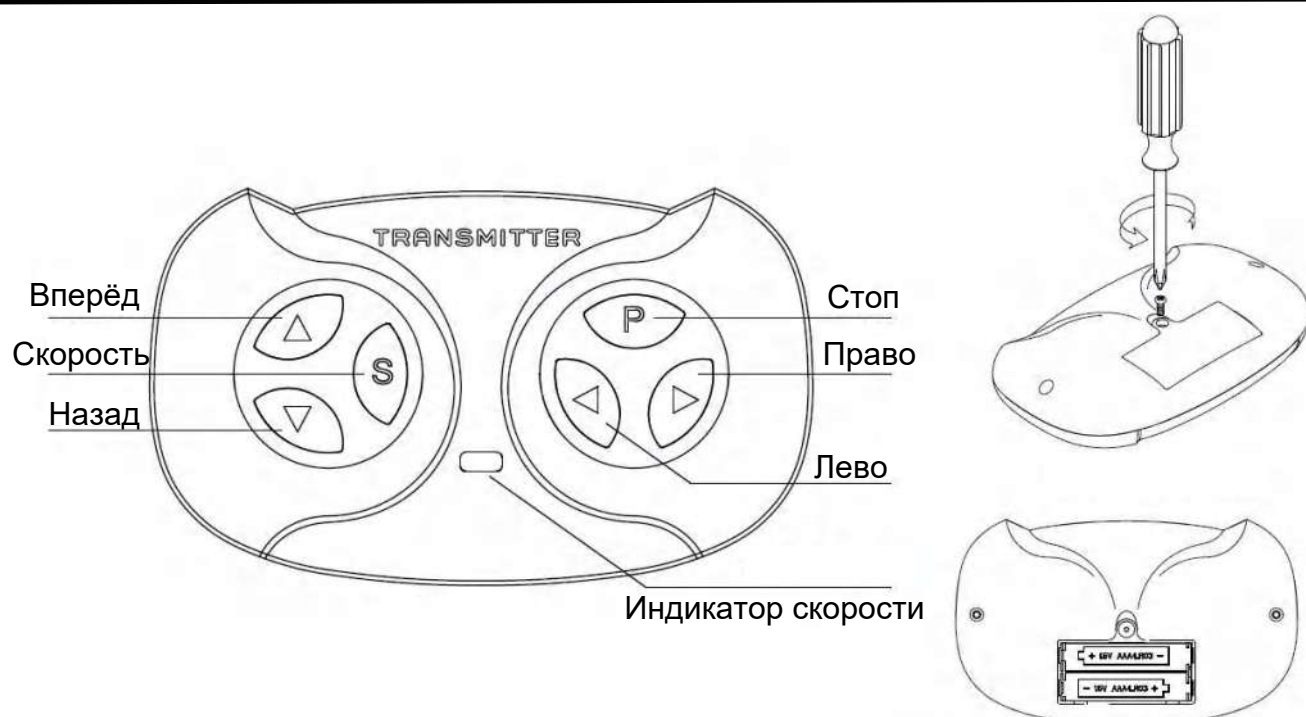

Шаг 1: откройте крышку батарейного отсека на задней панели пульта дистанционного управления и поставьте две батарейки типа AAA (1,5 В); (в комплект не входят)

Шаг 2: выключите главный выключатель питания ;

Шаг 3: удерживайте нажатой клавиши Вперёд и Назад одновременно (обратите внимание, что нажимать необходимо одновременно), если индикатор скорости перестаёт моргать - соединение подключено;

Скорость: Клавиша скорости для регулирования скорости (низкая/средняя/высокая)

a. Нажмите кнопку Вперёд, и автомобиль двинется вперёд;

b. Коснитесь и нажмите назад, автомобиль поедет назад;

c. Нажмите кнопку отображения скорости, чтобы отрегулировать скорость автомобиля.

d. Коснитесь и нажмите левую клавишу. Автомобиль поворачивает налево.

e. Коснитесь и нажмите Вправо, и автомобиль повернёт направо;

f. Тормоз

Этот автомобиль может иметь приоритет дистанционного управления (в зависимости от конфигурации продукта): При использовании пульта педальный переключатель не работает; когда работа пульта дистанционного управления остановлена, можно использовать педальный переключатель .



ВНИМАНИЕ

ПРЕДОТВРАЩЕНИЕ ТРАВМ И СМЕРТЕЙ:

- НИКОГДА НЕ ОСТАВЛЯЙТЕ РЕБЕНКА БЕЗ ПРИСМОТРА, НЕОБХОДИМ НЕПОСРЕДСТВЕННЫЙ НАДЗОР ВЗРОСЛЫХ.

Всегда держите ребёнка в поле зрения, когда он находится в автомобиле.

- Никогда не используйте на проезжей части, на крутых склонах или ступенях или вблизи них, возле бассейнов или других водоёмов.
- Всегда надевайте обувь.
- Ребёнок всегда должен сидеть на сиденьи.
- Подходит для детей старше 3 лет, максимальный вес пользователя составляет 25 кг.

- Важно! Перед первым использованием автомобиля аккумулятор необходимо заряжать в течение 8-12 часов, но не более 20 часов. Заряжать или перезаряжать аккумулятор может только взрослый.
- Во время зарядки ПЕРЕКЛЮЧАТЕЛЬ ПИТАНИЯ должен быть переведён в положение ВЫКЛ.
- Когда автомобиль начинает медленно двигаться, зарядите аккумулятор.
- Перед каждым использованием проверяйте целостность всех деталей.

Правила безопасной езды

ПРОЧИТАЙТЕ ЭТИ ПРАВИЛА ВСЛУХ СВОЕМУ РЕБЕНКУ И УБЕДИТЕСЬ, ЧТО ОН ИХ ПОНИМАЕТ!

- Во время использования всегда надевайте шлем и защитную одежду.
- Требуется непосредственное наблюдение взрослых.
- Держите детей в безопасных местах для езды.
- Никогда не ездите по проезжей части, рядом с автомобилями, на лужайках, вблизи крутых склонов или ступеней, бассейнов или других водоёмов.
- Используйте автомобиль только на плоских поверхностях. Например, в вашем доме, саду или на детской площадке.
- Никогда не используйте в темноте. Ребёнок может столкнуться с неожиданными препятствиями. Управляйте автомобилем в дневное время или в хорошо освещённом месте.
- Не рекомендуется использовать автомобиль по мокрой поверхности или на уклонах более 15 градусов.
- Не используйте этот автомобиль во время дождя или снега.
- Убедитесь, что вы полностью остановились, прежде чем менять направление движения с прямого на обратное.
- Пожалуйста, соблюдайте ограничения по весу и возрасту.
- Запрещается изменять схему или добавлять другие электрические детали.
- Периодически проверяйте провода и соединения автомобиля.
- Во избежание несчастных случаев, пожалуйста, убедитесь, что автомобиль исправлен.
- Не позволяйте детям прикасаться к колёсам или находиться рядом с ними во время движения автомобиля.
- Этот автомобиль оснащён регулируемыми ремнями безопасности. Пожалуйста, проинструктируйте детей, как пристегнуть ремень безопасности перед использованием.

Управление

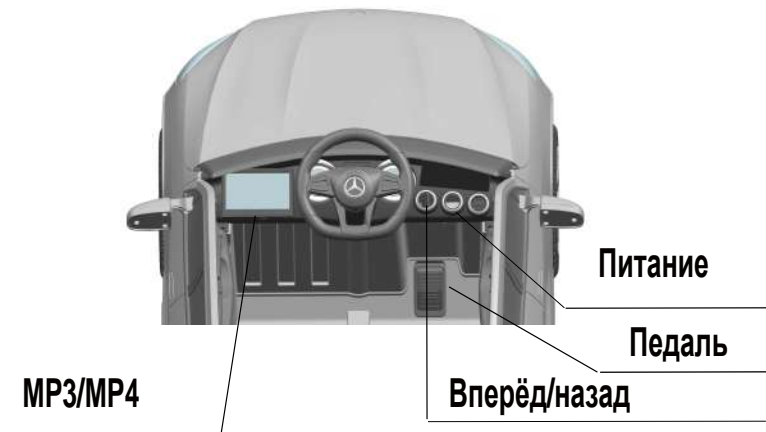

ВНИМАНИЕ

При переключении передачи убедитесь, что автомобиль полностью остановлен, чтобы избежать повреждения коробки передач и двигателя

1. Сначала включите питание.
2. Движение вперёд
 - Включите передачу в положение "Вперёд"
 - Нажмите на педаль.
 - Автомобиль поедет вперёд.
3. Остановка
 - Снимите ногу с педали, чтобы автомобиль остановился.
4. Задняя передача
 - Включите передачу в положение "Назад"
 - Нажмите на педаль.
 - Автомобиль поедет назад.

Плеер МР4



Управление

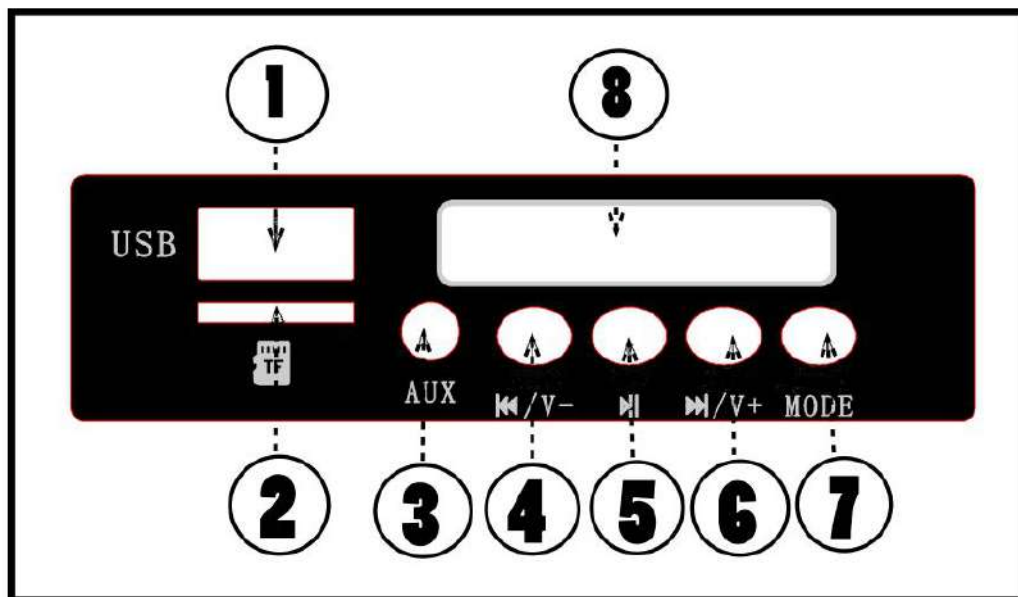

- 1) **Слот USB:** есть возможность подключение своего источника аудио.
- 2) **Разъем для TF-карты:** вставьте TF-карту, чтобы воспроизводить аудио.
- 3) **AUX разъем**
- 4) **Громкость - /обучение:** длительное нажатие этой клавиши уменьшает громкость.
- 5) **Кнопка паузы:** нажмите эту кнопку, чтобы приостановить воспроизведение звука.
- 6) **Громкость + /музыка:** длительное нажатие этой клавиши, увеличение громкости, касание этой клавиши, воспроизведение музыки;
- 7) **Кнопка повествования:** нажмите эту клавишу, воспроизведете историю.
- 8) **Индикатор заряда батареи**



Зарядка автомобиля

Схема подключения

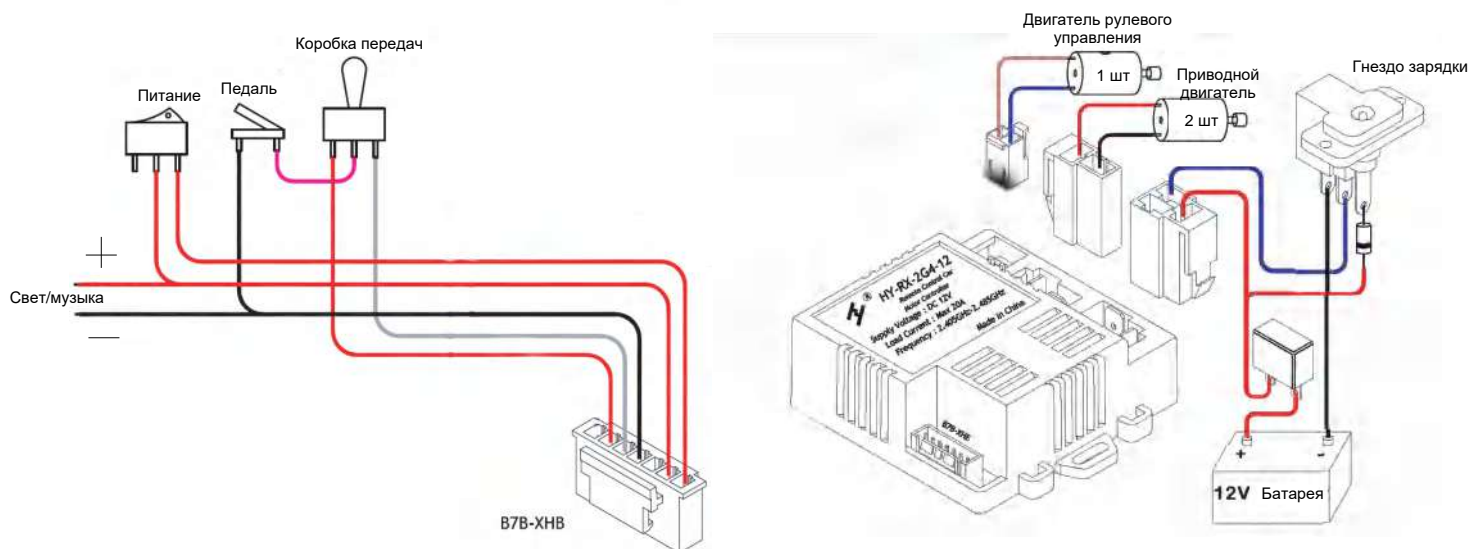

Заряжать аккумулятор могут только взрослые!



ВНИМАНИЕ

- **ПРЕДОТВРАЩЕНИЕ ПОЖАРА И ПОРАЖЕНИЯ ЭЛЕКТРИЧЕСКИМ ТОКОМ:**
 - Используйте аккумуляторную батарею и зарядное устройство, поставляемые с вашим автомобилем. НИКОГДА не заменяйте аккумулятор или зарядное устройство другой маркой. Это может привести к возгоранию или взрыву.
 - Не используйте аккумулятор или зарядное устройство для какого-либо другого устройства. Это может привести к перегреву, возгоранию или взрыву.
 - НИКОГДА не модифицируйте систему электрических цепей. Вмешательство в электрическую систему может привести к поражению электрическим током, пожару или взрыву или может привести к необратимому повреждению системы.
 - Не допускайте прямого контакта между клеммами аккумулятора. Может произойти пожар или взрыв.
 - Не допускайте попадания какой-либо жидкости на аккумулятор или его компоненты.
 - Во время зарядки образуются взрывоопасные газы. Не заряжайте вблизи источников тепла или легковоспламеняющихся материалов. Заряжайте аккумулятор ТОЛЬКО в хорошо проветриваемом помещении.
 - НИКОГДА не поднимайте аккумулятор за провода или зарядное устройство. Это может привести к повреждению аккумулятора или к возгоранию. Поднимайте аккумулятор ТОЛЬКО за корпус.
 - Заряжайте аккумулятор ТОЛЬКО в сухом месте.
- **Не открывайте аккумулятор. Батарея содержит свинцовую кислоту и другие токсичные и коррозионные материалы.**

Зарядка автомобиля



ВНИМАНИЕ

ПРЕДОТВРАЩЕНИЕ ПОЖАРА И ПОРАЖЕНИЯ ЭЛЕКТРИЧЕСКИМ ТОКОМ:

- Не открывайте зарядное устройство. Открытая проводка и схемы внутри корпуса могут привести к поражению электрическим током. Только взрослые могут обращаться с аккумулятором или заряжать его. НИКОГДА не позволяйте ребёнку прикасаться к батарее или заряжать её.
- Не роняйте аккумулятор. Это может привести к необратимому повреждению аккумулятора или серьёзным травмам.
- Перед зарядкой аккумулятора проверьте, нет ли износа или повреждений аккумулятора, зарядного устройства, шнура питания и разъёмов. НЕ заряжайте аккумулятор, если произошли какие-либо повреждения деталей.
- Не допускайте полного разряда аккумулятора. Заряжайте аккумулятор после каждого использования или раз в месяц, если он не используется регулярно.
- Не заряжайте аккумулятор вверх ногами.
- Всегда закрепляйте аккумулятор с помощью кронштейна. Аккумулятор может выпасть и травмировать ребёнка, если автомобиль перевернётся.
- Автомобиль следует использовать с осторожностью, так как требуется умение избегать падений или столкновений, которые могут привести к травмам пользователя или третьих лиц.

- Входное гнездо для зарядки находится ПОД СИДЕНЬЕМ.
- Во время зарядки выключатель питания должен быть повернут в выключенное положение.
- Перед первым использованием вы должны зарядить аккумулятор в течение 8-12 часов. Не заряжайте аккумулятор более 20 часов, чтобы избежать перегрева зарядного устройства.
- Когда автомобиль начнёт медленно двигаться, зарядите аккумулятор.
- После каждого использования или раз в месяц минимальное время перезарядки составляет от 8 до 12 часов, не более 20 часов.

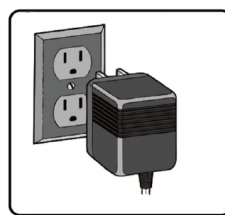
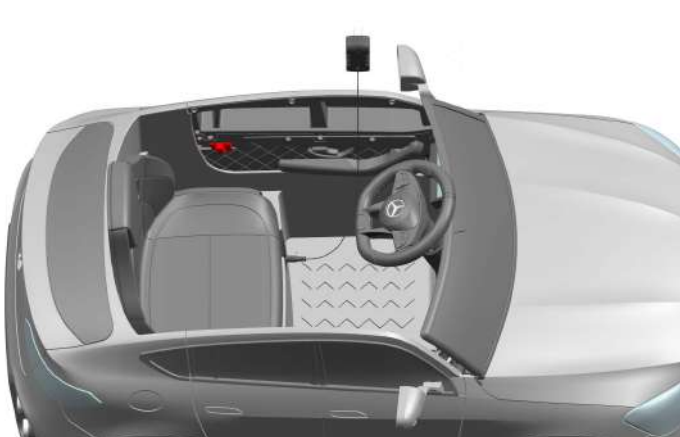

Внимание

При зарядке все функции автомобиля будут недоступны.

1. Найдите гнездо для зарядки под сиденьем.
2. Подключите порт зарядного устройства к входному разъёму.
3. Подключите вилку зарядного устройства к розетке. Аккумулятор начнёт заряжаться.

Устранение неполадок

■ ПРОБЛЕМА: Автомобиль не запускается

ВОЗМОЖНАЯ ПРИЧИНА: Батарея разряжена.

После каждого использования или минимум раз в месяц заряжайте аккумулятор в течение 8-12 часов. Не оставляйте аккумулятор на зарядном устройстве более чем на 20 часов.

ВОЗМОЖНАЯ ПРИЧИНА: Сработал тепловой предохранитель.

Транспортное средство оснащено предохранителем с самоустанавливающимся предохранителем. При перегрузке транспортного средства или неправильной эксплуатации предохранитель отключается на 5-20 секунд, прежде чем снова включиться. Предохранитель находится под сиденьем (см. рисунок).

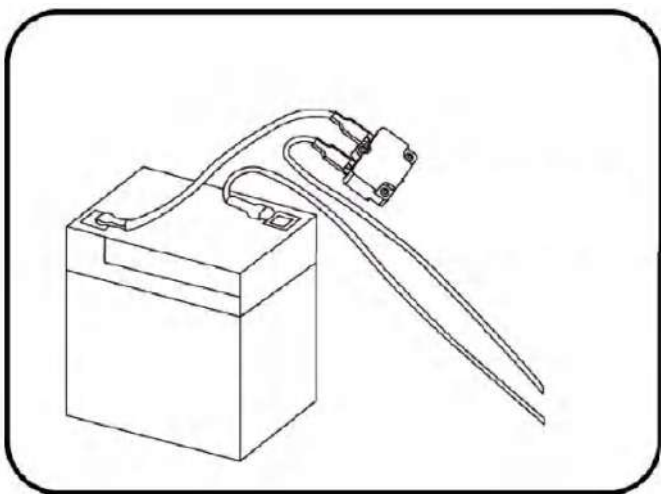

Чтобы предохранитель не отключил питание, следуйте этим рекомендациям:

- НЕ перегружайте автомобиль, максимально допустимый вес: 25 кг
- НЕ буксируйте что-либо за автомобилем.
- НЕ поднимайтесь по крутым склонам.
- НЕ въезжайте на неподвижные предметы, которые могут привести к вращению колес и перегреву двигателя.
- НЕ садитесь за руль в очень жаркую погоду, автомобиль может перегреться.
- НЕ вмешивайтесь в электрическую систему, это может привести к короткому замыканию, что приведёт к срабатыванию предохранителя.

ВОЗМОЖНАЯ ПРИЧИНА: Колёсные гайки ослаблены.

Если гайки не затянуты, колеса не будут входить в зацепление с передними передачами. Затяните гайку гаечным ключом.

ВОЗМОЖНАЯ ПРИЧИНА: Разъем аккумулятора или провода ослаблены.

Убедитесь, что разъемы аккумулятора надёжно соединены друг с другом.

ВОЗМОЖНАЯ ПРИЧИНА: Батарея разряжена.

Правильно ли вы обслуживали аккумулятор в соответствии с указаниями? Батарейка старая? Возможно, потребуется заменить вашу батарею.

ВОЗМОЖНАЯ ПРИЧИНА: Повреждена электрическая система.

Возможно, вода разъела систему, или рыхлая грязь, гравий или песок могли заклинить выключатель.

ВОЗМОЖНАЯ ПРИЧИНА: Двигатель повреждён.

Двигатель нуждается в профессиональном ремонте.

■ ПРОБЛЕМА: Аккумулятор не заряжается

ВОЗМОЖНАЯ ПРИЧИНА: Разъем аккумулятора или адаптера ослаблен.

Убедитесь, что разъем аккумулятора и разъем адаптера плотно соединены друг с другом.

ВОЗМОЖНАЯ ПРИЧИНА: Зарядное устройство не подключено к сети.

Убедитесь, что зарядное устройство подключено к розетке и питание в розетке включено.

ВОЗМОЖНАЯ ПРИЧИНА: Зарядное устройство не работает.

Нагревается ли зарядное устройство во время зарядки? В противном случае зарядное устройство может быть сломано и, возможно, его потребуется заменить.

Устранение неполадок

■ ПРОБЛЕМА: Автомобиль работает не очень долго.

ВОЗМОЖНАЯ ПРИЧИНА: Возможно, аккумулятор недостаточно заряжен.

Возможно, вы заряжаете аккумулятор недостаточно долго. После каждого использования или минимум раз в месяц заряжайте аккумулятор в течение 8-12 часов. Не оставляйте аккумулятор на зарядном устройстве более чем на 20 часов.

ВОЗМОЖНАЯ ПРИЧИНА: Батарея устарела.

Батарея в конечном итоге потеряет способность удерживать заряд. В зависимости от объема использования и различных условий батарея должна работать 1-3 года. Замените аккумулятор на новый.

■ ПРОБЛЕМА: Батарея гудит или булькает при зарядке.

Это нормально и не повод для беспокойства. Она также может работать бесшумно при зарядке, что тоже нормально.

■ ПРОБЛЕМА: Зарядное устройство нагревается при зарядке аккумулятора.

Это нормально и не повод для беспокойства.

Техническое обслуживание

- Родители несут ответственность за проверку основных частей автомобиля перед использованием, должны регулярно проверять на предмет потенциальной опасности, такой как батарея, зарядка, детали корпуса, колёса и т.д.
- Убедитесь, что пластиковые детали автомобиля не треснули и не сломаны.
- Иногда используйте лёгкое масло для смазки движущихся частей, таких как колеса.
- Припаркуйте автомобиль в помещении или накройте его брезентом, чтобы защитить от сырой погоды.
- Держите автомобиль подальше от источников тепла, таких как печи и обогреватели. Пластиковые детали могут расплавиться.
- Заряжайте аккумулятор после каждого использования. Только взрослый может обращаться с батареей. Заряжайте аккумулятор не реже одного раза в месяц, когда автомобиль не используется.
- Не мойте автомобиль с помощью шланга. Не мойте автомобиль водой с мылом. Не садитесь за руль автомобиля в дождливую или снежную погоду. Вода может повредить двигатель, электрическую систему и аккумулятор.
- Очистите автомобиль мягкой сухой тканью. Чтобы вернуть блеск пластиковым деталям, используйте полироль для мебели без воска. Не используйте автомобильный воск. Не используйте абразивные чистящие средства.
- Не водите автомобиль по рыхлой грязи, песку или мелкому гравиям, которые могут повредить движущиеся части, двигателя или электрическую систему.
- Когда автомобиль не используется, все электрические источники должны быть выключены. Выключите питание и отсоедините разъем аккумулятора.

Утилизация аккумулятора



Неперезаряжаемый аккумулятор заряжать не следует, пожалуйста, извлеките

- Герметичная свинцово-кислотная батарея должна быть переработана или утилизирована экологически безопасным способом.
- Не выбрасывайте свинцово-кислотную батарею в огонь. Батарея может взорваться или протечь.
- Не выбрасывайте свинцово-кислотную батарею в обычный бытовой мусор. Сжигание, засыпка землёй или смешивание герметичных свинцово-кислотных аккумуляторов с бытовым мусором запрещено законом.