

# ООО «Глубокский мебельный центр» Республика Беларусь



УВАЖАЕМЫЙ ПОКУПАТЕЛЬ!  
Мы рады, что Вы отдали предпочтение продукции  
нашего производства



## Шкаф ШК-5

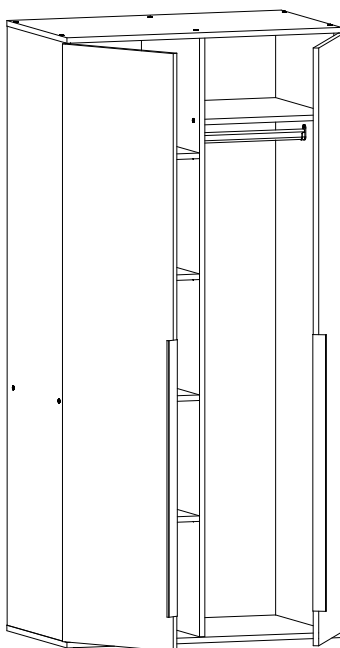

Изготовитель гарантирует соответствие мебели требованиям ГОСТ 16371-2014 «Мебель. Общие технические условия», соответствие требованиям Технического регламента Таможенного союза «О безопасности мебельной продукции» (ТР ТС 025/2012) при соблюдении условий транспортировки, хранения, сборки и эксплуатации.

Эксплуатация мебели: Сохранность и долговечность мебели зависит от правильного использования и ухода за ней. Оберегайте поверхности изделия от механических повреждений. Периодически подкручивайте шурупы и винты. Удаление пыли следует производить мягкой тканью.

Транспортировка и хранение: Мебель транспортируется в закрытых транспортных средствах. Изделия должны храниться в крытых помещениях при температуре не ниже плюс 2 градуса и относительной влажности воздуха от 45 до 70%.

Порядок предъявления претензий: Гарантийный срок эксплуатации: 12 месяцев. При розничной продаже через торговую сеть исчисляется со дня продажи мебели. Претензии, появившиеся из-за несоблюдения правил эксплуатации и ухода за мебелью, не применяются.



Республика Беларусь  
211790 Витебская обл., Глубокский р-н,  
Озерцкий с/с, д. Обруб Березвечский,  
ул. Глубокская, 1а  
УНП 391540875, тел. +375-29-696-93-99,  
info@1gmc.by, <https://1gmc.by/>

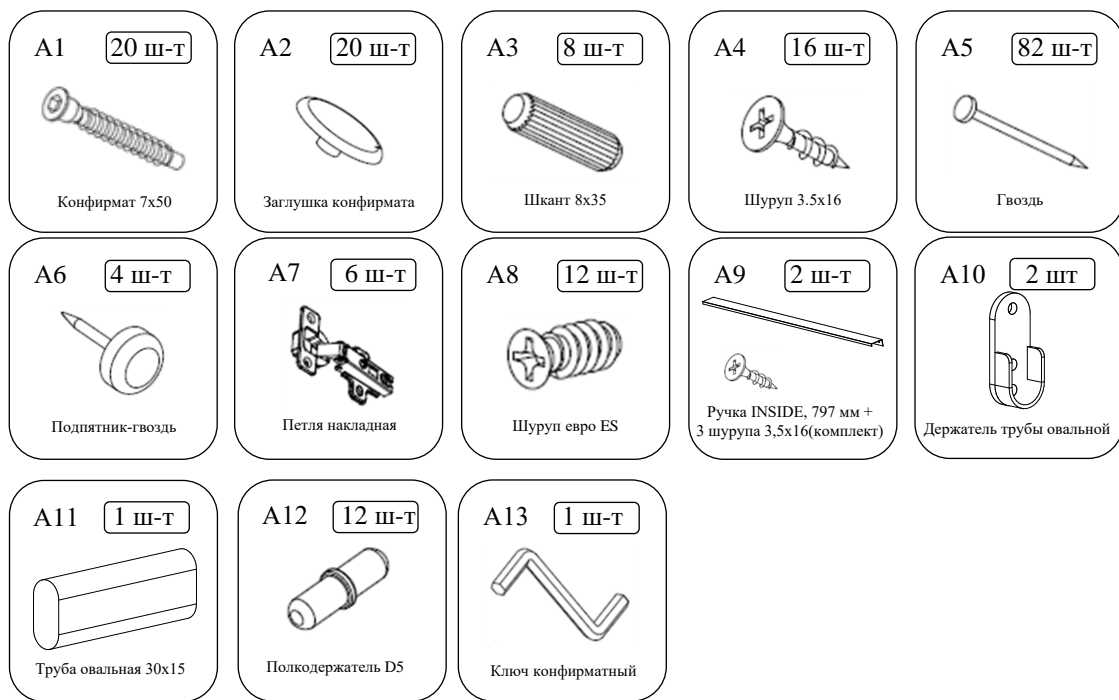

Наименование детали	Размер	Количество	№
Бок правый	1729x488	1	1
Бок левый	1729x488	1	2
Перегородка	1729x488	1	3
Верх	838x504	1	4
Низ	838x504	1	5
Задняя стенка	1757x415	2	6
Дверь	1725x415	2	7
Полка	394x488	2	8
Полка вставная	394x488	3	9

1

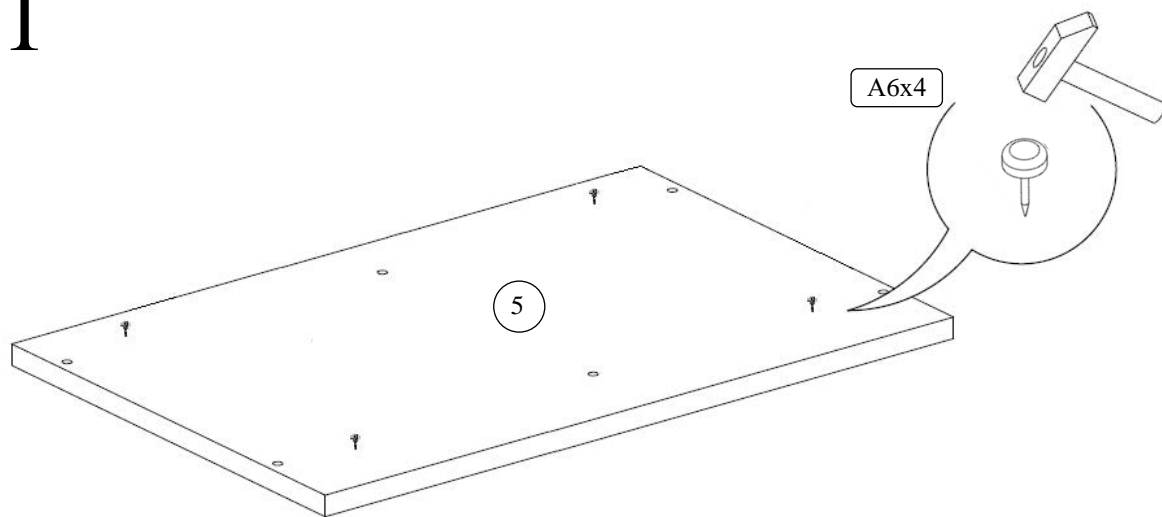

2

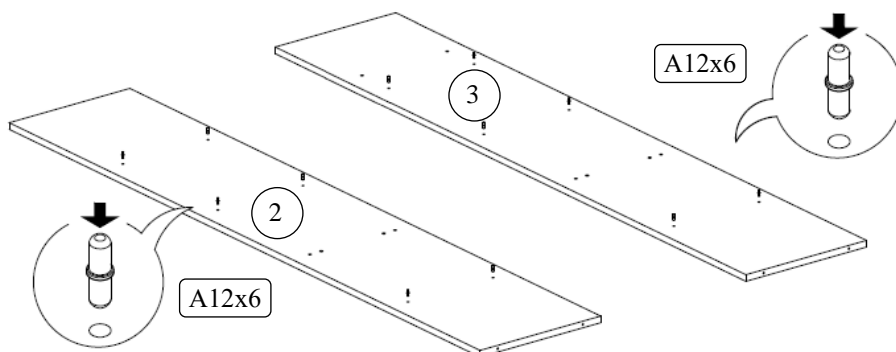

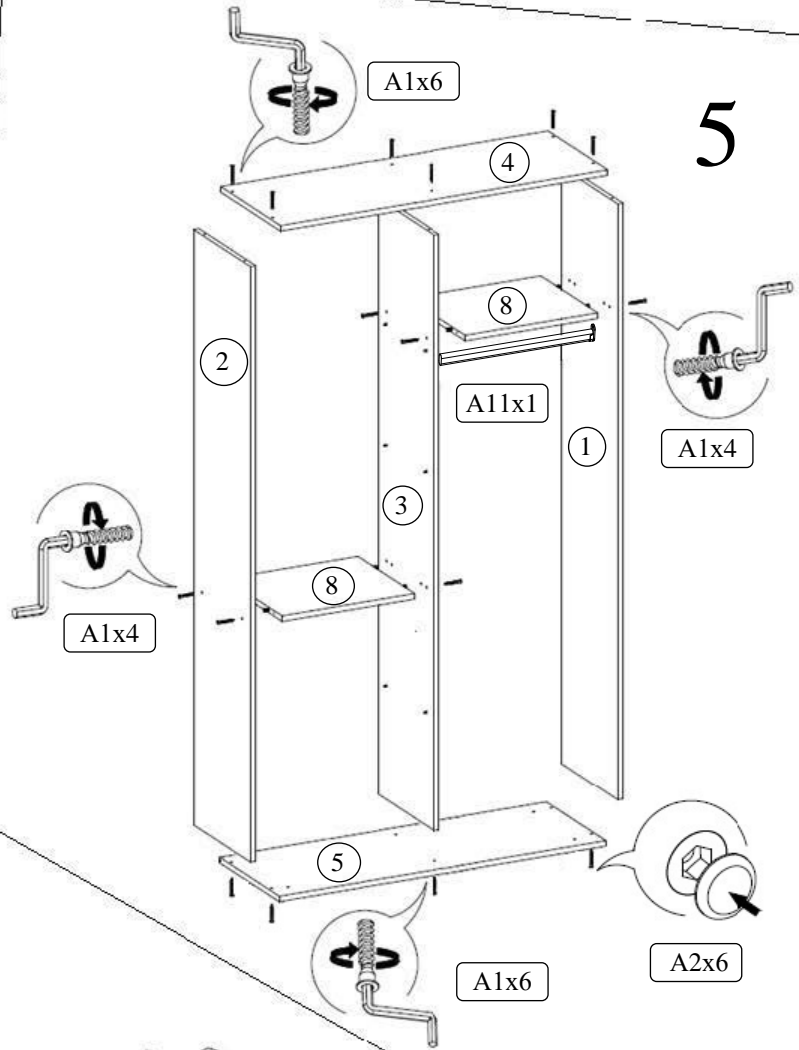
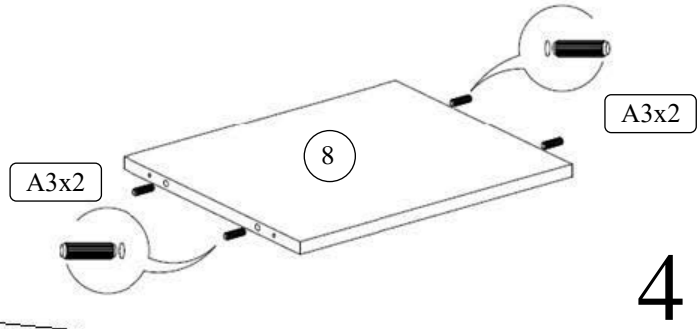
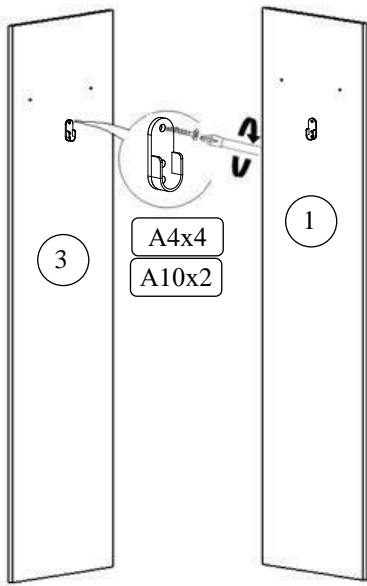

6

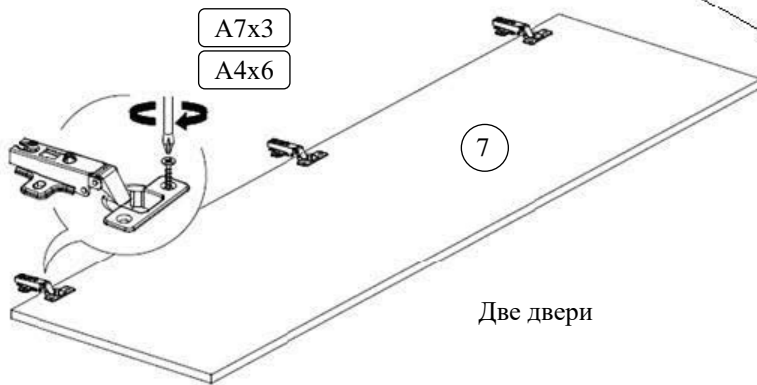

Две двери

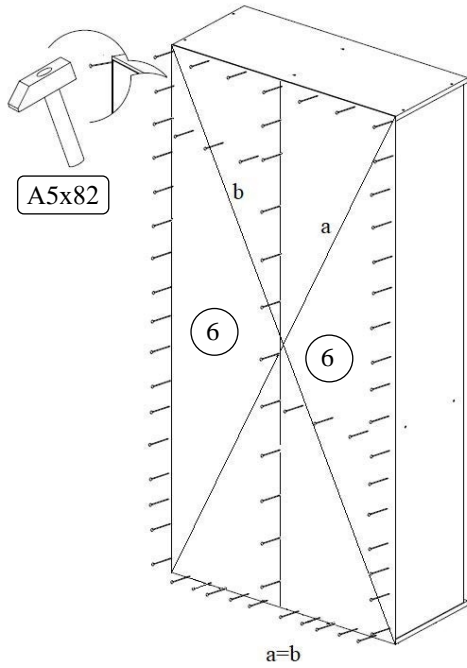

7

8

Схема регулировки дверных петель

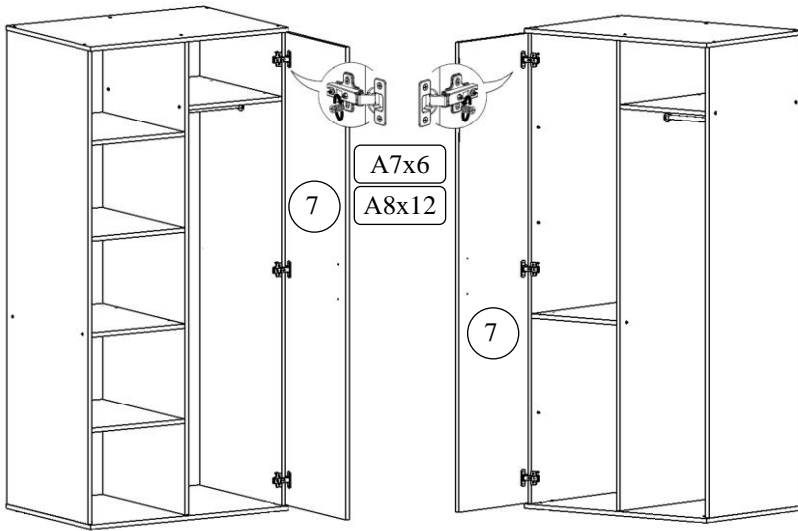

9

