

Паспорт изделия

05-SK1200

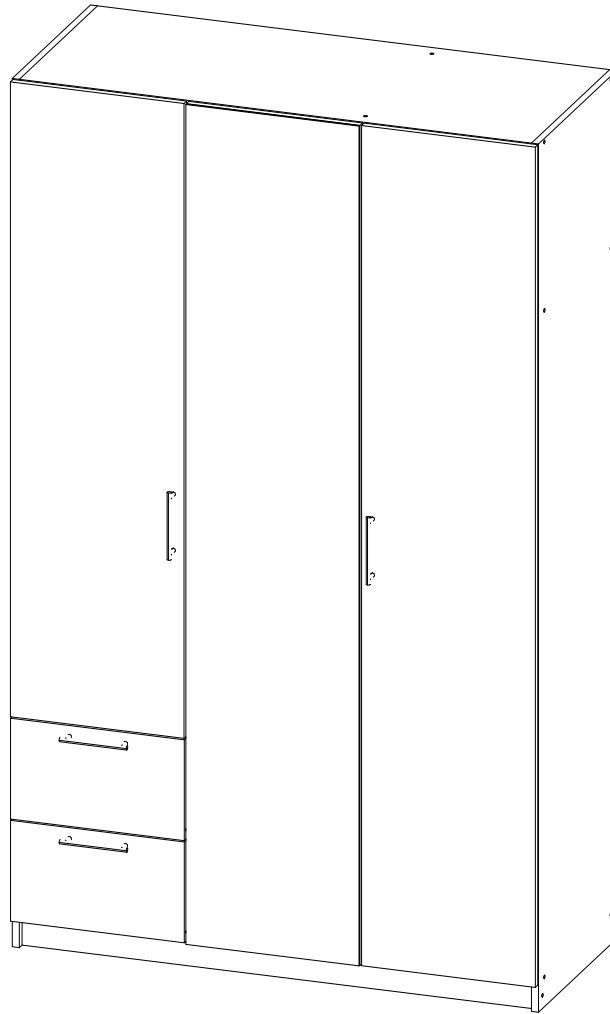

ОБЩИЕ ТЕХНИЧЕСКИЕ УКАЗАНИЯ:

Перед началом сборки внимательно ознакомьтесь с данной инструкцией, проверьте наличие деталей, фурнитуры согласно спецификаций, проведите визуальный осмотр деталей на наличие повреждений (царапины, сколы, вмятины и т.д.). Сборку проводить на ровной поверхности, не роняя и не ударяя детали. В качестве подложки допустимо использование гофроупаковки. Рекомендуем доверить сборку специалистам. Помните - качество мебели зависит и от качества сборки!!!

Производитель оставляет за собой право внесения изменений в конструкцию, не ухудшающих качество изделия.

ПРАВИЛА И УСЛОВИЯ ЭКСПЛУАТАЦИИ:

- эксплуатировать мебель в сухом, проветриваемом помещении с температурой воздуха не ниже 10° С и относительной влажностью 65±15%
- беречь поверхности мебели от механических повреждений, не ставить на поверхность горячие предметы
- не допускать скопления влаги на поверхностях изделия во избежание набухания щитов и отслоения кромок
- не допускать попадания на поверхности мебели агрессивных веществ (растворители, бензин, кислоты и т.д.)
- чистку мебели проводить мягкой тканью с применением специальных средств по уходу за мебелью, не содержащих абразивных веществ, с последующей протиркой насухо
- в процессе эксплуатации мебели возможно ослабление крепежной фурнитуры, при необходимости - подтянуть















ГАРАНТИЙНЫЕ ОБЯЗАТЕЛЬСТВА:

- изготовитель гарантирует соответствие мебели ГОСТ 16371-14 при соблюдении условий транспортировки, хранения, сборки (для мебели, поставляемой в разобранном виде), эксплуатации
- срок эксплуатации изделия - 7 лет (при соблюдении правил эксплуатации)
- гарантийный срок службы - 12 месяцев

Спецификация деталей

Позиция	Наименование	Артикул	Размер	Количество	№ пакета
1	Боковина левая	05-SK1200.01 v1	1980×490	1	1
2	Боковина правая	05-SK1200.02 v1	1980×490	1	1
3	Перегородка	05-SK1200.03 v1	1888×490	1	1
4	Вязка верхняя	SK554.03	1168×490	1	2
5	Цоколь	SK554.06	1168×60	1	2
6	Вязка нижняя	05-SK1200.04 V1	1168×490	1	2
7	Вязка	SK552.03	768×490	1	2
8	Боковина ящика левая	05-SK1200.08 v1	450×160	2	2
9	Боковина ящика правая	05-SK1200.07 v1	450×160	2	2
10	Боковина	05-SK1200.05 v1	442×490	1	2
11	Крышка-вязка	05-SK1200.06 v1	392×490	1	2
12	Полка	SK554.07	384×490	3	2
13	Вязка	SK554.04	384×490	1	2
14	Задняя панель ящика	KM553.06	319×160	2	2
15	Ребро жесткости	SK554.05	768×100	1	2
16	Створка	05-SK1200.09 v1	1916×396	1	3
17	Створка с зеркалом	05-SK1200.10 v1	1916×396	1	3
18	Створка	05-SK1200.11 v1	1448×396	1	3
19	Фасад ящика	05-SK1200.12 v1	230×396	2	3
20	Задняя стенка	SK554.08	1915×405	1	1
21	Задняя стенка	SK554.09	1915×395	2	1
22	Дно ящика	05-SK1200.13 v1	351×458	2	1
23	Штанга	05-SK1200.17 v1	766 мм	1	2
24	Соединитель ДВП	05-SK1200.14 v1	709 мм	1	1
25	Соединитель ДВП	05-SK1200.15 v1	311 мм	1	1
26	Соединитель ДВП	05-SK1200.16 v1	291 мм	1	1

Спецификация фурнитуры

Позиция	Наименование	Количество
1	 Направляющие роликовые L=450 мм	2
2	 Винт 6,3×11	8
3	 Евровинт	34
4	 Петля накладная	11
5	 Стяжка эксцентриковая	8
6	 Заглушка для эксцентрика	8
7	 Заглушка для евровинта	34
8	 Ключ для евровинта	1
9	 Винт 6,3×13	22
10	 Шуруп 3,5×16	40
11	 Штангодержатель пластиковый	2
12	 Ручка скоба 128 мм	4
13	 Гвоздь 2×20	90
14	 Крепа мебельная	15
15	 Подпятник	5
16	 Полкодержатель металлический	12
17	 Шток эксцентрика односторонний	8

Необходимый для сборки инструмент



рис. 1



рис. 2

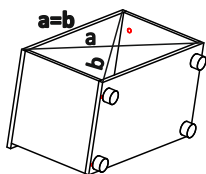
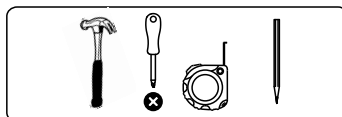

1. Перегородку (3) уложить кромкой вниз. Прикрутить к ней еврвинтами вязки (7) и (13).
2. К получившейся конструкции прикрутить вязку верхнюю (4) и вязку нижнюю (6) еврвинтами
3. К боковинам левой (1) и правой (2) прибить подпятники гвоздями 2x20, затем установить боковины, закрепив их еврвинтами
4. Установить между боковиной левой и перегородкой ребро жесткости (15), закрепив его еврвинтами
5. На цоколь (5) прибить подпятник гвоздями 2x20 и установить его между боковинами, закрепив еврвинтами
6. К нижней вязке прикрутить боковину (10) еврвинтами, затем установить крышку-вязку (11)

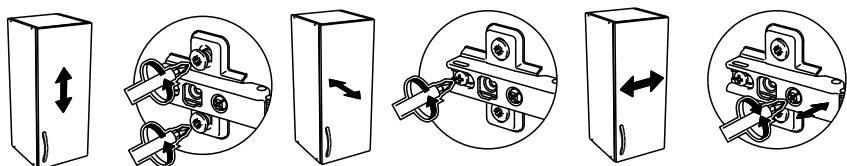
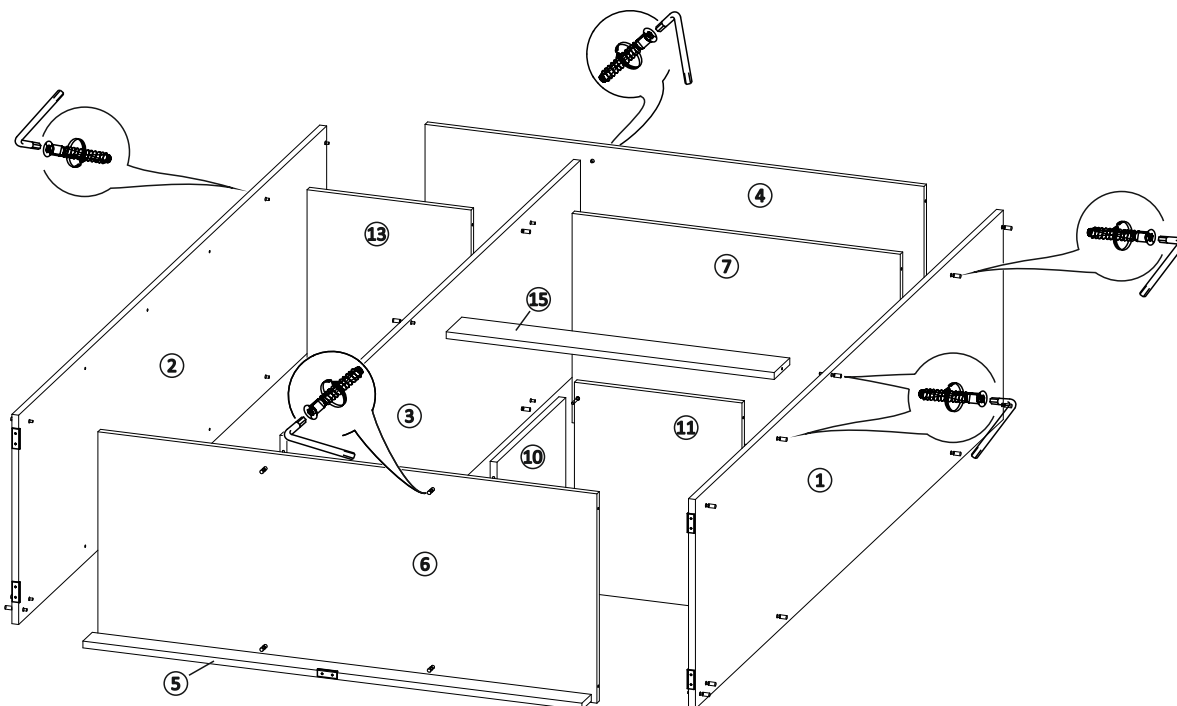
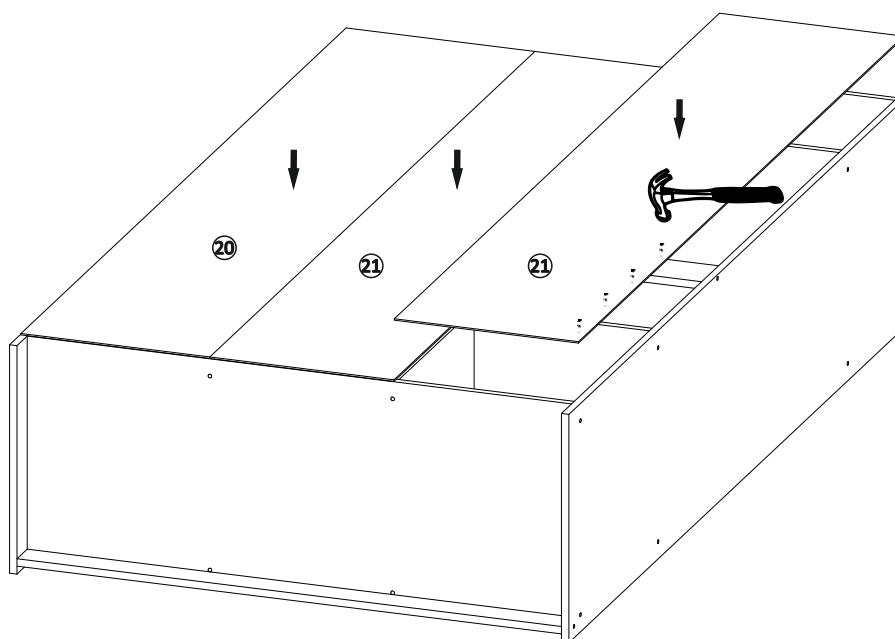

7. Прибить задние стенки (20) и (21) гвоздями 2x20, предварительно выравнив диагональ (рис. 1).

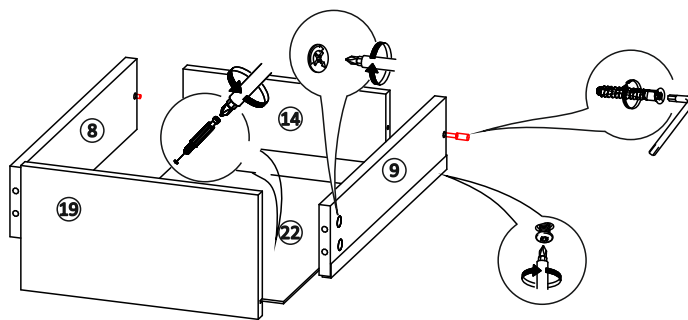

8. В соответствующие отверстия на фасаде ящика (19) ввернуть штоки эксцентрика односторонние
9. Установить на фасад боковину ящика левую (8) и боковину ящика правую (9), зафиксировав стяжкой эксцентриковой
10. Прикрутить к боковинам ящика заднюю панель ящика (14) евровинтами
11. Прибить гвоздями 2x20 дно ящика (22), предварительно выравнив диагональ (рис. 1). Аналогично собрать второй ящик

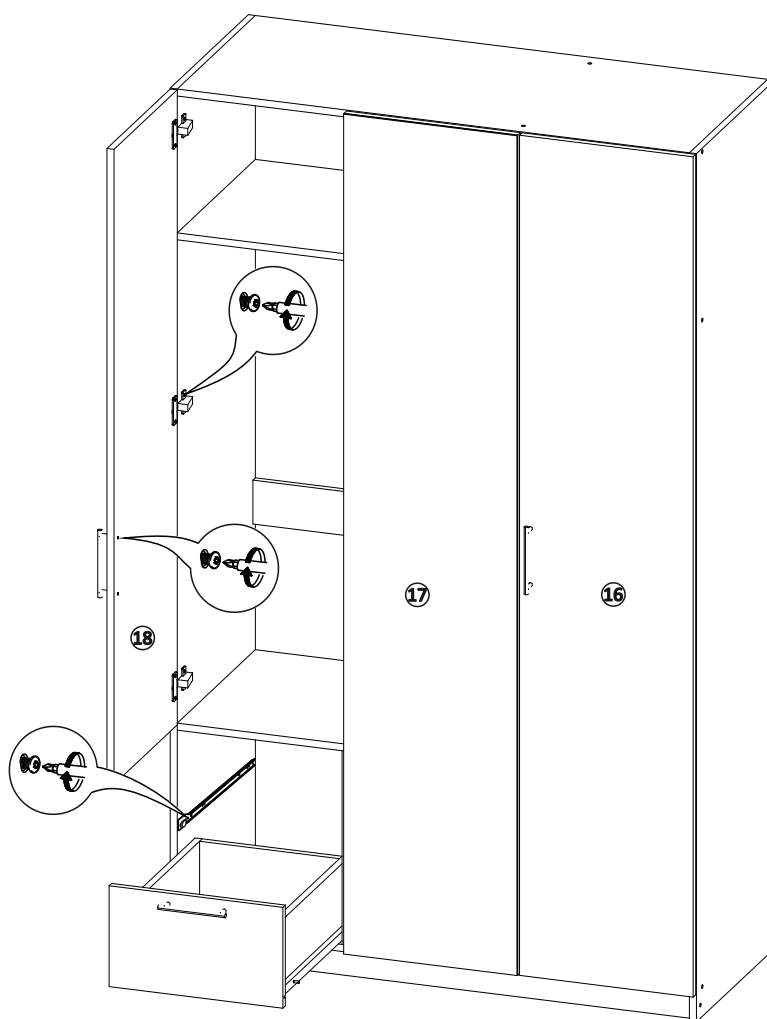

12. Прикрутить к боковине левой и перегородке направляющие винтами 6,3x11. Установить ящики
13. К створке (18) прикрутить петли шурупами 3,5x16, затем установить створку на боковину шкафа, используя винты 6,3x13
14. Аналогично установить оставшиеся створки. При необходимости произвести регулировку (рис. 2)
15. Прикрутить к перегородке и боковине левой шкафа штангодержатели и установить штангу
16. В соответствующие отверстия на перегородке и правой боковине вставить полкодержатели и установить полки (12)