



- DE** AUFBAU- UND GEBRAUCHSANLEITUNG
- EN** INSTRUCTIONS ON ASSEMBLY AND USE
- IT** ISTRUZIONI PER IL MONTAGGIO E PER L'USO
- ES** INSTRUCCIONES DE MONTAJE Y DE USO
- FR** INSTRUCTIONS DE MONTAGE ET MODE D'EMPLOI
- NL** MONTAGE- EN GEBRUIKSHANDLEIDING
- PL** INSTRUKCJA MONTAŻU I OBSŁUGI
- SI** NAVODILA ZA NAMESTITEV IN UPORABO
- RU** СБОРКА И РУКОВОДСТВО ПО ЭКСПЛУАТАЦИИ



Hersteller: HUDORA | Jägerwald 13 | 42897 Remscheid | Germany
www.hudora.de

Art.-Nr. 28132, 28133, 28134, 28136,
28137, 28140, 28232, 28236, 28240,
28241, 28242, 28243, 28244, 28245,
28246, 28247, 28248, 28249
Stand 10/22
1/12

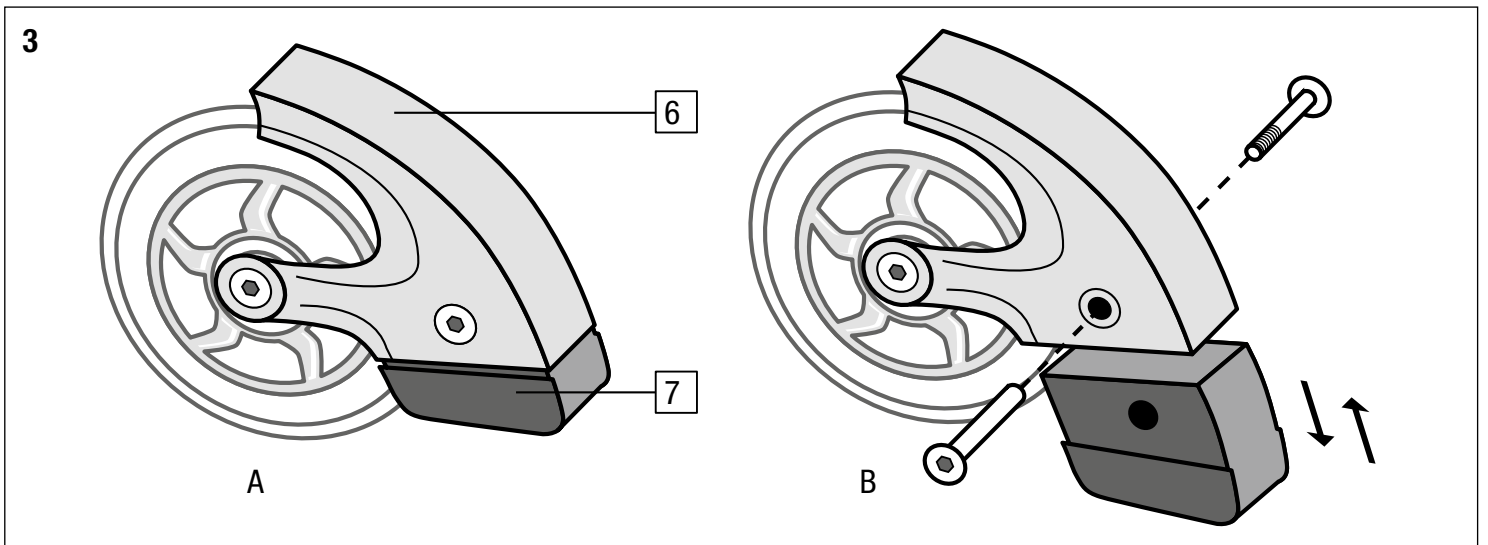
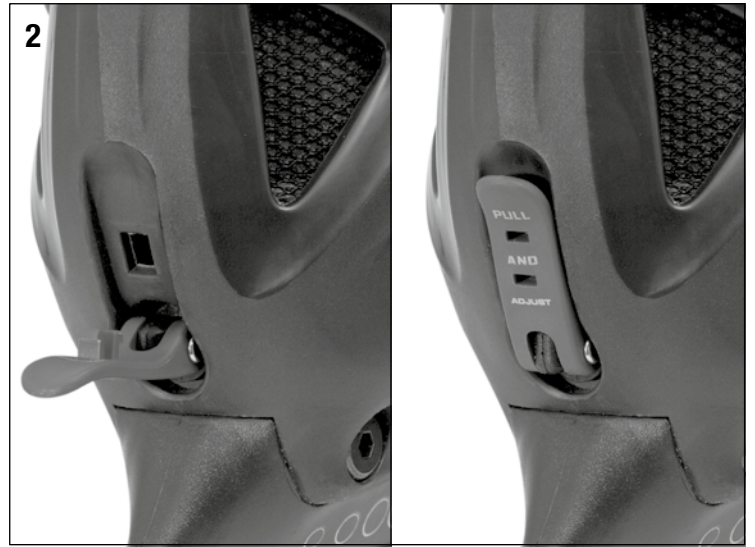
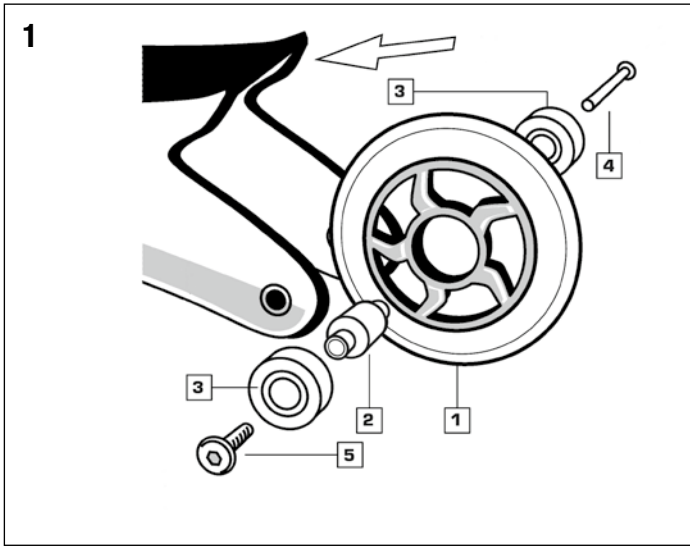

ПОЗДРАВЛЯЕМ С ПРИОБРЕТЕНИЕМ ДАННОГО ИЗДЕЛИЯ!

Пожалуйста, внимательно прочитайте данную инструкцию по эксплуатации. Инструкция по эксплуатации является неотъемлемой составляющей изделия. Поэтому следует бережно хранить инструкцию, как и упаковку, на случай возникновения вопросов в дальнейшем. Если Вы передаете изделие третьим лицам, пожалуйста, передавайте вместе с ним данную инструкцию по эксплуатации. Данное изделие должен собирать взрослый человек. Данное изделие сконструировано исключительно для использования в личных целях. Изделие не сконструировано для коммерческого использования. Использование данного продукта предусматривает наличие определенных способностей и знаний. Используйте его только для соответствующей возрастной группы и применяйте изделие только с той целью, для которой оно было произведено.

ДАнные ТЕХНИЧЕСКОЙ СПЕЦИФИКАЦИИ

Артикул: Любительские роликовые коньки Mia / Leon | Mia 2.0 / Leon 2.0
 Артикульный номер: 28132, 28133 / 28232, 28241 | 28244 / 28247
 Размер 29-32, 64 x 22 мм, АВЕС 5
 Класс В: роликовые коньки, предназначенные для пользователей с массой тела от 20 до 60 кг и длиной ступни до 260 мм.

28134, 28136 / 28236, 28242 | 28245 / 28248

Размер 33-36, 70 x 22 мм, АВЕС 5

Класс В: роликовые коньки, предназначенные для пользователей с массой тела от 20 до 60 кг и длиной ступни до 260 мм.

28137, 28140 / 28240, 28243 | 28246 / 28249

Размер 37-40, 76 x 22 мм, АВЕС 5

Класс А: роликовые коньки, предназначенные для пользователей с массой тела более 20 и до 100 кг.

Назначение: роликовые коньки для досуга.

Если у Вас возникли проблемы при сборке или Вы хотите получить дополнительные сведения об изделии, то всю необходимую информацию Вы найдете в сети Интернет по адресу <http://www.hudora.de/>.

СОДЕРЖИМОЕ КОМПЛЕКТА:

- 1 пара регулируемых роликовых коньков
- 1 запасной стоппер
- 3 пары дополнительных стелек в мешочке для хранения (только для модели 28244-49)
- 1 данное руководство

Другие содержащиеся в комплекте поставки компоненты служат защите при транспортировке и не нужны для сборки и использования изделия.

УКАЗАНИЯ ПО МЕРАМ БЕЗОПАСНОСТИ

ВНИМАНИЕ! Поскольку катание на роликовых коньках, как и многие аналогичные виды спорта, является видом спорта с достаточной высокой вероятностью получения травм, Вам следует всегда использовать полный комплект защитного снаряжения. Во время катания на роликах всегда надевайте средства защиты рук, запястий, наколенники и налокотники, а также светоотражающую одежду и шлем. Обращаем Ваше внимание на то, что даже использование полного комплекта защитного снаряжения не может обеспечить 100 % защиты. Средства защиты, шлемы и светоотражающие изделия предлагает и компания HUDORA. Дополнительную информацию можно найти на сайте www.hudora.de/.

Пользуйтесь роликовыми коньками только на подходящих территориях и поверхностях, которые должны быть ровными, чистыми и сухими. Там, по возможности, не должно быть других участников движения. Следите за другими участниками движения и не забывайте, что для катающихся на роликовых коньках в Правилах дорожного движения предусмотрены ограничения. Запрещается изменение конструкции роликовых коньков, которое может отрицательно отразиться на безопасности их использования. Самостоятельно не пытайтесь ослаблять и затягивать соединительных элементов. Незамедлительно удаляйте возникшие в ходе использования острые края. Регулярный контроль, техобслуживание и ремонт повышают безопасность и срок службы Ваших роликовых коньков. Перед стартом всегда проверяйте прочную посадку всех соединительных элементов и быстроизнашивающихся деталей, а также наличие достаточного материала у стоппера и отсутствие его изношенности!

ТЕХНИКА ЕЗДЫ

Начинать всегда трудно, и большинство травм «новичков» происходят в течение первых десяти минут. В этот период необходимо быть особенно осторожным! Пройдите несколько шагов с обращенными наружу пальцами стопы, поскольку так Вы позднее будете отталкиваться от основания. Побалансируйте на одной ноге. Чем лучше Вы с этим справляетесь, тем проще Вам потом будет кататься на роликовых коньках и тормозить. Будьте осторожны — при катании на роликах Вы можете достичь непривычных скоростей. Теперь поупражняйтесь на чистом, ровном асфальте. Стойте на расположенных параллельно, примерно на расстоянии ладони роликах прямо. Немного вытяните руки вперед и согните колени, чтобы почувствовать у обуви свою голень. Вес тела должен быть смещен на подушечки стопы. Частая ошибка новичков заключается в том, что они стоят прямо, слишком напрягают колени и смещают свой вес на пятки. Избегайте крутых мест начала движения, дорог с другими участниками движения

и покрытий, по которым трудно передвигаться. Выбирайте сложность начала движения и вид покрытия в зависимости от своей подготовки. Влага, песок и грязь вредят роликам и подшипникам. В качестве следующего шага научитесь прохождению поворотов. Познакомьтесь с чувством поворота на край, когда вы стоя поворачиваете роликовые коньки то внутрь, то наружу. Используйте для этого бедро и колено. Теперь попытайтесь сделать то же самое во время езды. Вы заметите, что давление на находящуюся внутри поворота ногу является максимальным, поэтому всегда смещайтесь немного вовнутрь.

ТЕХНИКА ТОРМОЖЕНИЯ

Изучите методы торможения. Если Вы хотите остановиться, Вы можете просто закончить движение по инерции. Это делают и профессионалы. Разумеется, Вы можете тормозить и стоппером: для этого Вам нужно немного приподнять кончики пальцев правой ноги, чтобы стоппер сзади соприкасался с землей. Чем больше давления Вы прилагаете, тем быстрее уменьшается Ваша скорость. Избегайте полных торможений, поскольку в этом случае не всегда можно обеспечить контроль за ездой. Всегда катайтесь, предусмотрительно глядя вперед!

ЗАМЕНА РОЛИКОВ И ПОДШИПНИКОВ (РИС. 1)

1. Ролик | 2. Распорка | 3. Подшипник | 4. Осева резьба | 5. Осево болт
 Ролики и подшипники можно заказывать как запасные части и менять независимо друг от друга, если они износились. Обратите внимание при замене роликов на необходимость демонтажа подшипников из старых роликов и их установки в новые ролики. Руководствуйтесь при этом рис. 1 и проследите за тем, чтобы опять крепко затянуть осевую болт и покрыть его фиксирующим лаком. Ваши роликовые коньки снабжены прецизионными подшипниками, которые при изготовлении под высоким давлением были наполнены смазкой. По этой причине Ваши роликовые коньки легко и быстро движутся только при нагрузке. Подшипники, как и ролики, необходимо также заменять, если они уже не функционируют должным образом. Однако их ни в коем случае нельзя разбирать!

ИЗМЕНЕНИЕ РАЗМЕРА (РИС. 2)

Для изменения размера Вам необходимо ослабить шнуровку и ремешок Powerstrap, а также освободить установочный рычаг на пятке ботинка. Оттяните его назад. Теперь, поворачивая рычаг, Вы можете установить нужный размер. Маркировку размеров обуви Вы найдете в месте стыка перед подошвы с креплением роликов. После регулировки не забудьте вновь зафиксировать рычаг до звука его блокировки. (Только для модели 28244-49: Меняйте стельки в соответствии с установленным размером, чтобы улучшить прилегание обуви.) После этого проверьте правильную посадку. Необходимо регулярно проверять надежную посадку ботинка на ногу для катания на роликах.

ЗАМЕНА И РЕГУЛИРОВКА СТОППЕРА (РИС. 3)

6. Стопперный блок | 7. Стоппер
 В результате частого или полного торможения стоппер изнашивается. В таких случаях стоппер следует заменить. Для этого разблокируйте стоппер ключом от держателя стоппера, чтобы Вы могли снять стоппер. Правильно установите новый стоппер и затем вновь крепко затяните винт с внутренним шестигранником. Свободное пространство между нижним краем стоппера и поверхностью езды должно составлять от 7 до 17 мм. Желательно производить замену стоппера с помощью опытного лица.

ОБСЛУЖИВАНИЕ И ХРАНЕНИЕ

Следует очищать изделие только салфеткой или влажной тряпкой без применения специальных чистящих средств! Проверяйте изделие во время использования и после использования на наличие повреждений и следов износа. Не вносите изменения в конструкцию! Для Вашей собственной безопасности используйте только оригинальные запасные части. Если повреждены детали или появились острые углы и края, использовать изделие нельзя! При возникновении сомнений свяжитесь с нашей сервисной службой (<http://www.hudora.de/>). Храните изделие в безопасном месте, защищенном от погодных воздействий, чтобы не повредить его и не нанести травмы людям.

УКАЗАНИЕ ПО УТИЛИЗАЦИИ

В конце срока службы изделия следует передать его имеющимся службам сбора и возврата. На вопросы отвечают предприятия, занимающиеся утилизацией, на месте.

СЕРВИС

Мы стараемся поставлять изделия безупречного качества. Если, несмотря на это, все же возникают дефекты, мы прилагаем усилия к тому, чтобы устранить их. Поэтому Вы можете найти подробную информацию об изделии, о запасных частях, решения проблем и инструкции (на случай утери) по адресу <http://www.hudora.de/>.

Все иллюстрации являются примерами дизайна.