

КОЛЕННЫЙ СТУЛ

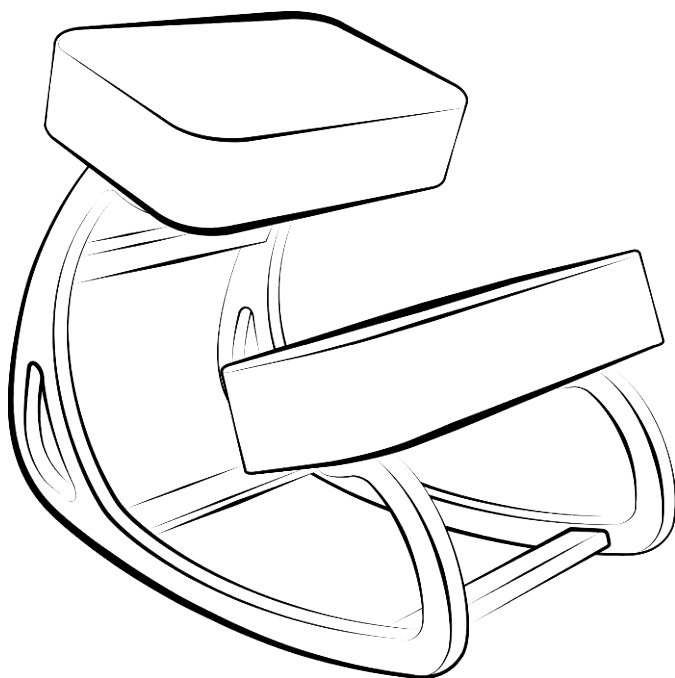
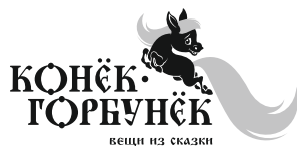

**Стул «Коленный»
обеспечивает
правильную осанку**

Габариты стула (Д x Ш x В)
690 x 465 x 550 мм

Габариты упаковки (Д x Ш x В)
800 x 600 x 70 мм

Масса стула в упаковке 5,8 кг

Комплектующие

A4



A3

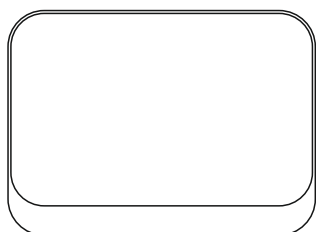

A5

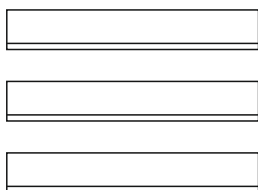

A7

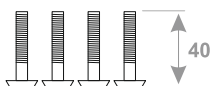

A8

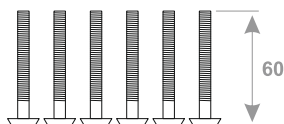

A1

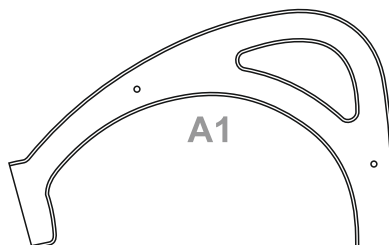

A2

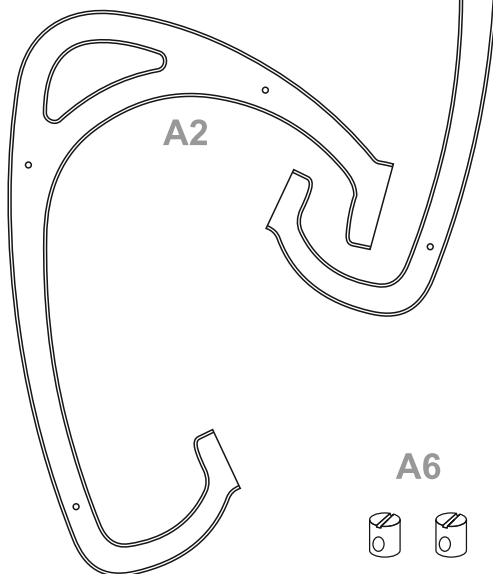

A6

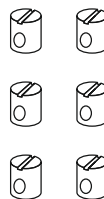

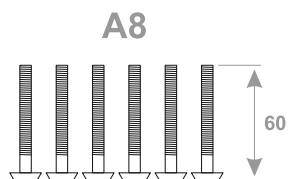
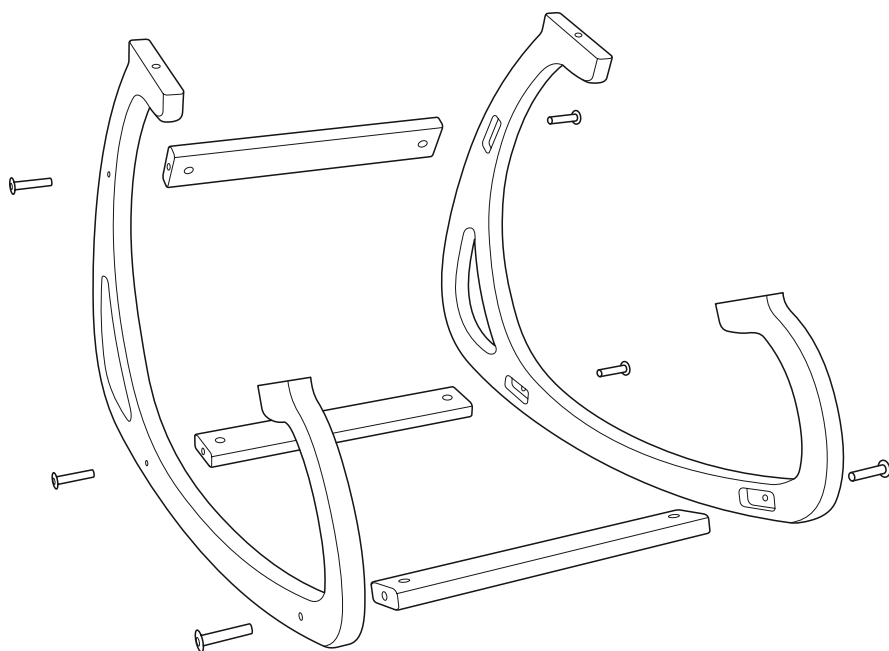
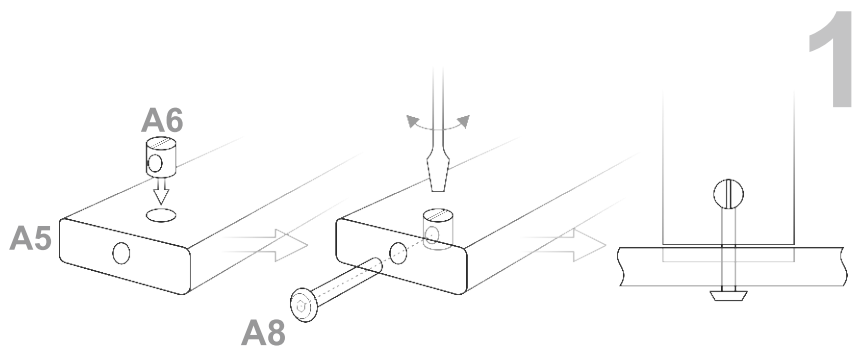

2

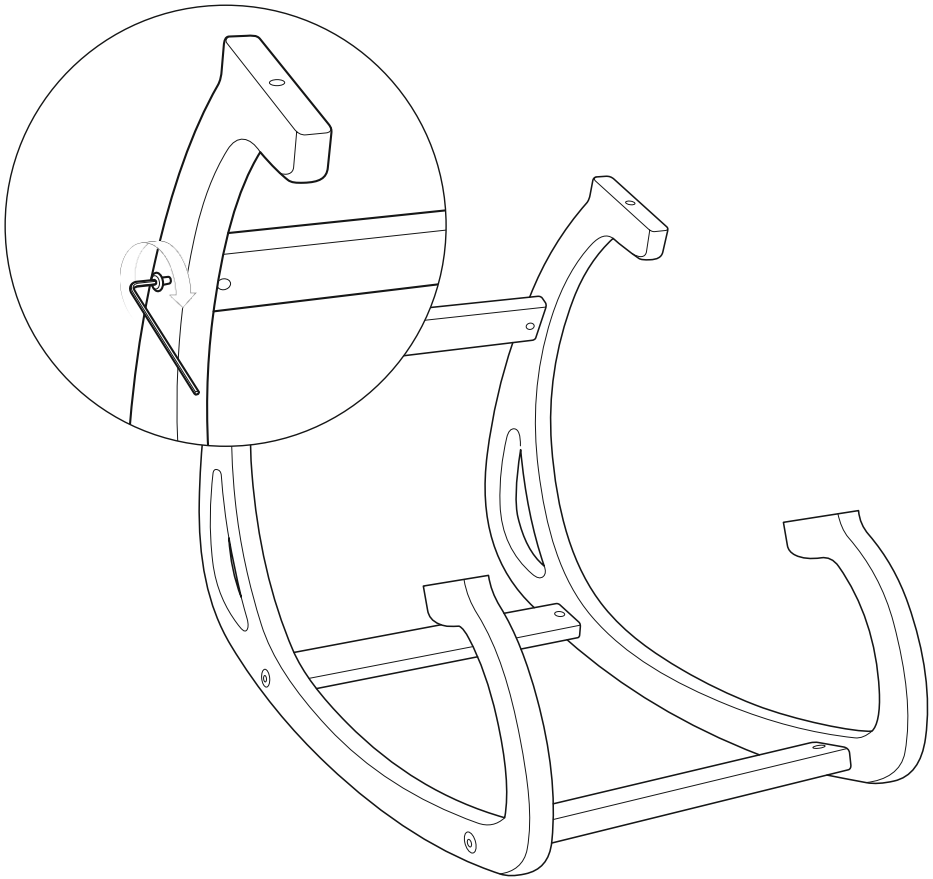

A7

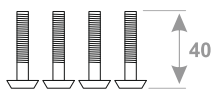

3

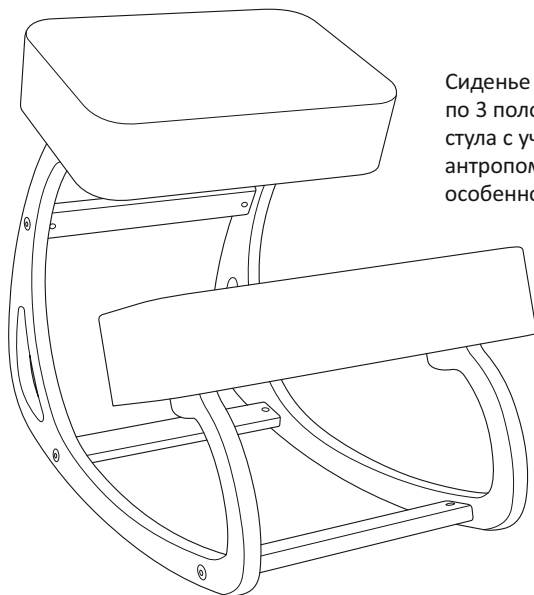
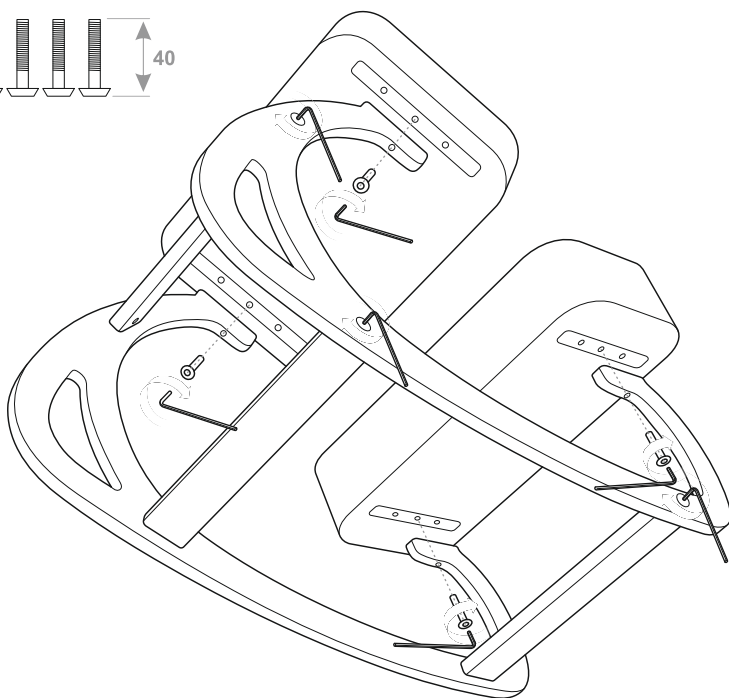

Сиденье и коленная подушка имеют по 3 положения для регулировки стула с учетом индивидуальных антропометрических особенностей человека

ПРАВИЛЬНАЯ ПОСАДКА на коленном стуле

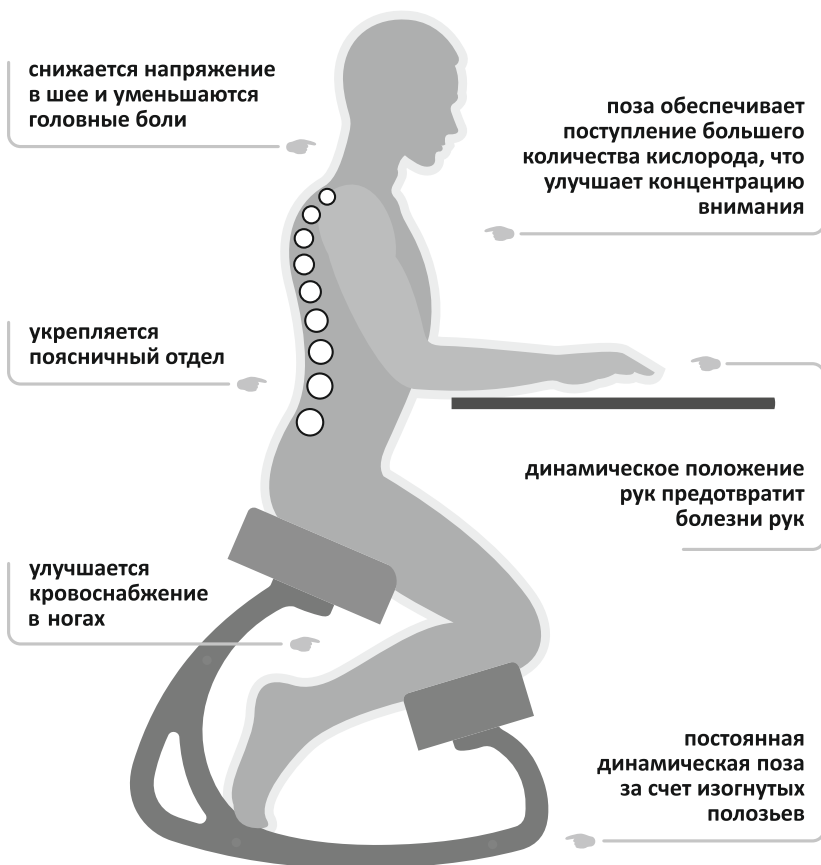

Уход за стулом

Стул следует протирать чистой влажной салфеткой.

Если на него попала вода, сразу же удалите её сухой салфеткой.

Влага может привести к порче лакокрасочного покрытия.

При длительном нахождении стула на солнце, его цвет может измениться.

Гарантийные обязательства

На стул «Коленный» распространяется гарантия:

5 лет на деревянные части, 4 года на металлические, 2 года на тканевые.

Гарантия распространяется на используемые в производстве стула материалы и производственные дефекты. Гарантия не покрывает повреждения, возникшие вследствие нормального износа или неправильного использования стула.

Гарантийное обслуживание стульев осуществляется согласно требованиям и срокам, определенным Законом РФ «О защите прав потребителей».

Гарантийный срок исчисляется со дня передачи (доставки) стула клиенту, который указан в товаросопроводительных документах.

Порядок заявления претензии: при возникновении претензий к качеству или некомплектности поставки стула у клиента, необходимо оформить бланк рекламации / претензии в свободной форме, сфотографировать причину рекламации на цифровой фотоаппарат и отправить рекламацию и фотографию по адресу электронной почты интернет-магазина service@kon-gor.com

Условия гарантии:

1. Гарантийный срок начинается с момента получения клиентом изделия.
2. Гарантийное обслуживание включает в себя замену дефектных частей изделия.
3. Недостатки изделия, выявленные в течение гарантийного срока и возникшие по вине Производителя, будут бесплатно заменены Сервисной Службой Производителя.
4. Претензии по производственным дефектам, и некомплектности принимаются в течение 14 дней после приобретения изделия.

Случаи, когда не производится гарантийное обслуживание:

- . Истечение гарантийного срока.
- . Несоблюдение условий эксплуатации (воздействие воды или пара, высокой температуры, сильных источников излучения и т.п.). Изделие предназначено для использования только в домашних условиях. Во избежание деформации изделия располагайте его от источников тепла на расстоянии не менее 50 см.
- . Наличие на изделии механических повреждений, возникших в процессе эксплуатации изделия.
- . Превышение допустимых нагрузок на изделие.
- . Нанесение ущерба изделию или его утери вследствие обстоятельств непреодолимой силы (стихия, пожар, наводнение).
- . Использование некачественных и агрессивных средств по уходу за мебелью.
- . Наличие дефектов, полученных в связи с неисполнением прилагаемой к стулу инструкции по монтажу и эксплуатации.
- . Нанесение ущерба изделию в результате действий транспортной компании или иных третьих сторон.
- . Загрязнение изделия, возникшее в процессе эксплуатации.
- . Производственным дефектом не является отклонение по структуре и цветовому оттенку древесины. Список отклонений определяет ГОСТ (2140-81).



8-926-665-28-38

info@kon-gor.com

www.kon-gor.com