

THOMSON

VH20BW02

Моющий пылесос **Wet and dry** **vacuum cleaner**



(RU) Инструкция по эксплуатации.....	2
(EN) Operating instructions.....	27

Уважаемый
покупатель,
Благодарим Вас
за выбор мощного
пылесоса Thomson!

Изделия Thomson объединяют в себе технологичный продукт с элегантным запоминающимся дизайном и удобное интуитивно понятное управление. Мощный пылесос Thomson одновременно пылесосит, моет и сушит покрытия. Уборка дома никогда еще не была такой быстрой и комфортной. А отсутствие проводов делает возможным уборку даже в труднодоступных местах. Просим Вас внимательно ознакомиться с инструкцией по эксплуатации прибора перед началом эксплуатации. После прочтения данной инструкции у Вас не возникнет затруднений в использовании изделия Thomson. Данную инструкцию следует сохранить и держать в легкодоступном месте.

Мы постоянно совершенствуем свои изделия и оставляем за собой право на внесение изменений, не влияющих на функционирование и безопасность прибора.

Dear customer,
Thank you for
choosing Thomson
wet and dry vacuum
cleaner!

All Thomson products feature elegant distinctive design and easy, intuitive operation. Your new Thomson Wet and Dry Vacuum Cleaner can vacuum, wash and dry any surface at the same time. Cleaning your home has never been so quick and comfortable. The absence of wires allows you to clean even hard-to-reach places. Please read these instructions carefully before using the appliance. After reading these instructions, you should not have any trouble using this Thomson product. Please keep these instructions in a safe place.

We are constantly improving our products and reserve the right to make changes that do not affect performance or safety of the product.

THOMSON

Данная продукция произведена и реализуется под контролем ООО «Элко Рус». THOMSON и логотип «THOMSON» являются товарными знаками «Текниколор (Эс-Эй)» или ее аффилированных лиц, и используются ООО «Элко Рус» на основании лицензии. Любые другие продукты, услуги, компании, фирменные и продуктовые наименования, логотипы, упомянутые в настоящем Соглашении, не подлежат заверению и не спонсируются «Текниколор (Эс-Эй)» или ее аффилированными лицами.

This product has been manufactured and sold under the responsibility of ELKO Rus LTD. THOMSON and the THOMSON logo are trademarks of Technicolor (S.A.) or its affiliates and are used under license by ELKO Rus LTD. Any other product, service, company, trade or product name and logo referenced herein are neither endorsed nor sponsored by Technicolor (S.A.) or its affiliates.

Содержание

Меры предосторожности.....	4
Описание изделия.....	9
Эксплуатация.....	13
Самоочистка.....	18
Очистка и уход.....	19
Устранение неполадок.....	22
Технические данные.....	25
Гарантийный срок.....	26

Table of Contents

Safety Precautions.....	27
Product Description.....	31
Operation.....	35
Self-cleaning.....	39
Cleaning & Maintenance.....	40
Troubleshooting.....	43
Technical Data.....	46
Warranty period.....	47



Сохраняйте кассовый чек, инструкцию по эксплуатации и гарантийный талон до конца гарантийного срока эксплуатации. Гарантийный талон, прилагаемый к прибору, при утере не возобновляется. Модель и комплектация конкретной модели, приобретенной Вами, может иметь отличия от изображений в инструкции.

Please keep your sales check, Operating Instructions and Warranty Card until the end of the warranty period. If the Warranty Card supplied with the product is lost, it will not be renewed. The model you purchased and its accessories may differ from the images in the instructions.

Меры предосторожности

В данной инструкции содержатся правила техники безопасности, меры предосторожности и правила эксплуатации, соблюдение которых позволит избежать травмирования или материального ущерба. При несоблюдении этих правил все гарантийные обязательства аннулируются. Изготовитель не несет ответственности за ущерб, полученный вследствие несоблюдения требований инструкции по применению.

- Данное устройство может использоваться детьми в возрасте от 8 лет, а также лицами, не имеющими опыта или знаний, лицами с ограниченными физическими, сенсорными или умственными способностями, при условии, что им были даны инструкции по безопасному использованию или они надлежащим образом используют устройство под присмотром лица, ответственного за их безопасность, и понимают все связанные с этим риски. Не позволяйте детям играть с устройством. Не разрешайте детям выполнять очистку или обслуживание устройства без присмотра взрослых. Храните устройство и зарядное устройство в месте, недоступном для детей младше 8 лет.
- Этот продукт предназначен только для бытового использования. За любое коммерческое или ненадлежащее использование, а также несоблюдение инструкций производитель ответственности не несет, и гарантия не распространяется.
- Данный прибор является электрическим устройством: используйте его только при нормальных условиях эксплуатации.
- Пылесос – устройство, предназначенное для уборки помещений.
- Не используйте устройство, если оно упало, и на нем имеются видимые повреждения, или если оно не работает должным образом. В этом случае не вскрывайте устройство, а обратитесь в службу поддержки клиентов или в авторизованный сервисный центр.
- Дети должны находиться под присмотром, для недопущения игры с прибором.
- Входящие в обязанности пользователя очистка и обслуживание прибора не должны поручаться детям, которые находятся без присмотра.
- Ни в коем случае не погружайте прибор в воду или другие жидкости для очистки.
- Прибор предназначен исключительно для применения в домашних условиях. Не предусмотрено его применение в помещениях, отведенных для приготовления пищи для персонала магазинов, офисов и других рабочих мест, в агротуристических комплексах, гостиницах, мотелях и других структурах, предназначенных для приема гостей, в пансионатах.
- В случае повреждения шнура питания зарядного устройства, он — во избежа-

ние рисков — подлежит замене производителем, назначенной им сервисной организацией или другим лицом, обладающим необходимой квалификацией.

- Отсоединяйте прибор от электророзетки, когда он не используется, а также перед его чисткой, текущим или сервисным обслуживанием и перед установкой или снятием насадок с движущимися щетками, если такие насадки входят в комплект поставки прибора.

Внимание! Храните упаковочный материал (пластиковые пакеты, пенопласт) в местах, недоступных для детей.

- Ремонт должен выполняться только уполномоченным специалистом или сервисной службой. Неквалифицированный ремонт может повлечь существенную опасность для пользователя. Вследствие некачественного ремонта, гарантийное обслуживание прибора будет невозможным.
- Не загружайте резервуар для воды свыше максимальной отметки.
- Претензии любого рода за ущерб или травму, вызванные использованием прибора не по назначению, не принимаются. Риск такого повреждения несет исключительно владелец прибора.
- Производитель не несет ответственности за повреждения или травмы, возникшие в результате несоблюдения руководства по эксплуатации, использования прибора в целях, не предусмотренных ее предназначением, непрофессионального ремонта, внесения неразрешенных изменений или использования не предусмотренных запасных частей.
- Убедитесь, что напряжение сети, указанное на паспортной табличке, соответствует параметрам местной электросети. Любое некорректное подключение может привести к необратимому повреждению устройства и аннулированию гарантии.
- Пылесос необходимо заряжать после каждого использования, чтобы батарея была полностью заряжена и могла обеспечивать оптимальную работу.
- Однако в случае Вашего длительного отсутствия рекомендуется отключить его от сети (праздники и т.д.), в этом случае из-за саморазряда может снизиться уровень заряда.
- Перед использованием прибора размотайте и распрямите шнур питания.
- Не кладите шнур питания на острый край предметов. Не протягивайте провод адаптера питания в дверных проемах или вблизи источников тепла. Следите за тем, чтобы провод не перекручивался и не перегибался.
- Не пытайтесь открыть основной корпус или демонтировать какие-либо части устройства, внутри нет деталей, подлежащих обслуживанию.
- Не рекомендуется использовать аксессуары, не входящие в комплект. Это может быть опасно, и этого следует избегать.

Меры предосторожности

- Не ставьте прибор на горячий газ, электрическую горелку или рядом с ними, а также в нагретую духовку.
- Следите за тем, чтобы Ваши волосы и детали свободной одежды не попали в отверстия и между движущимися деталями прибора и аксессуаров, а также не прикасайтесь к ним пальцами, руками и другими частями тела. Не направляйте трубку, шланг или насадки в сторону глаз, ушей и рта.
- Не трогайте вращающиеся компоненты устройства, если оно работает или подключено к сети.
- Не сжигайте прибор с целью утилизации, даже если он сильно поврежден. Под воздействием огня аккумуляторы могут взорваться.
- Аккумулятор следует утилизировать безопасным способом.
- Перед извлечением батареи убедитесь, что устройство не подключено к сети.
- Данный прибор оснащен аккумуляторами, подлежащими замене только подготовленными специалистами.
- При неблагоприятных условиях из аккумулятора может вытекать жидкость; избегайте контакта с ней. В случае непреднамеренного контакта смойте ее водой. При попадании этой жидкости в глаза, дополнительно обратитесь за медицинской помощью. Жидкость, вытекающая из аккумуляторов, может вызывать раздражение или ожоги.
- Не используйте прибор, если повреждены его шнур или вилка.
- Для подзарядки следует использовать только зарядное устройство, указанное производителем. Зарядное устройство, подходящее для зарядки аккумуляторного блока одного типа, может представлять риск возгорания, будучи использованным для зарядки другого.
- Не отключайте внешний блок питания (зарядное устройство) из розетки электросети, держась за сетевую кабель.
- Отсоединяйте зарядное устройство от электророзетки, когда оно не используется, а также перед его чисткой, текущим или сервисным обслуживанием и перед установкой или снятием насадок с движущимися щетками, если такие насадки входят в комплект поставки прибора.
- Перед утилизацией прибора извлеките из него аккумулятор.
- Не используйте прибор, если повреждены его шнур или зарядное устройство. Если прибор не работает надлежащим образом, если он падал, был поврежден, оставлен вне помещения или погружался в воду, сдайте его в сервисный центр.
- Используйте жидкости только тех типов и только в тех объемах, которые указаны в разделе «Эксплуатация» настоящего руководства.
- Не убирайте с помощью пылесоса тягучие субстанции (штукатурку, цемент,

и пр.), большие острые предметы (стекло), вредные предметы (растворители, абразивные вещества и пр.), сильнодействующие вещества (кислоты, чистящие средства и пр.), легковоспламеняющиеся и взрывоопасные вещества (нефте- и спиртосодержащие, горячего пепла).

- Не храните прибор на улице.
- Инструкции по началу работы, зарядке, очистке и обслуживанию см. в Разделе Эксплуатация.
- В случае перерыва при уборке пылесосом не ставьте пылесос в неустойчивое положение (в частности, не опирайте его на стену, стол или спинку стула).
- Батареи предназначены только для использования в помещении. Не погружайте их в воду. С батареями следует обращаться осторожно. Не помещайте батареи в рот. Не допускайте соприкосновения батарей с другими металлическими предметами (кольцами, гвоздями, болтами и т. д.). Не допускайте короткого замыкания в батареях: не вставляйте в них металлические предметы. В случае короткого замыкания температура батареи может повыситься до опасного уровня, что может привести к серьезным ожогам и даже возгоранию.

Предупреждение. При неправильном использовании батареи, установленной в данном устройстве, существует риск возгорания или химического ожога. Запрещается разбирать батарею, подвергать ее короткому замыканию, а также хранить при температуре $< 0\text{ }^{\circ}\text{C}$ и $> 45\text{ }^{\circ}\text{C}$ и сжигать. Храните в недоступном для детей месте. Не разбирайте и не сжигайте.

- Не используйте пылесос в закрытых помещениях, в которых воздух содержит высокую концентрацию паров масляной краски, растворителя, веществ для уничтожения насекомых, легковоспламеняющейся пыли, а также других взрывоопасных или токсичных испарений. Не используйте прибор для сбора пенных жидкостей.
- Не вставляйте какие-либо предметы в отверстия, не допускайте попадания в отверстия пыли, волос и всего, что может уменьшить поток воздуха.
- Не допускайте контакта металла и токопроводящих материалов с аккумулятором.
- Пожалуйста, держите прибор подальше от металлических предметов, таких как монеты, скрепки, когда аккумуляторная батарея не используется.
- Струю жидкости не следует направлять на оборудование, оснащенное электрическими компонентами.
- Подключайте прибор только к электророзетке с надлежащим заземлением. Не вносите изменений в конструкцию заземляющей вилки.
- Не прикасайтесь к зарядному устройству и его вилке влажными руками.
- Не допускайте короткого замыкания аккумуляторного блока и выходных контактов базы зарядного устройства.

Меры предосторожности

- Не направляйте УФ-лампу на тела людей или животных.
- Не заряжайте прибор вне помещения.
- Перед извлечением аккумулятора из прибора его следует отсоединить от сети электропитания.
- Не трясите прибор, иначе грязная вода может попасть в двигатель.
- Пожалуйста, очищайте прибор вовремя, когда резервуар для грязной воды будет заполнен.
- Не перезаряжайте, не разбирайте, не нагревайте выше 60 °C и не сжигайте.
- Соблюдайте все инструкции по зарядке и не заряжайте прибор при температурах, выходящих за рамки диапазона, указанного в инструкциях. Зарядка ненадлежащим образом или при температурах, выходящих за рамки указанного диапазона, может стать причиной повреждения аккумулятора и повысить риск возгорания.
- Не используйте прибор для сбора твердых или острых предметов, например осколков стекла, гвоздей, шурупов, монет и т. д.
- Не включайте этот прибор, если в нем не установлены фильтры.
- Данная модель предназначена только для бытового пользования.
- Прибор следует устанавливать на ровной поверхности.
- Литий-ионный аккумулятор со временем естественным образом теряет емкость по сравнению со 100%-ной емкостью нового устройства.
- Не оставляйте работающий прибор, оснащенный щеточным валиком с электроприводом, на долгое время на одном месте, если его ручка не переведена в вертикальное положение.

Описание изделия

Поставляемые в комплекте детали:

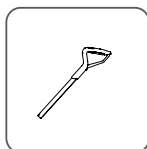

Ручка



Основной корпус

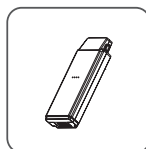

Li-ion аккумулятор



Жесткая щетка

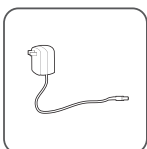

Зарядное устройство

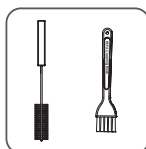

Щетка для очистки прибора и Щетка для очистки HEPA фильтра

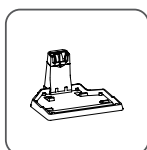

Станция для зарядки и самоочистки

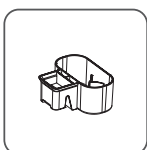

Крепление для сушки

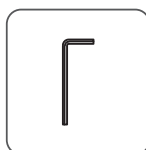

Шестигранный ключ

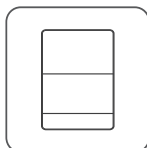

Инструкция по эксплуатации

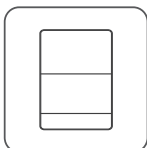

Гарантийный талон

* Аксессуары могут немного отличаться. Фотографии приведены для справки

Описание внешнего вида:

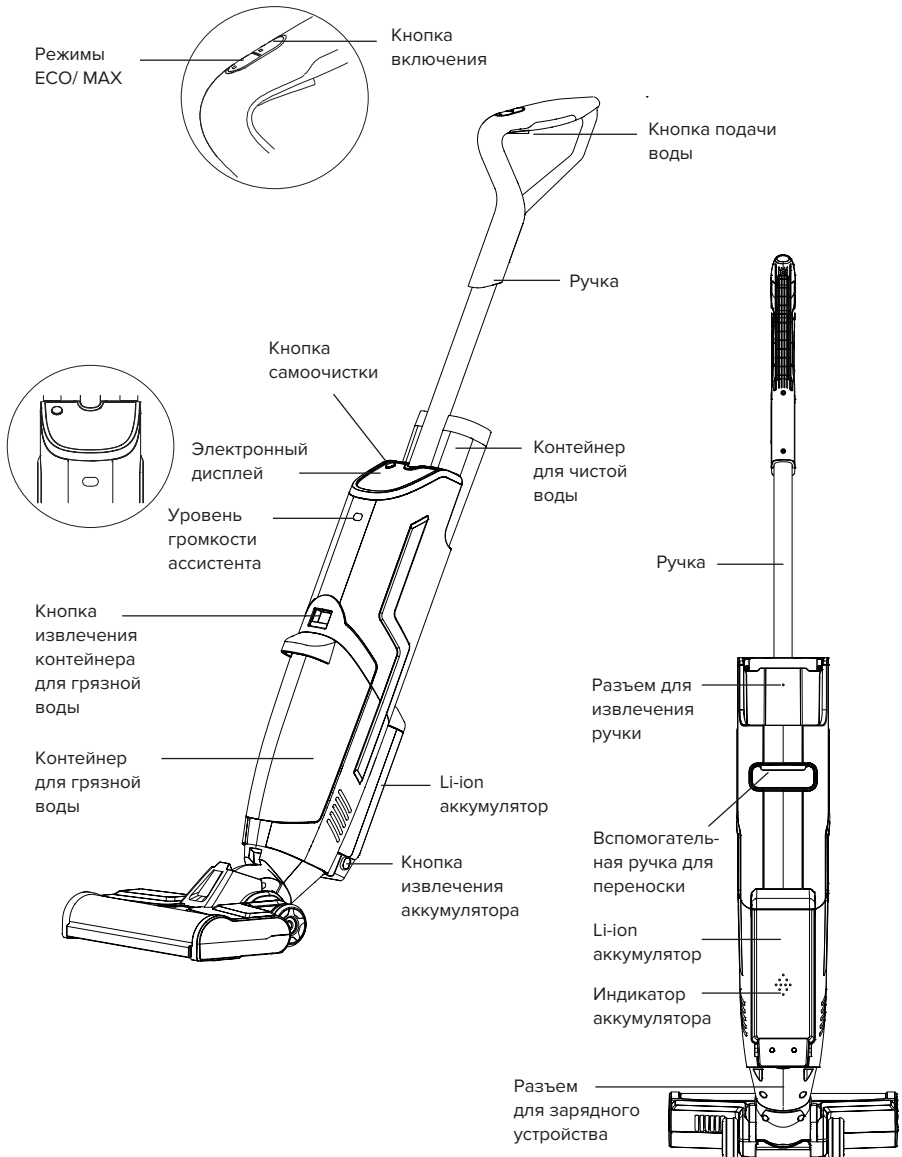

Контейнер для чистой воды

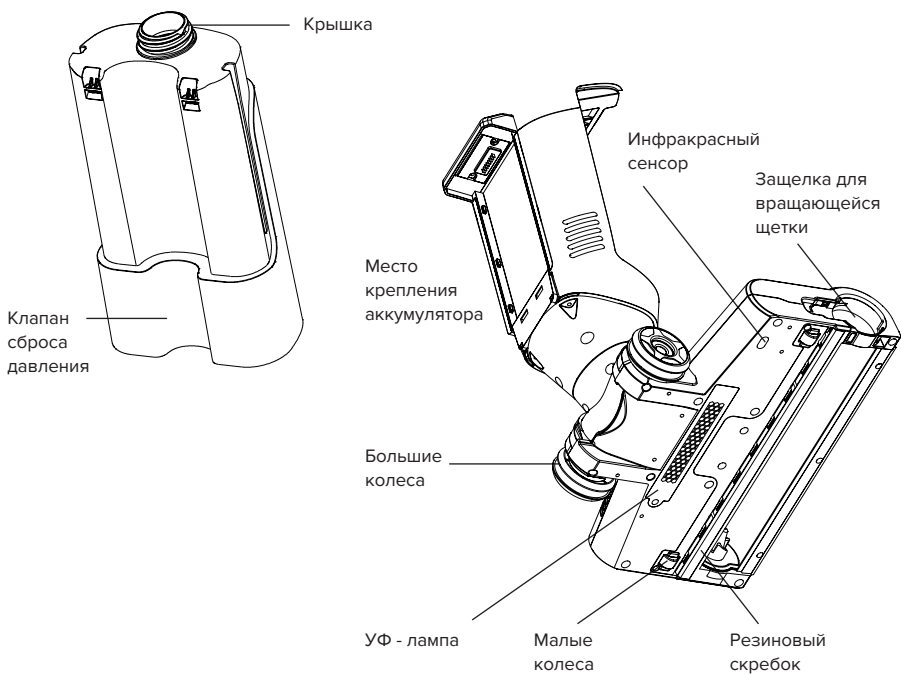

Станция для зарядки и самоочистки



Дисплей:

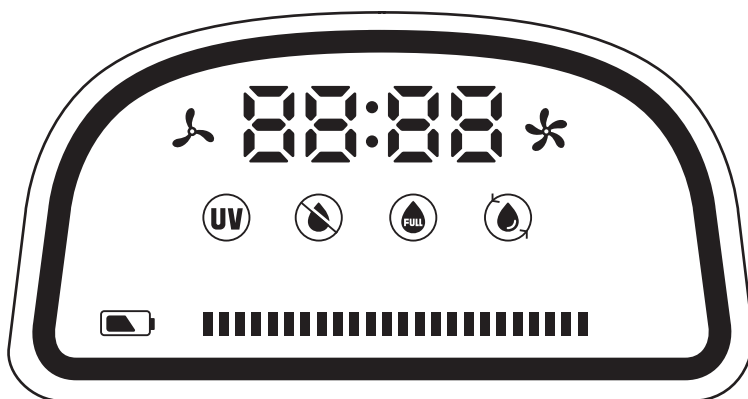

Индикатор загорится белым, когда прибор находится в режиме ECO.



Индикатор загорится белым, когда прибор находится в режиме MAX.



Время в режиме работы.



Индикатор загорится белым, когда УФ-лампа работает.



Индикатор будет мигать **КРАСНЫМ** цветом, когда в контейнере для чистой воды не хватает воды.



Индикатор будет мигать **КРАСНЫМ**, когда резервуар для грязной воды будет заполнен.



Нажмите кнопку самоочистки, индикатор будет медленно мигать белым, и прибор перейдет в режим самоочистки.



Индикатор батареи. Индикатор будет мигать белым во время зарядки, он перестанет мигать после полной зарядки аккумулятора.

Индикаторы дисплея могут немного отличаться от конечного продукта.

Эксплуатация

Сборка

1. Извлеките из упаковки ручку, основной корпус, литий-ионный аккумулятор, резервуар для чистой воды, набор резервуаров для грязной воды, роликовую щетку, зарядную станцию, сушильный лоток и инструмент для очистки.
2. Вставьте ручку в основной корпус, пока не услышите щелчок.
3. Переверните контейнер для чистой воды и вставьте его в основной корпус до щелчка.
4. Нажмите кнопку фиксатора аккумулятора, затем вставьте аккумулятор в отсек для аккумулятора и слегка надавите на него, пока не услышите щелчок.
5. Совместите нижнюю часть контейнера для грязной воды с входным отверстием, затем нажмите на него до щелчка.

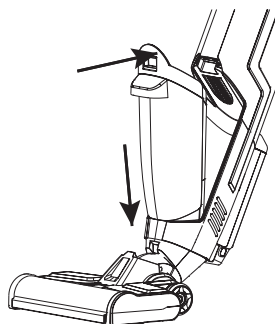
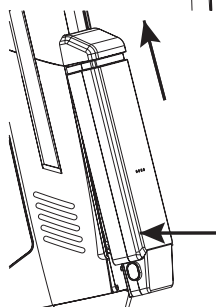
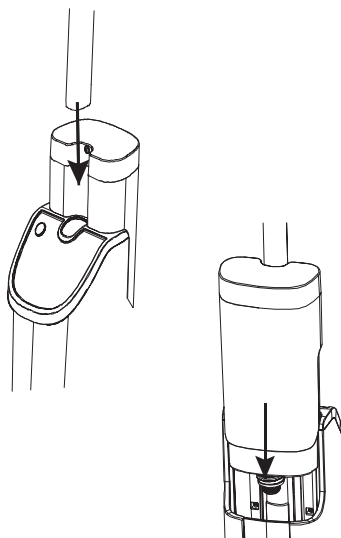

Сборка

6. Вставьте щетку в основание, как показано на рисунке. Убедитесь, что фиксатор может совместиться с замком. Заблокируйте щетку.

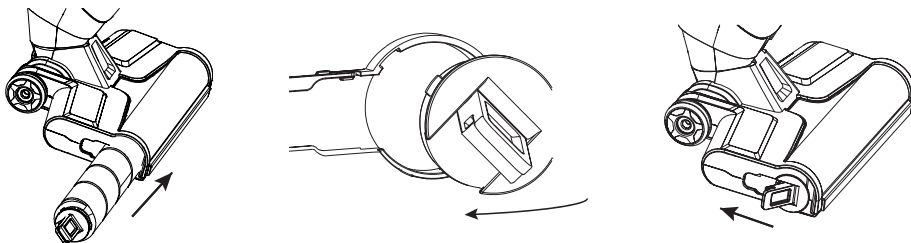

Наполнение контейнера чистой воды

1. Бак для воды для очистки расположен на задней части основного корпуса. Возьмитесь пальцами за верхнюю часть бака для воды и потяните ее вверх, чтобы снять.

2. Отвинтите колпачок для воды против часовой стрелки, как показано ниже, и добавьте немного воды, затем закрутите его и вставьте контейнер для чистой воды в корпус.

- Не закручивайте крышку слишком туго или слишком свободно, иначе крышка может сломаться или контейнер для воды протечет.
- Пользователи также могут добавлять не коррозионные чистящие растворы для мытья пола. НЕ наливайте грязную воду в контейнер для чистой

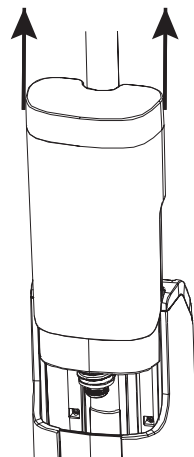

воды. НЕ наливайте воду выше отметки MAX.

- Это нормально, если при первом использовании в контейнере есть немного воды, все продукты проходят испытания и тестирования во время производства.

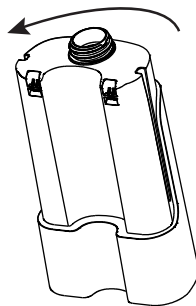

Зарядка аккумулятора

1. Вставьте зарядное устройство в слот в станции для зарядки и самоочистке, как показано ниже.

2. Подсоедините крепление для сушки к станции. Желательно поместить станцию рядом со стеной.

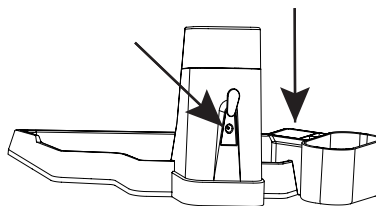

3. Для зарядки аккумулятора можно использовать 2 варианта:

- Поместите пылесос на зарядную станцию и подключите адаптер питания, затем начните зарядку.
- Снимите аккумулятор с основного корпуса и зарядите его напрямую.

Примечание: Пожалуйста, впервые зарядите пылесос в течение 12 часов.

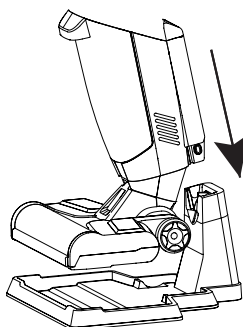

Работа с моющим пылесосом

1. Проверьте ручку, контейнер для чистой воды, контейнер для грязной воды, литий-ионный аккумулятор, роликовую щетку, убедитесь, что все они установлены правильно и плотно.
2. Нажмите кнопку включения на ручке, чтобы включить пылесос. Нажмите кнопку выбора режима (MAX/ECO), чтобы переключить мощность всасывания.

Советы:

- Пожалуйста, выберите жесткую щетку для участков ковров с коротким ворсом.
- Не используйте пылесос на коврах с очень длинным ворсом.
- ЗАПРЕЩАЕТСЯ использовать пылесос для чистки ковров из шелка и деликатных тканей
- НЕ желательна распылять жидкость на ковры.

3. Удерживайте кнопку подачи воды в течение 8 секунд, чтобы распылить чистящую воду / растворы перед каждым использованием. Во время уборки распыляйте воду в соответствии с Вашими потребностями.

4. Возьмитесь за ручку и потяните пылесос вперед и назад, чтобы помыть пол.

5. Диапазон угла наклона ручки должен быть в пределах 60,5 градусов (вверх и вниз). Пожалуйста, не трясите ее во время использования, это может привести к выплескиваю жидкости.

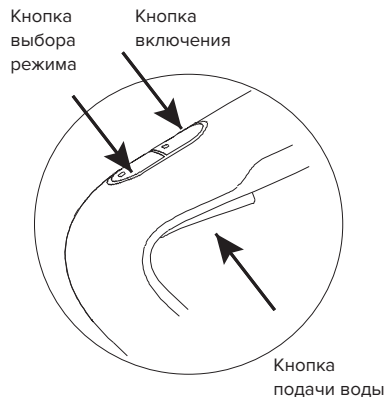
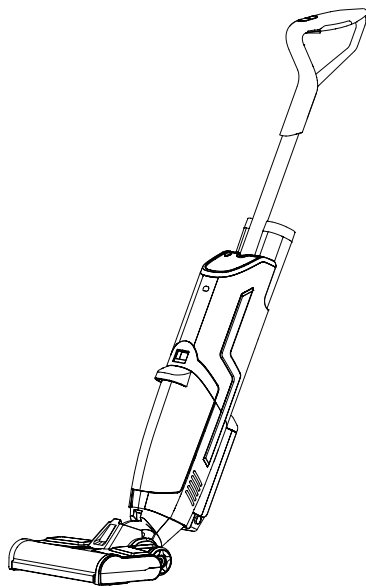

6. Пожалуйста, очищайте контейнер для грязной воды после каждого использования.

Советы:

- УФ-лампа будет работать автоматически. УФ-лампа перестанет работать, когда Вы выключите пылесос или прибор обнаружит что находится не на полу.
- ЗАПРЕЩАЕТСЯ подвергать людей или животных воздействию УФ-лампы в случае любого ультрафиолетового излучения.
- Бак для грязной воды необходимо очистить сразу после завершения уборки.
- ЗАПРЕЩАЕТСЯ переворачивать основной корпус перед очисткой резервуара для грязной воды. Иначе грязная вода попадет в двигатель и повредит прибор.

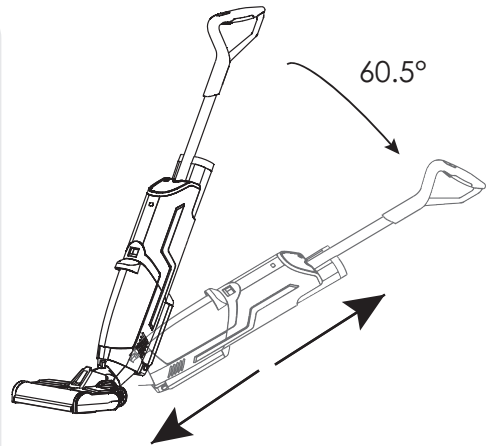

Управление громкостью

На приборе есть кнопка, нажимаю которую Вы будете изменять уровень громкости оповещений. Или можете совсем их отключить.

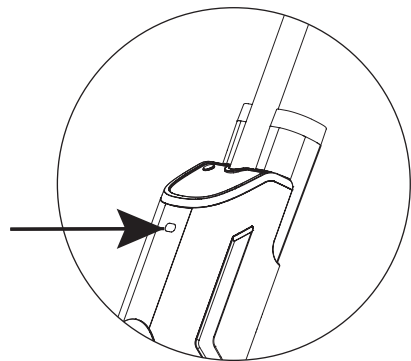

Самоочистка

Прибор оснащен функцией самоочистки. Для этого пылесос необходимо поставить на станцию для зарядки и самоочистки:

- 1). Убедитесь, что в контейнере для чистой воды достаточно чистой воды, опорожните контейнер для грязной воды перед самоочисткой.
- 2). Установите прибор на зарядную станцию (1), подключите блок питания.
- 3). Нажмите кнопку самоочистки (2), индикатор будет медленно мигать белым, и прибор будет распылять чистую воду, очищая валик-щетку и трубопровод автоматически.
- 4). Пожалуйста, отключите источник питания и очистите контейнер для грязной воды после завершения режима самоочистки, чтобы избежать неприятного запаха.

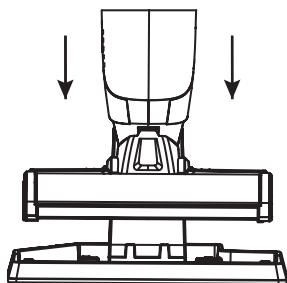

(1)

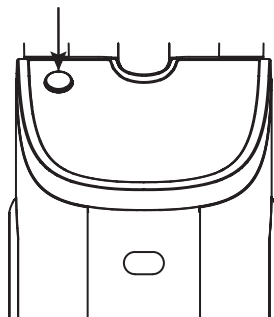

(2)

Внимание: перед самоочисткой убедитесь, что резервуар для грязной воды и HEPA фильтр установлены правильно.

Очистка и уход

Перед обслуживанием и очисткой отключите источник питания, выключите прибор и извлеките аккумулятор.

Для ежедневного ухода и обслуживания используйте мягкую сухую тряпку, чтобы протирать основной корпус и зарядную станцию; используйте мягкую влажную тряпку, чтобы протереть основание щетки, скребок, инфракрасный датчик.

Очистка щетки

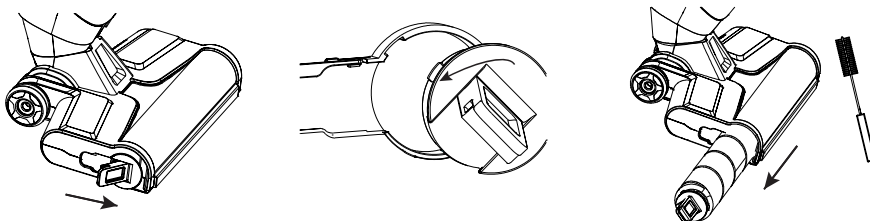

Откройте замок блокировки роликовой щетки, поверните щетку против часовой стрелки, затем вытяните щетку, очистите щетку и кожух щетки с помощью чистящего инструмента.

Очистка контейнера для грязной воды.

1). Нажмите кнопку фиксатора контейнера для грязной воды и выньте бак для грязной воды. Выньте HEPA, крышку и фильтр.

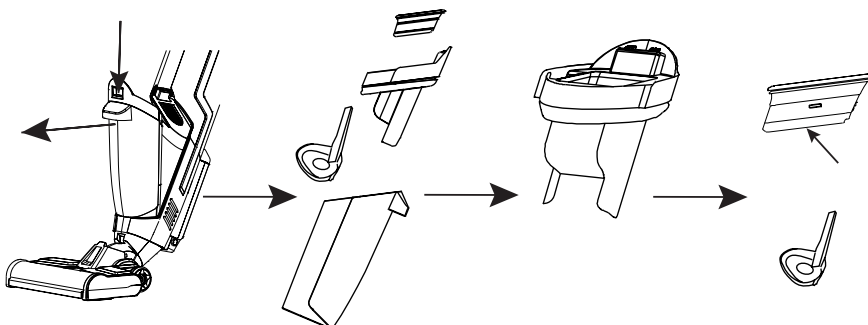

Очистка и уход

- 2). Высыпать мусор в мусорный ящик, грязную воду вылить в канализацию. Очистите контейнер для грязной воды, фильтр, крышку, HEPA чистой водой.

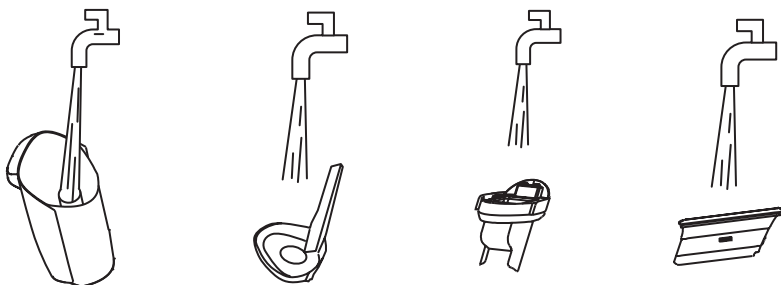

Очистка станции для самоочистки и зарядки.

- 1). Перед очисткой отключите источник питания.
- 2). Вылейте грязную воду из зарядной станции, протрите зарядную станцию и крепление для сушки мягкой сухой тряпкой.

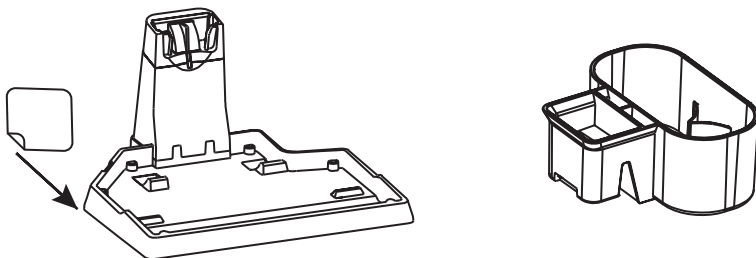

Хранение

- 1). Просушите основной корпус, контейнер для чистой воды, контейнер для грязной воды, основание щетки, HEPA, фильтр, зарядную станцию, крепление для сушки.
- 2). Роликовую щетку можно хранить в крепление для сушки.

Примечание:

- Бак для грязной воды необходимо очищать и сушить после каждой уборки, чтобы избежать появления плесени или запаха.
- Прибор следует хранить в сухом и вентилируемом.
- Держите прибор подальше от прямых солнечных лучей.
- Аккумулятор следует полностью заряжать не реже одного раза в 3 месяца, чтобы избежать повреждения аккумулятора.

Рекомендации

Бак чистой воды	Очистка после каждого использования.
Бак для грязной воды	Очистка после каждого использования.
HEPA	Очистка после каждого использования. Замена раз в 3-6 месяцев.
Фильтры	Очистка после каждого использования.
Щетка	Очистка после каждого использования.
Инфракрасный датчик	Очистка после каждого использования.
Роликовые щетки	Очистка после каждого использования. Замена раз в 6 месяцев.
Крепление для сушки	Очистка после каждого использования.
Зарядная станция	Очистка после каждого использования.
Колеса	Очистка раз в месяц.

Примечание:

Вышеуказанная частота предназначена только для справки. Частота окончательной очистки / замены должна зависеть от использования.

Устранение неполадок

Проблема	Возможная причина	Решение
Прибор не заряжается.	<ul style="list-style-type: none"> • Источник питания плохо подключен. • Прибор не подключен к станции корректно. 	<ul style="list-style-type: none"> • Пожалуйста, проверьте подключение источника питания. • Пожалуйста, поставьте прибор на зарядную станцию снова.
Управление на ручке не работает.	<ul style="list-style-type: none"> • Батарея разряжена. • Ручка плохо соединена. 	<ul style="list-style-type: none"> • Проверьте аккумулятор и полностью зарядите его. • Установите ручку на место.
Прибор не работает.	<ul style="list-style-type: none"> • Контейнер для грязной воды заполнен. • Контейнер для грязной воды не установлен. • Щетка не установлена. 	<ul style="list-style-type: none"> • Слейте воду из контейнера для грязной воды. • Пожалуйста, проверьте и установите контейнер для грязной воды. • Пожалуйста, проверьте и установите щетку.
Прибор показывает некорректные данные о контейнере с чистой водой.	<ul style="list-style-type: none"> • Не откалиброван. 	<ul style="list-style-type: none"> • Снимите контейнер для чистой воды, затем включите прибор и нажмите кнопку подачи воды, выключите прибор до слива воды из трубы. Затем нажмите кнопку включения и кнопку переключения режимов одновременно в течение 5 секунд, пока цифровой дисплей не мигнет два раза, затем проверьте еще раз.
Пылесос плохо пылесосит.	<ul style="list-style-type: none"> • Нера фильтр заблокирован. • Нера фильтр влажный. • Скребок установлен неправильно. 	<ul style="list-style-type: none"> • Пожалуйста, проверьте и очистите Нера. • Пожалуйста, сначала просушите Нера. • Пожалуйста, проверьте и переустановите скребок.

<p>Контейнер для чистой воды протекает.</p>	<ul style="list-style-type: none"> • Контейнер заполнен выше максимального уровня • Контейнер для чистой воды установлен неправильно. • Крышка плохо закручена. 	<ul style="list-style-type: none"> • Слейте немного воды, пока ее объем не станет меньше. • Установите резервуар для воды на место. • Хорошо закрутите крышку.
<p>При нажатии на кнопку подачи воды, вода не поступает.</p>	<ul style="list-style-type: none"> • Контейнер для чистой воды пуст. • Контейнер для чистой воды установлен неправильно. 	<ul style="list-style-type: none"> • Наполните контейнер для чистой воды. • Установите контейнер для воды на место.
<p>Голосовой ассистент не работает.</p>	<p>Звук выключен или включен очень тихо.</p>	<p>Включите звук.</p>
<p>Функция самоочистки не работает.</p>	<ul style="list-style-type: none"> • Прибор не подключен к источнику питания. • Контейнер для грязной воды заполнен. • Не хватает контейнера для чистой воды. 	<ul style="list-style-type: none"> • Подключите прибор к источнику питания. • Слейте воду из контейнера для грязной воды. • Наполните контейнер для чистой воды.
<p>Есть капли воды в местах выхода воздуха.</p>	<ul style="list-style-type: none"> • Нера установлен неверно. • Прибор сильно накренился. • Прибор пылесосит большое количество пены 	<ul style="list-style-type: none"> • Пожалуйста, проверьте и установите HEPA. • Используйте прибор правильно. • Своевременно опорожняйте контейнер для грязной воды.
<p>При работе прибор трясется.</p>	<p>Щетка установлена неверно.</p>	<p>Пожалуйста, проверьте и переустановите щетку согласно инструкции.</p>
<p>Все время светится индикация «пустой контейнер для чистой воды»</p>	<ul style="list-style-type: none"> • HEPA заблокирован. • Контейнер для грязной воды заполнен. 	<ul style="list-style-type: none"> • Пожалуйста, очистите HEPA. • Слейте воду из контейнера для грязной воды.

Устранение неполадок

Номер ошибки	Возможная причина	Решение
FF:01	Повышенное напряжение при зарядке.	Замените зарядное устройство.
FF:02	Повышенное напряжение при зарядке.	Замените зарядное устройство.
FF:03	NTC Короткое замыкание.	Замените аккумулятор.
FF:04	Внутренний кабель не соединен с аккумулятором.	Замените аккумулятор.
FF:05	Напряжение аккумулятора слишком низкое.	Проверьте соединение или замените аккумулятор.
FF:06	Повышенный перепад напряжения в аккумуляторной батарее.	Замените аккумулятор.
FF:07	Температура аккумулятора очень высокая.	Используйте очиститель при нормальной температуре.
FF:08	Температура зарядки слишком высока.	Зарядите прибор, когда температура вернется в норму.
FF:09	Температура зарядки слишком низкая.	Зарядите прибор, когда температура вернется в норму.
FF:10	Щетка не может вращаться.	Проверьте и очистите щетку.
FF:12	Контейнер для грязной воды не установлен.	Установите на место контейнер для грязной воды.

Технические данные

Модель	VH20BW02
Входной ток	30В == 0.8А
Потребляемая мощность	150 Вт
Тип аккумулятора	Li-ion
Емкость аккумулятора	5000mA*ч
Напряжение аккумулятора	25.2В
Контейнер для чистой воды	680 мл
Контейнер для грязной воды	450 мл
Время непрерывной работы	40-50 мин.
Время полной зарядки	5 - 6 часа
Ввод в эксплуатацию и хранение	Хранить в помещении, в сухом месте (защищенном от мороза).
Габариты (мм) В x Ш x Г	290 x 250 x 1150
Масса (кг)	4,3 кг

Вес и размеры даны приблизительно. Поскольку мы постоянно стремимся улучшить нашу продукцию, мы можем изменять технические характеристики и дизайн без предварительного уведомления.

Данные пользователей могут немного отличаться из-за различий в использовании или окружающей среде.

Утилизация



Данная маркировка означает, что изделие не должно утилизироваться вместе с другими бытовыми отходами. Для предотвращения нанесения вреда окружающей среде или здоровью человека в результате неконтролируемой утилизации отходов, сдавайте их на переработку для рационального использования материальных ресурсов.

- Для получения информации о том, как надлежит утилизировать данный прибор, обратитесь в местные муниципальные органы власти.
- Отключите прибор от электросети.
- Отрежьте и утилизируйте кабель электропитания.
- Изготовитель и уполномоченное им лицо не несут ответственности за исполнение Покупателем требований законодательства по утилизации и способов утилизации прибора, выбранные Покупателем.

Гарантийный срок

Срок службы прибора указан в гарантийном талоне. Гарантийный срок на прибор, условия гарантии указаны в гарантийном талоне. Гарантийный талон является неотъемлемой частью товаросопроводительной документации, входящей в комплект поставки данного прибора. При отсутствии гарантийного талона в комплекте поставки, требуйте его у Продавца. Гарантийный талон, предоставляемый Продавцом должен соответствовать установленной Изготовителем форме. Изготовитель и уполномоченное лицо изготовителя снимают с себя любую ответственность за возможный вред, прямо или косвенно нанесенный данным прибором людям, животным, имуществу в случае, если это произошло в результате несоблюдения правил и условий эксплуатации, установки прибора, умышленных или неосторожных действий потребителя и/или третьих лиц, а также в случае ситуаций, вызванных природными и/или антропогенными форс-мажорными явлениями.

Safety Precautions

This document includes safety instructions, precautions and operating instructions that may help you to avoid personal injury or property damage. Failure to comply with these instructions will make all warranty claims invalid. The manufacturer shall not be liable for any damage resulting from failure to comply with the instructions.

- This appliance can be used by children aged from 8 and above and by persons without experience or knowledge, or persons with reduced physical, sensory or mental capabilities, provided they have been instructed concerning safe use of the product, use the device under the supervision of a person responsible for their safety and understand the hazards involved. Do not allow children to play with this device. Do not allow children to clean or maintain the device unsupervised. Please keep the device and charger out of the reach of children under 8 years of age.
- This product is intended for domestic use only. The manufacturer is not responsible and the warranty is not applicable for any commercial or improper use, or failure to follow the instructions.
- This product is an electrical appliance: use it only under normal operating conditions.
- The vacuum cleaner is a device designed for cleaning rooms.
- Do not use the device if it has been dropped, has visible damages, or if it is not working properly. In this case, do not open the device, please contact customer service or an Authorized Service Center.
- Please keep an eye on children, do not allow them playing with the device.
- Cleaning and maintenance is the responsibility of the user, and must not be tasked to children without supervision.
- Never submerge the product in water or other liquids for cleaning.
- This product is intended for use in the home exclusively. It is not intended for use in rooms for cooking staff in stores, offices and other workplaces, in hotel, motel, guesthouse and other structures intended for receiving guests.
- If power cord the of the charger is damaged, it must be replaced by the manufacturer, its service agent or similarly qualified persons in order to avoid a hazard.
- Unplug the product from electrical outlet when it is not in use, before cleaning, servicing or maintenance, and before installing or removing any moving brush head if supplied.

Caution! Please keep packaging material (plastic bags, foam) out of the reach of children.

Safety Precautions

- Repairs should only be carried out by an authorized specialist or service company. Unqualified repairs may result in a serious danger to the user. Unqualified repairs will make warranty service of the product impossible.
- Do not load the water tank beyond the maximum mark.
- Claims of any kind for damage or injury caused by improper use of the product are not accepted. The owner of the product is responsible for such damages.
- The manufacturer is not responsible for damage or injury caused by not following the operating instructions, using the appliance for purposes other than its intended use, unprofessional repairs, making unauthorized modifications or using non-specified spare parts.
- Make sure that the mains voltage indicated on the nameplate corresponds to the local mains supply. Any improper connection may cause permanent damage to the product and will void the warranty.
- The vacuum cleaner needs recharging after each use for keeping the battery fully charged to ensure optimal performance.
- If you are leaving for a long time (holidays, etc.) please unplug the unit, otherwise the charge level may reduce due to battery self-discharging.
- Unwind and straighten the power cable before using the device.
- Do not place the power cable on the objects with sharp edges. Do not run the power adapter cable across doorways or near heat sources. Make sure the cable is not twisted or kinked.
- Do not attempt to open the main body or remove any part of the device, there are no serviceable parts inside. The use of accessories that are not included in the delivery package is not recommended. This can be dangerous and should be avoided.
- Do not place the device on or near hot gas, electric burners, or in a heated oven.
- Make sure your hair and loose clothing parts do not get caught in the openings and between moving parts of the device and accessories, and do not touch them with your fingers, hands or any other parts of your body. Do not point tube, hose or nozzle toward other people's eyes, ears or mouth.
- Do not touch rotating components of the device while it is running or plugged in.
- Do not incinerate out-of-work device for disposal, even if it is badly damaged. Batteries may explode when exposed to fire.
- The battery should be disposed of in a safe way.
- Before removing the battery, make sure the device is not plugged in.
- This device is equipped with batteries that should only be replaced by professionals.

- If you notice some fluid leak from the battery, avoid touching it. In case of unintentional contact, wash it off with water. If the fluid gets into your eyes, seek medical attention additionally. Fluid leaking from batteries may cause irritation or burns on your skin.
- Do not use the device if its cable or plug is damaged.
- Use only the charger specified by the manufacturer. The charger that is suitable for one type of battery pack may present a risk of fire when used with another battery.

- Do not pull the power cord while unplug the external power supply (charger) from the power outlet.
- Unplug the charger from the electrical outlet when not in use, before cleaning, servicing or maintenance, and before installing or removing any moving brush head if they are included in the delivery package.
- Remove the battery from the device before disposing of the product.
- Do not use the device if its cable or plug is damaged. If the product is not working properly, if it has been dropped, damaged, left outdoors, or submerged in water, take it to a service center.
- Use only the types and amounts of fluids specified in Operation section of this document.
- Do not use the vacuum cleaner to pick up any sticky substances (plaster, cement, etc.), large sharp objects (glass), harmful objects (solvents, abrasives, etc.), highly reactive (acids, cleaners, etc.), flammable or explosive substances (oil, alcohol, hot ash).
- Do not store the product outdoors.
- See Operation section for instructions on starting, charging, cleaning and servicing.
- Do not leave the vacuum cleaner in an unstable position (such as against the wall, table or back of a chair) if you make a pause in your room cleaning.
- Batteries are intended for indoor use only. Do not submerge them in water. Handle batteries with care. Do not put batteries in your mouth. Keep batteries away from metal objects (rings, nails, screws, etc.). Do not short-circuit the batteries by inserting metal objects into them. Short-circuiting may cause the battery temperature to rise to dangerous levels and result in serious skin burn or even a fire.

WARNING - There is a risk of fire or chemical burns if the battery installed in this device is used improperly. Do not disassemble or short-circuit the battery, do not store it at <0°C or >45°C, do not incinerate it. Keep the battery away from children. Do not disassemble or incinerate it.

- Do not use the vacuum cleaner in enclosed areas where there is a high concentration of oil-based paint fumes, solvent, insecticides, flammable dust, or other explosive or toxic fumes in the air. Do not use the vacuum cleaner to pick up foamy liquids.

Safety Precautions

- Do not insert any object into the openings. Do not allow dust, hair or anything that may reduce airflow getting into the openings.
- Prevent any contact of metal or conductive materials with the battery.
- Keep the product away from metal objects such as coins or paper clips when the battery pack is not in use.
- Do not splash any fluid at the equipment with electrical components.
- Connect the product to a properly grounded electrical outlet only. Do not modify the grounding plug.
- Do not touch the charger or its plug with wet hands.
- Do not short-circuit the battery pack and the output contacts of the charger station.
- Do not point the UV lamp at human or animals.
- Do not charge the device outdoors.
- Disconnect the product from mains power supply before removing the battery pack from the device.
- Do not shake the device, or the dirty water may get into its motor.
- Empty the dirty water tank when it is full.
- Do not recharge, disassemble, heat above 60°C, or incinerate the battery.
- Follow all charging instructions; do not charge the device when the temperature is out of the range specified in the instructions. Charging improperly or charging at temperatures out of the specified range may damage the battery and increase the risk of fire.
- Do not use the device for picking up hard or sharp objects such as splinter of glass, nail, screw, coins, etc.
- Do not turn the device on unless filters are installed.
- This model is intended for domestic use only.
- Keep the device on a flat surface when it is not running.
- A Li-ion battery naturally loses capacity over time compared to new device.
- Do not leave the device with roller brush running on the spot for a long time unless its handle is in the upright position.

Product Description

What is in the Package



Handle



Main Body

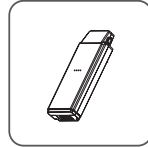

Li-ion Battery Pack



Hard Roller Brush
(Optional Version)

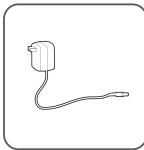

Adapter

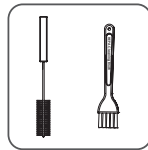

Cleaning Tool
& HEPA Filter
Cleaning Brush

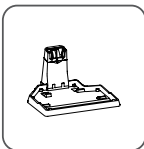

Charging Station

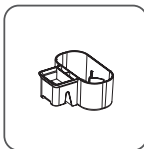

Drying Tray

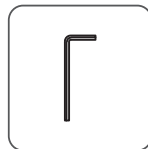

Hex Key

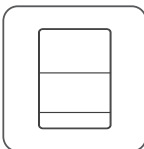

Manual instruction

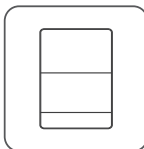

Warranty card

* Accessories may slightly differ.
The pictures are for reference only

Product View

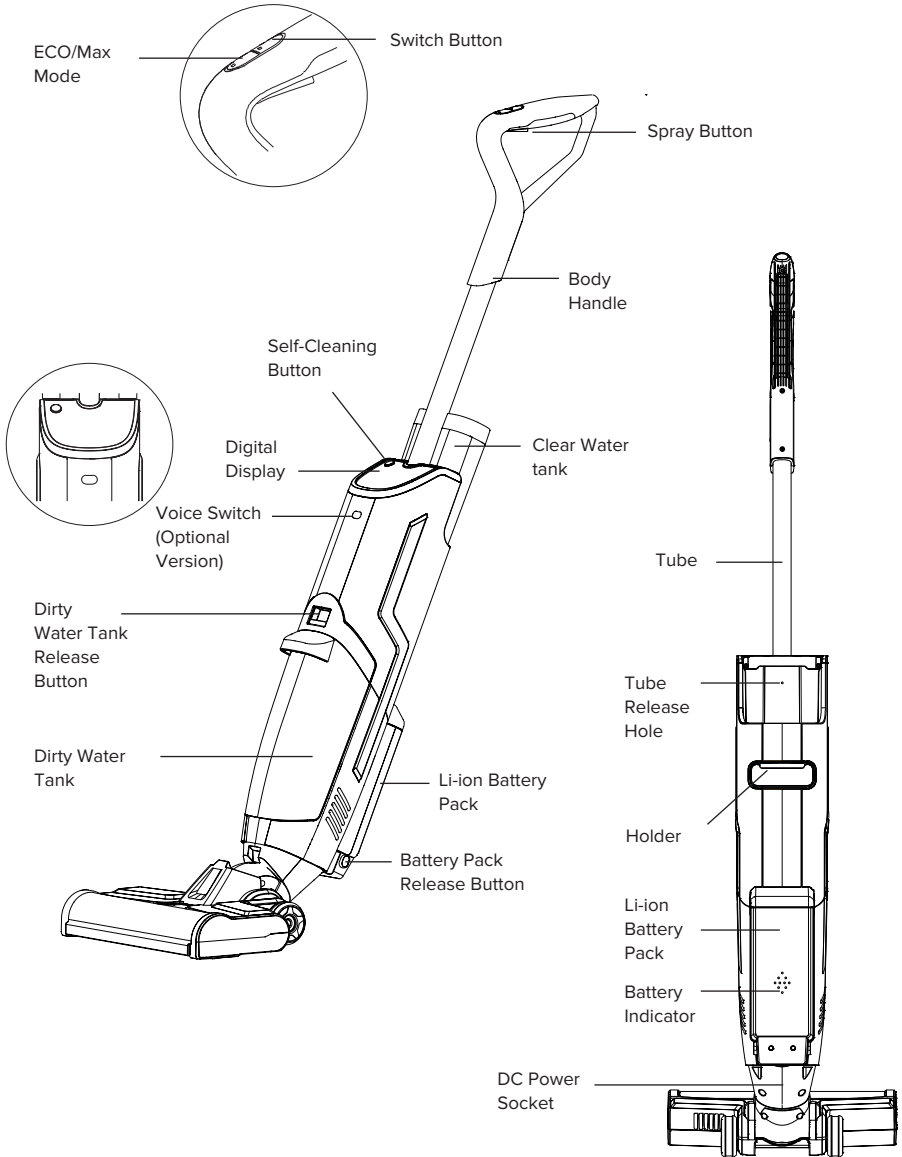

Clear Water Tank

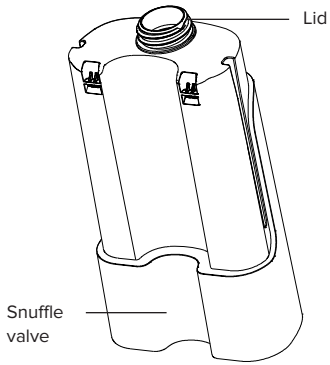

Brush Base

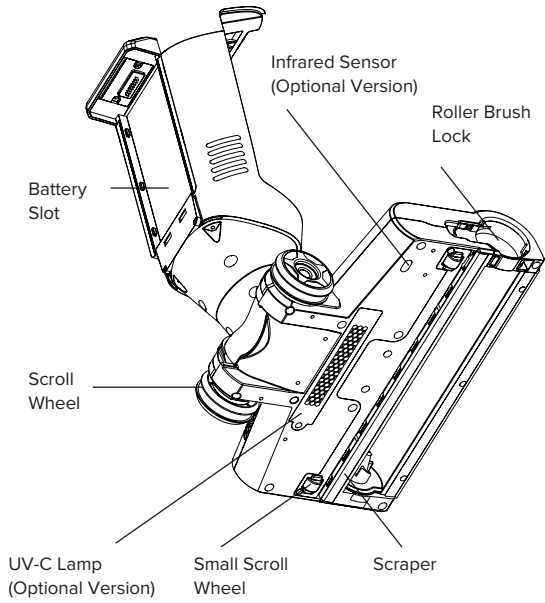

Charging Station

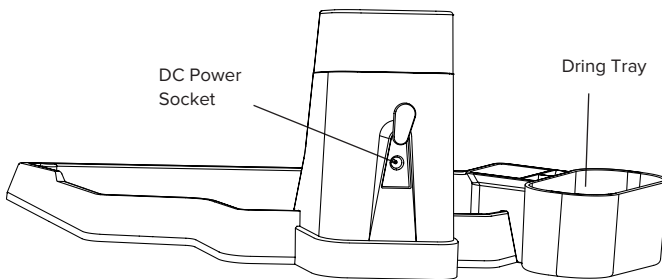

Digital Display

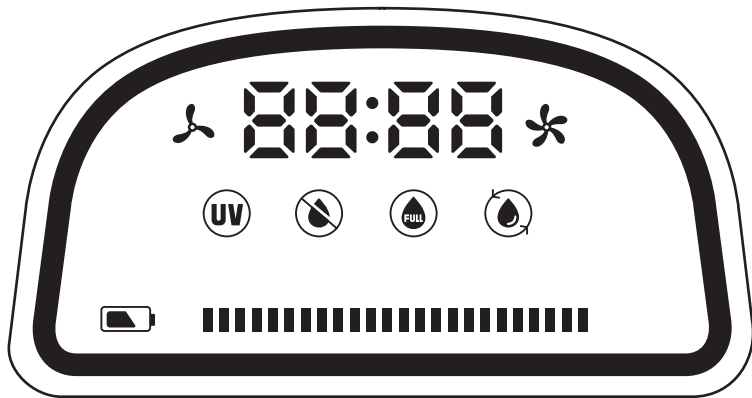

The indicator will light up white when appliance is in ECO Mode.



The indicator will light up white when appliance is in MAX Mode.



It shows the Working Time.



The indicator will light up white when UV lamp is working.



The indicator will flash RED when Clean Water Tank is short of water.



The indicator will flash RED when Dirty Water Tank is full.



Press the Self-Cleaning Button, the indicator will flash white slowly, and the unit will enter the self-cleaning mode.



Battery Indicator. The indicator will flash white when charging; it will stop flashing after fully charged.

The indicators on the display may slightly differ from the final product.

Operation

Assembly

1. Remove the Handle, Main Body, Lithium-ion Battery Pack, Clean Water Tank, Dirty Water Tank, Roller Brush, Charging Station, Drying Tray and Cleaning Tool from the packaging box.
2. Insert the Handle into the Main Body until you hear a click.
3. Turn the Clean Water Tank over and insert it into the Main Body until you hear a click.
4. Press the Battery Lock Button, then insert the battery into the battery compartment and push lightly until you hear a click.
5. Align the bottom of the Dirty Water Tank with the inlet, then push in until you hear a click.

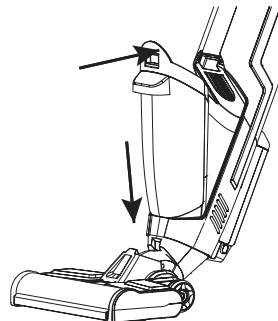
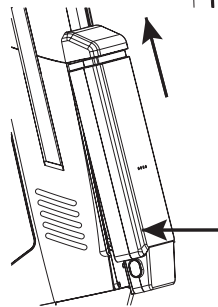
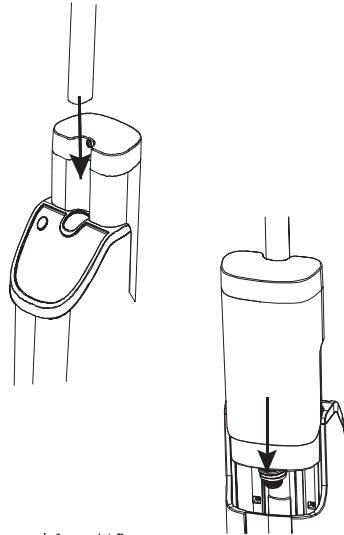

Assembly

6. Insert the brush into the base as shown. Make sure that the retainer is aligned with the lock. Lock the brush in place.

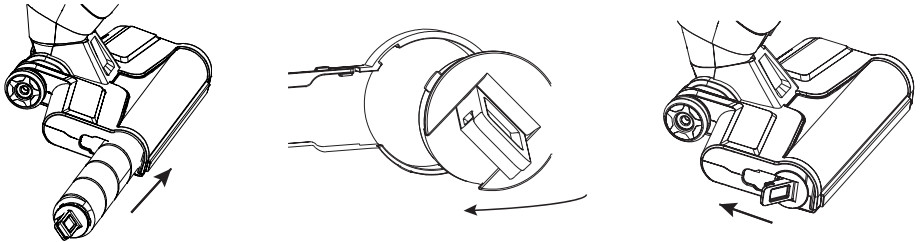

Filling the Clean Water Tank

1. The Clean Water Tank is located on the back of the Main Body. Grasp the top of the water tank with your fingers and pull it up to remove.
2. Unscrew the water cap counterclockwise as shown below and add some water, then screw it back on and insert the Clean Water Tank into the housing.
 - Do not screw the cap too tight or too loosely otherwise the cap may break or the water tank may leak.
 - You may also add non-corrosive cleaning solutions to clean your floor. DO NOT add dirty water into the Clean Water Tank. DO NOT add water above the MAX mark.
 - It is okay to have a little water in the tank before the first use, because all products were tested during production.

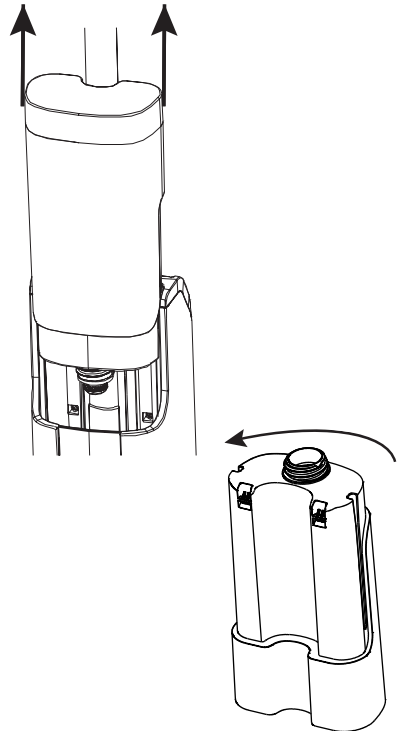

Charging the battery

1. Insert the Charger into the slot in the Charging / Self-cleaning Station as shown below.
2. Attach the Drying Tray to the station. It is advisable to place the station close to the wall.
3. Two options available for charging the battery:
 - A) Place the vacuum cleaner on the Charging Station and connect the power adapter so you can start charging.
 - B) Remove the battery from the Main Body and charge it separately.

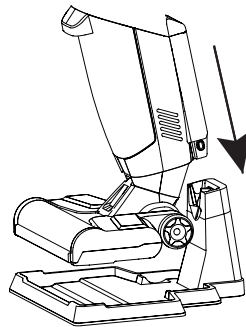
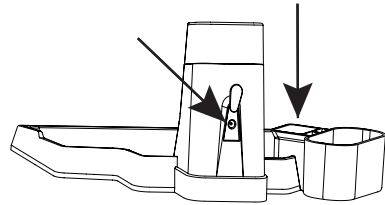

Note: Please charge the vacuum cleaner within 12 hours for the first time.

Working with wet vacuum cleaner

1. Check the Handle, Clean Water Tank, Dirty Water Tank, Lithium-ion Battery pack, and Roller Brush, making sure they are all installed correctly and tightly.
2. Press the Power Button on the Handle to turn the vacuum cleaner on. Press the Mode Button (MAX/ECO) to switch between two suction modes.

Tips:

- Use the hard brush for short pile carpets.
- Do not use the vacuum cleaner on very long pile carpets.
- DO NOT use wet vacuum cleaner to clean slick and delicate material carpets.

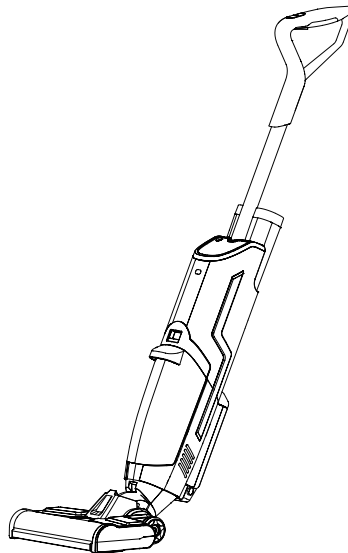

- It is NOT advisable to spray liquids onto the carpet.

3. Hold down the Spray Button for 8 seconds to spray cleaning water/solutions before each use. While cleaning, spray water as necessary.
4. Grasp the handle and start moving the vacuum cleaner back and forth to wash the floor.
5. Try keeping the angle of the handle within 60.5 degrees (up and down). Do not shake the handle while working to avoid spilling the liquid.
6. Clean the Dirty Water Tank after each use.

Tips:

- The UV lamp is functioning automatically. The UV lamp will go down when you turn the vacuum cleaner off or the device detects it is not on the floor.
- DO NOT expose other people or animals to UV light.
- Be sure to clean Dirty Water Tank immediately after cleaning is complete.
- DO NOT turn the Main Body over until the Dirty Water Tank is emptied. Otherwise, dirty water may get into the motor and damage the unit.

Working with wet & dry vacuum cleaner

There is a button on the device that allows you to adjust the volume of the voice alerts. You can turn them off if you wish.

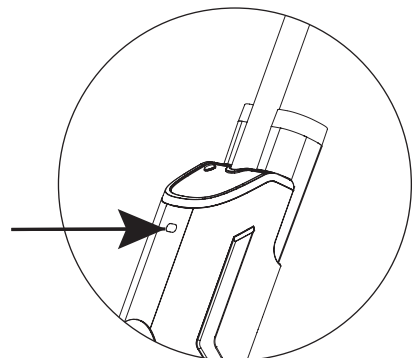
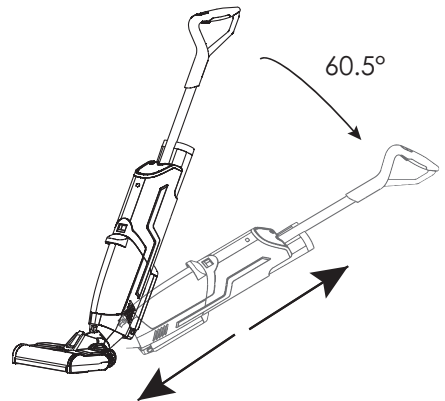
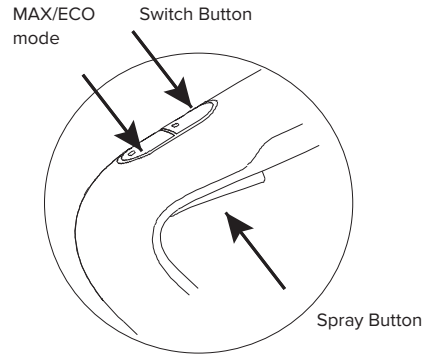

Self-cleaning

The device has a self-cleaning feature. To make use of it, place the vacuum cleaner on the Charging/Self-cleaning Station:

- 1). Make sure there is enough clean water in the Clean Water Tank. Empty the Dirty Water Tank before self-cleaning.
- 2). Place the device on the Charging Station (1) and hook up the power supply unit.
- 3). Press the Self-Cleaning Button (2), the indicator will flash white slowly and the device will spray clean water, cleaning the roller brush and pipes automatically.
- 4). Turn off the power supply unit and clean up the Dirty Water Tank after self-cleaning is done to avoid foul smell.

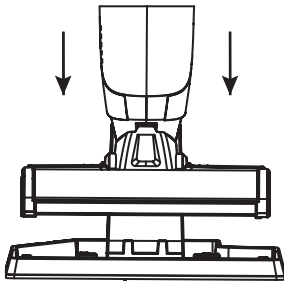

(1)

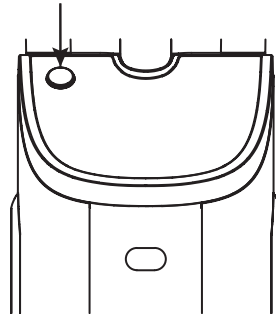

(2)

Caution: Make sure the Dirty Water Tank and HEPA filter are properly installed before self-cleaning.

Cleaning & Maintenance

Before servicing and cleaning, disconnect the device from mains power supply, turn off the device and remove the battery.

For daily care and maintenance, use a soft dry cloth to wipe the Main Body and Charging Station. Use a soft damp cloth to wipe the brush base, scraper and IR sensor.

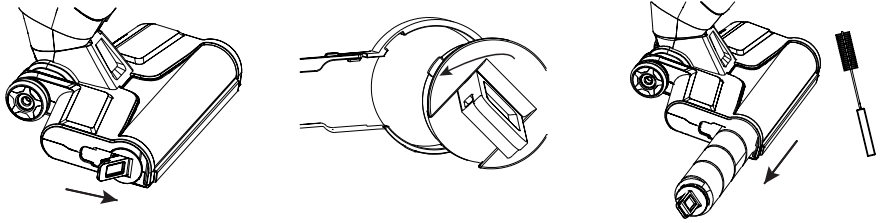

Cleaning the brush

Open the roller brush lock, turn the brush counterclockwise, then remove the brush. Clean the brush and brush guard with the Cleaning Tool.

Cleaning the Dirty Water Tank

1). Press the Dirty Water Tank lock button and remove the Dirty Water Tank. Remove the HEPA filter and the cover.

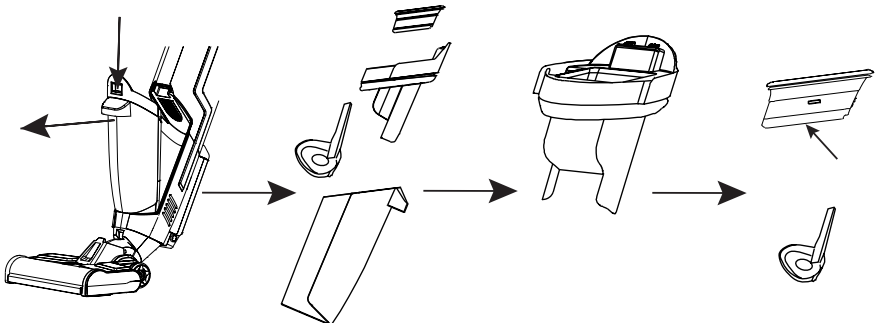

Cleaning & Maintenance

- 2). Toss out the garbage into trash can, drain the dirty water out. Clean the Dirty Water Tank, the HEPA filter and the cover the clean water.

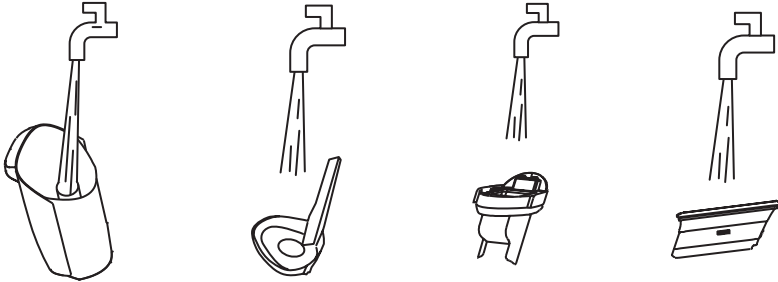

Cleaning the Self-cleaning/Charging Station

- 1). Disconnect the device from the mains power supply before cleaning.
- 2). Drain the dirty water out of the Charging Station, wipe the Charging Station and Drying Tray with a soft dry cloth.

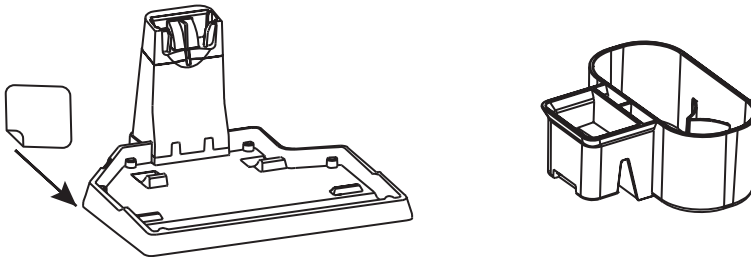

Storage

- 1). Dry the Main Body, Clean Water Tank, Dirty Water Tank, Brush base, HEPA filter, Charging Station, Drying Tray.
- 2). You can store the Roller Brush in the Drying Tray.

Note

- Be sure to clean and dry the Dirty Water Tank after each cleaning to avoid any mold or odor.
- The device should be stored in a dry and ventilated area.
- Keep the product out of direct sunlight.
- Be sure to fully charge the battery at least once every 3 months to support good performance of the battery.

Recommendations

Clean Water Tank	Clean after each use.
Dirty Water Tank	Clean after each use.
HEPA	Clean after each use. Replace every 3 - 6 months.
Filters	Clean after each use.
Brush	Clean after each use.
IR sensor	Clean after each use.
Roller Brushes	Clean after each use. Replace every 6 months.
Drying Tray	Clean after each use.
Charging station	Clean after each use.
Scroll Wheels	Clean every month.

Note:

The above maintenance intervals are for reference only. Actual cleaning/replacement intervals should depend on usage.

Troubleshooting

Problem	Possible reason	Solution
The device cannot be charged.	<ul style="list-style-type: none"> • The unit is not properly connected to the mains power supply. • The device is not properly connected to the station. 	<ul style="list-style-type: none"> • Check the mains power supply connection. • Put the device on the Charging Station again.
The Handle control does not work.	<ul style="list-style-type: none"> • The battery is low. • The Handle is not attached properly. 	<ul style="list-style-type: none"> • Please check the battery and charge it fully. • Re-attach the Handle.
The device does not work.	<ul style="list-style-type: none"> • The Dirty Water Tank is full. • The Dirty Water Tank is not attached. • The Roller Brush is not attached. 	<ul style="list-style-type: none"> • Empty the Dirty Water Tank. • Check and attach the Dirty Water Tank. • Please check and attach the Roller Brush.
The display of Clean Water Tank shows incorrect data.	<ul style="list-style-type: none"> • The display is not calibrated. 	<ul style="list-style-type: none"> • Take off the Clean Water Tank, turn the device on and press Spray button. Turn the device off until draining the pipe. Then press On and Eco/Max buttons simultaneously for 5 seconds until the digital display flashes two times, then check again.
Poor vacuum cleaning efficiency.	<ul style="list-style-type: none"> • The HEPA filter is blocked. • The HEPA filter is wet. • The Scraper is not installed properly. 	<ul style="list-style-type: none"> • Please check and clean the HEPA filter. • Dry HEPA filter first. • Check and re-install the Scraper.

The Clean Water Tank is leaking.	<ul style="list-style-type: none"> • The Clean Water Tank is overfilled. • The Clean Water Tank is not installed properly. • The cap is not tightened up properly. 	<ul style="list-style-type: none"> • Drain out some water until the water level is lower than snuffle valve. • Re-install the water tank. • Tighten the cap properly.
No water comes out when pressing Spray button.	<ul style="list-style-type: none"> • The Clean Water Tank is empty. • The Clean Water Tank is not installed properly. 	<ul style="list-style-type: none"> • Fill up the Clean Water Tank. • Re-install the water tank.
Voice Assistant does not work.	The voice is off or the volume is very low.	Turn the Voice Assistant on.
Self-cleaning Mode does not work.	<ul style="list-style-type: none"> • The device is not hooked up to the mains power supply. • The Dirty Water Tank is full. • Clean Water Tank is empty. 	<ul style="list-style-type: none"> • Hook up the device to the mains power supply. • Empty the Dirty Water Tank. • Fill up the Clean Water Tank.
Water drops at air outlet.	<ul style="list-style-type: none"> • The HEPA filter is not properly installed. • The device is tilted too much. • Too much foam. 	<ul style="list-style-type: none"> • Check and install the HEPA filter. • Use the device correctly. • Always empty the Dirty Water Tank in time.
Vacuum cleaner is shaking while running.	• The Roller Brushed is not installed properly.	• Check and re-install the Roller Brush according to the instructions.
«The water tank is empty» indication displays permanently.	<ul style="list-style-type: none"> • The HEPA filter is blocked. • The Dirty Water Tank is full. 	<ul style="list-style-type: none"> • Clean up the HEPA filter. • Empty the Dirty Water Tank.

Troubleshooting

Error number	Possible reason	Solution
FF:01	Excessive voltage during charging.	Replace the charger.
FF:02	Excessive voltage during charging.	Replace the charger.
FF:03	NTC short circuit.	Replace the battery.
FF:04	The internal cable is not connected to the battery.	Replace the battery.
FF:05	Battery voltage is too low.	Check the connection or replace the battery.
FF:06	Excessive voltages drop in the battery pack.	Replace the battery.
FF:07	Battery temperature is too high.	Use the vacuum cleaner at normal temperature.
FF:08	Charging temperature is too high.	Charge the device when the temperature returns to normal.
FF:09	Charging temperature is too low.	Charge the device when the temperature returns to normal.
FF:10	Brush cannot rotate.	Check and clean the brush.
FF:12	The Dirty Water Tank is not installed.	Install the Dirty Water Tank.

Technical Data

Model	VH20BW02
Input current	30V == 0.8A
Power consumption	150W
Battery type	Li-ion
Battery capacity	5000mA*h
Battery voltage	25.2V
Clean water tank	680ml
Dirty water tank	450ml
Battery runtime	40-50 minutes
Full charging time	5-6 hours
Storage conditions	Store the device indoors in a dry frost-proof place.
Dimensions (H x W x D, mm)	290 x 250 x 1150
Weight (kg)	4,3

Weight and dimensions are given approximately. Since we are constantly striving to improve our products, we may change the technical characteristics and design without prior notice.

User data may vary slightly due to differences in use or differences in environment.

Disposal



This symbol means that the product must not be disposed of with other household waste. To prevent any harm to the environment or human health from uncontrolled waste disposal of an out-of-work appliance, please return it for recycling for the benefit of efficient use of material resources.

- Please contact your local municipal authority for information on how to dispose this appliance.
- Disconnect the device from the power supply.
- Cut off the power cable and dispose it.
- The manufacturer and its authorized representatives are not responsible for the Buyer's compliance with legal requirements for disposal of the appliance and the methods of disposal chosen by the Buyer.

Warranty period

The warranty period and the warranty conditions are specified in the warranty card. The Warranty Card is an inherent part of the shipping documentation included in the delivery package of this device. If there is no Warranty Card in the delivery package, request it from the Seller.

The Warranty Card provided by the Seller must comply with the form prescribed by the Manufacturer.

The manufacturer and authorized representatives of the manufacturer shall not be held liable for any direct or indirect damage caused by this device to people, animals, property as a result of failure to observe the operating and installation conditions, intentional or negligent actions of the consumer or third parties, as well as situations caused by natural or man-made force majeure event

THOMSON

mythomson.com