

Инструкция по сборке кресла Comfort

ERGOZEN



Последнюю актуальную версию инструкции можно посмотреть по QR-коду

Или по ссылке: www.qp-partu.ru/a/217855

QP-Partu - эксклюзивный дистрибьютор бренда Ergozen в России.

Сборка:

Перед началом сборки аккуратно разложите все необходимые детали из комплекта, сверьте их с обозначениями из таблицы.

A		x1	C		x1	E		x5	G		x6	I		x1
B		x1	D		x1	F		x4	H		x1	J		

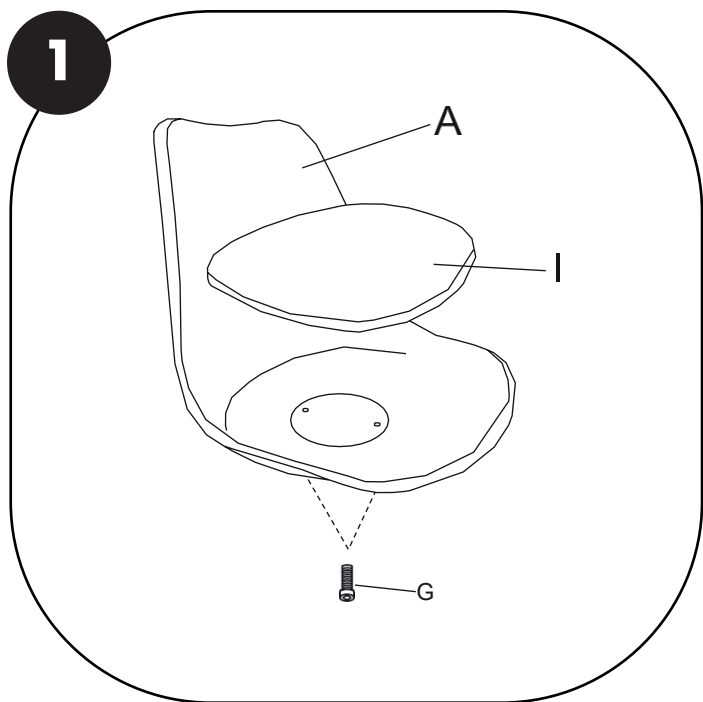

Установите сиденье (I) на основание спинки (A). Расположите сиденье так, чтобы отверстия совпали. Прикрутите двумя винтами (G).

Наименование изготовителя: Tianjin HY International Trade Co., Ltd

Адрес изготовителя: Xincheng Building, 1-1104, Anshan West Road, Nankai District, Tianjin City, China (Китай)

Страна изготовитель: Китай

Срок службы: не ограничен

Наименование импортера: «Reliz» LLC

Адрес импортера: 690012, Primorsky kraj, g. Vladivostok, ul. Kalinina, d. 243G, office 11

С нижней части спинки (А) расположите механизм (В) так, чтобы он совпал с отверстиями. С помощью шестигранника (Н), закрутите 4 винта. Затягивайте винты не слишком туго, до умеренного сопротивления.

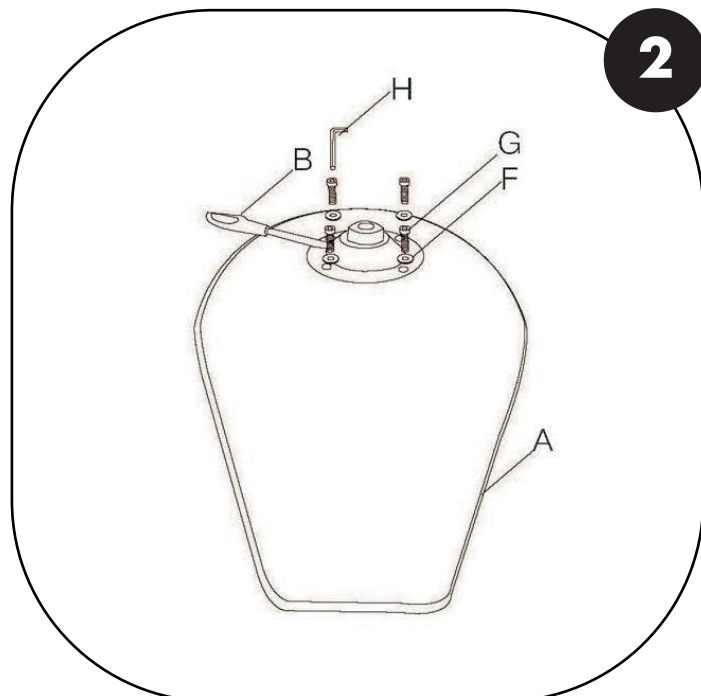

2

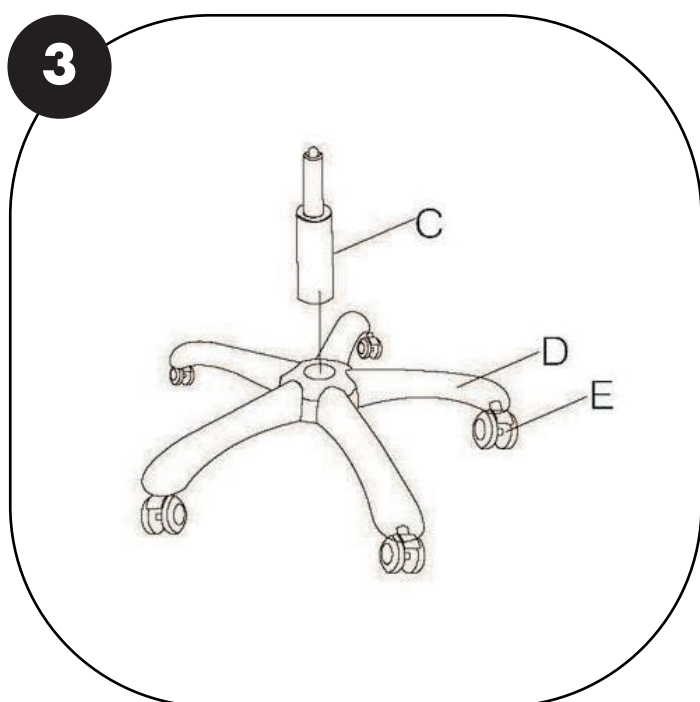

3

Вставьте колеса (Е) в крестовину. (D) Вставьте газлифт (С) в отверстие крестовины (D). Проверьте устойчивость кресла, при необходимости попробуйте установить газлифт более глубоко или подтяните винты крепления сидения и механизма.

Сборка завершена, приятной эксплуатации.

Если вы остались довольны качеством товара, пожалуйста оставьте о нём отзыв на том сайте, где вы совершали покупку.

Если вас не устроил товар/отсутствуют какие-то из деталей/имеются повреждения, то обязательно свяжитесь с нами, мы оперативно поможем Вам с решением любой проблемы.



4

Гарантийный лист

Наименование товара:	Ergozen Comfort
Срок гарантии:	18 месяцев + 12 месяцев Save Plus (нужно активировать в течение 2 недель с момента покупки)

Условия гарантии:

1. Гарантия распространяется на все случаи обнаружения брака, а также дефектов производственного характера.
2. В течение гарантийного срока владелец имеет право на бесплатный ремонт по неисправностям, которые явились следствием производственных дефектов.
3. Для осуществления гарантийного обслуживания необходимо иметь документы, подтверждающие факт покупки, гарантийный лист и номер заказа.

Гарантийное обслуживание не производится, если:

- Изделие имеет следы механического повреждения
- Были нарушены условия эксплуатации, транспортировки или хранения
- Проводился ремонт лицами, не являющимися сотрудниками авторизованного сервисного центра
- Использовались не оригинальные комплектующие

Действующие условия гарантии написаны в актуальной версии инструкции на нашем сайте. Производители оставляют за собой право без предварительного уведомления покупателя вносить изменения в конструкцию, комплектацию или технологию изготовления изделий с целью улучшения их свойств.

Обращение в отдел рекламаций:

☎ +7 (495) 032-55-30 ✉ serv@qp-partu.ru

Отдел продаж:

☎ 8 800 775 77 23

Наш сайт:

🌐 qp-partu.ru



**Активировать
дополнительную
гарантию Save Plus**

Расширенная гарантия должна быть активирована в течение двух недель с момента покупки.



Дата покупки: <small>Заполняется продавцом</small>	
Место покупки: <small>Заполняется продавцом</small>	