

# COOLFORT

ПЫЛЕСОС / VACUUM CLEANER

CF-3003



<b>GB</b>	<i>MANUAL INSTRUCTION</i>	4
<b>RUS</b>	<i>ИНСТРУКЦИЯ ПО ЭКСПЛУАТАЦИИ</i>	7
<b>KZ</b>	<i>ПАЙДАЛАНУШЫҒА НҰСҚАУ</i>	11
<b>UA</b>	<i>ІНСТРУКЦІЯ З ЕКСПЛУАТАЦІЇ</i>	15
<b>KG</b>	<i>ПАЙДАЛАНУУ БОЮНЧА НУСКАМА</i>	18
<b>RO</b>	<i>INSTRUCȚIUNE DE EXPLOATARE</i>	21

[www.coolfort.ru](http://www.coolfort.ru)

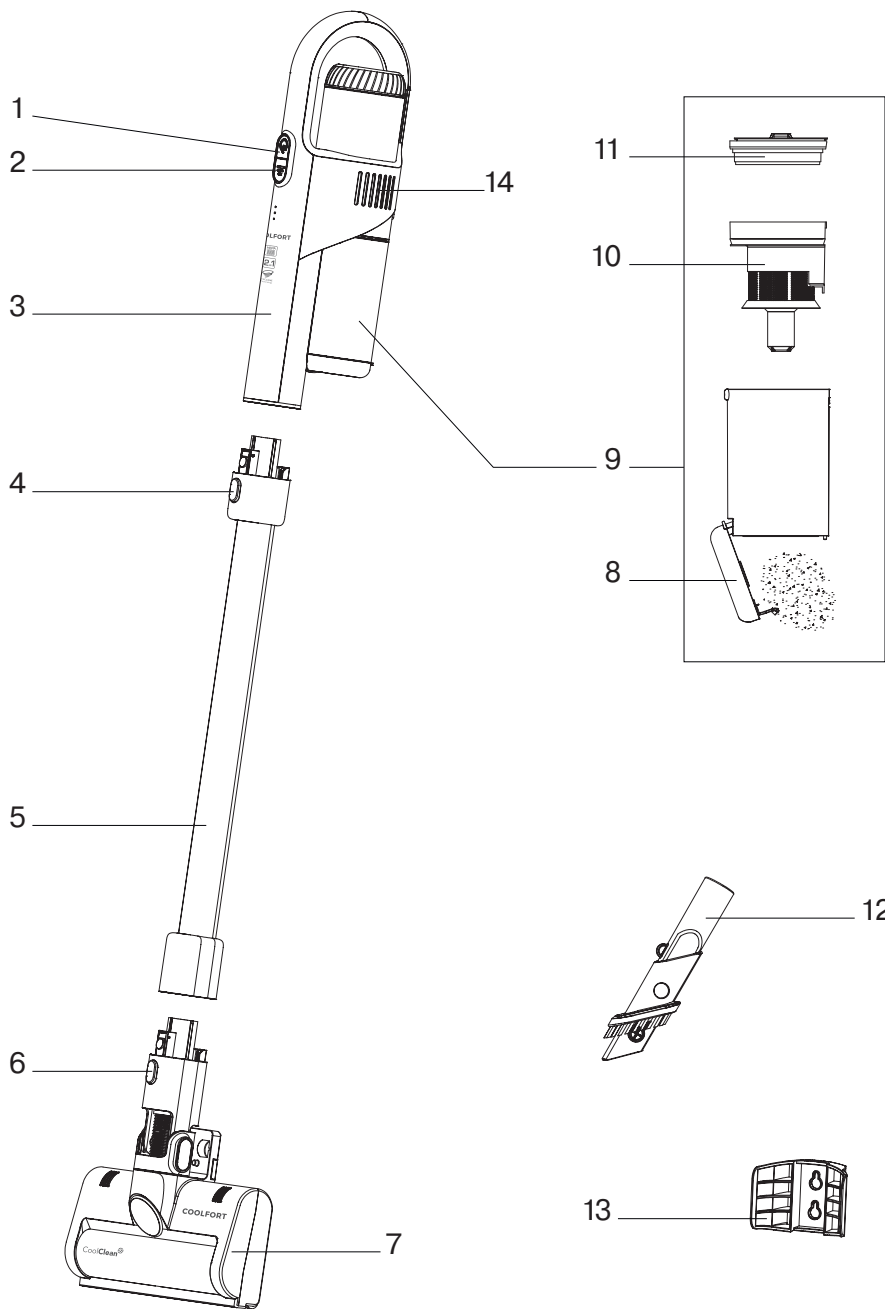



Рис.1



Рис.2

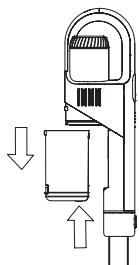

Рис.3

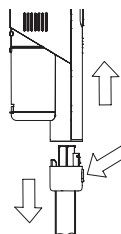

Рис.4

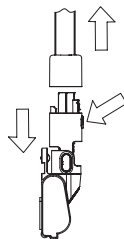

Рис.5

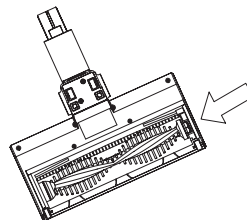

Рис.6

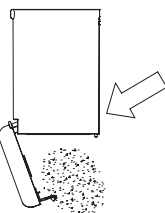

Рис.7

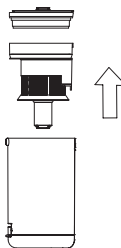

Рис.8

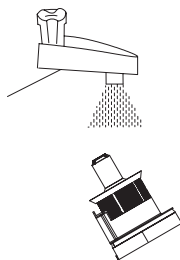

Рис.9

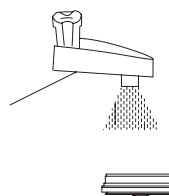

Рис.10

# ENGLISH

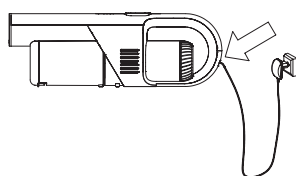
## VACUUM CLEANER CF-3003

The vacuum cleaner is intended for room cleaning, the vacuum cleaner wall mounting allows compact storage of the vacuum cleaner.

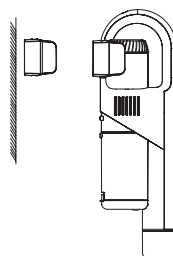
### DESCRIPTION

1. ON/OFF button
2. Power selection button
3. Operation/charging indicators
4. Extension pipe release button
5. Extension pipe
6. Electric brush release button
7. Motorized turbo brush with LED lighting
8. Dust bin lower opening lid
9. Dust bin
10. Mesh filter
11. HEPA filter
12. 2 in 1 crevice nozzle
13. Wall-mounted holder of the vacuum cleaner
14. Rechargeable battery

### SAFETY MEASURES

Read this instruction manual carefully before using the unit and keep it for the whole unit operation period. Mishandling the unit can lead to its breakage and cause harm to the user or damage to his/her property.

To avoid the risk of fire, electric shock and to prevent injury, observe the following safety measures.

- Use the unit in strict accordance with the instruction manual.
- Use only the accessories supplied with the unit.
- Before charging the rechargeable battery for the first time, make sure that voltage of the mains corresponds to the operating voltage of the power adapter.
- The unit is intended for operation in an AC power network with the frequency of 50 Hz, it does not need any additional settings to operate with the required nominal frequency.
- Do not charge the battery in places with high moisture and high temperature. Charge the battery at the temperature from +5°C to +35°C and relative humidity of no more than 80%.
- Do not leave the plugged in power adapter unattended.
- Do not touch the power adapter body with wet hands.
- Do not cover the inlets and outlets of the vacuum cleaner with any objects.
- Do not switch the unit on if the air inlet is blocked by a foreign object.
- Keep hair, free hanging clothes, fingers and other parts of your body away from the vacuum cleaner suction opening.
- Be especially cautious while cleaning stair landings.
- Do not use the vacuum cleaner for collecting such highly inflammable liquids as gasoline and solvents. Do not use the vacuum cleaner in places where such liquids are stored.
- Do not use the vacuum cleaner for collecting burning or smoking cigarettes, matches, cinders as well as fine dust, for example, of plaster, concrete, flour or ashes.
- Do not use the vacuum cleaner if:
  - the dust bin is not installed;
  - the HEPA filter is not installed.
- Do not immerse the vacuum cleaner, the power adapter and the battery into water or any other liquids.
- Close supervision is necessary when children or people with disabilities are near the operating unit.

- This unit is not intended for usage by children.
- During the unit operation and breaks between operation cycles place the unit out of reach of children.
- The unit is not intended to be used by persons (including children) with any physical, sensory or mental disabilities or by persons lacking life experience or knowledge if they are not under supervision of a person responsible for their safety or if they are not instructed by this person on the usage of the unit.
- Do not leave children unattended to avoid them using the unit as a toy.
- For children safety reasons do not leave polyethylene bags, used as packaging, unattended.

**Attention!** Do not allow children to play with polyethylene bags or packaging film. **Danger of suffocation!**

- Periodically check that the power adapter and the connecting cord are not damaged.
- Never use the unit if the power adapter or connecting cord is damaged, if the unit works improperly or after it was dropped.
- If the power cord is damaged, it should be replaced by the manufacturer, service or similar qualified personnel to avoid danger.
- Do not repair the unit by yourself. Do not disassemble the unit by yourself, if any malfunction is detected or after it was dropped, apply to any authorized service center at the contact addresses given in the warranty certificate and on the website [www.coolfort.ru](http://www.coolfort.ru).
- To avoid damages, transport the unit in the original package only.
- Watch over the rechargeable battery. Remove the rechargeable battery from the vacuum cleaner if you are not going to use the unit for a long time.
- Keep the unit in a dry cool place out of reach of children and disabled persons.

*THIS UNIT IS INTENDED FOR HOUSEHOLD USE ONLY. ITS COMMERCIAL USAGE AND USAGE IN PRODUCTION AREAS AND WORK SPACES ARE PROHIBITED.*

### SAFETY PRECAUTIONS

- If the suction power of the vacuum cleaner decreases rapidly while cleaning, switch it off immediately and check the extension pipe (5) for obstruction. Remove the obstruction and only after that you can continue cleaning.
- Do not use the vacuum cleaner near very hot surfaces, ashtrays or in places where inflammable liquids are stored.

### ASSEMBLING THE VACUUM CLEANER

**After unit transportation or storage under cold (winter) conditions, it is necessary to keep it for at least three hours at room temperature before switching on.**

Chose the place for the vacuum cleaner storage/ battery charging and fix the wall-mounted holder (13) with the screws.

- Use the 3M stickers to attach the holder (13). Make sure that the height at which the holder is situated corresponds to the height of the vacuum cleaner to avoid slackening of the power adapter cord.
- Install the vacuum cleaner on the holder (13).
- Insert the jack of the power adapter cord into the battery (14) socket.

## Battery charging

Before using the unit for the first time or after a long period of inactivity, the battery (14) needs to be charged for 4-5 hours.

A fully charged battery (14) provides 18 minutes of continuous vacuum cleaner operation at maximal power and about 30 minutes of operation at low power level.

- Insert the plug of the power supply unit connecting cord into the battery socket of the vacuum cleaner (14), plug the power supply unit into the socket (fig. 9), the operation/charging indicators (3) will light up, the light indicators (3) will show the charging state of the battery.
- At the end of the charging cycle of the battery (14), four indicators (3) will light up.
- After the end of the charging cycle, insert the vacuum cleaner in the wall-mounted holder (13) (fig. 10).

### Notes:

- Charge the battery (14) at the temperature from +5°C to +35°C.
- If you haven't used the unit for a month or longer, charge the battery (14) completely before using the vacuum cleaner.

## Attaching the extension pipe and attachments

- Insert the extension pipe (5) into the air inlet of the vacuum cleaner until the release button (4) clicks (fig. 1 and 2).
- Select the required attachment: motorized turbo brush with LED illumination (7) or crevice nozzle (12) and connect it to the extension pipe (5) (fig. 3).

### Notes:

- If necessary, you can attach the motorized turbo brush (7) or the crevice nozzle (12) straight to the air inlet of the vacuum cleaner, without using the extension pipe (5).

## Motorized turbo brush with LED lighting (7)

Use the motorized turbo brush (7) for cleaning floors and carpets with medium and low pile, the brush (7) is perfect for removing pet hair from carpets. The roller with bristles is brought to rotation by an electric motor built in the brush, its bristles thoroughly comb out pet hair and sweep motes out of the carpet pile.

### Notes:

- Do not use the motorized turbo brush (7) if the pile length exceeds 15 mm.
- Do not run the brush (7) over electric wires.
- Switch the vacuum cleaner off right after cleaning with the brush (7).

## Crevice nozzle 2-in-1 (12)

The nozzle (12) is intended for cleaning radiators, chinks, corners and spaces between cushions.

## USING THE VACUUM CLEANER

**Attention!** Switch the vacuum cleaner on only with the dust bin (9) and the filters (10, 11) installed in the dust bin. Always check if the dust bin (9) is assembled and installed properly.

- Use the wall-mounted holder (13) for easy storing of the vacuum cleaner.
- During the operation or when carrying the vacuum cleaner hold the unit by the handle.

- Press the on/off button (1) to switch the vacuum cleaner on, the vacuum cleaner will be switched on at the low power level, and four indicators will light up on the operation/charging indicator (3).
- During the vacuum cleaner operation you can select the vacuum cleaner operating modes by pressing the button (2) consecutively. The vacuum cleaner has two operation modes:
  - the operation time at the low power level is approximately 30 minutes.
  - a charged battery (14) provides approximately 18 minutes of continuous vacuum cleaner operation at maximal power.

## CLEANING AND MAINTENANCE

**Attention!** Provide that the dust bin (9), the mesh filter (10) and the HEPA filter (11) are always clean, because the overall performance of the vacuum cleaner depends on it.

Remove garbage and dust from the dust bin (9) after each usage of the vacuum cleaner and clean the dust bin (9), the mesh filter (10) and the HEPA filter (11) regularly.

## Cleaning the dust bin (9)

- Remove the dust bin (9), (fig. 1). Open the lower lid (8) (fig. 5). Wash the filter (11) and mesh filter (10) with clean water (fig. 7 and 8). Air dry the filters (10 and 11). Assemble them after they are dry (fig. 6). Place the filters (10 and 11) back into the dust bin (9).

### Notes:

- Do not use heating units, including the hairdryer, to dry the removable parts.
- Before assembling the dust bin (9) and installing it to its place make sure that all removable parts are clean and dry.

## Cleaning the motorized turbo brush with LED lighting (7)

Keep the brush (7) clean; as it becomes dirty, disassemble the brush (7) and clean the roller.

- Remove the brush (7) from the extension pipe (5) by pressing the release button (6).
- Move the roller clamp of the rotating brush forward.
- Take out the roller and remove threads and hairs wound up around it.
- Clean the inner and outer surface of the brush (7) body from garbage and dust.

## Assembling the motorized turbo brush with LED lighting (7)

- Insert the right part of the roller into the body.
- Install the left part of the roller to its place. Push the roller clamp of the rotating brush until bumping.
- Make sure that the roller is fixed properly.

## Vacuum Cleaner Body Cleaning

- Wipe the vacuum cleaner body with a soft, slightly damp cloth and then wipe it dry.
- Do not immerse the vacuum cleaner body, brush (7), rechargeable battery (14) and power supply unit in water or any other liquid. Make sure that no liquid gets inside the vacuum cleaner body and the brush (7).
- Do not use solvents or abrasives for cleaning the vacuum cleaner body and the removable parts.

# ENGLISH

## STORAGE

- Before taking the vacuum cleaner away for storage, clean the vacuum cleaner body, the dust bin (9) and the brush (7).
- Before long storage or disposal remove the rechargeable battery (14), unscrew the fixing screw and press on the battery (14) locks.
- Keep the vacuum cleaner in a dry cool place out of reach of children and disabled persons.

## DELIVERY SET

Vacuum cleaner (with the dust bin installed) – 1 pc.  
Extension pipe – 1 pc.  
Motorized turbo brush with LED lighting – 1 pc.  
Crevice nozzle 2-in-1 – 1 pc.  
Vacuum cleaner wall-mounting holder – 1 pc.  
Power adapter – 1 pc.  
Manual – 1 pc.  
Warranty card – 1 pc.

## SPECIFICATIONS



### Vacuum cleaner

Power supply: rechargeable battery -  
Li-Ion 22,2 V 2200 mAh 48.84 WH  
Rated input power: 250 W  
Input voltage: 26 V  0.5 A  
Suction power: up to 15 kPa  
Battery charging time is 4-5 hours

### Brush

Power supply: 22,2 V   
Rated input power: 10 W

### Power adapter

Power supply: 100-240 V ~ 50/60 Hz 0,5 A  
Output voltage: 26 V  0.5 A 13,0 W  
  
Model: SAW15A-260-0500GD

## RECYCLING



For environment protection do not throw out the unit and the batteries (if included), do not discard the unit and the batteries with usual household waste after the service life expiration; apply to specialized centers for further recycling.

The waste generated during the disposal of the unit is subject to mandatory collection and consequent disposal in the prescribed manner.

For further information about recycling of this product apply to a local municipal administration, a disposal service or to the shop where you purchased this product.

*The manufacturer preserves the right to change design, structure and specifications not affecting general principles of the unit operation without a preliminary notification due to which insignificant differences between the manual and product may be observed. If the user reveals such differences, please report them via e-mail [info@coolfort.ru](mailto:info@coolfort.ru) for receipt of an updated manual.*

**Unit operating life is not less than 3 years**

## Guarantee

Details regarding guarantee conditions can be obtained from the dealer from whom the appliance was purchased. The bill of sale or receipt must be produced when making any claim under the terms of this guarantee.



*This product conforms to the EMC Directive 2014/30/EU and to the Low Voltage Directive 2014/35/EU.*

## ПЫЛЕСОС CF-3003

Пылесос предназначен для уборки помещений, настенное крепление пылесоса предполагает возможность его компактного хранения.

### ОПИСАНИЕ

1. Кнопка включения/выключения
2. Кнопка выбора мощности
3. Индикаторы работы/зарядки
4. Кнопка фиксатора удлинительной трубки
5. Удлинительная трубка
6. Кнопка фиксатора электрической щётки
7. Моторизированная turbo-щётка с LED-подсветкой
8. Нижняя открывающаяся крышка контейнера-пылесборника
9. Контейнер-пылесборник
10. Сетчатый фильтр
11. HEPA-фильтр
12. Щелевая насадка 2-в-1
13. Настенный держатель пылесоса
14. Аккумуляторная батарея

### МЕРЫ БЕЗОПАСНОСТИ

Перед использованием устройства внимательно прочитайте инструкцию по эксплуатации и сохраняйте её в течение всего срока эксплуатации. Неправильное обращение с устройством может привести к его поломке, причинению вреда пользователю или его имуществу.

Для снижения риска возникновения пожара, для защиты от поражения электрическим током и для предохранения от получения травм следуйте приведённым ниже рекомендациям.

- Используйте данное устройство только в соответствии с инструкцией по эксплуатации.
- Используйте только те аксессуары, которые входят в комплект поставки.
- Перед первой зарядкой аккумуляторной батареи убедитесь в том, что напряжение в электрической сети соответствует рабочему напряжению блока питания.
- Устройство предназначено для работы в сети переменного тока с частотой 50 Гц или 60 Гц, для работы устройства при требуемой номинальной частоте никакая настройка не требуется.
- Не заряжайте аккумулятор в местах с повышенной влажностью и высокой температурой. Производите зарядку аккумулятора при температуре от +5 °C до +35 °C и при относительной влажности не более 80%.
- Не оставляйте блок питания без присмотра, если он включён в сетевую розетку.
- Не прикасайтесь к корпусу блока питания мокрыми руками.
- Запрещается закрывать входные и выходные отверстия пылесоса какими-либо предметами.
- Запрещается включать устройство, если воздухозаборное отверстие пылесоса заблокировано посторонним предметом.
- Следите за тем, чтобы волосы, а также свободно висящие элементы одежды, пальцы или другие

части тела не находились рядом с воздухозаборным отверстием пылесоса.

- Будьте особенно внимательны при уборке лестничных площадок.
- Запрещается использовать пылесос для сбора легковоспламеняющихся жидкостей, таких как бензин, растворители. Запрещается использование пылесоса в местах хранения таких жидкостей.
- Запрещается с помощью пылесоса собирать горящие или дымящиеся сигареты, спички, тлеющий пепел, а также тонкодисперсную пыль, например, от штукатурки, бетона, муки или золы.
- Запрещается использовать пылесос, если:
  - не установлен контейнер-пылесборник;
  - не установлен HEPA-фильтр.
- Не погружайте пылесос, блок питания и аккумуляторную батарею в воду или в любые другие жидкости.
- Будьте особенно внимательны, если поблизости от работающего устройства находятся дети или лица с ограниченными возможностями.
- Данное устройство не предназначено для использования детьми.
- Во время работы и в перерывах между рабочими циклами размещайте устройство в местах, недоступных для детей.
- Прибор не предназначен для использования лицами (включая детей) с пониженными физическими, сенсорными или умственными способностями или при отсутствии у них жизненного опыта или знаний, если они не находятся под присмотром или не проинструктированы об использовании прибора лицом, ответственным за их безопасность.
- Дети должны находиться под присмотром для недопущения игр с прибором.
- Из соображений безопасности детей не оставляйте полиэтиленовые пакеты, используемые в качестве упаковки, без присмотра.

**Внимание!** Не разрешайте детям играть с полиэтиленовыми пакетами или упаковочной плёнкой.

#### **Опасность удушья!**

- Регулярно проверяйте состояние сетевого адаптера и соединительного шнура на отсутствие повреждений.
- Запрещается использовать устройство при наличии повреждений блока питания и соединительного шнура, если устройство работает с перебоями, а также после падения устройства.
- При повреждении шнура питания его замену во избежание опасности должны производить изготовитель, сервисная служба или подобный квалифицированный персонал.
- Запрещается самостоятельно ремонтировать прибор. Не разбирайте прибор самостоятельно, при возникновении любых неисправностей, а также после падения устройства обратитесь в любой авторизованный (уполномоченный) сервисный центр по контактным адресам, указанным в гарантийном талоне и на сайте [www.coolfort.ru](http://www.coolfort.ru).
- Во избежание повреждений перевозите устройство только в заводской упаковке.

# РУССКИЙ

- Следите за состоянием аккумуляторной батареи. Извлекайте аккумуляторную батарею из пылесоса, если устройство не будет использоваться продолжительное время.
- Храните устройство в сухом прохладном месте, недоступном для детей и людей с ограниченными возможностями.

**ДАННЫЙ ПРИБОР ПРЕДНАЗНАЧЕН ДЛЯ ИСПОЛЬЗОВАНИЯ ТОЛЬКО В БЫТОВЫХ УСЛОВИЯХ. ЗАПРЕЩАЕТСЯ КОММЕРЧЕСКОЕ ИСПОЛЬЗОВАНИЕ И ИСПОЛЬЗОВАНИЕ ПРИБОРА В ПРОИЗВОДСТВЕННЫХ ЗОНАХ И РАБОЧИХ ПОМЕЩЕНИЯХ.**

## МЕРЫ ПРЕДОСТОРОЖНОСТИ

- Если во время уборки резко снизилась всасывающая мощность пылесоса, немедленно выключите пылесос и проверьте удлинительную трубку (5) на предмет засорения. Устраните засор, и только после этого можно продолжать уборку.
- Не производите уборку пылесосом в непосредственной близости от сильно нагретых поверхностей, рядом с печельницами или в местах хранения легковоспламеняющихся жидкостей.

## СБОРКА ПЫЛЕСОСА

**После транспортировки или хранения устройства в зимних (холодных) условиях необходимо выдерживать его при комнатной температуре не менее трех часов.**

Определитесь с местом для хранения пылесоса/зарядки аккумуляторной батареи и закрепите в том месте настенный держатель (13) с помощью шурупов.

- Используйте наклейки 3М, чтобы прикрепить держатель (13). Убедитесь, что высота на которой он размещен соответствует высоте самого пылесоса так как провисание шнура блока питания недопустимо).
- Установите пылесос на держателе (13).
- Вставьте штекер соединительного шнура блока питания в гнездо аккумуляторной батареи (14).

## Зарядка аккумуляторной батареи

Перед первым использованием устройства или после длительного перерыва в его эксплуатации необходима 4-5 часовая зарядка аккумуляторной батареи (14).

Полного заряда аккумуляторной батареи (14) хватает на 18 минут непрерывной работы пылесоса на максимальном уровне мощности и около 30 минут на низком уровне мощности.

- Вставьте штекер соединительного шнура блока питания в гнездо аккумуляторной батареи пылесоса (14), вставьте блок питания в электрическую розетку (рис. 9), при этом загорятся индикаторы работы/зарядки (3), степень заряда аккумуляторной батареи будет отображаться световыми индикаторами (3).
- По окончании цикла зарядки аккумуляторной батареи (14), будет светиться четыре индикатора (3).

- После окончания цикла зарядки установите пылесос в настенный держатель (13) (рис. 10).

### Примечания:

- Зарядку аккумуляторной батареи (14) производите при температуре от +5°C до +35°C.
- Если вы не пользовались устройством в течение месяца и более, полностью зарядите аккумуляторную батарею (14) перед использованием пылесоса.

## Подсоединение удлинительной трубки и насадок

- Вставьте удлинительную трубку (5) в воздухозаборное отверстие пылесоса до щелчка фиксатора (4) (рис. 1 и 2).
- Выберите необходимую насадку: моторизованную турбо-щетку (7) или щелевую насадку (12) и подсоедините её к удлинительной трубке (5) (рис. 3).

### Примечание:

- При необходимости вы можете присоединить моторизованную турбо-щетку (7), щелевую насадку (12) к воздухозаборному отверстию пылесоса без использования удлинительной трубки (5).

## Моторизованная турбо-щетка с LED-подсветкой (7)

Используйте моторизованную турбо-щётку (7) используйте для уборки полов, чистки ковров и ковровых покрытий со средним и коротким ворсом, щётка (7) идеально подходит для уборки шерсти животных с ковровых покрытий. Валик со щетиной вращается с помощью электромотора, встроенного в щётку, щетина валика эффективно «вычёсывает» шерсть животных и «выметает» соринки из ворса ковровых покрытий.

### Примечания:

- Запрещается использовать моторизованную турбо-щётку (7), если длина ворса ковровых покрытий более 15 мм.
- Не проводите щёткой (7) по электрическим проводам.
- Сразу по окончании уборки помещения с использованием щётки (7) выключайте пылесос.

## Щелевая насадка 2-в-1 (12)

Насадка (12) предназначена для чистки радиаторов, щелей, углов и пространства между подушками диванов.

## ИСПОЛЬЗОВАНИЕ ПЫЛЕСОСА

**Внимание!** Включайте пылесос только с установленными контейнером-пылесборником (9) и установленными в нём фильтрами (10, 11). Обязательно проверяйте правильность сборки и установки контейнера-пылесборника (9).

- Для удобства при хранении пылесоса используйте настенный держатель (13).
- Во время работы и переноски пылесоса держите его за ручку.
- Для включения пылесоса нажмите кнопку включения/выключения (1), пылесос включится на низ-



- ком уровне мощности, при этом на индикаторе работы/зарядки (3) загорятся четыре индикатора.
- Во время работы пылесоса Вы можете выбирать режимы работы пылесоса, нажимая последовательно на кнопку (2). Пылесос имеет два режима работы:
    - на низком уровне мощности время работы составит приблизительно 30 минут.
    - при работе пылесоса на максимальном уровне мощности заряда аккумуляторной батареи (14) хватает приблизительно на 18 минут непрерывной работы.

## ЧИСТКА И УХОД

**Внимание!** Следите за чистотой контейнера-пылесборника (9), сетчатого фильтра (10), HEPA-фильтра (11), поскольку от этого зависит эффективность работы пылесоса.

Производите удаление пыли и мусора из контейнера-пылесборника (9) после каждого использования пылесоса, регулярно проводите чистку контейнера (9), сетчатого фильтра (10), HEPA-фильтра (11).

### Чистка контейнера-пылесборника (9)

- Снимите контейнер-пылесборник (9) (рис. 1). Откройте нижнюю крышку (8) (рис. 5). Промойте фильтр (11) и сетчатый фильтр (10) в чистой воде (рис. 7 и 8). Просушите фильтры (10 и 11) на воздухе. После того как они просохнут, соберите их (рис. 6). Установите фильтры (10 и 11) обратно в контейнер-пылесборник (9).

### Примечание:

- *Запрещается использовать для сушки всех съёмных деталей нагревательные приборы, в том числе фен.*
- *Перед сборкой контейнера-пылесборника (9) и установкой его на место убедитесь, что все съёмные детали чистые и сухие.*

### Чистка моторизированной турбо-щётки с LED-подсветкой (7)

Следите за чистотой щётки (7), по мере загрязнения разбирайте щётку (7) и очищайте валик со щетиной.

- Снимите щётку (7) с удлинительной трубки (5), нажав на кнопку фиксатора (6).
- Сдвиньте фиксатор валика вращающейся щетки наружу.
- Выньте валик со щетиной и удалите намотавшиеся на валик нити и волосы.
- Очистите от пыли и мусора внутреннюю и внешнюю поверхности корпуса щётки (7).

### Сборка моторизированной турбо-щетки с LED-подсветкой (7)

- Вставьте правую часть валика в корпус.
- Установите левую часть валика на место. Задвиньте фиксатор валика вращающейся щетки до упора.
- Убедитесь в надёжной фиксации валика.

### Чистка корпуса пылесоса

- Протирайте корпус пылесоса слегка влажной, мягкой тканью, после чего вытрите насухо.

- Запрещается погружать корпус пылесоса, щётку (7) и аккумуляторную батарею (14) и блок питания в воду или любые другие жидкости. Не допускайте попадания жидкости внутрь корпуса пылесоса и щётки (7).
- Для чистки корпуса пылесоса и всех деталей запрещается использовать растворители и абразивные чистящие средства.

## ХРАНЕНИЕ

- Прежде чем убрать пылесос на длительное хранение, проведите чистку корпуса пылесоса, контейнера-пылесборника (9) и электрической щётки (7).
- При длительном хранении или перед утилизацией пылесоса выньте аккумуляторную батарею (14), выкрутите крепёжный шуруп и нажмите на фиксаторы аккумуляторной батареи (14).
- Храните пылесос в сухом прохладном месте, недоступном для детей и людей с ограниченными возможностями.

## КОМПЛЕКТ ПОСТАВКИ

- Пылесос (с установленными контейнером-пылесборником) – 1 шт.
- Удлинительная трубка – 1 шт.
- Моторизированная турбо-щётка с LED-подсветкой – 1 шт.
- Щелевая насадка 2-в-1 – 1 шт.
- Настенный держатель пылесоса – 1 шт.
- Блок питания – 1 шт.
- Инструкция – 1 шт.
- Гарантийный талон – 1 шт.

## ТЕХНИЧЕСКИЕ ХАРАКТЕРИСТИКИ



### Пылесос

Электропитание: Аккумуляторная батарея Li-ion 22,2 В 2200 мАч 48,84 Вт/ч  
 Номинальная потребляемая мощность: 250 Вт  
 Входное напряжение: 26 В  0,5 А  
 Мощность всасывания: до 15 кПа  
 Время заряда аккумулятора: 4-5 часов

### Щётка

Электропитание: 22,2 В   
 Номинальная потребляемая мощность: 10 Вт

### Блок питания

Электропитание: 100-240 В ~ 50/60 Гц 0,5 А  
 Выходное напряжение: 26 В  0,5 А 13,0 Вт  
  
 Модель: SAW15A-260-0500GD

## УТИЛИЗАЦИЯ



В целях защиты окружающей среды, после окончания срока службы прибора и элементов питания (если входят в комплект), не выбрасывайте их вместе с обычными бытовыми отходами, передайте

## РУССКИЙ

прибор и элементы питания в специализированные пункты для дальнейшей утилизации.

Отходы, образующиеся при утилизации изделий, подлежат обязательному сбору с последующей утилизацией в установленном порядке.

Для получения дополнительной информации об утилизации данного продукта обратитесь в местный муниципалитет, службу утилизации бытовых отходов или в магазин, где Вы приобрели данный продукт.

*Производитель сохраняет за собой право изменять дизайн, конструкцию и технические характеристики, не влияющие на общие принципы работы устройства, без предварительного уведомления, из-за чего между инструкцией и изделием могут наблюдаться незначительные различия. Если пользователь обнаружил такие несоответствия, просим сообщить об этом по электронной почте [info@coolfort.ru](mailto:info@coolfort.ru) для получения обновленной версии инструкции.*

**Срок службы устройства – 3 года**



*Данное изделие соответствует всем требуемым европейским и российским стандартам безопасности и гигиены.*

**ИЗГОТОВИТЕЛЬ:** СТАР ПЛЮС ЛИМИТЕД  
(STAR PLUS LIMITED)

**МЕСТОНАХОЖДЕНИЕ И ПОЧТОВЫЙ АДРЕС  
ДЛЯ СВЯЗИ:** ЮНИТ БИ ЭНД СИ, 15Й ЭТАЖ,  
КЭЙСИ АБЕРДИН ХАУС, №38, ХЕНГ ИП РОУД,  
ВОНГ ЧУК ХАНГ, ГОНКОНГ, КНР

**ИМПОРТЕР И УПОЛНОМОЧЕННОЕ  
ИЗГОТОВИТЕЛЕМ ЛИЦО:** ООО «ЛИГА ТЕХНИКИ»

**МЕСТОНАХОЖДЕНИЕ И ПОЧТОВЫЙ АДРЕС  
ДЛЯ СВЯЗИ:** РФ, 140073, МОСКОВСКАЯ ОБЛ.,  
Г. ЛЮБЕРЦЫ, РАБОЧИЙ ПОСЕЛОК ТОМИЛИНО,  
МИКРОРАЙОН ПТИЦЕФАБРИКА, ЛИТ. П14.  
Тел.: +7 (495) 109-01-76, e-mail: [info@coolfort.ru](mailto:info@coolfort.ru)

Ответственность за несоответствие продукции требованиям технических регламентов Таможенного союза возложена на уполномоченное изготовителем лицо.

Сделано в Китае

## ШАҢСОРҒЫШ CF-3003

Шаңсорғыш үй-жайды жинауды арналған, шаңсорғыштың қабырғаға арналған бекітпесі оның жинақы сақталу мүмкіндігін қарастырады.

## СИПАТТАМАСЫ

1. Қосу/сөндіру батырмасы
2. Қуатты таңдау батырмасы
3. Жұмыс/зарядтау индикаторлары
4. Ұзартқыш түтікті бекіту батырмасы
5. Ұзартқыш түтік
6. Электр қылшақты бекіту батырмасы
7. LED-жарығы бар моторландырылған турбо-қылшақ
8. Шаңжинағыш-контейнердің төменгі ашылатын қақпағы
9. Шаңжинағыш-контейнер
10. Торлы сүзгі
11. HEPA-сүзгі
12. Саңылау қондырмасы 1-де 2
13. Шаңсорғыштың қабырғалық ұстағышы
14. Аккумуляторлық батарея

## ҚАУІПСІЗДІК ШАРАЛАРЫ

Құрылғыны пайдалану алдында пайдалану бойынша нұсқаулықты зейін қойып оқып шығыңыз және оны пайдалану мерзімі бойы сақтаңыз. Құрылғыны дұрыс пайдаланбау оның сынуына, пайдаланушыға немесе оның мүлігіне зиян келтіруге әкелуі мүмкін.

Өрт шығу тәуекелін төмендету үшін, электр тоғына түсуден қорғау және жарақаттардан қорғау үшін төменде келтірілген ұсыныстарды орындаңыз.

- Бұл құрылғыны тек пайдалану нұсқаулығына сәйкес пайдаланыңыз.
- Жеткізу жинағына кіретін аксессуарларды ғана пайдаланыңыз.
- Аккумуляторлық батареяны алғаш зарядтау алдында электр желісіндегі кернеудің желілік блоктың жұмыс кернеуіне сәйкес келетіндігіне көз жеткізіңіз.
- Құрылғы жиілігі 50 Гц айналмалы ток желісінде жұмыс істеуге арналған, құрылғының талап етілген номиналдық жиілікте жұмыс істеуі үшін ешқандай баптау талап етілмейді.
- Аккумуляторды жоғары ылғалдықтағы және жоғары температурадағы орындарда қуаттандырмаңыз. Аккумулятор зарядтауын +5°C-ден бастап +35°C-ге дейінгі температурада және 80%-дан аспайтын салыстырмалы ылғалдықта жүргізіңіз.
- Егер желілік розеткаға қосулы болса, қуаттандыру блогын қараусыз қалдырмаңыз.
- Қуаттандыру блогы корпусын сулы қолыңызбен ұстамаңыз.
- Шаңсорғыштың кірістік және шығыстық саңылауларын қандай да бір заттармен жабуға тыйым салынады.
- Егер шаңсорғыштың ауа сіңіру саңылауына басқа заттармен тосқауыл қойылса, құралды қосуға тыйым салынады.
- Шаштын, сонымен қатар еркін салбыраған киім бөліктерінің, саусақтардың немесе басқа дене мүшелерінің шаңсорғыштын ауа сіңіру саңылауы жанында орналаспауын қадағалаңыз.

- Баспалдақ алаңдарын жинау кезінде айрықша сақ болыңыз.
  - Шаңсорғыштың бензин, еріткіштер сияқты жеңіл тұтанатын сұйықтықтарды жинау үшін қолдануға тыйым салынады. Шаңсорғышты осындай сұйықтықтар сақталатын жерде қолдануға тыйым салынады.
  - Шаңсорғыш көмегімен жанып тұрған немесе түтіндеген темекілерді, сіріңкелерді, бықсыған күлді, сонымен қатар жұқа дисперсиялық шаңды, мысалы, әрлеу, бетон шаңдарын, ұнды немесе ысты жинауға тыйым салынады.
  - Шаңсорғышты пайдалануға тыйым салынады, егер:
    - шаңжинағыш-контейнер орнатылмаған болса;
    - HEPA-сүзгі орнатылмаған болса.
  - Шаңсорғышты, қуаттандыру блогын және аккумуляторлық батареяны суға немесе кез-келген басқа сұйықтықтарға салмаңыз.
  - Егер жұмыс істеп тұрған құрылғы маңында балалар немесе мүмкіндіктері шектеулі адамдар болса, аса сақ болыңыз.
  - Бұл құрылғы балалардың қолдануына арналмаған.
  - Жұмыс істеу уақытында және жұмыс циклдері арасындағы үзілістерде құрылғыны балалардың қолы жетпейтін жерде орналастырыңыз.
  - Дене, жүйке немесе сана мүмкіндіктері төмендетілген тұлғалардың (балаларды қоса алғанда) немесе оларда тәжірибесі немесе білімі болмаса, егер олар бақыланбаса немесе олардың қауіпсіздігі үшін жауап беретін тұлғамен аспапты пайдалану туралы нұсқаулықтар берілген болмаса, аспап олардың пайдалануына арналмаған.
  - Аспаппен ойнауларына жол бермеу үшін балаларды қадағалау керек.
  - Балалардың қауіпсіздігін қамтамасыз ету мақсатында қаптама ретінде пайдаланылатын полиэтилен қапшықтарды қараусыз қалдырмаңыз.
- Назар аударыңыз!** Балаларға полиэтилен пакеттермен немесе қаптама үлбірімен ойнауға рұқсат етпеңіз. **Тұншығу қауіпі!**
- Желілік адаптерді және қосқыш бауының күйін бұзылыстардың жоқтығына мезгілімен тексеріп отырыңыз.
  - Егер қуаттандыру блогында немесе қосқыш бауында бұзылыстар болса, құрылғы кідіріспен жұмыс істесе, сондай-ақ құрылғы құлаған болса, құрылғыны пайдалануға тыйым салынады.
  - Қуаттандыру бауы зақымданған жағдайда қауіп тудырмау үшін оны дайындаушы, сервистік қызмет немесе баламалы білікті персонал ауыстыруы тиіс.
  - Аспапты өз бетінше жөндеуге тыйым салынады. Аспапты өз бетіңізбен бөлшектемеңіз, кез-келген ақаулықтар пайда болған кезде, сонымен қатар құрал құлағаннан кейін кез-келген авторландырылған (уәкілетті) сервис орталығына кепілдік талонында және [www.coolfort.ru](http://www.coolfort.ru) сайтында көрсетілген байланысу мекен-жайлары бойынша хабарласыңыз.
  - Бүлінулерге жол бермеу үшін құралды зауыттық орамда тасымалдау керек.

# ҚАЗАҚША

- Аккумуляторлық батарея жағдайын қадағалаңыз. Егер құрал ұзақ уақыт пайдаланылмаса, шаңсорғыштан аккумуляторлық батареяны шығарыңыз.
- Құралды құрғақ салқын, балалардың және мүмкіндіктері шектеулі адамдардың қолы жетпейтін жерде сақтаңыз.

**ОСЫ ҚҰРАЛ ТЕК ТҰРМЫСТЫҚ ЖАҒДАЙЛАРДА ПАЙДАЛАНУҒА АРНАЛҒАН. ӨНДІРІСТІК АЙМАҚТАР МЕН ЖҰМЫС ҮЙ-ЖАЙЛАРЫНДА АСПАПТЫ ПАЙДАЛАНУҒА ЖӘНЕ КОММЕРЦИЯЛЫҚ ПАЙДАЛАНУҒА ТЫЙЫМ САЛЫНАДЫ.**

## САҚТАНДЫРУ ШАРАЛАРЫ

- Егер тазарту барысында шаңсорғыштың сору қуаттылығы кенет төмендесе, шаңсорғышты дереу сөндіріп, ұзартқыш түтіктің (5) бітеліп қалмағандығын тексеріңіз. Қоқысты жойыңыз, және содан кейін ғана жинау жұмыстарын жалғастыруға болады.
- Шаңсорғышпен тазалауды құлпыт қызған беттерден тікелей жақындықта, құлсалғыштар жанында немесе жеңіл тұтанатын сұйықтықтар сақталатын орындарда жүргізуге болмайды.

## ШАҢСОРҒЫШТЫ ҚҰРАСТЫРУ

**Құрылғыны қысқы (суық) температурада тасымалдағаннан немесе сақтағаннан кейін, оны бөлме температурасында кемінде 3 сағат бойы ұстау керек.**

Шаңсорғышты/аккумуляторлық батарея зарядын сақтайтын жерді анып алыңыз және сол жерге қабырғалық ұстағышты (13) бұрандалар арқылы бекітіңіз.

- Ұстағышты (13) бекіту үшін 3М жапсырмаларын пайдаланыңыз. Оның орналасқан биіктігі шаңсорғыштың биіктігіне сәйкес келетініне көз жеткізіңіз, өйткені қуаттандыру сымының салбырауына жол берілмеуі керек).
- Шаңсорғышты ұстағышқа (13) орнатыңыз
- Қуаттандыру блогы қосқышының штеерін аккумуляторлық батарея ұясына (14) салыңыз.

## Аккумуляторлық батареяны зарядтау

Құрылғыны бірінші рет қолданар алдында немесе оны пайдаланудағы ұзақ үзілістен кейін аккумуляторлық батареяны (14) 4-5 сағат зарядтау керек.

- Аккумуляторлық батареяның (14) толық зарядталуы шаңсорғыштың максималды қуаты деңгейінде 18 минутқа және қуаты төмен деңгейде шамамен 30 минут үзіліссіз жұмысқа жетеді.
- Қуаттау блогының қосқыш бауы ашасын шаңсорғыштың (14) аккумуляторлық батареясы ұясына салыңыз, қуаттау блогын электр розеткасына салыңыз (сур. 9), бұл ретте жұмыс/зарядтау индикаторлары (3) жанады, аккумуляторлық батареяның заряд дәрежесі жарық индикаторларымен (3) көрсетіледі.
- Аккумуляторлық батареяны (14) зарядтау циклінің соңында төрт индикатор (3) жанады.
- Зарядтау циклы аяқталғаннан кейін шаңсорғышты қабырға ұстағышына (13) орнатыңыз (сур.10).

## Ескертпелер:

- Аккумуляторлық батареяны (14) зарядтауды +5°C бастап +35°C дейінгі температурада жүргізіңіз.
- Егер құрылғыны бір ай бойы немесе одан ұзақ пайдаланбасаңыз, шаңсорғышты қолданар алдында аккумуляторлық батареяны (14) толық зарядтаңыз.

## Ұзартқыш түтікті және қондырмаларды жалғау

- Шаңсорғыштың ауа тартқыш саңылауына ұзартқыш түтікті (5) бекіткіштің (4) шертілгеніне дейін салыңыз (сур. 1 және 2).
- Қажетті қондырманы таңдаңыз: LED жарығы бар моторланған турбо-қылшақты (7) немесе саңылаулы қондырманы (12) және оны ұзартқыш түтікке (5) қосыңыз (сур. 3).

## Ескертпе:

- Қажет болса, сіз моторланған турбо-қылшақты (7), саңылаулы саптаманы (12) ұзартқыш түтікті (5) пайдаланбай шаңсорғыштың ауа тартқыш төсігіне қоса аласыз.

## Моторланған турбо-қылшақ LED-жарығымен (7)

Моторланған турбо-қылшақты (7) орташа және қысқа түкті кілемдер мен кілем жабындарын тазалау үшін қолданыңыз, қылшақ (7) кілем жабындарынан жануарлар жүнін тазалау үшін өте ыңғайлы. Түгі бар білікше қылшаққа орнатылған электрлік мотордың көмегімен айналады, білікшенің түгі кілем жабыны түктерінен қоқыстарды «сыпырып алады» және жануарлар жүнін тиімді «тарап алады».

## Ескертпелер:

- Моторланған турбо-қылшақты (7) пайдалануға тыйым салынады, егер кілем жабындары түгінің ұзындығы 15 мм-ден артық болса.
- Қылшақты (7) электр сымдары үстінен жүргізбеңіз.
- Қылшақты (7) пайдалану арқылы үй-жайды жинап болғаннан кейін шаңсорғышты бірден өшіріңіз.

## 1-де 2 (12) саңылау қондырмасы.

Қондырма (12) радиаторларды, бұрыштарды, саңылауларды және диван жастықшалары арасындағы кеңістікті тазартуға арналған.

## ШАҢСОРҒЫШТЫ ПАЙДАЛАНУ

**Назар аударыңыз!** Шаңсорғышты оған орнатылған шаңжинағыш-контейнермен (9) және оған орнатылған сузәпермен (10, 11) ғана қосыңыз. Шаңсорғыш-контейнердің (9) дұрыс жиналғаны мен орнатылғанын міндетті түрде тексеріңіз.

- Шаңсорғышты сақтау ыңғайлылығы үшін қабырға ұстағышын (13) пайдаланыңыз.
- Шаңсорғыш жұмыс істеп жатқанда және оны тасымалдаған кезде оны қолсабынан ұстаңыз.
- Шаңсорғышты қосу үшін қосу/өшіру батырмасын басыңыз (1), шаңсорғыш төмен қуат деңгейінде қосылады, осы ретте жұмыс/зарядтау индикаторында (3) төрт индикатор жанады.
- Шаңсорғыш жұмыс істеген уақытта (2) батырмасын дәйектеп басып, шаңсорғыштың жұмыс

режимін таңдай аласыз. Шаңсорғыштың екі жұмыс тәртібі бар:

- қуаты төмендегенде болғандағы жұмыс уақыты шамамен 30 минутты құрайды.
- шаңсорғыш қуаты максималдық деңгейде жұмыс істеген кезде аккумуляторлық батареяның (14) қуаты шамамен 18 минут үздіксіз жұмыс жасауға жетеді.

## ТАЗАЛАУ ЖӘНЕ КҮТІМ

**Назар аударыңыз!** Шаңжинағыш-контейнердің (9), торлы сүзгінің (10) және HEPA-сүзгінің (11) тазалығына жіті назар аударыңыз, себебі шаңсорғыш жұмысының тиімділігі осыған байланысты.

Шаңсорғышты әрбір пайдаланғаннан кейін шаңжинағыш-контейнерінен (9) шаң мен қоқысты шығарып тастаңыз, контейнерді (9), торлы сүзгіні (10) және HEPA-сүзгіні (11) мезгілімен тазалап отырыңыз.

### Шаңжинағыш-контейнерді (9) тазалау

- Шаңжинағыш-контейнерді (9) шешіп алыңыз, (сур. 1). Төменгі қақпақты (8) ашыңыз (сур. 5). Сүзгіні (11) және торлы сүзгіні (10) таза суға шайыңыз (сур. 7 және 8). Сүзгілерді (10 және 11) ауада кептіріңіз. Олар құрғағаннан кейін оларды жинаңыз (сур. 6). Сүзгілерді (10 және 11) қайтадан шаңжинағыш-контейнерге (9) орнатыңыз.

### Ескертпе:

- Аспаптың барлық шешілмелі бөлшектерін кептіру үшін қыздырғыш аспаптарды, сонымен қатар фенді пайдалануға тыйым салынады.
- Шаңжинағыш-контейнерді (9) жинау және орнына орнату алдында барлық шешілмелі бөлшектердің таза және құрғақ екендігіне көз жеткізіңіз.

### Моторландырылған LED-жарығы (7) бар турбо-қылшақты тазалау

Қылшақтың (7) тазалығын қадағалаңыз, ластанғанына қарай қылшақты (7) бөлшектенің және түгі бар білікшені тазалаңыз.

- Қылшақты (7) ұзартылған түтіктен (5) бекіткіш батырмасына (6) басып шешіп алыңыз.
- Айналмалы қылшақ білікшесінің бекіткішін сыртқа жылжытыңыз.
- Қылшағы бар білікшені шығарыңыз және білікшеге оралған жіптер мен шаштарды алып тастаңыз.
- Қылшақ (7) корпусының ішкі және сыртқы беттерін шаң мен қоқыстан тазалаңыз.

### LED-жарығы (7) бар моторланған турбо-қылшақты жинау

- Білікшенің оң жақ бөлігін корпусқа салыңыз.
- Білікшенің сол жақ бөлігін орнына қойыңыз. Айналмалы қылшақ білікшесі бекітпесін тірелгенге дейін жылжытып қойыңыз.
- Білікшенің бекігеніне көз жеткізіңіз.

### Шаңсорғыш корпусын тазалау

- Шаңсорғыш корпусын аздап дымқыл, жұмсақ шүберекпен сүртіп, кейін құрғатып сүртіңіз.
- Шаңсорғыштың корпусын, қылшақты (7), аккумулятор батареясын (14) және қуат блогын суға

немесе кез келген басқа сұйықтықтарға батыруға тыйым салынады. Сұйықтықтың шаңсорғыш корпусы ішіне және қылшақтың (7) ішіне түсуін болдырмаңыз.

- Шаңсорғыш корпусы мен барлық бөлшектерді тазалау үшін еріткіштер мен абразивтік тазалау құралдарын пайдалануға тыйым салынады.

### Сақтау

- Шаңсорғышты ұзақ уақытқа сақтауға алып қойғанға дейін, шаңсорғыш корпусын, шаңжинағыш-контейнерді (9) және қылшақты (7) тазалаңыз.
- Шаңсорғышты ұзақ сақтау немесе пайдаға асыру алдында аккумуляторлық батареяны (14) шығарып алып тастаңыз, бекіту бұрандасын бұрап алыңыз және аккумуляторлық батареяның бекіткішіне (14) басыңыз.
- Шаңсорғышты құрғақ салқын, балалардың және мүмкіндіктері шектеулі адамдардың қолы жетпейтін жерде сақтаңыз.

### ЖЕТКІЗІЛІМ ЖИЫНТЫҒЫ

Шаңсорғыш (орнатылған шаңжинағыш-контейнері бар) – 1 дн.

Ұзартқыш түтік – 1 дн.

Моторланған турбо-қылшақ LED-жарығымен – 1 дн.

Саңылаулық қондырма 1-де 2 – 1 дн.

Шаңсорғыштың қабырғалық ұстағышы – 1 дн.

Қуаттау блогы – 1 дана.

Нұсқаулық – 1дн.

Кепілдік талоны – 1 дн.

### ТЕХНИКАЛЫҚ СИПАТТАМАСЫ Шаңсорғыш

Электрқоректенуі: Li-ion аккумуляторлық

батареясы 22,2 В 2200 мАс 48,84 Втч

Номиналдық тұтыну қуаты: 250 Вт

Кіріс кернеуі: 26 В --- 0,5 А

Сору қуаттылығы: 15 кПа-ға дейін

Аккумуляторды зарядтау уақыты: 4-5 сағат

### Қылшақ

Электрқоректенуі: 22,2 В ---

Номиналдық тұтыну қуаты: 10 Вт

### Қуаттау блогы

Электрқоректенуі: 100-240 В ~ 50/60 Гц 0,5 А

Шығыс кернеуі: 26 В --- 0,5 А 13,0 Вт



Модель: SAW15A-260-0500GD

### ҚАЙТА ӨНДЕУ



Қоршаған ортаны қорғау мақсатында, аспаптың және қуаттандыру элементтерінің (егер жинақтың құрамына кірсе) қызмет ету мерзімі аяқталғаннан кейін, оларды күнделікті тұрмыстық қалдықтармен бірге тастауға болмайды, аспап пен қуаттандыру элементтерін ары қарай кәдеге асыру үшін мамандандырылған орындарға өткізу керек.

# ҚАЗАҚША

Бұйымдарды қайта өңдеу кезінде пайда болатын қалдықтар белгіленген тәртіп бойынша келесі қайта өңделетін міндетті жинауға жатады.

Берілген өнімді қайта өңдеу туралы қосымша ақпаратты алу үшін жергілікті муниципалитетке, тұрмыстық қалдықтарды қайта өңдеу қызметіне немесе берілген өнімді Сіз сатып алған дүкенге хабарласыңыз.

*Дайындаушы аспапты жақсарту мақсатында, алдын-ала хабарламай, аспаптың дизайнын, конструкциясы және оның жұмыс қағидатына әсер етпейтін техникалық сипаттарын өзгерту құқығын өзіне қалдырады, соған байланысты нұсқаулық пен бұйымның арасында кейбір айырмашылықтар болуы мүмкін. Егер пайда-*

*ланушы осындай сәйкессіздіктерді анықтаса, нұсқаулықтың жаңартылған нұсқасын алу үшін сәйкессіздік туралы [info@coolfort.ru](mailto:info@coolfort.ru) электрондық поштасына хабарлауыңызды сұраймыз.*

**Аспаптың қызмет мерзімі 3 жылдан кем емес**

## **Гарантиялық міндеттілігі**

Гарантиялық жағдайдағы қаралып жатқан бөлшектер дилерден тек сатып алынған адамға ғана беріледі. Осы гарантиялық міндеттілігіндегі шағымдалған жағдайда төлеген чек немесе квитанциясын көрсетуі қажет.

**ЕАС**

## ПИЛОСОС CF-3003

Пилосос призначений для прибирання приміщень, настінне кріплення пилососа передбачає можливість його компактного зберігання.

### ОПИС

1. Кнопка увімкнення/вимкнення
2. Кнопка вибору потужності
3. Індикатори роботи / зарядження
4. Кнопка фіксатора подовжувальної трубки
5. Подовжувальна трубка
6. Кнопка фіксатора електричної щітки
7. Моторизована турбо-щітка з LED-підсвічуванням
8. Нижня відкривна кришка контейнера-пилосбірника
9. Контейнер-пилосбірник
10. Сітчастий фільтр
11. HEPA-фільтр
12. Щілинна насадка 2-у-1.
13. Настінний тримач пилососа
14. Акумуляторна батарея

### ЗАХОДИ БЕЗПЕКИ

Перед використанням пристрою уважно прочитайте інструкцію з експлуатації та зберігайте її протягом всього терміну експлуатації. Неправильне поводження з пристроєм може призвести до його поломки, завдання шкоди користувачеві або його майну.

Для зниження ризику виникнення пожежі, для захисту від ураження електричним струмом та для запобігання отримання травм дотримуйтесь приведених нижче рекомендацій.

- Використовуйте даний пристрій тільки згідно з інструкцією з експлуатації.
- Використовуйте тільки ті аксесуари, які входять до комплекту постачання.
- Перед першим зарядженням акумуляторної батареї переконайтеся в тому, що напруга в електричній мережі відповідає робочій напрузі блоку живлення.
- Пристрій призначений для роботи в мережі змінного струму з частотою 50 Гц, для роботи пристрою при потрібній номінальній частоті ніяке наладження не потребується.
- Не заряджайте акумулятор в місцях з підвищеною вологістю та високою температурою. Заряджайте акумулятор пилососа при температурі від +5°C до +35°C та при відносній вологості не більше 80%.
- Не залишайте блок живлення без нагляду, якщо він увімкнений у мережеву розетку.
- Не торкайтеся до корпусу блока живлення адаптера мокрими руками.
- Забороняється закривати вхідні та вихідні отвори пилососа будь-якими предметами.
- Забороняється вмикати пристрій, якщо вхідний отвір пилососа заблокований стороннім предметом.
- Наглядайте за тим, щоб волосся, а також вільно висячі елементи одягу, пальці або інші частини тіла не знаходилися поруч з повітряозабірним отвором пилососа.
- Будьте особливо уважні при прибиранні сходових майданчиків.
- Забороняється використовувати пилосос для збирання легкозаймистих рідин, таких як бензин, роз-

чинники. Забороняється використання пилососа в місцях зберігання таких рідин.

- Забороняється за допомогою пилососа збирати сигарети, сірники, які горять або димлять, тліючий попіл, а також тонкодисперсний пил, наприклад, від штукатурки, бетону, борошна або золи.
- Забороняється використовувати пилосос, якщо:
  - не встановлений контейнер-пилосбірник;
  - не встановлено HEPA-фільтр.
- Не занурюйте пилосос, блок живлення та акумуляторну батарею у воду або у будь-які інші рідини.
- Будьте особливо уважні, якщо поблизу від працюючого приладу знаходяться діти або особи з обмеженими можливостями.
- Цей пристрій не призначений для використання дітьми.
- Під час роботи та у перервах між робочими циклами розміщуйте пристрій у місцях недоступних для дітей.
- Пристрій не призначений для використання особами (включаючи дітей) зі зниженими фізичними, сенсорними або розумовими здібностями або при відсутності у них життєвого досвіду або знань, якщо вони не знаходяться під контролем або не проінструктовані щодо використання пристрою особою, відповідальною за їх безпеку.
- Діти мають перебувати під наглядом для недопущення ігор із пристроєм.
- З міркувань безпеки дітей не залишайте поліетиленові пакети, що використовуються як упаковка, без нагляду.

**Увага!** Не дозволяйте дітям грати з поліетиленовими пакетами або пакувальною плівкою. **Небезпека задушення!**

- Регулярно перевіряйте стан мережевого адаптера та з'єднувального шнура на відсутність пошкоджень.
- Забороняється використовувати пристрій, якщо є пошкодження блока живлення та з'єднувального шнура, якщо пристрій працює з перебоями, а також після падіння пристрою.
- У разі пошкодження шнура живлення його заміну, щоб уникнути небезпеки, мають робити виробник, сервісна служба або подібний кваліфікований персонал.
- Забороняється самостійно ремонтувати пристрій. Не розбирайте пристрій самостійно, при виникненні будь-яких несправностей, а також після падіння пристрою зверніться до будь-якого авторизованого (уповноваженого) сервісного центру за контактними адресами, вказаними у гарантійному талоні та на сайті [www.coolfort.ru](http://www.coolfort.ru).
- Щоб уникнути пошкоджень, перевозьте пристрій лише у заводській упаковці.
- Наглядайте за станом акумуляторної батареї. Виймайте акумуляторну батарею з пилососа, якщо пристрій не використовуватиметься тривалий час.
- Зберігайте пристрій у сухому прохолодному місці, недоступному для дітей та людей з обмеженими можливостями.

**ЦЕЙ ПРИСТРІЙ ПРИЗНАЧЕНИЙ ДЛЯ ВИКОРИСТАННЯ ЛИШЕ У ПОБУТОВИХ УМОВАХ. ЗАБОРОНЯЄТЬСЯ КОМЕРЦІЙНЕ ВИКОРИСТАННЯ ТА ВИКОРИСТАННЯ**

# УКРАЇНСЬКА

ПРИСТРОЮ У ВИРОБНИЧИХ ЗОНАХ ТА РОБОЧИХ ПРИМІЩЕННЯХ.

## ЗАПОБІЖНІ ЗАХОДИ

- Якщо під час прибирання різко знизилася всмоктувальна потужність пилососа, негайно вимкніть пилосос і перевірте подовжувальну трубку (5) на предмет засмічення. Усуньте засмічення, і лише після цього можна продовжувати прибирання.
- Не робіть прибирання пилососом у безпосередній близькості від сильно нагрітих поверхонь, поряд з попільничками або у місцях зберігання легкозаймистих рідин.

## СКЛАДАННЯ ПИЛОСОСА

**Після транспортування або зберігання пристрою в зимових (холодних) умовах необхідно витримати його при кімнатній температурі не менше трьох годин.**

- Визначтеся з місцем для зберігання пилососа/заряджання акумуляторної батареї та закріпіть у тому місці настінний тримач (13) за допомогою шурупів.
- Використовуйте наклейки 3М, щоб прикріпити тримач (13). Переконайтеся, що висота на якій він розміщений, відповідає висоті самого пилососа (так як провисання шнура блоку живлення неприпустимо).
  - Встановіть пилосос на тримачі (13).
  - Вставте штекер з'єднувального шнура блоку живлення в гніздо акумуляторної батареї (14).

## Заряджання акумуляторної батареї

Перед першим використанням пристрою або після тривалої перерви в його експлуатації необхідне 4-5 годинне зарядження акумуляторної батареї (14).

- Повного заряду акумуляторної батареї (14) вистачає на 18 хвилин безперервної роботи пилососа на максимальному рівні потужності та близько 30 хвилин на низькому рівні потужності.
- Вставте штекер з'єднувального шнура блоку живлення у гніздо акумуляторної батареї пилососа (14), вставте блок живлення в електричну розетку (мал. 9), при цьому засвітяться індикатори роботи/заряджання (3), ступінь заряду акумуляторної батареї відобразитиметься світловими індикаторами.
  - Після закінчення циклу заряджання акумуляторної батареї (14) світлитимуться чотири індикатори (3).
  - Після закінчення циклу заряджання встановіть пилосос у настінний тримач (13) (мал. 10).

### Примітки:

- Заряджання акумуляторної батареї (14) робіть при температурі від + 5°C до + 35°C.
- Якщо ви не користувалися пристроєм протягом місяця та більше, повністю зарядіть акумуляторну батарею (14) перед використанням пилососа.

## Приєднання телескопічної трубки та насадок

- Вставте подовжувальну трубку (5) у повітрозабірний отвір пилососа до кляцання фіксатора (4) (мал. 1 та 2).
- Виберіть необхідну насадку: моторизовану турбо-щітку з LED-підсвічуванням (7) або щілинну насадку (12) та приєднайте її до подовжувальної трубки (5) (мал. 3).

### Примітка:

- Якщо треба, ви можете приєднати моторизовану турбо-щітку (7), щілинну насадку (12) до повітрозабірному отвору пилососа без використання подовжувальної трубки (5).

## Моторизована турбо-щітка з LED-підсвічуванням (7)

Використовуйте моторизовану турбо-щітку (7) для прибирання підлоги, чищення килимів та килимових покриттів з середнім та коротким ворсом, щітка (7) ідеально підходить для прибирання шерсті тварин з килимових покриттів. Валок із щетиною обертається за допомогою електромотора, вбудованого у щітку, щетина валка ефективно «вичісує» шерсть тварин та «вимітає» смітинки з ворсу килимових покриттів.

### Примітки:

- Забороняється використовувати моторизовану турбо-щітку (7), якщо довжина ворсу килимових покриттів більше 15 мм.
- Не проводьте щіткою (7) по електричних проводах.
- Відразу після закінчення прибирання приміщення з використанням щітки (7) вимикайте пилосос.

## Щілинна насадка 2-в-1 (12)

Насадка (12) призначена для чищення радіаторів, щілин, кутів та простору між подушками диванів.

## ВИКОРИСТАННЯ ПИЛОСОСА

**Увага!** Вмикайте пилосос тільки зі встановленими контейнером-пилосбірником (9) та встановленими у ньому фільтрами (10, 11). Обов'язково перевіряйте правильність складання та встановлення контейнера-пилосбірника (9).

- Для зручності при зберіганні пилососа використовуйте настінний тримач (13).
- Під час роботи та перенесення пилососа тримайте його за ручку.
- Для увімкнення пилососа натисніть кнопку увімкнення/вимкнення (1), пилосос увімкнеться на низькому рівні потужності, при цьому на індикаторі роботи/зарядження (3) засвітяться чотири індикатори.
- Під час роботи пилососа Ви можете вибрати режими роботи пилососа, натискаючи послідовно кнопку (2). Пилосос має два режими роботи:
  - на низькому рівні потужності час роботи складе приблизно 30 хвилин.
  - при роботі пилососа на максимальному рівні потужності заряду акумуляторної батареї (14) вистачає приблизно на 18 хвилин безперервної роботи.

## ЧИЩЕННЯ ТА ДОГЛЯД

**Увага!** Наглядайте за чистою фільтром контейнера-пилосбірника (9), сітчастого фільтра (10) та HEPA-фільтра (11), оскільки від цього залежить ефективність роботи пилососа.

Робіть усунення пилу та сміття з контейнера-пилосбірника (9) після кожного використання пилососа, регулярно проводіть чищення контейнера-пилосбірника (9), сітчастого фільтра (10) та HEPA-фільтра (11).



## Чищення контейнера-пилосбірника (9)

- Зніміть контейнер-пилосбірник (9) (мал. 1). Відкрийте нижню кришку (8) (мал. 5). Промийте фільтр (11) та сітчастий фільтр (10) у чистой воді (мал. 7 та 8). Просушіть фільтри (10 та 11) на повітрі. Після того, як вони просохнуть, складіть їх (мал. 6). Установіть фільтри (10 та 11) назад у контейнер-пилосбірник (9).

### Примітка:

- Забороняється використовувати для сушіння всіх змінних деталей нагрівальні прилади, у тому числі фен.
- Перед складанням контейнера-пилосбірника (9) та установленням його на місце переконайтеся, що всі змінні деталі чисті та сухі.

## Чищення моторизованої турбо-щітки з LED-підсвічуванням (7)

Наглядайте за чистотою щітки (7), у міру забруднення розбирайте щітку (7) та очищайте валик із щетиною.

- Зніміть щітку (7) з подовжувальної трубки (5), натиснувши на кнопку фіксатора (6).
- Посуньте фіксатор валика щітки, що обертається, назовні.
- Вийміть валик із щетиною та видаліть намотані на щітку нитки та волосся.
- Очистіть від пилу та сміття внутрішню та зовнішню поверхні корпусу щітки (7).

## Складання моторизованої турбо-щітки з LED-підсвічуванням (7)

- Вставте праву частину валика в корпус.
- Установіть ліву частину валика на місце. Засуньте фіксатор валика, що обертається, до упору.
- Переконайтеся у надійній фіксації валика.

## Чищення корпусу пилососа

- Протирайте корпус пилососа злегка вологою, м'якою тканиною, після чого витріть досуха.
- Забороняється занурювати корпус пилососа, щітку (7), акумуляторну батарею (14) та блок живлення у воду або будь-які інші рідини. Не допускайте потрапляння рідини всередину корпусу пилососа та щітки (7).
- Для чищення корпусу пилососа та всіх деталей забороняється використовувати розчинники та абразивні очищувальні засоби.

## ЗБЕРІГАННЯ

- Перш ніж прибрати пилосос на тривале зберігання, проведіть чищення корпусу пилососа, контейнера-пилосбірника (9) та щітки (7).
- При тривалому зберіганні або перед утилізацією пилососа вийміть акумуляторну батарею (14), викрутіть кріпильний шуруп та натисніть на фіксатори акумуляторної батареї (14).
- Зберігайте пилосос у сухому прохолодному місці, недоступному для дітей та людей з обмеженими можливостями.

## КОМПЛЕКТ ПОСТАЧАННЯ

Пилосос (з встановленими контейнером-пилосбірником) – 1 шт.  
 Подовжувальна трубка – 1 шт.  
 Моторизована турбо-щітка з LED-підсвічуванням – 1 шт.

Щілинна насадка 2-в-1 – 1 шт.  
 Настінний тримач пилососа – 1 шт.  
 Блок живлення – 1 шт.  
 Інструкція – 1 шт.  
 Гарантійний талон – 1 шт.

## ТЕХНІЧНІ ХАРАКТЕРИСТИКИ

### Пилосос

Електроживлення: Акумуляторна батарея Li-ion 22,2 В 2200 мАг 48,84 Втч  
 Номінальна споживана потужність: 250 Вт  
 Вхідна напруга: 26 В --- 0,5 А  
 Потужність всмоктування: до 15 кПа  
 Час зарядження акумулятора: 4-5 годин

### Щітка

Електроживлення: 22,2 В ---  
 Номінальна споживана потужність: 10 Вт

### Блок живлення

Електроживлення: 100-240 В ~ 50/60 Гц 0,5 А  
 Вихідна напруга: 26 В --- 0,5 А 13,0 Вт



Модель: SAW15A-260-0500GD

## УТИЛІЗАЦІЯ



Для захисту навколишнього середовища після закінчення терміну служби пристрою та елементів живлення (якщо входять до комплекту) не викидайте їх разом зі звичайними побутовими відходами, передайте пристрій та елементи живлення у спеціалізовані пункти для подальшої утилізації.

Відходи, що утворюються при утилізації виробів, підлягають обов'язковому збору з подальшою утилізацією установленим порядком.

Для отримання додаткової інформації про утилізацію даного продукту зверніться до місцевого муніципалітету, служби утилізації побутових відходів або до крамниці, де Ви придбали цей продукт.

*Виробник зберігає за собою право змінювати дизайн, конструкцію та технічні характеристики, які не впливають на загальні принципи роботи пристрою, без попереднього повідомлення, через що між інструкцією та виробом можуть спостерігатися незначні відмінності. Якщо користувач виявив такі невідповідності, просимо повідомити про це по електронній пошті [info@coolfort.ru](mailto:info@coolfort.ru) для отримання оновленої версії інструкції.*

**Термін служби пристрою – не менше трьох років**

### Гарантія

Докладні умови гарантії можна отримати в дилера, що продав дану апаратуру. При пред'явленні будь-якої претензії протягом терміну дії даної гарантії варто пред'явити чек або квитанцію про покупку.



Даний продукт відповідає вимогам Директиви 2014/30/ЄС щодо електромагнітної сумісності та Директиви 2014/35/ЄС щодо низьковольтного обладнання.

# КЫРГЫЗ

## ЧАҢ СОРГУЧ CF-3003

Чаң соргуч имараттарды жыйноо үчүн арналган, дубалга бекитүүсү аны тыгыз сактоонун мүмкүнчүлүгүн камсыз кылат.

### СЫПАТТАМА

1. Өчүрүү/күйгүзүү баскычы
2. Кубаттуулукту таңдоо баскычы
3. Иштөө/кубаттаныруу индикатору
4. Узарткыч түтүкчөнүн бекитме баскычы
5. Узартуучу түтүкчө
6. Электр щетканын бекитме баскычы
7. Мотордоштурулган турбо-щетка LED жарыгы менен
8. Чаң топтогуч контейнер-чаң чогулткучтун астынкы капкагы
9. Чаң топтогуч контейнер
10. Тор чыпкасы
11. HEPA-чыпкасы
12. 1-де-2 жылчык саптама.
13. Чаң соргучтун дубалдагы кармагычы
14. Аккумулятор батареясы

### КООПСУЗДК ЧАРАЛАРЫ

Электр түзмөктү пайдалануудан мурун колдонмону көңүл коюп окуп-үйрөнүңүз, бүткүл кызмат мөөнөтүнө сактап алыңыз. Шайманды туура эмес пайдалануу анын бузулуусуна, колдонуучуга же колдонуучунун мүлкүнө зыян келтирүүгө алып келиши мүмкүн.

Өрт коркунучун азайтуу үчүн, электр тогу ургандан, жаракат алуудан коргонуу үчүн төмөнкүдөгү колдонмону колдонуңуз.

- Бул шайманды колдонмосуна ылайык гана колдонуңуз.
- Топтомона кирген бөлүктөрүн гана колдонуңуз.
- Чаң соргучтун аккумулятор батареясын биринчи кубаттандыруунун алдында желе адаптердин чыңалуусу электр тармагынын чыңалуусуна ылайык болгонун текшерип алыңыз.
- Түзмөк ылдамдыгы 50 Гц болгон алмашма ток тармагында иштөөгө арналган, зарыл болгон ылдамдыгында иштөөгө үчүн эч кошумча жөндөөнүн зарылдыгы жок.
- Чаң соргучту нымдуулугу жана температурасы жогору болгон жайларда кубаттандырбаңыз. Чаң соргучтун аккумуляторун +5°C-тан +35°C-ка чейинки температурасында жана 80%-тен жогору эмес болгон салыштырмалуу нымдуулугунда кубаттандырыңыз.
- Желе адаптер розеткасына сайылып турганда аны кароосуз таштабаңыз.
- Тармактык адаптердин корпусун суу колуңуз менен кармабаңыз.
- Чаң соргучтун аба кирүүчү жана чыгуучу тешиктерин ар кыл буюмдар менен жабууга тыюу салынат.
- Аба алуучу тешиги башка буюм менен тосулган болсо түзмөктү иштетүүгө тыюу салынат.
- Чачыңыз, кийимдердин асылып турган жайлары, бармактар же башка буюмдар чаң соргучтун аба соруучу тешиктин жанында болбогонун байкап туруңуз.
- Телкич аянтчасын жыйнаганда өзгөчө көңүл буруңуз.
- Чаң соргучту бензин, эриткичтер катары бат жалындап кетүүчү суюктуктарды чогултуу үчүн колдонууга тыюу салынат. Ушул суюктуктар сакталган жайында чаң соргучту колдонууга тыюу салынат.
- Күйүз же түтөп турган тамекилерди, күктөрдү, араң кызарып жаткан күлдү жана шукатурка, бетон, ун же

күл аркылуу заттардын майда дисперстик чаңын жыйноого тыюу салынат.

- Эгерде:
  - чаң топтогуч контейнери орнотулбаган болсо;
  - HEPA-чыпкасы орнотулбаган болсо чаң соргучту колдонууга тыюу салынат.
- Чаң соргуч, желе адаптер менен аккумулятор батареясын сууга же башка суюктуктарга салбаңыз.
- Шайман иштеп турган учурда жанында балдар же жөндөмдүүлүгү төмөн адамдар бар болгондо өзгөчө абайлап туруңуз.
- Бул шайман балдар колдонууга арналган эмес.
- Шайман иштеп турганда же иштөө циклдердин арасында аны балдар жетпеген жерде сактаңыз.
- Бул шайман дене күчү, сезими же акыл-эси жагынан жөндөмдүүлүгү чектелген (ошонун ичинде балдар да) адамдар же колдонуу боюнча тажрыйбасы же билими жок болгон адамдар, эгерде алардын коопсуздугуна жооптуу адам аларды көзөмөлдөп же нускамалоо болбосо колдонуу үчүн ылайыкташтырылган эмес.
- Балдар түзмөк менен ойногонго жол бербегени үчүн аларга көз салуу зарыл.
- Балдардын коопсуздугу үчүн таңгак катары колдонулган полиэтилен баштыктарды кароосуз таштабаңыз.

**Көңүл буруңуз!** Полиэтилен баштыктар же таңгак пленкасы менен ойногонго балдарга уруксат бербейсиз.

**Бул тумчуугунун коркунучун жаратат!**

- Желе адаптери менен кошуу шнурунун бузулуулары жок болгонун мезгилдүү түрдө текшерип туруңуз.
- Желе адаптердин, тармактык шнурдун бузулуулары бар болсо, шайман иштеп-иштебей турса же кулап түшсө аны иштетүүгө тыюу салынат.
- Электр шнуру бузук болгондо коопчулуктарга жол бербегени үчүн аны өнүктүрүүчү, тейлөө кызмат же аларга окшогон дасыккан кызматкерлер алмаштырууга тийиш.
- Түзмөктү өз алдынча оңдоого тыюу салынат. Түзмөктү өз алдынча ажыратпай, ар кыл бузулуулар пайда болгон учурларда аны өчүрүп, кепилдик талонундагы же [www.coolfort.ru](http://www.coolfort.ru) сайтындагы тизмесине кирген автордоштурулган (ыйгарым укуктуу) тейлөө борборун кайрылыңыз.
- Бузулуулар пайда болбоо үчүн шайманды заводдук таңгагында гана транспорттоо зарыл.
- Аккумулятор батареянын абалын байкап туруңуз. Эгерде түзмөк узак убакытка пайдаланылбай турган болсо, азык элементин батарея бөлүгүнөн чыгарыңыз.
- Шайманды балдар жана жөндөмдүүлүгү төмөн болгон адамдар колу жетпеген жерлерде сактаңыз.

**БУЛ ТҮЗМӨК ТУРМУШ-ТУРУКТУУ ШАРТТАРДА КОЛДОНГОНУ ҮЧҮН ГАНА АРНАЛГАН. ШАЙМАНДЫ КОММЕРЦИЯЛЫК ПАЙДАЛАНУУГА ЖАНА ӨНДҮРҮШ ЗОНАЛАРДА ЖАНА ЖУМУШУ ИМАРАТТАРДА ТҮЗМӨКТҮ ИШТЕТҮҮГӨ ТЫЮУ САЛЫНАТ.**

### КООПСУЗДУК ЧАРАЛАРЫ

- Шайманды иштетип турган мезгилде соруунун кубаттуулугу тез азайып калса, аны токтоосуз өчүрүп, узарткыч түтүкчөсү (5) тыгылып калбаганын текшерип алыңыз. Тыгылып калган нерсени кетирип, андан кийин гана жыйноону улантсаңыз болот.
- Өтө ысыган беттердин, мисалы, күл салгычтардын тикеден-тик жакынычылыгында жана тез жалындап

кетүүчү суюктуктар сакталган жеринде чаң соргучу иштетпеңиз.

## ЧАҢ СОРГУЧТУ КУРАШТЫРУУ

**Кыш (муздак) шартында шайманды транспорттоодон же сактоодон кийин аны үч сааттан кем эмес мөөнөткө үй температурасында сактоо зарыл.**

- Чаң соргучту сактоо/аккумулятор батареясын кубаттандыруу жайын тандап, ошол жайында дубалдагы кармагычты (13) шуруптун жардамы менен бекитип алыңыз.
- Кармагычты (13) бекитүү үчүн 3М чаптамаларды колдонуңуз. Ал орнотулган бийиктиги чаң соргучтун бийиктигине ылайык болгонуна ынаыңыз, себеби азыктандыруу сапсалгысынын шнурду салаңдап турганы болбойт).
  - Чаң соргучту кармагычына (13) орнотуңуз
  - Азыктандыруу сапсалгысынын кошуу шнурун аккумулятор батареянын (13) уясына сайыңыз.

## Аккумулятордук батареясын кубаттандыруу

Чаң соргучту биринчи колдонуунун алдында же көпкө чейин колдонбогондон кийин аккумулятор батареяны (14) 4-5 сааттын ичинде кубаттандыруу зарыл.

- Аккумулятор батареянын (14) толугу кубатын чаң соргучтун максималдуу кубаттуулугунда 18 минут токтоосуз иштетүүгө же төмөн кубаттуулугунда 30 мүнөт иштетүүгө жетет.
- Чаң соргучтун (14) аккумулятордук батареясынын уясына азык блогунун туташтыргыч боосун штекерге салыңыз, электр розеткага азык блогун сайыңыз (9-сүр.), бул учурда иштөө/кубаттоо индикаторлору (3) күйөт, батареянын кубатталышы индикатор жарыктары (3) менен көрсөтүлөт.
  - Аккумулятордук батареянын (14) кубаттоо циклинин аягында төрт индикатор (3) күйөт.
  - Кубаттоо цикли аяктагандан кийин, чаң соргучту дубал кармагычка (13) коюңуз (10-сүр.).

## Эскертүү:

- Аккумулятор батареяны (14) +5° С-тан +35° С-ка чейин температурасында кубаттандырыңыз.
- Түзмөктү бир айдын ичинде же андан көп колдонбосоңуз, чаң соргучту колдонуунун алдында аккумулятор батареяны (14) толугу менен кубаттандырып алыңыз.

## Узарткыч түтүкчөсү менен саптамаларын орнотуу

- Узарткыч түтүкчөнү (5) чаң соргучтун аба алуучу тешигине бекитмеси (4) тырс эткенине чейин киргизиңиз (1 жана 2-сүр.).
- Керектүү насадканы тандаңыз: LED жарыктандыргычы (7) менен моторлоштурулган турбо-щетканы же жылчык саптаманы (12) узарткыч түтүккө (5) туташтырыңыз (3-сүр.).

## Эскертүү:

- Зарыл болсо, мотордоштурулган турбо-щетканы (7), жылчык саптаманы (18) узарткыч түтүкчөнү (5) колдонбой, аба алуучу тешигине туташтырсаңыз болот.

## LED-жарыгы бар мотордоштурулган турбо-щетка (7)

Мотордоштурулган турбо-щетканы (7) жерди, түгү орточо же кыска болгон килемдерди тазалоого колдонсоңуз болот, щетка (7) жаныбарлардын жүнүн килемден тазалоого идеалдуу ылайык болот. Кылдуу валиги анын ичиндеги электр мотордун жардамы менен айланат,

валиктин кылы жаныбарлардын жүнүн килемдин түгүнөн эффективдүү «тарап чыгарып», таштандыларды «шыпырып чыгарат».

## Эскертүү:

- Килемдердин түгү 15 мм-ден узун болгондо мотордоштурулган турбо-щетканы (7) колдонуугу тыюу салынат.
- Щетканы (7) электр шнурлардын үстүнөн өткөзбөңүз.
- Щетканы (7) колдонуп имаратты жыйнап бүткөндөн кийин чаң соргучту токтоосуз өчүрүңүз.

## 1-де-2 жылчык саптама (12)

Саптама (12) радиаторлорду, жарыктарды, бурчтарды же дивандын жаздыктарынын арасын тазалоо үчүн арналган.

## ЧАҢ СОРГУЧТУ ПАЙДАЛАНУУ

**Көңүл буруңуз!** Чаң соргучту орнотулган чаң топтогуч контейнери (9) жана анын ичинде орнотулган чыпкалары (10, 11) менен гана иштетиңиз. Чаң топтогуч контейнердин (9) туура кураштырылып орнотулганын милдеттүү түрдө текшерип.

- Чаң соргучту ыңгайлуу сактоо үчүн дубалдагы кармагычты (13) колдонуңуз.
- Чаң соргучту иштетүү же көтөрүү мезгилинде аны туткадан кармаңыз.
- Чаң соргучту иштетүү үчүн иштетүү/өчүрүү баскычын (1) басыңыз, чаң соргуч төмөн кубаттуулугу менен иштеп, кубаттандыруу/иштөө индикаторунда (3) төрт индикатор күйөт.
- Чаң соргуч иштеп турган учурунда сиз баскычты (2) ырааттуу басып, чаң соргучтун иштөө режимдерин тандасаңыз болот. Чаң соргучтун эки иштөө режимдери бар:
  - төмөн кубаттуулугунда иштегенде иштөө мөөнөтү чамалуу 30 минут болот.
  - чаң соргуч максималдуу кубаттуулугунда иштегенде аккумулятор батареянын (14) кубаты 18 минут токтоосуз иштетүүгө жетет;

## ТАЗАЛОО ЖАНА КАРОО

**Көңүл буруңуз!** Чаң топтогуч контейнердин (9), тор чыпканын (10) жана HEPA-чыпканын (11) тазалыгын сактаңыз, себеби бул чаң соргучтун эффективдүүлүгүнө байланыштуу.

Чаң менен таштандыларды чаң топтогуч контейнерден (9) чаң соргучту ар колдонуудан кийин төгүп, чаң топтогуч контейнерин (9), тор чыпканы (10) жана HEPA-чыпканы (11) мезгил-мезгили менен тазалап туруңуз.

## Чаң топтогуч контейнерин (9) тазалоо

- Чаң чогулткуч контейнерди чечиниңиз (9), (1-сүр.). Төмөнкү капкагын ачыңыз (8) (5-сүр.). Чыпканы (11) жана тор чыпканы (10) таза сууда жууңуз (7 жана 8-сүр.). Чыпкаларды (10 жана 11) абада кургатыңыз. Алар кургагандан кийин, чогулткуч (6-сүр.) чыпкаларды (10 жана 11) кайра чаң чогулткуч контейнерге (9) орнотуңуз.

## Эскертүү:

- Болгон чечилме бөлүктөрүн кургатуу үчүн ысытуучу аспаптарды, анын ичинде фенди да, колдонууга тыюу салынат.
- Чаң топтогуч контейнерди (9) кураштыруунун жана ордуна орнотуунун алдында болгон чечилме

# КЫРГЫЗ

бөлүктөрү таза жана кургак болгонун текшерип алыңыз.

## LED-жарыгы бар мотордоштурулган турбо-щетканы (7) тазалоо

Щеткаанын (7) тазалыгын сактап, кирделгенинде щетканы (7) чечип, кылдуу валигин тазалап туруңуз.

- Бекитме баскычын (6) басып, электр щетканы (7) узарткыч түтүкчөдөн (5) чечиңиз.
- Айланган щеткаанын валигинин бекитмесин сыртка жылдырыңыз.
- Кылдуу валикти чыгарып, анын үстүнө оролуп калган жип менен чачты кетириңиз.
- Щеткаанын (7) корпусунун ички менен тышкы бетин чаң менен таштандылардан тазалап алыңыз.

## LED-жарыгы бар мотордоштурулган турбо-щетканы (7) кураштыруу

- Валиктин оң жагын корпусун ичине орнотуңуз.
- Валиктин сол жагын ордуна орнотуңуз. Айлануу щеткаанын валиктин бекитмесин толугу менен киргизиңиз.
- Валик бекем бекитилгенин текшерип алыңыз.

## Чаң соргучтун корпусун тазалоо

- Чаң соргучтун корпусун бир аз нымдуу жумшак чүпүрөк менен сүртүп, кургатып сүртүп туруңуз.
- Чаң соргучтун корпусун, щеткасын (7), аккумулятордук батареясын (14) жана азык булагын сууга же башка суюктукка батырбаңыз. Чаң соргучтун корпусу менен щеткаанын (7) ичине суу куюлганына жол бербениз.
- Чаң соргучтун корпусу менен болгон бөлүктөрүн тазалоо үчүн эриткичтерди же абразивдүү жуучу каражаттарды колдонууга тыюу салынат.

## САКТОО

- Чаң соргучту узак убакытка сактоого алып салуудан мурда анын корпусун, чаң топтогуч контейнери (9) менен электр щеткасын (7) тазалап алыңыз.
- Чаң соргучту көпкө чейин сактоонун же утилизациялоонун алдында аккумулятордук батареясын (14) чыгарыңыз, бекитүү шурупту бурап чечип, аккумулятордук батареянын (14) бекитмелерин басыңыз.
- Түзүмдү балдар жана жөндөмдүүлүгү чектелген адамдар колу жетпеген жерлерде сактаңыз.

## ЖАБДЫКТЫН ЖЫЙЫНТЫГЫ

Чаң соргуч (чаң топтогуч контейнери орнотулган) – 1 даана.

Узарткыч түтүкчө – 1 даана.

LED-жарыгы бар мотордоштурулган

турбо-щетка – 1 даана.

1-де-2 жылчык саптама – 1 даана.

Чаң соргучтун дубалдагы кармагычы – 1 даана.

Азыктандыруу сапсалгысы – 1 даана.

Колдонуу нускамасы – 1 даана.

Кепилдик талону – 1 даана

## ТЕХНИКАЛЫК МҮНӨЗДӨМӨЛӨРҮ

### Чаң соргуч

Электр азыктандыруу: Аккумулятор батареясы

Li-Ion 22,2 В 2200 мАс 48,84 Втч

Номиналдуу иштетүү кубаттуулугу: 250 Вт

Кириш чыңалуусу: 26 В --- 0,5 А

Сиңирүүнүн кубаттуулугу: 15 кПа чейин

Аккумуляторду: кубаттандыруу мөөнөтү 4-5 саат

### Щётка

Электр азыктандыруу: 22,2 В ---

Номиналдуу иштетүү кубаттуулугу: 10 Вт

### Азыктандыруу сапсалгысы

Электр азыктандыруу: 100-240 В ~ 50/60 Гц 0,5 А

Чыгуучу чыңалуусу: 26 В --- 0,5 А 13,0 Вт



Кесүү жадыбал: SAW15A-260-0500GD

## УТИЛИЗАЦИЯЛОО



Айлана чөйрөөнү коргоо максатында шайман менен азыктандыруучу элементтердин (эгерде топтомго кирсе) кызмат мөөнөтү бүткөндөн кийин турмуш-тиричилик калдыктары менен бирге таштабаңыз, шайман менен азыктандыруучу элементти андан ары утилизациялоо үчүн адистештирилген пункттарга бериңиз. Шаймандарды утилизациялоодон пайда болгон калдыктарды милдеттүү түрдө чогултуп, андан соң белгиленген жолунда утилизациялоо зарыл. Бул шайманды утилизациялоо жөнүндө кошумча маалымат алуу үчүн жергиликтүү өкмөткө, турмуш-тиричилик калдыктарды утилизациялоо кызматына же бул шайманды алган дүкөнгө кайрылыңыз.

*Өндүрүүчү шаймандардын жалпы иштөө принциптерине таасир этпеген дизайнерин, конструкциясын жана техникалык мүнөздөмөлөрүн алдын ала эскертпей өзгөртүү укугун сактайт, ошол себептен шайман менен колдонмонун арзыбаган айырмалар болуу мүмкүн. Колдонуучу ушундай келишпегендиктерди тапса, ал жөнүндө info@sooilfort.ru электрондук почтасына жазып, шаймандын жаңырланган версиясын алса болот.*

**Шаймандын кызмат мөөнөтү үч жылдан кем эмес.**

### Кепилдик

Кепилдик берүү шарттары тууралуу толук маалыматтар буюмду саткан сатуучудан алууга болот. Кепилдик шарттарына ылайык талап кылып сатылган товарга чек же дүмүрчөктү көрсөтүү керек.

**EAC**

## ASPIRATOR DE PRAF CF-3003

Aspiratorul este destinat curățării spațiilor, montarea pe perete a aspiratorului sugerează posibilitatea depozitării compacte.

### DESCRIERE

1. Buton de pornire/oprire
2. Butonul de selectare a puterii
3. Indicatori de funcționare/încărcare
4. Butonul de fixare a tubului de extensie
5. Tubul de extensie
6. Butonul de fixare a periei electrice
7. Perie turbo motorizată cu iluminare LED
8. Capacul inferior de deschidere al containerului-colector de praf
9. Container-colector de praf
10. Filtru cu sită
11. Filtru HEPA
12. Duză pentru rostruie2-în-1
13. Suport pentru aspiratorul de prof montat pe perete
14. Baterie reîncărcabilă

### MĂSURI DE SIGURANȚĂ

Înainte de a utiliza dispozitivul citiți cu atenție instrucțiunea de exploatare și păstrați-o pe toată perioada de utilizare. Manipularea necorespunzătoare poate duce la defectarea dispozitivului sau poate cauza daune utilizatorului sau bunurilor acestuia.

Pentru a reduce riscul de incendiu, pentru protecția împotriva electrocutării și a traumatismelor, urmați recomandările de mai jos.

- Utilizați acest dispozitiv numai în conformitate cu manualul de instrucțiuni.
- Utilizați doar accesoriile, care fac parte din setul de livrare.
- Înainte de prima încărcare a bateriei reîncărcabile, asigurați-vă că tensiunea din rețeaua electrică corespunde tensiunii de lucru a unității de alimentare.
- Dispozitivul este destinat funcționării la o rețea de curent alternativ cu o frecvență de 50 Hz, nu este necesară nici o setare pentru funcționarea dispozitivului la frecvența nominală necesară.
- Nu încărcați acumulatorul în locuri cu umiditate și temperatură înaltă. Efectuați încărcarea acumulatorului la temperatura de la +5°C până la +35°C și la umiditatea relativă nu mai mult de 80%.
- Nu lăsați unitatea de alimentare fără supraveghere, dacă aceasta este conectată la o priză electrică.
- Nu atingeți corpul unității de alimentare cu mâinile umede.
- Se interzice blocarea orificiilor de intrare și ieșire ale aspiratorului de praf cu orice obiecte.
- Nu porniți dispozitivul, dacă admisia de aer a aspiratorului de praf este blocată de un obiect străin.
- Asigurați-vă că părul, elementele suspendate ale hainelor, degetele sau alte părți ale corpului nu se află în apropiere de orificiul de admisie a aerului al aspiratorului de praf.
- Fiți deosebit de prudenți în timpul efectuării curățeniei pe scări.
- Nu utilizați aspiratorul pentru a colecta lichide inflamabile, cum ar fi benzina, solventii. Nu folosiți aspiratorul în locurile unde sunt depozitate astfel de lichide.
- Este interzisă colectarea cu aspiratorul de praf a țigărilor aprinse sau fumegânde, a scrumului mocnind, precum și

a prafului foarte fin, de exemplu, de la tencuială, beton, făină sau cenușă.

- Nu utilizați aspiratorul de praf dacă:
  - nu este instalat containerul-colector de praf;
  - nu este instalat filtrul HEPA.
- Nu scufundați aspiratorul de praf, unitatea de alimentare și bateriei reîncărcabile în apă sau în alte lichide.
- Fiți deosebit de atenți dacă în apropierea dispozitivului în funcțiune se află copii sau persoane cu dizabilități.
- Acest dispozitiv nu este destinat pentru a fi utilizat de către copii.
- În timpul funcționării și în timpul pauzelor între ciclurile de lucru plasați dispozitivul în locuri inaccesibile pentru copii.
- Dispozitivul nu este destinat utilizării de către persoane (inclusiv copii) cu abilități fizice, senzoriale sau mentale reduse sau dacă nu au experiență sau cunoștințe, dacă aceștia nu sunt sub control sau instruiți cu privire la utilizarea dispozitivului de către persoana responsabilă de siguranța acestora.
- Copiii trebuie supravegheați pentru a preveni jocul cu dispozitivul.
- Din motive de siguranță a copiilor nu lăsați pungile de polietilenă, folosite ca ambalaj, fără supraveghere.

**Atenție!** Nu permiteți copiilor să se joace cu pungile de polietilenă sau pelicula de ambalare. **Pericol de sufocare!**

- Verificați în mod regulat starea adaptorului de rețea și a cablului de conectare de prezența deteriorărilor.
- Se interzice utilizarea dispozitivului în cazul deteriorării unității de alimentare și a cablului de conectare, dacă dispozitivul funcționează cu întreruperi, precum și după căderea dispozitivului.
- În cazul deteriorării cablului de alimentare, pentru a evita pericolul, acesta trebuie înlocuit de către producător, agentul de deservire sau o persoană cu calificare corespunzătoare.
- Nu reparați dispozitivul de sine stătător. Nu dezasamblați dispozitivul de sine stătător, în caz de defecțiune, precum și după căderea dispozitivului, deconectați dispozitivul și adresați-vă la orice centru autorizat (împuțernicit) de service la adresele de contact specificate în certificatul de garanție și pe site-ul [www.coolfort.ru](http://www.coolfort.ru).
- Pentru a evita deteriorările, transportați aparatul doar în ambalajul original.
- Urmăriți starea bateriei reîncărcabile. Scoateți bateria reîncărcabilă din aspiratorul de praf, dacă dispozitivul nu va fi utilizat o perioadă îndelungată de timp.
- Păstrați dispozitivul la loc uscat, răcoros, inaccesibil pentru copii și persoane cu dizabilități.

**PREZENTUL DISPOZITIVUL ESTE DESTINAT DOAR PENTRU UZ ÎN CONDIȚII CASNICE. ESTE INTERZISĂ UTILIZAREA COMERCIALĂ ȘI UTILIZAREA DISPOZITIVULUI ÎN ZONELE DE PRODUCȚIE ȘI ÎNCĂPERILE DE LUCRU.**

### MĂSURI DE PRECAUȚIE

- Dacă puterea de aspirare a aspiratorului de praf scade brusc în timpul curățării, opriți-l imediat și verificați dacă tubul de extensie (5) nu este înfundat. Înlăturați blocajul și numai după aceea puteți continua curățarea.
- Nu efectuați curățenia cu aspiratorul de praf în nemijlocita apropiere de suprafețe puternic încălzite, în apropierea scrumierelor sau în locuri de depozitare a lichidelor ușor inflamabile.

# ROMÂNĂ

## ASAMBLAREA ASPIRATORULUI DE PRAF

**După transportarea sau depozitarea dispozitivului în condiții reci (de iarnă) este necesar să-l mențineți la temperatura camerei timp cel puțin trei ore.**

Decideți un loc unde să depozitați aspiratorul/încărcătorul bateriei reîncărcabile și fixați suportul de perete (13) în acel loc cu șuruburi.

- Utilizați autocolante 3M pentru a atașa suportul (13). Asigurați-vă, că înălțimea la care este plasat corespunde înălțimii aspiratorului de praf în sine, deoarece atârnarea cablului de alimentare este inacceptabilă.
- Instalați aspiratorul pe suport (13)
- Introduceți ștecherul cablului de conectare a unității de alimentare în locașul bateriei reîncărcabile (14).

### Încărcarea bateriei reîncărcabile

Înainte de prima utilizare a dispozitivului sau după o pauză îndelungată a exploatării lui este necesar să încărcați acumulatorul reîncărcabil timp de 4-5 ore (14).

O încărcare completă a bateriei (14) este suficientă pentru 18 minute de funcționare continuă a aspiratorului de praf la nivelul maxim de putere și aproximativ 30 de minute la un nivel redus de putere.

- Introduceți ștecherul cablului de conectare al sursei de alimentare în priză bateriei aspiratorului (14), introduceți sursa de alimentare într-o priză electrică (fig. 9), indicatorii de funcționare/încărcare (3) se vor aprinde, nivelul de încărcare a bateriei reîncărcabile va fi afișat de indicatoarele luminoase (3).
- La sfârșitul ciclului de încărcare a bateriei reîncărcabile (14), se vor aprinde patru indicatoare (3).
- După terminarea ciclului de încărcare puneți aspiratorul de praf în suportul de perete (13) (fig. 10).

#### Note:

- Efectuați încărcarea bateriei reîncărcabile (14) la temperatura de la +5°C până la +35°C.
- Dacă nu ați utilizat dispozitivul timp de o lună sau mai mult, încărcați complet bateria reîncărcabilă (14) înainte de utilizarea aspiratorului de praf.

### Montarea tubului de extensie și a duzelor

- Introduceți tubul de extensie (5) în priză de admisie a aerului a aspiratorului de praf până când înclucioarea (4) se fixează în poziție (fig. 1 și 2).
- Alegeți duza necesară: peria turbo motorizată cu iluminare LED (7) sau duza cu fantă (12) și conectați-o la tubul de extensie (5) (fig. 3).

#### Remarcă:

- Dacă este necesar, puteți atașa peria turbo motorizată (7), duza pentru rosturi (12) la admisia de aer a aspiratorului fără a utiliza tubul de extensie (5).

### Perie turbo motorizată cu iluminare LED (7)

Peria turbo motorizată (7) poate fi utilizată pentru curățarea podeli, curățarea covoarelor și acoperirilor de covor cu scramă medie și scurtă, peria (7) se potrivește ideal pentru înlăturarea părului animalelor de pe acoperirile de covor. Rola cu perie se rotește cu ajutorul unui motor electric, încorporat în perie, firele rolei «pieptănă» efectiv părul animalelor și «mătură» resturile din scrama din acoperirile de covoare.

#### Note:

- Este interzisă utilizarea perii turbo motorizate (7), dacă lungimea scramei acoperirilor de covoare este mai mare de 15 mm.
- Nu treceți cu peria turbo (7) peste cablurile electrice.

- La finisarea curățării încăperii cu utilizarea periei turbo (7), deconectați imediat aspiratorul de praf.

### Duza pentru rosturi 2-în-1 (12)

Duză (12) este prevăzută pentru curățarea radiatoarelor, fisurilor, colțurilor și spațiilor dintre pernele canapelelor.

### UTILIZAREA ASPIRATORULUI DE PRAF

**Atenție!** Porniți aspiratorul de praf numai cu containerul colector de praf (9) instalat și filtrele instalate în acesta (10, 11). Asigurați-vă că verificați asamblarea și instalarea corectă a containerului colector de praf (9).

- Pentru comoditate, la depozitarea aspiratorului de praf, utilizați suportul pentru perete (13).
- În timpul funcționării și transportării aspiratorului de praf, țineți-l de mâner.
- Pentru a porni aspiratorul apăsați butonul de pornire/oprire (1), aspiratorul de praf se va porni la un nivel de putere scăzut, unde pe indicatorul de funcționare/încărcare (3) se vor aprinde patru indicatoare.
- În timpul funcționării aspiratorului de praf, puteți selecta modulele de funcționare ale aspiratorului apăsând butonul (2) secvențial. Aspiratorul de praf are două moduri de funcționare:
  - la nivelul redus de putere timpul de funcționare va fi de aproximativ 30 de minute.
  - când aspiratorul de praf funcționează la nivelul maxim de putere, încărcarea bateriei (14) este suficientă pentru aproximativ 18 de minute de funcționare continuă.

### CURĂȚARE ȘI ÎNTREȚINERE

**Atenție!** Păstrați containerul colector de praf (9), filtrul cu sită (10), filtrul HEPA (11) curate, deoarece eficiența aspiratorului de praf depinde de acestea.

Îndepărtați praful și resturile din containerul colector de praf (9) după fiecare utilizare a aspiratorului de praf, curățați regulat containerul (9), filtrul de plasă (10), filtrul HEPA (11).

### Curățarea containerului-colector de praf (9)

- Scoateți containerul-colector de praf (9), (fig. 1). Deschideți capacul inferior (8) (fig. 5). Spălați filtrul (11) și filtrul cu sită (10) în apă curată (fig. 7 și 8). Uscați filtrele (10 și 11) la aer. După ce se vor usca, asamblați-le (fig. 6). Instalați filtrele (10 și 11) înapoi în containerul-colector de praf (9).

#### Remarcă:

- Este interzisă utilizarea dispozitivelor de încălzire, inclusiv a unui uscător de păr, pentru a usca toate piesele detașabile.
- Înainte de a asambla containerul colector de praf (9) și de a-l instala în poziție, asigurați-vă că toate piesele detașabile sunt curate și uscate.

### Curățarea periei turbo motorizate cu iluminare LED (7)

Păstrați peria (7) curată, pe măsură ce se murdărește, dezamblați peria (7) și curățați rola cu perie.

- Scoateți peria (7) din tubul de extensie (5) apăsând butonul fixatorului (6).
- Glisați dispozitivul de fixare a rolei rotative a periei spre exterior.
- Scoateți rola cu perie și îndepărtați firele și părul, care s-au înfășurat pe rolă.
- Curățați suprafețele interioare și exterioare ale corpului periei (7) de praf și resturi.

## Asamblarea periei turbo motorizate cu iluminare LED (7)

- Introduceți partea dreaptă a rolei în carcasă.
- Instalați partea stângă a rolei în poziție. Împingeți fixatorul rolei rotative a periei până când se oprește.
- Asigurați-vă că rola este bine fixată.

## Curățarea corpului aspiratorului de praf

- Ștergeți corpul aspiratorului de praf cu o cârpă ușor umedă, apoi ștergeți-l până la uscat.
- Nu scufundați corpul aspiratorului de praf, peria (7), bateria reîncărcabilă (14) și sursa de alimentare în apă sau în alte lichide. Nu permiteți pătrunderea lichidului în corpul și peria aspiratorului de praf (7).
- Nu utilizați solvenți sau agenți de curățare abrazivi pentru a curăța corpul aspiratorului de praf și a tuturor detaliilor.

## DEPOZITARE

- Înainte de a depozita aspiratorul de praf pentru o perioadă lungă de timp, curățați corpul aspiratorului, containerul-colector de praf (9) și duza (7).
- Pentru depozitare pe un termen lung sau înainte de a arunca aspiratorul de praf, scoateți bateria reîncărcabilă (14), deșurubați șurubul de fixare și apăsați fixatoarele bateriei reîncărcabile (14).
- Depozitați dispozitivul la un loc uscat, răcoros, inaccesibil pentru copii și persoane cu dizabilități.

## SET DE LIVRARE

Aspirator de praf (cu container-colector de praf instalat) – 1 buc.  
 Tub de extensie – 1 buc.  
 Perie turbo motorizată cu iluminare LED – 1 buc.  
 Duza pentru rosturi 2-in-1 – 1 buc.  
 Suport pentru aspirator montat pe perete – 1 buc.  
 Unitate de alimentare – 1 buc.  
 Instrucțiune – 1 buc.  
 Certificat de garanție – 1 buc.

## CARACTERISTICI TEHNICE

### Aspirator de praf

Alimentare electrică: Baterie reîncărcabilă  
 Li-ion 22,2 V 2200 mAh 48,84 Wh  
 Consum nominal de putere: 250 W  
 Tensiune de intrare: 26 V  $\text{---}$  0,5 A  
 Putere de aspirare: până la 15 kPa  
 Timpul de încărcare a acumulatorului este de 4-5 ore

### Perie

Alimentare electrică: 22,2 V  $\text{---}$   
 Consum nominal de putere: 10 W

## Unitate de alimentare

Alimentare electrică: 100-240 V ~ 50/60 Hz 0,5 A  
 Tensiune de ieșire: 26 V  $\text{---}$  0,5 A 13,0 W



Model: SAW15A-260-0500GD

## RECICLAREA



În scopul protejării mediului înconjurător, după finalizarea termenului de exploatare a dispozitivului și a elementelor de alimentare (dacă sunt incluse în set), nu le aruncați împreună cu deșeurile menajere obișnuite, livrați dispozitivul și elementele de alimentare în punctele specializate pentru reciclare ulterioară.

Deșeurile formate în timpul reciclării produselor sunt supuse colectării obligatorii cu reciclarea ulterioară în modul stabilit. Pentru mai multe informații privind reciclarea acestui produs, contactați primăria locală, serviciul de reciclare a deșeurilor menajere sau magazinul de unde ați achiziționat acest produs.

*Producătorul își rezervă dreptul de a modifica designul, construcția și caracteristicile tehnice care nu afectează principiile generale de funcționare ale dispozitivului fără notificare prealabilă, din cauza cărora între instrucțiune și produs pot exista diferențe neînsemnate. Dacă utilizatorul a depistat astfel de neconformități, vă rugăm să ne informați prin e-mail [info@coolfort.ru](mailto:info@coolfort.ru) pentru a obține o versiune actualizată a instrucțiunii.*

**Termenul de funcționare al dispozitivului este nu mai puțin de trei ani**

## Garanție

În legătură cu oferirea garanției pentru produsul dat, rugăm să Vă adresați la distribuitorul regional sau la compania, unde a fost procurat produsul dat. Serviciul de garanție se realizează cu condiția prezentării bonului de plată sau a oricărui alt document financiar, care confirmă cumpărarea produsului dat.



*Acest produs respectă cerințele Directivei UE 2014/30/UE privind compatibilitatea electromagnetică și Directiva UE 2014/35/UE privind produsele de joasă tensiune.*

## **GB**

A production date of the item is indicated in the serial number on the technical data plate. A serial number is an eleven-unit number, with the first four figures indicating the production date. For example, serial number 0606xxxxxx means that the item was manufactured in June (the sixth month) 2006.

## **RUS**

Дата производства изделия указана в серийном номере на табличке с техническими данными. Серийный номер представляет собой одиннадцатизначное число, первые четыре цифры которого обозначают дату производства. Например, серийный номер 0606xxxxxx означает, что изделие было произведено в июне (шестой месяц) 2006 года.

## **KZ**

Бұйымның шығарылған мерзімі техникалық деректері бар кестедегі сериялық нөмірде көрсетілген. Сериялық нөмір он бір саннан тұрады, оның бірінші төрт саны шығару мерзімін білдіреді. Мысалы, сериялық нөмір 0606xxxxxx болса, бұл бұйым 2006 жылдың маусым айында (алтыншы ай) жасалғанын білдіреді.

## **UA**

Дата виробництва виробу вказана в серійному номері на табличці з технічними даними. Серійний номер представляє собою одинадцятизначне число, перші чотири цифри якого означають дату виробництва. Наприклад, серійний номер 0606xxxxxx означає, що виріб був виготовлений в червні (шостий місяць) 2006 року.

## **KG**

Буюм иштеп чыгарылган датасы сериялык номурунда техникалык маалыматтар жадыбалында көрсөтүлгөн. Сериялык номуру он бир орундуу сан болот, анын биринчи төрт саны өндүрүш датасын көрсөтөт. Мисалы, сериялык номуру 0606xxxxxx болгон буюм 2006 жылдын июниңде (алтынчы айында) өндүрүлгөн.

## **RO**

Data fabricării este indicată în numărul de serie pe tabelul cu datele tehnice. Numărul de serie reprezintă un număr din unsprezece cifre, primele patru cifre indicând data fabricării. De exemplu, dacă numărul de serie este 0606xxxxxx, înseamnă că produsul dat a fost fabricat în iunie (luna a asea) 2006.



ЗАПРЕЩЕНО УТИЛИЗИРОВАТЬ  
С БЫТОВЫМ МУСОРОМ.  
ОБРАТИТЕСЬ НА СООТВЕТСТВУЮЩИЙ  
ПУНКТ ПЕРЕРАБОТКИ ЭЛЕКТРИЧЕСКОГО  
И ЭЛЕКТРОННОГО ОБОРУДОВАНИЯ.