



МИНИ-ФУТБОЛ / КИКЕР

DUSSELDORF

SLP-4824C1



Инструкция по сборке и применению

WWW.START-LINE.RU

МИНИ-ФУТБОЛ DUSSELDORF

ИНСТРУКЦИЯ ПО ПРИМЕНЕНИЮ











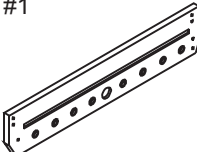
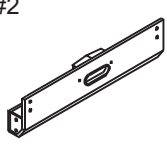
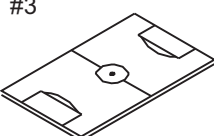

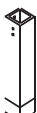



ВНИМАНИЕ:

В коробке находятся мелкие предметы. Беречь от детей младше трех лет.

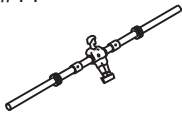
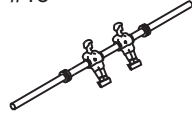
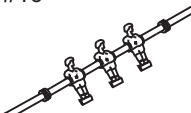
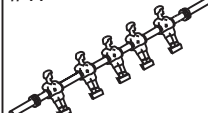
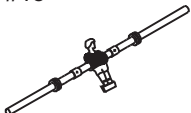
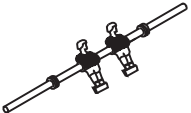
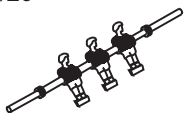
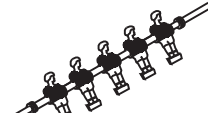
ВАЖНО:

Перед началом работы внимательно прочитайте инструкцию и перечень необходимых деталей для сборки. В монтаже стола должно участвовать не менее двух человек. Ознакомьтесь с таблицей комплектации и убедитесь, что все детали в наличии.

#1  Боковая панель 2 шт.	#2  Задняя панель 2 шт.	#3  Игровое поле 1 шт.	#4  Опора 2 шт.	#5  Левая нога 2 шт.	#6  Правая нога 2 шт.
#7  Хромированная стойка 2 шт.	#8  Винт с круглой головкой 6*30мм 24 шт.	#9  Шайба 18*6,5мм 24 шт.	#10  Плоский саморез 3,5*25мм 4 шт.	#11  Саморез с прессшайбой 3,5*35мм 4 шт.	#12  Мяч 2 шт.
#13  Ключ для сборки 1 шт.	#14  Игровая штанга с одним игроком (синий цвет) 1 шт.	#15  Игровая штанга с двумя игроками (синий цвет) 1 шт.	#16  Игровая штанга с тремя игроками (синий цвет) 1 шт.	#17  Игровая штанга с пятью игроками (синий цвет) 1 шт.	#18  Игровая штанга с одним игроком (красный цвет) 1 шт.
#19  Игровая штанга с двумя игроками (красный цвет) 1 шт.	#20  Игровая штанга с тремя игроками (красный цвет) 1 шт.	#21  Игровая штанга с пятью игроками (красный цвет) 1 шт.	#22  Счетчик очков 2 шт.	#23  Рукоятка 8 шт.	#24  Колпачек 8 шт.



WWW.START-LINE.RU

МИНИ-ФУТБОЛ DUSSELDORF

ИНСТРУКЦИЯ ПО СБОРКЕ

ВАЖНО: В монтаже стола должно участвовать не менее двух человек.

ШАГ 1

Расположите две боковые панели (№1) таким образом, что панели находились напротив друг друга прорезанными отверстиями вниз. Расположите игровые штанги с игроками (№14-21) таким образом, чтобы они чередовались по цвету и смотрели в одном направлении (одна штанга с синими игроками, вторая штанга с красными игроками) как на рис.1.

ШАГ 2

Расположите одну заднюю панель (№2) между боковыми панелями и прикрутите их с двух сторон при помощи двух винтов с круглой головкой (№8) и двух шайб (№9) на каждую сторону. Во время сборки не рекомендуется дергать сборочную конструкцию.

ШАГ 3

Расположите игровое поле (№3) на сборочную конструкцию лицевой стороной вниз как на рис.2.

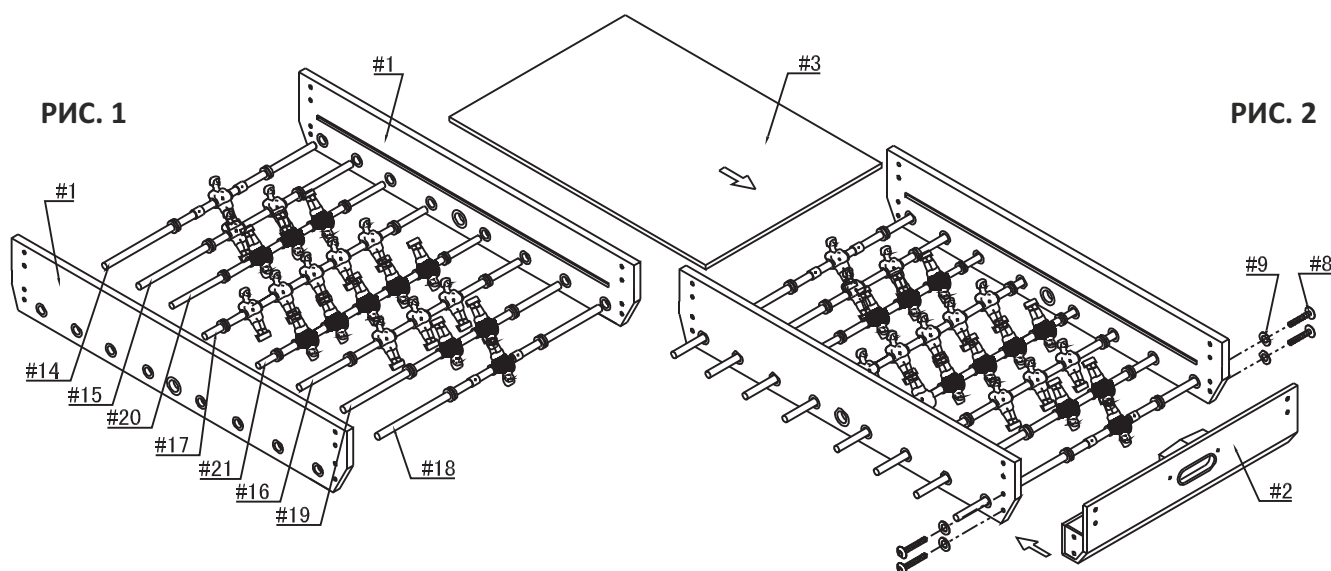

ШАГ 4

Повторите действия шага 2 для второй задней панели.

ШАГ 5

Установите две опоры (№4) на игровом поле (№3), используя два самореза с прессшайбой (№11) на каждую сторону как на рис.3.

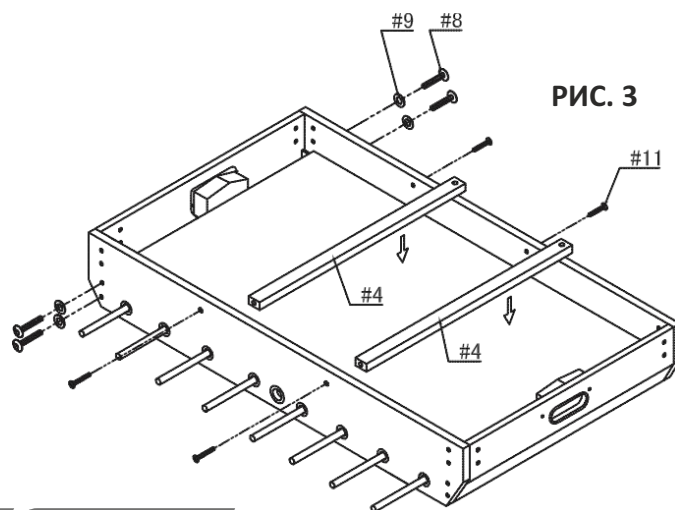

МИНИ-ФУТБОЛ DUSSELDORF

ШАГ 6

Расположите левые (№5) и правые (№6) ножки с заранее установленными хромированными стойками (№7) между ними по четырем углам стола, используя четыре винта с круглой головкой (№8) и четыре шайбы (№9) на каждую ножку как на рис.4.



РИС. 4

ШАГ 7

Аккуратно переверните сборочную конструкцию и поставьте ее на ножки. Убедитесь, что все детали прочно соединены между собой.

Рекомендации к установке стола:

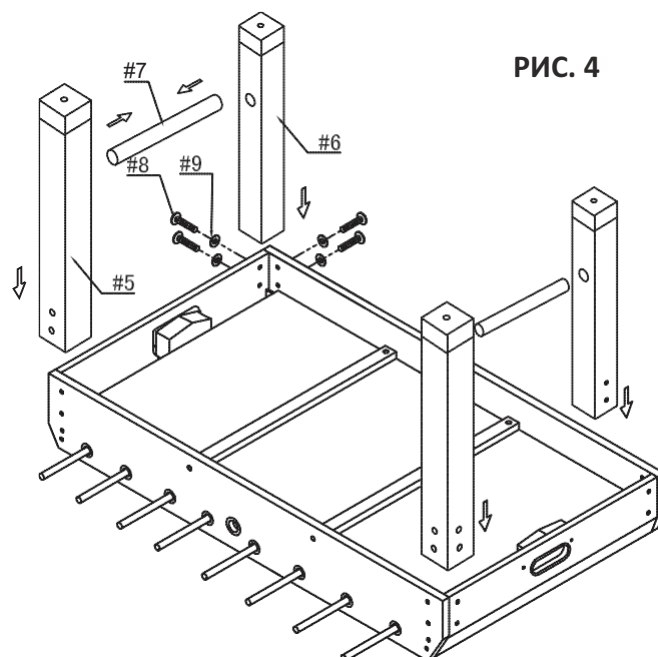
1. Поднимите стол.
2. Переверните стол.
3. Аккуратно поставьте стол на ножки.

ПРИ ПЕРЕВОРОТЕ
НЕ ДЕРЖИТЕ СТОЛ
ЗА ОСНОВАНИЕ

НЕ СТАВЬТЕ СТОЛ
НА ОДНУ НОЖКУ

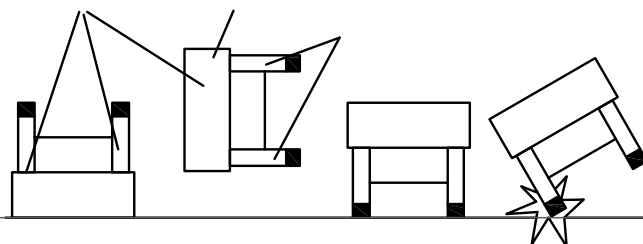

ШАГ 8

Прикрутите рукоятки (№23) и колпачки (№24) на каждую сторону игровых штанг как на рис.5.

ШАГ 8

Прикрутите счетчики для подсчета очков (№22) к задним панелям, используя два плоских самореза (№10) для каждого счетчика как на рис.5.



РИС. 5



МИНИ-ФУТБОЛ DUSSELDORF

ВНИМАНИЕ!

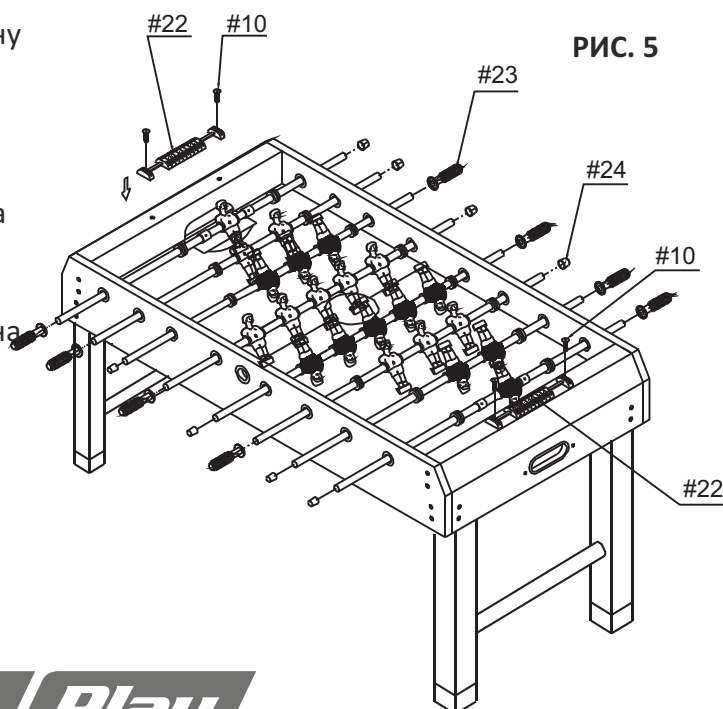
Мини-футбол не предназначен для детей младше 3-х лет!

1. Перед покупкой мини-футбола проверьте его комплектацию и осмотрите на предмет отсутствия внешних повреждений.
2. Для обеспечения безопасной эксплуатации мини-футбола внимательно изучите настоящую инструкцию перед использованием.
3. Сохраняйте инструкцию до окончания эксплуатации мини-футбола.
4. Игра предназначена для детей старше 3-х лет и взрослых. Детям рекомендуется эксплуатировать мини-футбол только под присмотром **ВЗРОСЛЫХ**.

МЕРЫ БЕЗОПАСНОСТИ

- В комплект входят мелкие детали - не допускайте использования мини-футбола детьми младше 3-х лет.
 - Во избежание несчастных случаев держите упаковочные материалы вне досягаемости маленьких детей.
 - Мини-футбол не предназначен для эксплуатации лицами с ограниченными физическими, сенсорными или умственными способностями, а также при отсутствии опыта и знаний мер предосторожности. Такие лица могут эксплуатировать мини-футбол только под наблюдением лица, ответственного за их безопасность, или после получения от него надлежащих инструкций.
 - Не используйте мини-футбол в пожароопасной или влажной среде. Не рекомендуется устанавливать настольный футбол на улице.
- Храните мини-футбол как можно дальше от источников тепла, влаги и прямых солнечных лучей.
- Мини-футбол должен быть установлен на ровной сухой поверхности.

ВНИМАНИЕ!

Сборку мини-футбола должны осуществлять взрослые или дети под присмотром взрослых.

Для обеспечения безопасной эксплуатации мини-футбола внимательно изучите настоящую инструкцию перед использованием.

УХОД ЗА МИНИ-ФУТБОЛОМ

Накрывайте мини-футбол, когда он не используется, или храните его в коробке. Это позволит продлить срок службы игрового стола. Для этой цели целесообразно приобрести специальный чехол.

Для удаления пыли с поверхности мини-футбола используйте сухую мягкую тканевую салфетку. Игровую поверхность, корпус и опоры мини-футбола можно очищать с помощью универсального очистителя: распылите очиститель на тканевую салфетку и протрите поверхность мини-футбола. Не ставьте еду и напитки на игровую поверхность мини-футбола.

Во избежание поломки не бросайте мини-футбол и не кладите на него тяжелые предметы;
ВНИМАНИЕ! Производитель и продавец не несут ответственности за ущерб, причиненный в результате неправильной эксплуатации мини-футбола.



WWW.START-LINE.RU

МИНИ-ФУТБОЛ DUSSELDORF

ПРАВИЛА ИГРЫ

Следующие правила помогут Вам получить удовольствие от игры в мини-футбол и познакомиться с ее основами, если Вы играете впервые. Зачастую игроки создают свои собственные «домашние» правила на основе общепринятых. В этом случае мы рекомендуем договариваться о правилах до начала игры.

1. В игре принимают участие два игрока. Соблюдение данных правил является обязательным для каждого участника игры.
2. В мини-футболе матч состоит из трех таймов, каждый из которых проводится до пяти очков. Выигранным считается тайм, заверченный с преимуществом в два очка.
3. Перед началом игры участники договариваются, у кого из них будет право первой подачи, а у кого — право выбора стороны для игры. Игрок, выбравший право первой подачи, уступает право выбора стороны, и наоборот.
4. Игра начинается при неподвижном мяче, установленном возле средней фигурки игрока на 2-й линии. Прежде чем вводить мяч в игру, игрок, в распоряжении которого находится мяч; должен получить подтверждение о готовности к игре от соперника.
5. Подачей называется ввод мяча со 2-й линии в начале игры и в дальнейшем — после каждого забитого гола. Следующие, после первой, подачи осуществляются игроком, в ворота которого был забит гол.
6. После того, как мяч был введен в игру, он остается в игре до тех пор, пока не покинет пределы стола или не остановится в «мертвой» зоне (если мяч полностью прекратил движение и находится вне досягаемости фигурок игроков — это значит, что он остановился в «мертвой» зоне).
7. Мяч, попавший в ворота, считается голом. Мяч, вылетевший обратно на игровое поле после попадания в ворота, также считается голом.
8. Количество забитых голов фиксируется игроками на устройстве для ведения счета (счетчик очков). По окончании каждого тайма игроки могут меняться сторонами.
9. Запрещается прокручивать штанги. Прокручиванием считается вращение фигурки игрока на угол величиной более 360 градусов до и после удара по мячу.
10. Запрещается трясти и поднимать стол во время игры.
11. Время владения мячом — это время нахождения мяча в зоне досягаемости фигурки игрока. Оно ограничивается 10 секундами на 2-й линии и 15 секундами на остальных линиях. Вратарь и 1-я линия считаются одной линией владения мячом.
12. На протяжении одного матча (3 тайма) игра должна быть непрерывной. Победителем матча считается игрок, выигравший 2 из 3 таймов.

ПРИЯТНОЙ ИГРЫ!



WWW.START-LINE.RU