

акро

RU

РУКОВОДСТВО ПО ЭКСПЛУАТАЦИИ ПОСУДОМОЕЧНОЙ МАШИНЫ



ZMA45 Series 1 Autoopen

ОГЛАВЛЕНИЕ

КРАТКОЕ РУКОВОДСТВО БЫСТРОГО ЗАПУСКА	3
БЕЗОПАСНОЕ ИСПОЛЬЗОВАНИЕ ПОСУДОМОЕЧНОЙ МАШИНЫ.....	5
ИНСТРУКЦИИ ПО ЗАЗЕМЛЕНИЮ	5
УТИЛИЗАЦИЯ	7
ОПИСАНИЕ	8
ПАНЕЛЬ УПРАВЛЕНИЯ	8
ЭКСПЛУАТАЦИЯ ВАШЕЙ ПОСУДОМОЕЧНОЙ МАШИНЫ	10
ЗАГРУЗКА КОРЗИН ПОСУДОМОЕЧНОЙ МАШИНЫ.....	11
ЗАГРУЗКА КОРЗИН	14
ДОБАВЛЕНИЕ МОЮЩЕГО СРЕДСТВА	15
ПРОГРАММЫ ПОСУДОМОЕЧНОЙ МАШИНЫ	16
ВКЛЮЧЕНИЕ ПОСУДОМОЕЧНОЙ МАШИНЫ.....	17
ВЫБОР ПРОГРАММЫ МЫТЬЯ ПОСУДЫ.....	17
ЗАБЫЛИ ДОБАВИТЬ ПОСУДУ?	18
ПОСЛЕ ЗАВЕРШЕНИЯ ЦИКЛА МЫТЬЯ ПОСУДЫ	18
ПРИНУДИТЕЛЬНЫЙ СЛИВ ВОДЫ	18
ОЧИСТКА И УХОД.....	19
УХОД ЗА ПОСУДОМОЕЧНОЙ МАШИНОЙ.....	20
ОБСЛУЖИВАНИЕ ПОСУДОМОЕЧНОЙ МАШИНЫ.....	21
ИНСТРУКЦИИ ПО УСТАНОВКЕ.....	22
ПОДКЛЮЧЕНИЕ ПОДАЧИ ВОДЫ	23
ПОДКЛЮЧЕНИЕ СЛИВНОГО ШЛАНГА	23
УСТРАНЕНИЕ НЕИСПРАВНОСТЕЙ.....	24
КОДЫ ОШИБОК.....	26
ТЕХНИЧЕСКИЕ ХАРАКТЕРИСТИКИ.....	27

КРАТКОЕ РУКОВОДСТВО БЫСТРОГО ЗАПУСКА

❗ **ВАЖНО:** перед началом использования прибора, внимательно ознакомьтесь с руководством по эксплуатации

Подключение к электросети:

- Источник питания – 220 - 240 В, 50 Гц
- Характеристики розетки – 10А, 250 В

Подключение к трубопроводу:

- Поместите конец сливного шланга в емкость для слива, раковину или в сливное отверстие трубопровода.
- Другой конец шланга закрепите на специальном клапане, на обратной стороне посудомоечной машины.

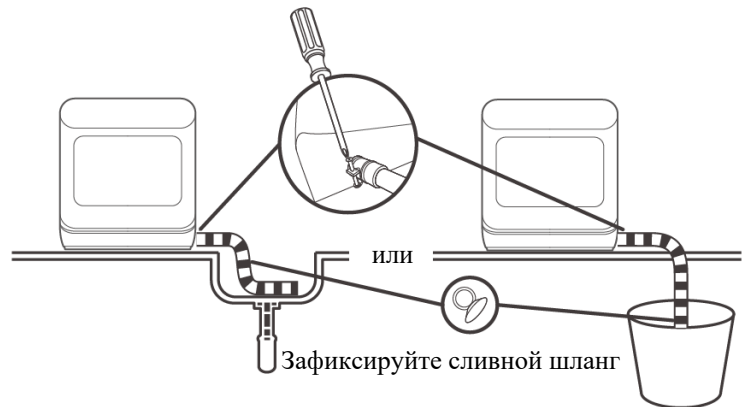

Подайте воду в бак посудомоечной машины:

Примечание: перед подачей воды Вам нужно нажать кнопку питания, чтобы включить посудомоечную машину.

Существует два способа подачи воды в бак посудомоечной машины:

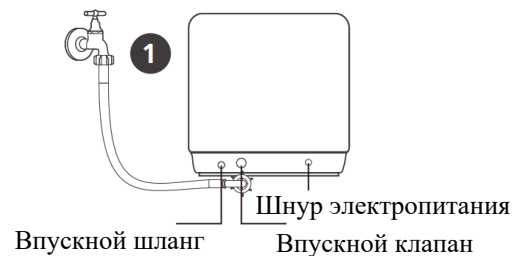

1. Подсоедините шланг подачи воды к впускному клапану посудомоечной машины.

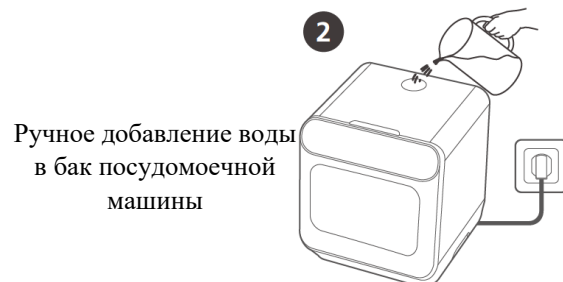

2. Откройте крышку и вручную добавьте воду в бак посудомоечной машины.



Определение степени наполнения водой бака посудомоечной машины:

1. Перед запуском: когда уровень воды в баке будет оптимальным для работы, машина будет быстро подавать звуковой сигнал в течение 3 секунд.
2. После запуска:
Если воды недостаточно, горит индикатор 
Бак заполнен, индикатор  погаснет, и машина будет быстро подавать звуковой сигнал в течение 3 секунд.

Удалите крупные остатки пищи

Пожалуйста, удалите крупные остатки пищи перед размещением посуды в корзине прибора.



Откройте дверцу, добавьте посуду и моющее средство

Размещая посуду, располагайте её повернутой к центру корзины, как это показано на рисунке ниже. Посуду рекомендуется размещать под наклоном, чтобы улучшить качество очистки. При неправильном размещении посуды распылитель может быть заблокирован, и процесс очистки может быть нарушен.



Старайтесь располагать посуду грязной стороной к распылителю, это влияет на качество очистки

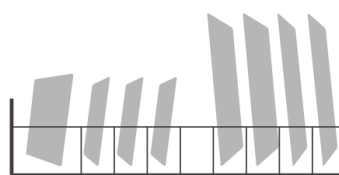

Левая сторона

Правая сторона

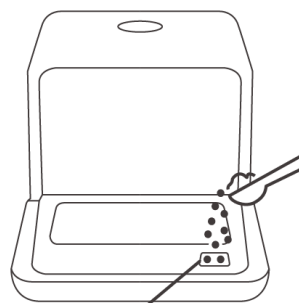

Дозатор моющего средства

Закройте дверцу, выберите программу и запустите посудомоечную машину

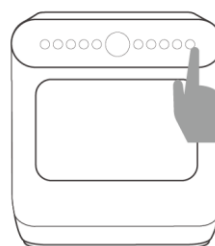
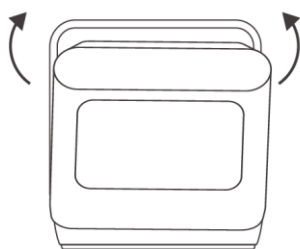

БЕЗОПАСНОЕ ИСПОЛЬЗОВАНИЕ ПОСУДОМОЕЧНОЙ МАШИНЫ



ВНИМАНИЕ! При использовании посудомоечной машины соблюдайте следующие меры предосторожности:

- Установку и ремонт данного прибора может осуществлять только квалифицированный специалист.
- Этот прибор предназначен для домашнего использования в:
 - кухонных зонах при магазинах, офисах и других рабочих средах;
 - клиентами в гостиницах, отелях и других типах жилых помещений;
 - частных домах.
- Данное устройство может использоваться детьми старше 8 лет и лицами с ограниченными физическими, сенсорными или умственными способностями, а также лицами с недостаточным опытом или знаниями, если они находятся под наблюдением или инструктируются лицом, ответственным за их безопасность, а также получили инструкции о том как безопасно пользоваться устройством и понимают связанные с этим опасности. Чистка и техническое обслуживание не должны производиться детьми без присмотра.
- Не разрешайте детям играть с упаковочными материалами прибора.
- Этот прибор предназначен только для внутреннего домашнего использования. Для защиты от поражения электрическим током не погружайте устройство, шнур или вилку электропитания в воду или другую жидкость.
- Перед чисткой и техническим обслуживанием прибора, пожалуйста, отключите его от сети. Используйте мягкую ткань, смоченную неагрессивным чистящим средством и сухую ткань для удаления оставшейся влаги.

ИНСТРУКЦИИ ПО ЗАЗЕМЛЕНИЮ

- Этот прибор должен быть заземлен. В случае неисправности или поломки, заземление снижает риск поражения электрическим током, обеспечивая путь наименьшего сопротивления электрического тока. Этот прибор оснащен шнуром, имеющим заземляющий проводник и заземляющую вилку.
- Вилка должна быть вставлена в соответствующую розетку, которая устанавливается и заземляется в соответствии со всеми местными нормами и правилами электротехнической безопасности.
- Неправильное подключение проводника заземления оборудования может привести к поражению электрическим током. Если Вы сомневаетесь в правильности заземления прибора, обратитесь к квалифицированному электрику или представителю сервисной службы.
- Не меняйте вилку, поставляемую с прибором, если она не подходит к розетке. Установите соответствующую розетку обратившись к квалифицированному специалисту.
- Не садитесь и не стойте на дверце или полке посудомоечной машины.
- Не используйте посудомоечную машину, если все панели корпуса не установлены надлежащим образом.

- Открывайте дверцу очень осторожно, если посудомоечная машина работает, есть риск разлива воды.
- Не ставьте на дверь тяжелые предметы, когда она открыта, во избежание опрокидывания прибора.
- При загрузке столовых приборов:
 - 1) Расположите острые приборы так, чтобы они не могли повредить уплотнитель двери;
 - 2) Ножи и другую посуду с острыми концами следует загружать в корзину острием вниз или располагать в горизонтальном положении.
- Убедитесь, что резервуар моющего средства пуст после завершения цикла.
- Не мойте пластмассовые изделия, если они не помечены как пригодные для мытья в посудомоечной машине. Для пластиковых изделий, не отмеченных таким образом, проверьте рекомендации производителя.
- Используйте только моющие и ополаскивающие средства, предназначенные для посудомоечной машины.
- Никогда не используйте мыло, стиральный порошок или средство для мытья рук в посудомоечной машине.
- Не разрешайте детям играть с прибором.
- Дверь не следует надолго оставлять открытой, так как это может увеличить риск получения травм.
- Если шнур питания поврежден, он должен быть заменен специалистом авторизованного сервисного центра АКРО во избежание опасности поражения электрическим током.
- Во время установки шнур питания не должен быть чрезмерно согнут или сплюснен.
- Не разбирайте прибор самостоятельно в случае обнаружения неисправности.
- Прибор должен быть подключен к водопроводной сети с использованием новых шлангов, старые шланги не должны использоваться повторно.
- Для экономии энергии в режиме ожидания прибор автоматически выключится, если в течение 30 минут он не будет работать.
- Максимальное количество комплектов посуды для мытья – 3.
- Максимально допустимое давление воды на входе составляет 1 мПа.
- Минимальное допустимое давление воды на входе составляет 0,04 мПа.

УТИЛИЗАЦИЯ

- Для утилизации упаковки и прибора, пожалуйста, обратитесь в центр переработки отходов. Отсеките кабель питания и приведите в нерабочее состояние запирающее устройство двери.
- Картонная упаковка изготавливается из вторичного сырья, ее следует утилизировать в пункте приема макулатуры для вторичной переработки.
- Обеспечив правильную утилизацию этого продукта, Вы помогаете предотвратить возможные негативные последствия для окружающей среды и здоровья человека, которые могли бы произойти в случае ненадлежащей утилизации.
- Для получения более подробной информации о переработке этого материала, пожалуйста, свяжитесь с Вашей местной службой утилизации бытовых отходов.
- Утилизация: не утилизируйте этот продукт как несортированные бытовые отходы.



ОПИСАНИЕ



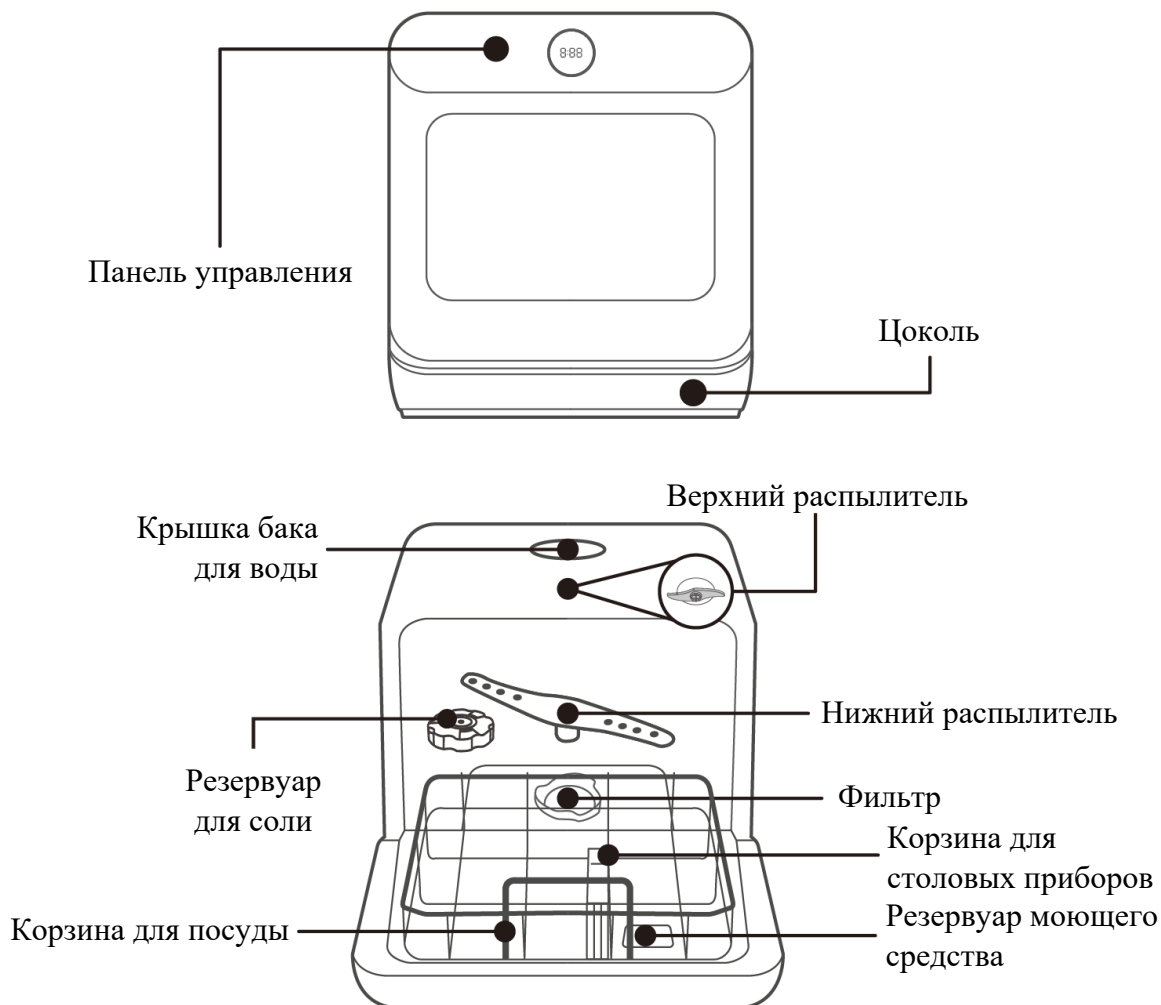



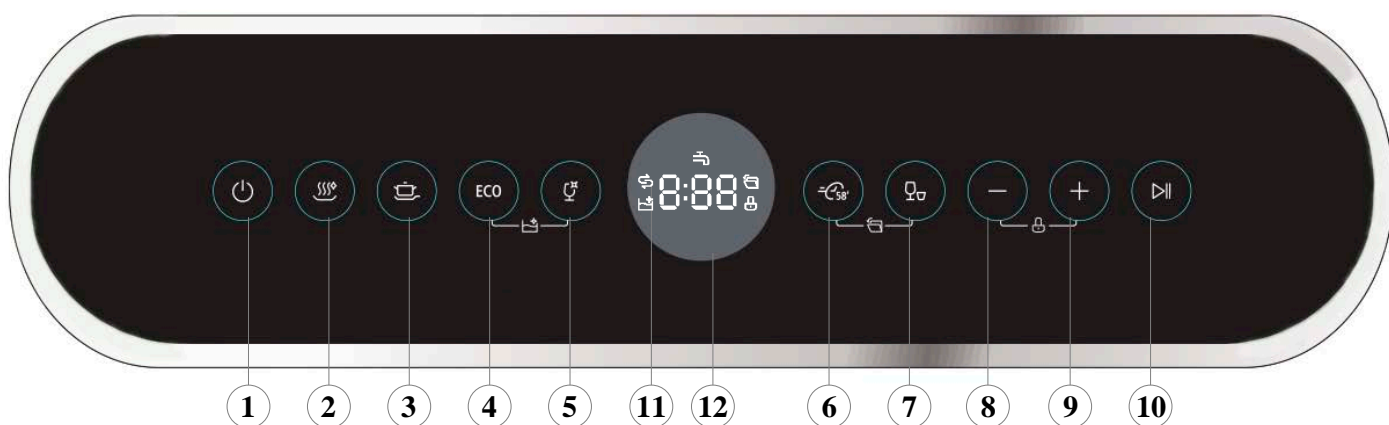



❗ ВАЖНО: перед началом использования прибора, внимательно ознакомьтесь с руководством по эксплуатации.



ПАНЕЛЬ УПРАВЛЕНИЯ



Производитель, в целях следования политике непрерывного улучшения качества выпускаемой продукции, может изменять внешний вид, комплектацию, технические характеристики и функциональные особенности устройства. Модель, описанная в тексте данной инструкции, может отличаться от приобретенной Вами.

1	Вкл./Выкл.	Нажмите эту кнопку, чтобы включить/выключить посудомоечную машину.
2	Hygiene 72°	Нажмите кнопку, чтобы выбрать программу Hygiene 72°.
3	Интенсивная	Нажмите кнопку, чтобы выбрать интенсивную программу для сильно загрязненной посуды. К сильно загрязненной посуде относятся кастрюли и сковородки с пригоревшей пищей.
4	ЕСО	Нажмите кнопку, чтобы выбрать программу ЕСО. Это стандартная программа, подходящая для слегка загрязненной посуды, такой как кастрюли, тарелки, стаканы.
5	Стекло	Нажмите кнопку, чтобы выбрать программу Стекло. Для слегка загрязненной посуды и стекла. Нажмите и удерживайте вместе 4 и 5 в течение трех секунд, чтобы запустить программу самоочистки, обеспечивающую эффективную очистку посудомоечной машины.
6	58 минут	Нажмите кнопку, чтобы выбрать 58-минутную программу мытья.
7	Быстрая	Нажмите кнопку, чтобы выбрать программу быстрого мытья. Более короткая программа для слегка загрязненной посуды, которая не нуждается в сушке. Нажмите и удерживайте вместе кнопки 6 и 7 в течение трех секунд, чтобы включить / выключить функцию автоматического открывания дверей, во всех программах.
8	Отложенный запуск -	Нажмите кнопку, чтобы установить время отложенного запуска. Нажмите эту кнопку повторно, чтобы сократить время отложенного запуска. Одно нажатие на эту кнопку уменьшает задержку начала мытья на один час.
9	Отложенный запуск +	Нажмите кнопку, чтобы установить время отложенного запуска. Вы можете отложить начало цикла до 24 часов. Одно нажатие на эту кнопку увеличивает время отложенного запуска начало цикла на один час. Нажмите и удерживайте вместе 8 и 9 в течение трех секунд, чтобы активировать или деактивировать блокировку от детей. Блокировка от детей позволяет блокировать все кнопки, кроме кнопки питания.
10	Старт / Пауза	Нажмите кнопку чтобы запустить выбранную программу или приостановить ее во время работы посудомоечной машины.
11	Дисплей	 Цифровой дисплей – служит для отображения оставшегося времени и времени отложенного старта, функции, кодов ошибок и т. д.
		 Если индикатор  горит, это означает, что в посудомоечной машине мало соли для мытья посуды и ее необходимо заправить.
		 Если индикатор  горит, это означает, что воды в посудомоечной машине недостаточно.
		 Если индикатор  горит, это означает, что дверь откроется автоматически после завершения цикла мытья, для лучшего просушивания.
		 Если индикатор  горит, это означает, что блокировка от детей активирована.
 Если индикатор  горит, это означает, что запущена программа самоочистки.		
12	Индикатор температуры	Цвет кольца станет красным, если температура воды превысит 59 °С.

ЭКСПЛУАТАЦИЯ ВАШЕЙ ПОСУДОМОЕЧНОЙ МАШИНЫ

Загрузка соли в смягчитель

Всегда используйте соль, предназначенную для использования в посудомоечной машине. Резервуар с солью расположен под нижней корзиной и должен быть заполнен согласно инструкции:

ПРЕДОСТЕРЕЖЕНИЕ:

- Используйте только соль, специально предназначенную для использования в посудомоечных машинах! Любая другая соль, не предназначенная специально для использования в посудомоечной машине, особенно поваренная соль, может повредить смягчитель воды. В случае повреждения, вызванного использованием неподходящей соли, производитель не дает никаких гарантий и не несет ответственности за причиненный ущерб.
- Заполняйте резервуар с солью непосредственно перед началом одной из программ мытья. Это предотвратит скапливание частиц соли или соленой воды, которые могут оставаться в нижней части машины и вызывать коррозию.

Порядок действий для добавления соли в посудомоечную машину:

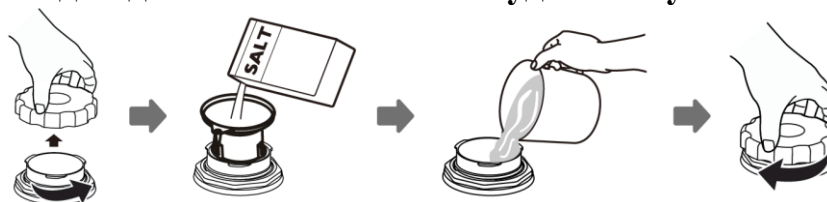

1. Извлеките нижнюю корзину и откройте крышку резервуара.
2. Поместите конец воронки (опционально) в отверстие и всыпьте около 1,5 кг соли для посудомоечной машины.
3. Наполните емкость с солью до ее максимального предела водой, это нормально, когда небольшое количество воды выходит из резервуара с солью.
4. После заполнения резервуара плотно закройте крышку.
5. Сигнальная лампочка соли перестанет гореть после того, как резервуар с солью будет заполнен.
6. Сразу же после добавления соли в резервуар следует запустить программу мытья. В противном случае система фильтров, насос или другие важные части машины могут быть повреждены соленой водой. Это не является гарантийным случаем.



- Резервуар с солью должен быть заполнен только тогда, когда на панели управления загорается сигнальный индикатор (☹). В зависимости от того, насколько хорошо растворяется соль, сигнальный индикатор может все еще гореть, даже если резервуар заполнен.
- Если жидкость из резервуара с солью разлилась, следует запустить короткую программу для промывки посудомоечной машины.

Регулировка потребления соли

Количество потребления соли зависит от уровня жесткости используемой воды, регулировка необходима для оптимизации и настройки уровня потребления соли.

Пожалуйста, следуйте инструкциям ниже для регулировки потребления соли.

1. Активируйте режим регулировки потребления соли

Закройте дверцу, в течение 60 секунд после включения питания нажмите кнопку выбора программы «Быстрая» и удерживайте ее в течение 5 секунд, машина перейдет в режим настройки.

2. Выберите необходимый уровень потребления соли.

Нажмите кнопку выбора программы «Быстрая», чтобы задать нужные параметры в соответствии с жесткостью воды в Вашей местности, выбранный режим будет меняться в следующей последовательности: Н1->Н2->Н3->Н4->Н5->Н6.

3. Выход из режима регулировки

После 5 секунд бездействия, настройка завершится и произойдет выход из режима настройки.

Всего существует 6 уровней потребления соли. Рекомендуется выбрать уровень в соответствии с приведенной ниже таблицей:

Жесткость воды (Ммоль/л)	Уровень смягчения воды	Потребление соли (грамм/цикл)
0 - 0.94	Н1	0
1.0 - 2.0	Н2	4
2.1 - 3.0	Н3	8
3.1 - 4.0	Н4	13
4.1 - 6.0	Н5	20
6.1 - 9.8	Н6	40

Свяжитесь с Вашим местным органом управления водными ресурсами для получения информации об уровне жесткости воды.

ЗАГРУЗКА КОРЗИН ПОСУДОМОЕЧНОЙ МАШИНЫ

Рекомендации:

- Рекомендуется приобрести посуду, которая идентифицируется как подходящая для использования в посудомоечной машине.
- Используйте мягкое моющее средство. При необходимости обратитесь за дополнительной информацией к производителям моющих средств.
- Для предметов посуды, чувствительных к высоким температурам, выберите программу с максимально низкой температурой.
- Во избежание повреждений не вынимайте стекло и столовые приборы из посудомоечной машины сразу после окончания программы.

Следующие столовые приборы/посуда не подходит для использования в посудомоечной машине:

- Столовые приборы с деревянными, роговыми или фарфоровыми ручками
- Пластмассовые изделия, которые не являются термостойкими
- Старые столовые приборы с приклеенными деталями, которые не являются термостойкими
- Скрепленные столовые приборы или посуда
- Оловянные или медные изделия
- Хрусталь
- Металлические изделия, подверженные коррозии
- Деревянные тарелки
- Изделия из синтетических волокон

Частично подходящие для использования приборы/посуда:

- Некоторые виды стекла могут стать тусклыми после большого количества циклов мытья.
- Серебряные и алюминиевые изделия имеют свойство обесцвечиваться во время мытья.
- Рисунки на стеклянной посуде могут выцветать, если её часто мыть в посудомоечной машине

Внимание! До или после загрузки корзин посудомоечной машины:

Удалите остатки пищи с посуды. Размягчите остатки подгоревшей пищи. Не обязательно мыть посуду под проточной водой.

Для обеспечения наилучшей производительности посудомоечной машины следуйте приведенным ниже рекомендациям по загрузке. Поместите предметы в посудомоечную машину следующим образом:

- Такие предметы, как чашки, стаканы, кастрюли/сковородки и т. д. должны быть обращены вниз.
- Изогнутые предметы или предметы с углублениями должны быть загружены так, чтобы вода могла стекать с них.
- Вся посуда должна быть уложена надежно, без возможности опрокинуться.
- Вся посуда должна быть размещена таким образом, чтобы распылители могли свободно вращаться во время мытья.
- Загрузите полые предметы, такие как чашки, стаканы, кастрюли и т. д. отверстием, обращенным вниз, чтобы вода не могла собираться в полости или глубоком основании.
- Посуда и столовые приборы не должны лежать друг в друге или покрывать друг друга.
- Чтобы избежать повреждений, стеклянные предметы не должны касаться друг друга.
- Верхняя корзина предназначена для хранения более тонкой и легкой посуды, такой как стаканы, кофейные и чайные чашки.
- Ножи с длинными лезвиями, размещенные в вертикальном положении, представляют потенциальную опасность!

- Длинные и/или острые столовые приборы, такие как разделочные ножи, должны располагаться горизонтально в верхней корзине.
- Пожалуйста, не перегружайте посудомоечную машину. Это важно для хороших результатов мытья и рационального потребления энергии.



Примечание:

Очень мелкие предметы не следует мыть в посудомоечной машине, так как они могут легко выпасть из корзины и повредить посудомоечную машину.

Использование стойки для малогабаритной посуды

Малогабаритная посуда может упасть через корзину и заблокировать вращение распылительного рычага.

Передвиньте стойку для посуды к центру, чтобы она поддерживала посуду небольшого размера.

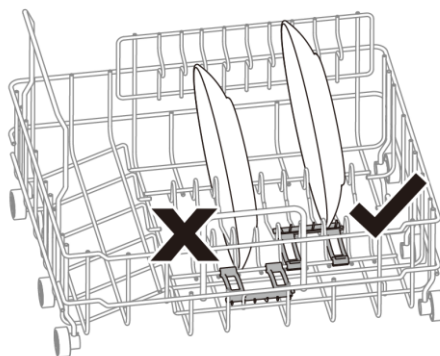
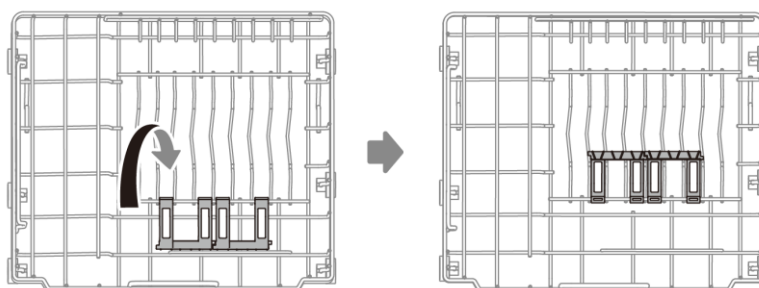

ЗАГРУЗКА КОРЗИН

Загрузка корзины для посуды

Старайтесь располагать посуду и столовые приборы таким образом, чтобы они не были сдвинуты струей воды из распылителей.

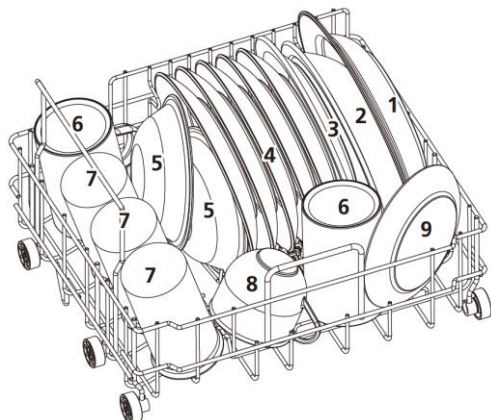

Номер	Тип посуды
1	Суповые тарелки
2	Меламиновые миски
3	Меламиновые десертные тарелки
4	Десертные тарелки
5	Десертные миски
6	Кружки
7	Стаканы
8	Чашки
9	Блюдца

Корзина для столовых приборов

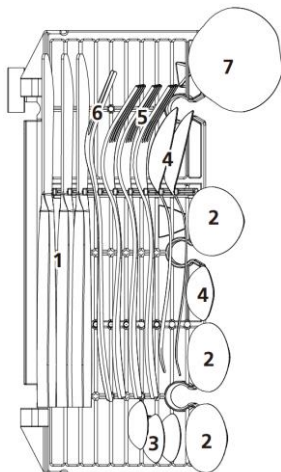

Номер	Тип посуды
1	Ножи
2	Суповые ложки
3	Чайные ложки
4	Десертные ложки
5	Вилки
6	Сервировочные вилки
7	Ковш для соуса

Для личной безопасности и наилучшего качества очистки, убедитесь, что столовые приборы находятся в корзине следующим образом:

- Приборы и посуда не прилегают плотно друг к другу.
- Поместите приборы ручками вниз.
- Но помещайте ножи и другую потенциально опасную посуду ручками вверх.

ДОБАВЛЕНИЕ МОЮЩЕГО СРЕДСТВА



ВНИМАНИЕ!

- Используйте только моющие средства, специально предназначенные для использования в посудомоечных машинах. Держите моющее средство свежим и сухим. Не кладите моющее средство в дозатор, пока Вы не будете готовы начать мыть посуду.
- Храните моющее средство для посудомоечной машины в недоступном для детей месте.

Концентрированное моющее средство

По своему химическому составу моющие средства можно разделить на два основных типа:

- Обычные щелочные моющие средства.
- Слабощелочные концентрированные моющие средства с натуральными ферментами.

Использование программ мытья в сочетании с концентрированным моющим средством уменьшает загрязнение и хорошо очищает Вашу посуду.

Моющее средство в виде таблеток для посудомоечной машины

Таблетки моющих средств разных марок растворяются с разной скоростью. По этой причине некоторые моющие таблетки не могут раствориться и использовать свою полную чистящую способность во время коротких программ. Поэтому, пожалуйста, используйте длинные программы при использовании моющих таблеток, чтобы обеспечить полное удаление остатков моющего средства с посуды.

Моющее средство

Моющее средство должно быть загружено перед началом каждого цикла в соответствии с инструкциями, приведенными в таблице циклов стирки. Ваша посудомоечная машина использует меньше моющего средства, чем обычная посудомоечная машина. Как правило, для стандартного цикла требуется всего одна столовая ложка моющего средства. Более сильно загрязненные предметы нуждаются в большем количестве моющего средства.

Всегда добавляйте моющее средство непосредственно перед запуском посудомоечной машины, иначе оно может стать влажным и не растворится должным образом.

Расположение резервуара для добавления моющего средства

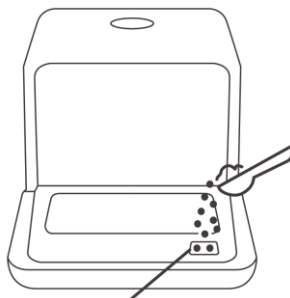







Место добавления моющего средства

ПРОГРАММЫ ПОСУДОМОЕЧНОЙ МАШИНЫ

Таблица программ

В таблице ниже показано, какие программы лучше всего подходят в зависимости от уровня загрязнения посуды и сколько моющего средства для этого требуется. Также в ней отображена различная информация о программах.

(●) - необходимо заполнить дозатор ополаскивателя.

Программа	Описание	Порядок операций	Моющее средство	Время	Потребление энергии	Потребление воды
ECO ЭКО	Стандартная программа, подходящая для очистки слабо загрязненной посуды и являющаяся наиболее эффективной программой с точки зрения комбинированного потребления энергии и воды для этого типа посуды.	Мытье (55°C) Ополаскивание Ополаскивание (70°C) Сушка	11 г	155 мин	0,43 кВт/ч	6 л
 Hygiene 72°	Используйте для стерилизации Вашей посуды. Поддерживает температуру воды около 72 °C.	Мытье (70°C) Ополаскивание Ополаскивание (72°C) Сушка	11 г	115 мин	0,59 кВт/ч	6 л
 Интенсивная	Подходит для сильно загрязненной посуды, такой как кастрюли и сковородки с пригоревшей пищей.	Мытье (62°C) Ополаскивание Ополаскивание (70°C) Сушка	11 г	160 мин	0,58 кВт/ч	6 л
 Стекло	Подходит для слегка загрязненной посуды, требующей деликатного ухода, такой как стекло, хрусталь и фарфор.	Мытье (50°C) Ополаскивание Ополаскивание (65°C) Сушка	11 г	85 мин	0,38 кВт/ч	6 л
 58 минут	Подходит для слабо загрязненной посуды, которая нуждается в быстром мытье.	Мытье (55°C) Ополаскивание Ополаскивание (65°C) Сушка	11 г	58 мин	0,39 кВт/ч	6 л
 Быстрая	Подходит для слегка загрязненной посуды, которая не нуждается в сушке.	Мытье (50°C) Ополаскивание Ополаскивание (60°C)	11 г	29 мин	0,29 кВт/ч	6 л
 Самоочистка	Программа для эффективной очистки посудомоечной машины	Мытье (60°C) Ополаскивание Ополаскивание (70°C)	11 г	65 мин	0,43 кВт/ч	6 л

ВКЛЮЧЕНИЕ ПОСУДОМОЕЧНОЙ МАШИНЫ

Запуск цикла мытья посуды

1. Загрузите корзину.
2. Насыпьте моющее средство.
3. Вставьте вилку в розетку. Источник питания 220-240В 50Гц, спецификация розетки - 10А 250В переменного тока.
4. Нажмите кнопку питания, чтобы включить прибор.
5. Подсоедините шланг подачи воды к крану, убедитесь, что подача воды включена на максимальное давление, или добавьте воду в бак вручную.
6. Выберите подходящую программу в соответствии с таблицей циклов. Если выбрана программа, то загорится соответствующий индикатор.
7. Затем нажмите кнопку «Старт/ Пауза», посудомоечная машина начнет цикл мытья посуды.

Примечание:

Когда Вы нажимаете кнопку «Старт/Пауза» для приостановки цикла, посудомоечная машина будет издавать звуковой сигнал каждую минуту, пока Вы не нажмете кнопку «Старт/Пауза» для запуска повторно.

ВЫБОР ПРОГРАММЫ МЫТЬЯ ПОСУДЫ

Программу мытья можно изменить только в том случае, если она работает в течение небольшого времени, иначе моющее средство может быть уже выпущено, а посудомоечная машина может слить воду для мытья. В этом случае необходимо перезагрузить посудомоечную машину и снова наполнить дозатор моющего средства.

Нажмите кнопку «Старт/Пауза», чтобы приостановить работу машины при закрытой дверце, нажмите кнопку выбора программы более чем на 3 секунды, машина перейдет в режим ожидания, затем Вы можете изменить программу на нужную настройку.

В окне дисплея отображается состояние посудомоечной машины:

- 1) Окно дисплея показывает "-:--" ----->режим ожидания;
- 2) Окно дисплея показывает "Н:ММ" и не мигает -----> пауза;
- 3) Окно дисплея показывает "Н:ММ" и мигает -----> запущена программа;
- 4) Окно дисплея показывает "END" -----> программа завершена.

Примечание:

Если Вы откроете дверцу во время цикла, машина остановит программу. Когда Вы снова нажмете кнопку «Старт/Пауза», машина продолжит работу спустя 10 секунд.

ЗАБЫЛИ ДОБАВИТЬ ПОСУДУ?

Забытая посуда может быть добавлена в любое время, прежде чем откроется дозатор моющего средства. Следуйте приведенным ниже инструкциям:

1. Нажмите кнопку «Старт/Пауза».
2. Откройте дверцу.
3. Добавьте забытую посуду.
4. Закройте дверцу.
5. Нажмите кнопку «Старт/Пауза», посудомоечная машина продолжит работу.

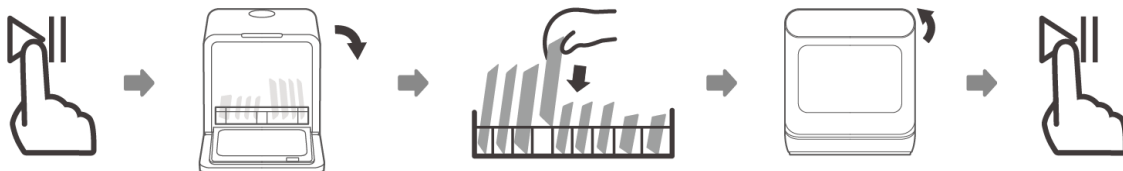

ПОСЛЕ ЗАВЕРШЕНИЯ ЦИКЛА МЫТЬЯ ПОСУДЫ

Когда цикл мытья закончится, посудомоечная машина будет издавать звуковой сигнал в течении 8 секунд. Выключите прибор с помощью кнопки «Вкл/Выкл», отключите подачу воды и откройте дверцу посудомоечной машины. Подождите около 15 минут перед разгрузкой посудомоечной машины, чтобы избежать риска ожога или повреждения посуды, ведь посуда и столовые приборы все еще могут быть горячими после окончания цикла. Также это способствует лучшему высыханию посуды.

- **Выключите посудомоечную машину**

1. Выключите посудомоечную машину, нажав кнопку «Вкл/Выкл»
2. Перекройте кран подачи воды.

- **Открывайте дверь осторожно**

Горячая посуда более чувствительна к повреждениям. Посуде следует дать остыть около 15 минут, прежде чем вынимать ее из прибора.

Откройте дверцу посудомоечной машины, оставьте ее открытой и подождите, прежде чем вынимать посуду. Таким образом, она станет прохладной и лучше высохнет.

- **Разгрузка посудомоечной машины**

Влага внутри посудомоечной машины после использования – это нормальное явление.

Предостережение: Опасно открывать дверцу посудомоечной машины во время работы, т.к. горячая вода внутри прибора может обжечь Вас.

ПРИНУДИТЕЛЬНЫЙ СЛИВ ВОДЫ

В режиме ожидания Вы можете принудительно слить воду из посудомоечной машины, зажав в течении 3 секунд кнопки «Hygiene» и «Быстрая».

ОЧИСТКА И УХОД

Система фильтров

Предостережение:

- Никогда не используйте посудомоечную машину без фильтров!
- Убедитесь, что фильтр правильно собран и установлен.
Неправильная сборка и установка фильтров может повлиять на производительность и привести к повреждению посуды и столовых приборов.

Фильтр эффективно удаляет частицы пищи из промывочной воды, позволяя ей повторно использоваться во время одного цикла мытья посуды.

Для достижения наилучшей производительности система фильтрации должна регулярно очищаться, по этой причине рекомендуется удалять крупные частицы пищи, задерживающиеся в фильтре после каждого цикла мытья посуды, а также ополаскивать фильтр и чашку под проточной водой.

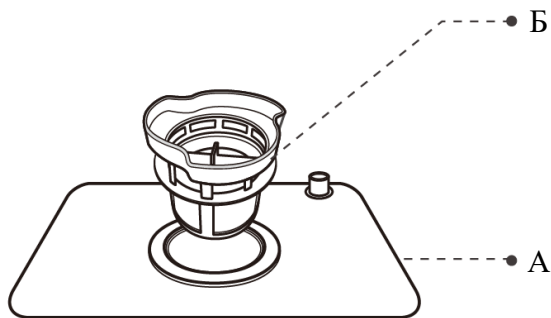

А. Фильтр грубой очистки:

Частицы пищи, попавшие в этот фильтр, измельчаются специальной струей на нижнем распылителе и смываются вниз.

Б. Фильтр тонкой очистки:

Этот фильтр удерживает остатки пищи в зоне отстойника и предотвращает их попадание в воду.

Чтобы снять узел фильтра:

1. Поверните ручку фильтра против часовой стрелки.
2. Затем потяните ее вверх, для того чтобы извлечь фильтр из места крепления.

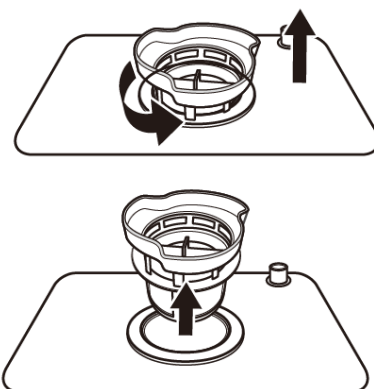

Примечание:

Фильтр рекомендуется очищать примерно один раз в неделю.

Установка фильтра после очистки осуществляется в обратном порядке.

Проверяйте засоренность фильтра после каждого использования посудомоечной машины.

При чистке фильтров обращайтесь с ними осторожно. В противном случае фильтры могут деформироваться и производительность посудомоечной машины может быть снижена.

УХОД ЗА ПОСУДОМОЕЧНОЙ МАШИНОЙ

Панель управления можно очистить с помощью слегка влажной ткани. После чистки обязательно высушите панель управления, вытерев ее сухой мягкой тканью.

Никогда не используйте острые предметы, абразивные губки или чистящие средства на любых поверхностях посудомоечной машины.

Очистка двери

Регулярно очищайте дверные уплотнители мягкой влажной тканью. Чтобы избежать проникновения воды в устройство запираания двери и электрические компоненты, не используйте спреи-очистители.

Предостережение: Никогда не используйте очищающие спреи для очистки дверной панели, так как это может повредить дверной замок и электрические компоненты.

Защита от обледенения

1. Пожалуйста, примите меры по защите от обледенения посудомоечной машины зимой. Каждый раз после цикла мытья, пожалуйста, действуйте следующим образом:
2. Отключите электропитание в посудомоечной машине.
3. Отключите подачу воды и отсоедините впускной шланг.
4. Слейте воду из шланга. (Используйте емкость, чтобы собрать воду).
5. Подсоедините впускной шланг к клапану.
6. Снимите фильтр на дне рабочей камеры и используйте губку, чтобы удалить воду в отстойнике

Очистка распылителей

Распылительные рычаги могут быть легко удалены для очистки форсунок, чтобы предотвратить возможное засорение. Вымойте их под проточной водой и аккуратно установите на место, проверяя, чтобы ничего не препятствовало их вращению на месте крепления. Возьмитесь за середину распылительного рычага, потяните его вверх, чтобы снять его. Вымойте распылительные рычаги под струей проточной воды и аккуратно установите их на место. После повторной сборки убедитесь, что распылительные рычаги свободно вращаются.

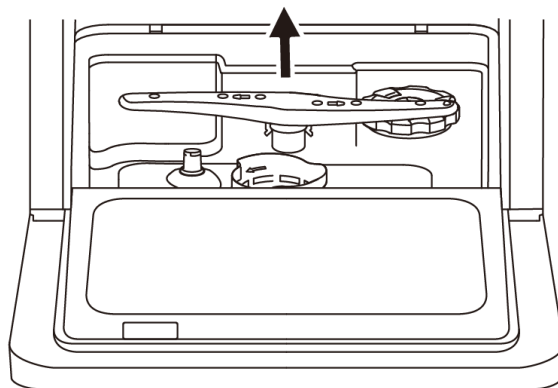

ОБСЛУЖИВАНИЕ ПОСУДОМОЕЧНОЙ МАШИНЫ

После каждого цикла мытья посуды

После каждого цикла мытья отключайте подачу воды в прибор и оставляйте дверцу слегка приоткрытой.

Выньте вилку из розетки

Перед чисткой или проведением технического обслуживания всегда вынимайте вилку из розетки.

Не используйте для очистки растворители и абразивные чистящие средства

Для очистки наружных и резиновых частей посудомоечной машины не используйте растворители или абразивные чистящие средства. Используйте только ткань с теплой мыльной водой.

Чтобы удалить пятна с внутренней поверхности, используйте ткань, смоченную водой с небольшим количеством уксуса, или чистящее средство, изготовленное специально для посудомоечных машин.



Если планируете не использовать посудомоечную машину в течении длительного времени

Рекомендуется выполнить цикл стирки с пустой посудомоечной машиной, затем вынуть вилку из розетки, оставив дверцу прибора открытой. Это поможет дверным уплотнителям прослужить дольше и предотвратить образование неприятных запахов внутри прибора.

Перемещение посудомоечной машины

Если прибор необходимо переместить, старайтесь держать его в вертикальном положении. При крайней необходимости его можно положить на заднюю сторону.

ИНСТРУКЦИИ ПО УСТАНОВКЕ

 ОПАСНОСТЬ!	
	Опасность поражения электрическим током. Отключите питание перед установкой посудомоечной машины. Невыполнение этого требования может привести к смерти или поражению электрическим током.

 **Монтаж труб и электрооборудования должен производиться квалифицированными специалистами.**

Подготовка к установке

Место установки посудомоечной машины должно находиться рядом с существующим водопроводным краном, сливным отверстием и розеткой питания. Прибор должен быть установлен таким образом, чтобы облегчить подсоединение сливного шланга к посудомоечной машине.

Подключение питания

ПРЕДОСТЕРЕЖЕНИЕ:

В целях личной безопасности:

- Не используйте удлинитель с данным устройством.
- Ни при каких обстоятельствах не перерезайте и не вынимайте заземляющее соединение из шнура питания.

Требования электропитания

Пожалуйста, посмотрите на этикетку, чтобы узнать номинальное напряжение и подключить посудомоечную машину к соответствующему источнику питания. Используйте необходимый предохранитель на 10А, предохранитель с временной задержкой или рекомендованный автоматический выключатель и обеспечьте отдельную цепь, обслуживающую только этот прибор.

Подключение к электросети

Убедитесь, что напряжение и частота источника питания соответствуют указанным на табличке. Используйте розетку, которая заземлена должным образом. Если электрическая розетка, к которой должен быть подключен прибор, не подходит для вилки, замените розетку, а не используйте переходники, поскольку они могут вызвать перегрев и возгорание.

 **Перед использованием убедитесь в наличии надлежащего заземления.**

ПОДКЛЮЧЕНИЕ ПОДАЧИ ВОДЫ

Подсоедините шланг подачи холодной воды к резьбовому соединению и убедитесь, что он плотно закреплен. Если водопроводные трубы новые или не использовались в течение длительного периода времени, слейте некоторое количество воды, чтобы убедиться, что вода чистая и без примесей. Если эта мера предосторожности не будет принята, есть риск, что впускной клапан может быть заблокирован и произойдет повреждение прибора.

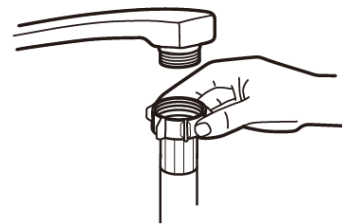

ПОДКЛЮЧЕНИЕ СЛИВНОГО ШЛАНГА

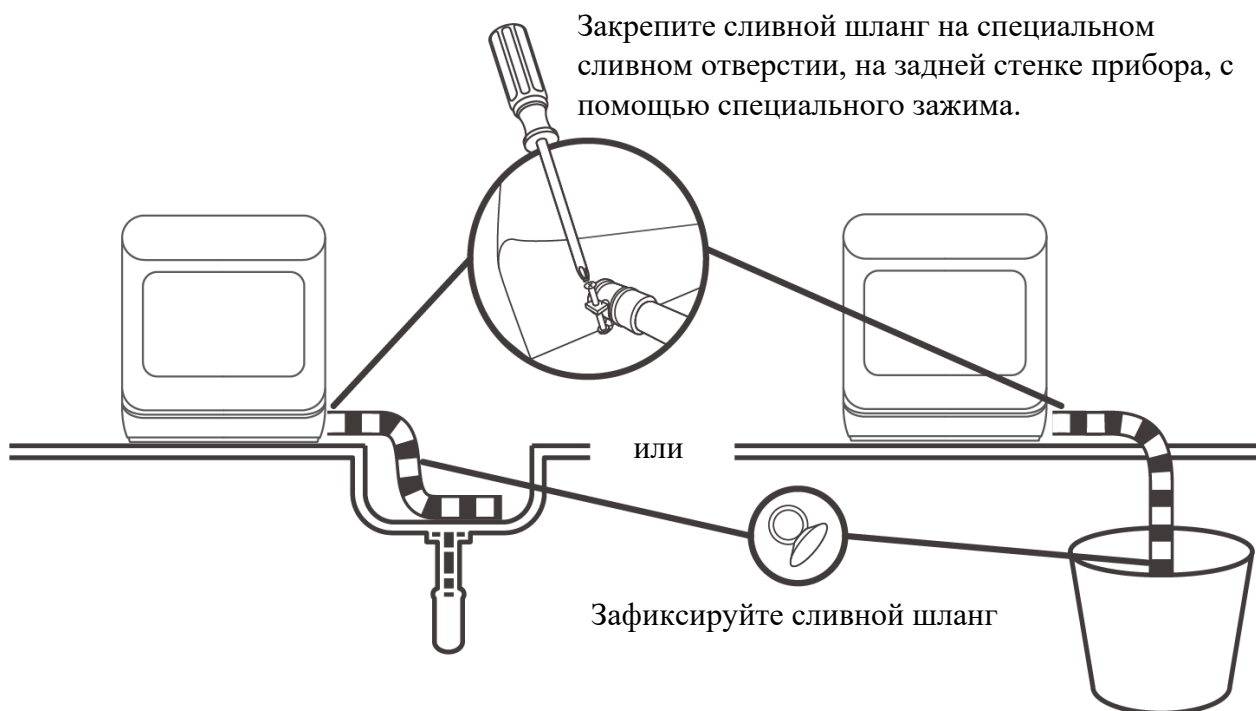

Закрепите сливной шланг на специальном сливном отверстии, на задней стенке прибора, с помощью специального зажима.

или

Зафиксируйте сливной шланг

Поместите конец слива в раковину, ведро или специальное сливное отверстие.

Как слить лишнюю воду из шлангов

Если раковина находится на 1000 мм выше уровня пола, то излишки воды из шлангов не получится сливать непосредственно в раковину. Необходимо будет слить лишнюю воду из шлангов в подходящую емкость, которая находится ниже уровня раковины.

Слив воды

Подсоедините шланг для слива воды. Сливной шланг должен быть правильно установлен во избежание протечек воды. Убедитесь, что шланг слива воды не перегибается и не передавлен.

Удлинитель шланга

Если Вам требуется удлинитель сливного шланга, обратите внимание на использование аналогичного шланга. Он должен быть не длиннее 4 метров; в противном случае моющие свойства посудомоечной машины могут быть ухудшены.

УСТРАНЕНИЕ НЕИСПРАВНОСТЕЙ

Перед обращением в сервисный центр, попробуйте самостоятельно устранить неисправность, обратившись к таблице.

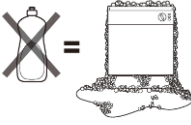
Проблема	Возможная причина	Как исправить
Посудомоечная машина не запускается	Перегорел предохранитель или сработал автоматический выключатель	Замените предохранитель или сбросьте автоматический выключатель. Отключите все приборы, работающие по той же цепи, что и посудомоечная машина.
	Питание не включено	Убедитесь, что посудомоечная машина включена и дверца надежно закрыта. Убедитесь, что шнур питания правильно подключен к розетке.
	Низкое давление воды	Убедитесь, что водопровод подключен правильно и вода включена.
	Дверца посудомоечной машины не закрыта должным образом	Закройте дверцу посудомоечной машины, убедившись, что дверца защелкивается.
Вода не откачивается из посудомоечной машины	Излом или пережатие сливного шланга	Проверьте сливной шланг
	Фильтр засорился	Проверьте фильтр грубой очистки
	Кухонная раковина засорилась	Проверьте кухонную раковину, чтобы убедиться, что слив исправен. Если проблема в том, что слив раковины не исправен, Вам может понадобиться сантехник.
Излишки пены	Неподходящее моющее средство 	Используйте только специальное моющее средство для посудомоечной машины, чтобы избежать образования пены. В таком случае откройте посудомоечную машину и дайте пене осесть. Добавьте холодной воды. Закройте посудомоечную машину, затем начните любой цикл мытья, чтобы слить воду. Повторите, если необходимо.
	Пролитый ополаскиватель	Всегда вытирайте пролитый ополаскиватель
Пятна в рабочей камере посудомоечной машины	Было использовано моющее средство с красителем	Убедитесь, что моющее средство не содержит красителя.
Белые следы на внутренней поверхности камеры	Используется очень жесткая вода	Для чистки используйте влажную губку с моющим средством для посудомоечной машины и наденьте резиновые перчатки. Никогда не используйте никаких других чистящих средств, кроме моющего средства для посудомоечной машины, чтобы избежать образования пены.
На столовых приборах пятна ржавчины	Пораженные элементы не устойчивы к коррозии	Используйте только пригодные к мытью столовые приборы
	Программа не запускалась после добавления соли в посудомоечную машину. Избыток соли попал в воду процессе мытья	Всегда запускайте быструю программу, даже без всякой посуды в посудомоечной машине, после добавления соли в посудомоечную машину
	Крышка резервуара смягчителя не плотно закрыта не до конца.	Проверьте надежность закрытия крышки резервуара со смягчителем.
Стук в камере для мытья посуды	Распылитель стучит по предметам в корзине	Прервите программу и переставьте предметы, мешающие распылителю.

Дребезжащий шум в камере для мытья посуды	Предмет посуды неправильно расположен в корзине	Прервите программу и переставьте предметы посуды.
Стук в водопроводных трубах	Это может быть вызвано из-за места установки или сечения трубопровода	Это никак не влияет на работу посудомоечной машины. Если Вы сомневаетесь, обратитесь к квалифицированному сантехнику.
Посуда не очищена должным образом	Посуда была загружена неправильно	См. раздел "Загрузка корзины посудомоечной машины".
	Была выбрана неподходящая программа	Выберите более интенсивную программу.
	Моющего средства было недостаточно	Используйте больше моющего средства или измените его.
	Посуда преграждала путь распылителю	Переставьте посуду так, чтобы распылитель мог свободно вращаться.
	Фильтры в посудомоечной машине загрязнены или неправильно установлены. Это может привести к блокированию форсунок распылителя	Очистите и/или установите фильтры посудомоечной машины. Очистите форсунки распылителя.
Разводы на стеклянной посуде	Такое возможно из-за сочетания мягкой воды и слишком большого количества моющего средства	Используйте меньше моющего средства, если у Вас мягкая вода, и выберите самый короткий цикл, чтобы вымыть стеклянную посуду.
Темные пятна на посуде	Возможно, происходил контакт с алюминиевой посудой	Используйте мягкий абразивный очиститель, чтобы устранить эти пятна.
Моющее средство осталось в резервуаре	Посуда блокирует резервуар моющего средства	Переставьте посуду должным образом.
Посуда не сохнет	Неправильная загрузка	Загрузите посудомоечную машину, как указано в инструкции.
	Недостаточное количество моющего средства	Увеличьте количество моющего средства/заполните резервуар.
	Посуда была извлечена слишком рано	Не выгружайте посудомоечную машину сразу после мытья. Приоткройте дверь, чтобы пар мог выйти. Начинайте выгружать посудомоечную машину только тогда, когда посуда едва теплая на ощупь. Сначала опустошите нижнюю корзину. Это предотвращает попадание воды с посуды в верхнюю корзину.
	Была выбрана неподходящая программа	В коротких программах температура воды ниже. Это также снижает эффективность очистки. Выберите программу с длительным временем.
	Использование столовых приборов с некачественным покрытием	Столовые приборы или посуду такого типа не рекомендуется мыть в посудомоечной машине.

КОДЫ ОШИБОК

В случае неисправности посудомоечная машина отобразит коды ошибок, используйте таблицу ниже для их идентификации:

Ошибка	Описание	Возможная причина
E1	Задержка подачи воды	Закрыт кран, забор воды ограничен или давление воды слишком низкое
E3	Не достигается необходимая температура	Неисправен нагревательный элемент или терморезистор. Для устранения неисправности обратитесь в авторизованный сервисный центр АКРО.
E4	Перелив	Один из элементов посудомоечной машины протекает
Ed	Отказ связи между основной платой и платой дисплея.	Обратитесь в авторизованный сервисный центр АКРО.

ВНИМАНИЕ!

- В случае перелива (ошибка E4) отключите главный водопровод перед вызовом службы технической поддержки.
- Если в полости отсека для посуды обнаружена вода из-за перелива или утечки, следует удалить воду перед повторным запуском посудомоечной машины.

ТЕХНИЧЕСКИЕ ХАРАКТЕРИСТИКИ

Модель	ZMA45 Series 1 Autoopen
Установка	Настольная
Цвет корпуса	Белый
Внутренние материалы корпуса	ABS пластик
Вместимость	3 комплекта
Уровень шума	58 дБ
Количество программ	7
Потребление энергии за год	124,1 кВт*ч/год
Потребление энергии за цикл	0,446 кВт*ч/цикл
Потребление воды в год	1680 л/год
Потребление воды за цикл	6 л/цикл
Тип управления	Сенсорное управление
Таймер отложенного запуска	1-24 ч
Блокировка от детей	Да
Программы	Hygiene 72° (Усиленная гигиена), Интенсивная, ЭКО, Стекло, 58 минут, Быстрая, Самоочистка
Количество программ	7
Интенсивная	Да
ЭКО	Да
Быстрая	Да
Стекло	Да
Hygiene 72 °	Да
58 минут	Да
Самоочистка	Да
Тип индикаторов	LED
Цвет индикаторов	Белый, Синий, Красный
Напряжение источника питания	220-240 В
Частота	50 Гц
Мощность	730-860 Вт
Давление воды	0,04-1 мПа
Мощность нагревательного элемента	700 Вт
Тип нагревательного элемента	Скрытый
Тип очистки	Самоочищающаяся
Смягчитель воды	Да
Система сушки	Конденсационная
Тип подводящего шланга	Стандартный (холодная вода)
Длина шнура питания	1500 мм
Длина подводящего шланга	1500 мм
Длинна сливного шланга	1750 мм
Количество корзин	1
Распылители	Верхний + нижний
Складные ножки нижней корзины	Да
Другие опции	Регулируемая полка для столовых приборов
Габариты (Ш*Г*В)	420*435*465 мм
Вес	14,5 кг

Дата изготовления прибора: см. торговую маркировку на приборе.

Условные обозначения: S1A2201280001, где

S1A - код завода

22 - год выпуска (2022 год)

01 - месяц выпуска (июль)

28 - день выпуска (28 число)

0001 - код товара

Гарантийный срок изделия составляет 3 года с момента покупки.

Срок службы прибора составляет 10 лет с момента покупки, при условии использования в строгом соответствии с настоящей инструкцией по эксплуатации и применимыми техническими стандартами.

Информацию об авторизованных сервисных центрах Вы можете узнать на веб-сайте: www.ooo-velt.ru

Если в Вашем городе отсутствует авторизованный сервисный центр, Вам следует обратиться в магазин, где Вы приобрели товар, и он организует ремонт или замену.

Контактная информация

Импортер (Уполномоченное изготовителем лицо):

Общество с ограниченной ответственностью «ВЕЛТ».

Место нахождения: 248000, г. Калуга, ул. Луначарского, д. 57, стр. 2, Российская Федерация.

Телефон: +74842575842

Изготовитель: Foshan Shunde Midea Washing Appliances Mfg Co., Ltd.

Место нахождения: No. 20, Gangqian Road, Beijiao, Shunde, Foshan, Guangdong, Китай.